

Manuel d'instructions

ILG160-2FR3.pdf
Conduite et entretien

**Compacteur à plaques marche avant et
réversibles**
LG160

Moteur
Honda GX160 (essence)
Hatz 1B20 (Diesel)
Numéro de série
1600001-

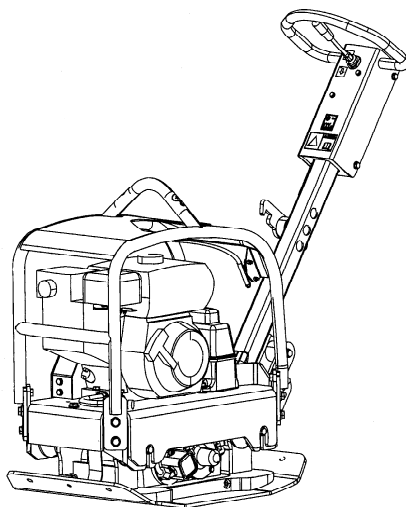

Table des matières

Introduction	1
Symboles d'avertissement	1
Informations de sécurité.....	1
Généralités.....	1
Marquage CE et Déclaration de conformité	2
Sécurité - Instructions générales	3
Sécurité - lors de la conduite	7
Inclinaison	7
Conduite le long des bords	7
Caractéristiques techniques - Bruit/vibrations/électriques	9
Niveaux sonores.....	9
Caractéristiques techniques - Dimensions.....	11
Caractéristiques techniques - Poids et volumes	13
Caractéristiques techniques - Généralités	15
Plaque signalétique engin - Identification	17
Plaque signalétique engin.....	17
Autocollants de sécurité	17
Caractéristiques de la machine - Autocollants.....	19
Emplacement des autocollants	19
Autocollants d'information	20
La gamme d'applications de la machine	21
La gamme d'applications de la machine	21
Conduite - Démarrage	23
Avant de commencer, Honda.....	23
Démarrage du moteur, Honda	24
Avant le démarrage, Hatz	25
Démarrage du moteur Hatz, Manuel.....	26
Fonctionnement - Conduite.....	27
Conduite.....	27
Conduite - Arrêt.....	29

Arrêt du moteur, Honda.....	29
Arrêt du moteur, Hatz Manuel	30
Divers.....	31
Levage.....	31
Levage/Remorquage.....	31
Transport	31
Transport de la machine	31
Entretien - Lubrifiants et symboles.....	33
Entretien - Schéma d'entretien	35
Entretien et points d'entretien.....	35
Toutes les 10 heures de marche (quotidiennement).....	36
Après les premières 20 heures de marche	36
Toutes les 100 heures de marche.....	37
Toutes les 250 heures de marche.....	38
Toutes les 500 heures de marche (Chaque année).....	39
Entretien - 10h	41
Vérifier le moteur, Honda	41
Vérifier le moteur, Hatz	41
Contrôle de l'assemblage à vis	42
Remplacer le filtre à air, Honda.....	42
Remplacer le filtre à air, Hatz.....	43
Nettoyage de la machine.	43
Contrôle des commandes	44
Après les premières 20 heures de marche	45
Remplacement de l'huile moteur, Honda	45
Remplacement de l'huile moteur, Hatz	45
Remplacer le filtre à air, Honda.....	46
Changement d'huile dans l'élément excentrique.....	47
Remplacer le filtre à air, Hatz.....	48
Entretien - 100h	49

Remplacement de l'huile moteur, Honda	49
Vérification de la bougie d'allumage.....	49
Vérification de la courroie trapézoïdale.....	49
Contrôle des amortisseurs de vibrations.....	50
Entretien - 250h	51
Contrôle de l'assemblage à vis	51
Contrôle des commandes	51
Vérifier le niveau d'huile hydraulique.....	52
Contrôle des amortisseurs de vibrations.....	52
Remplacement de l'huile moteur, Hatz	52
Entretien - 500 h	53
Vérifier le moteur, Honda	53
Remplacer le filtre à air, Honda.....	53
Remplacer le filtre à air, Hatz.....	54
Remplacement de l'huile moteur, Honda	54
Changement d'huile dans l'élément excentrique.....	54

Introduction

Symboles d'avertissement



AVERTISSEMENT ! Indique un risque ou un comportement imprudent pouvant provoquer des blessures graves ou mortelles si cet avertissement n'est pas respecté.



ATTENTION ! Indique un risque ou un comportement imprudent pouvant provoquer des dommages matériels, aux machines ou aux biens, si cet avertissement n'est pas respecté.

Informations de sécurité



Nous recommandons au conducteur de lire attentivement les consignes de sécurité de ce manuel. Toujours respecter les consignes de sécurité. S'assurer que ce manuel est toujours à portée de main.



Lire intégralement le manuel avant de mettre la machine en marche et d'effectuer les travaux d'entretien.



S'assurer d'une bonne ventilation (extraction d'air par ventilation) si le moteur Diesel tourne dans un local clos.

Généralités

Ce manuel contient des instructions sur la conduite et l'entretien de la machine.

La machine doit être entretenue correctement pour des performances optimales.

La machine doit être maintenue en état de propreté pour pouvoir détecter le plus tôt possible les fuites éventuelles, les boulons et les raccords desserrés.

Inspecter chaque jour la machine avant de démarrer. Inspecter entièrement la machine pour détecter toute fuite éventuelle ou autre anomalie.

Examiner le sol sous la machine. Les fuites se détectent plus facilement au sol que sur la machine elle-même.



PENSEZ À L'ENVIRONNEMENT ! Ne pas jeter d'huiles, de carburant et autres produits nocifs pour l'environnement, directement dans la nature. Toujours mettre au rebut les filtres usagés, l'huile de vidange ou l'éventuel surplus de carburant dans des containers respectueux de l'environnement.

Ce manuel contient les directives d'entretien qui seront normalement assurées par l'opérateur.



Des instructions supplémentaires pour le moteur sont disponibles dans le manuel du moteur du constructeur.

Marquage CE et Déclaration de conformité

(S'applique aux engins commercialisés en Union Européenne)

Cet engin porte la marque CE. Cela signifie qu'à la livraison, il est conforme aux directives élémentaires de santé et sécurité applicables à l'engin conformément à la directive relative aux machines 2006/42/CE et qu'il est également conforme à d'autres directives qui lui sont applicables.

Une « Déclaration de conformité » est fournie avec l'engin. Elle précise les directives applicables et les suppléments, ainsi que les normes harmonisées et autres réglementations appliquées.

Sécurité - Instructions générales

(Voir également le manuel de sécurité)

Symboles

Les mots de mise en garde DANGER et ATTENTION utilisés dans les consignes de sécurité ont les définitions suivantes:



AVERTISSEMENT ! Indique un risque ou un comportement imprudent pouvant provoquer des blessures personnelles graves ou même mortelles si cet avertissement n'est pas respecté.



Attention ! Indique un risque ou un comportement imprudent pouvant provoquer des dommages matériels, aux machines ou aux biens, si cet avertissement n'est pas respecté.



Règles de sécurité importantes

La machine ne peut pas être modifiée sans l'approbation du fabricant.

N'utiliser que des pièces d'origine.

N'utiliser que des accessoires recommandés par Dynapac.

Des modifications peuvent entraîner de graves blessures pour vous-même ou pour autrui.

- Les présentes recommandations se fondent sur les normes de sécurité internationales. Il convient également de respecter toutes les réglementations de sécurité locales en vigueur. Lire attentivement toutes les instructions avant de faire fonctionner la machine. Conserver les instructions dans un endroit sûr.
- Des signes et étiquettes apportant des informations importantes sur la sécurité et la maintenance sont fournies avec chaque machine. S'assurer qu'ils sont lisibles. Les références permettant de commander de nouvelles étiquettes figurent dans la liste des pièces détachées.
- Les machines et accessoires ne peuvent être utilisés que dans le cadre prévu.
- Pour des raisons de sécurité du produit, la machine ne doit absolument pas être modifiée.
- Remplacer les pièces endommagées et usées en temps voulu.

Toujours faire attention à ce que vous êtes en train de faire.

Faire preuve de bon sens. Ne pas utiliser la machine si vous êtes fatigué ou sous l'influence de médicaments, de l'alcool ou d'autres substances pouvant avoir une incidence sur votre vision, votre capacité de réaction ou votre jugement.



Équipement de sécurité

S'exposer longtemps à un bruit très fort sans protection pour les oreilles peut endommager votre ouïe.



Une exposition prolongée aux vibrations risque de provoquer des lésions au niveau des mains, des doigts ou des poignets. Ne pas utiliser la machine si vous êtes gêné, si vous avez une crampes ou si vous ressentez des douleurs. Consulter un médecin avant de reprendre le travail avec la machine.

Toujours utiliser du matériel de sécurité agréé.

Les exigences suivantes s'appliquent aux opérateurs et aux personnes qui se trouvent à proximité immédiate de la zone de travail.

- Casque de protection
- Lunettes de protection
- Protections auditives
- Masque anti-poussière dans les environnements poussiéreux
- Vêtements haute visibilité
- Gants de protection
- Chaussures de protection

Eviter les vêtements amples qui peuvent se prendre dans la machine. Les personnes qui ont les cheveux longs doivent les couvrir d'un filet adéquat.

Les vibrations des appareils manuels sont transmises aux mains via les poignées.

Les machines Dynapac bénéficient d'une conception de poignée qui absorbe une grande partie des vibrations. En fonction de l'opération, des conditions du sol et du temps d'exposition, il est possible de dépasser les limites recommandées pour les vibrations main/bras. Si nécessaire, prendre des mesures adaptées comme le port de gants de protection ou éviter d'activer les vibrations sur du matériau déjà compacté.

Etre attentif aux signaux acoustiques d'autres machines se trouvant dans la zone de travail.

Ne pas utiliser une machine présentant une fuite d'huile ou de carburant.

Aire de travail

Ne pas utiliser la machine à proximité de matières inflammables ou dans des environnements explosifs. Des étincelles peuvent être émises par la conduite d'échappement, et créer l'incendie aux matières inflammables. Lors d'un arrêt temporaire ou après avoir fini de travailler, la machine ne doit pas stationner près de matières inflammables.

La conduite d'échappement chaude peut être à l'origine d'un incendie. S'assurer qu'il n'y ait pas de personnes à l'intérieur de l'aire de travail quand la machine fonctionne. Maintenir l'aire de travail propre et libre d'objets encombrants.

Stocker la machine dans un endroit sûr, hors de portée des enfants, et de préférence dans un endroit fermé à clé.

Remplissage carburant (Essence/diesel)

L'essence a un point d'éclair bas et peut être explosive dans certaines situations. Interdiction de fumer ! S'assurer que la ventilation est adéquate.



Lors du remplissage, s'éloigner de tout objet qui peut être chaud ou émettre des étincelles. Attendre que la machine refroidisse avant de remplir le réservoir. Remplir le réservoir à 3 m au moins de l'endroit où l'on compte utiliser la machine pour éviter tout risque d'incendie. Éviter de répandre au sol l'essence, le gasoil ou l'huile.

Protéger vos mains contre le contact avec l'essence, le gasoil ou l'huile. Ouvrir le bouchon du réservoir lentement afin de relâcher la pression éventuelle à l'intérieur de celui-ci. Veiller à toujours utiliser le bon type de carburant. Ne jamais trop remplir le réservoir. Inspecter régulièrement la machine pour déceler les fuites éventuelles.

Avant démarrage

lire le manuel d'instructions et se familiariser avec la machine et toutes ses fonctions et vérifier que :



- toutes les poignées ne comportent pas de graisse, d'huile ou d'impuretés.
- la machine ne présente pas de défaut évident.
- tous les dispositifs de sécurité sont opérationnels.
- tous les leviers de commande sont au point mort.

Démarrer la machine selon les instructions données dans le manuel d'utilisation.



Conduite

Éloignez vos pieds de la machine



La machine ne doit pas fonctionner dans des endroits mal aérés. Il y a risque de dégagement de monoxyde de carbone.

N'utilisez la machine que pour l'usage pour lequel elle a été conçue. Sachez comment arrêter la machine en cas d'urgence.



Faire toujours attention en conduisant la machine sur des pentes. Toujours s'assurer que le personnel à proximité de la machine soit sur la partie haute de la pente. Toujours conduire dans le sens de l'inclinaison, vers le haut ou vers le bas de la pente. Ne pas dépasser la pente maximale spécifiée dans le manuel d'instructions. Éviter de se tenir à proximité de la machine lorsqu'elle fonctionne sur une pente ou dans une tranchée.

Ne jamais toucher le moteur, le système d'échappement ou l'élément excentrique de la machine. Ceux-ci deviennent extrêmement chauds pendant le fonctionnement et peuvent occasionner des brûlures. Ne pas toucher les courroies ni les parties tournantes pendant le fonctionnement.

Stationnement

Stationner toujours la machine sur un terrain aussi plat et ferme que possible.

Avant de quitter la machine :

- activer le frein de stationnement
- arrêter le moteur et enlever la clé de contact.



Chargement/Déchargement

Ne jamais, sous aucun prétexte, rester au-dessous ni à proximité de la machine quand elle est soulevée par une grue ou autre engin similaire. N'utilisez que les points de levage appropriés. S'assurer toujours que les dispositifs de levage sont dimensionnés selon le poids de la machine.

Entretien

Le travail d'entretien ne doit être effectué que par du personnel qualifié. N'effectuer aucun travail d'entretien pendant le déplacement de la machine ou lorsque le moteur est en marche.

Entretien du système hydraulique

L'entretien régulier des systèmes hydrauliques est extrêmement important. Des tuyaux ou des raccords fissurés ou légèrement abîmés peuvent avoir des conséquences extrêmement graves. Ne pas oublier que les flexibles hydrauliques sont en caoutchouc. Ils peuvent s'user avec le temps et se fendre. Dans le doute, quant au vieillissement et à l'usure, remplacer les flexibles par de nouveaux flexibles d'origine Dynapac.

Entretien de la batterie

La batterie contient de l'acide sulfurique toxique et corrosif. Porter des lunettes de protection et éviter tout contact de l'acide avec la peau, les vêtements ou la machine. En cas de contact entre l'acide et les yeux, rincer ces derniers à l'eau pendant au moins 15 minutes et consulter immédiatement un médecin. Le gaz émis par la batterie est explosif. Lors de l'installation ou du remplacement de la batterie, toujours faire attention à ne pas mettre les bornes en situation de court-circuit. La batterie ne doit pas être exposée à des flammes nues, des étincelles, une forte chaleur ou toute autre condition pouvant présenter un risque d'explosion.

Réparation

Ne jamais utiliser une machine qui est endommagée.
Un travail de réparation nécessite un personnel qualifié, veuillez contacter l'atelier agréé le plus proche.

Mesures anti-incendie

En cas d'incendie de la machine, utiliser si possible un extincteur à poudre, de type ABE. Toutefois, il est aussi possible d'utiliser un extincteur à gaz carbonique, de type BE.

Charge de la batterie

Utiliser un chargeur de batterie régulé (tension constante). Il est recommandé d'utiliser un chargeur commuté à deux phases avec tension constante. Un chargeur à deux phases réduit automatiquement la tension de charge (14,4 V) pour passer en régime d'entretien (13,3 V) une fois la batterie pleine.

Chargeurs de batterie adaptés pour 230 Volts :

Optima modèle RTC 12/7-S-230

LADAC modèle LADAC 512

Tudor modèle 61715 Tudor

Stockage/Régime d'entretien

Une batterie déchargée gèlera à une température d'environ (-7°C). Une batterie pleine gèlera à (-67°C). Une batterie non utilisée doit être entièrement chargée avant d'être mise de côté. Normalement, le régime d'entretien n'est pas nécessaire pendant une période de 6 à 8 mois. Si une batterie n'a pas été utilisée pendant une longue période, il est recommandé de la charger complètement avant de l'utiliser. Il est recommandé d'effectuer un régime d'entretien deux fois pendant la saison (en particulier en hiver).

Sécurité - lors de la conduite

Inclinaison

Vérifier la sécurité de la zone de travail. Les sols meubles et humides diminuent la manœuvrabilité, particulièrement sur les sols inclinés. Observer toujours la plus grande prudence sur les terrains irréguliers et en pente.

Ne jamais travailler sur des pentes dont les inclinaisons sont supérieures aux capacités de la machine. L'inclinaison maximale de la machine en état de marche est de 20° (en fonction de l'état du sol).

L'angle d'inclinaison est calculé sur une surface plane et dure, l'engin étant immobilisé. Les vibrations coupées et tous les réservoirs pleins. Ne pas oublier que les sols meubles, l'activation des vibrations et la vitesse de conduite peuvent provoquer le retournement de la machine, même sur des pentes moins prononcées que celles indiquées ici.

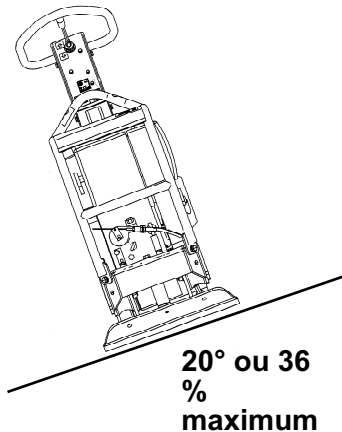

Fig. Conduite sur pentes

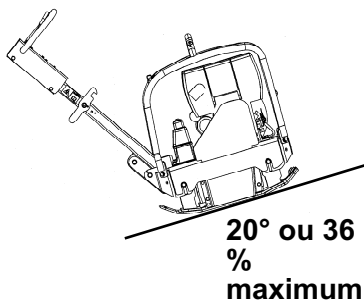

Fig. Conduite sur pentes



Éviter de conduire le long d'inclinaisons latérales. Pour les travaux sur des pentes, conduire plutôt dans le sens de l'inclinaison, vers le haut ou vers le bas.

Ne jamais quitter la machine avec le moteur en marche.

Conduite le long des bords

Lors d'opérations le long de bords, il faut qu'au moins 2/3 de la plaque se trouve sur une surface avec un soutien complet.



Si la machine se renverse, couper le moteur avant d'essayer de redresser la machine.

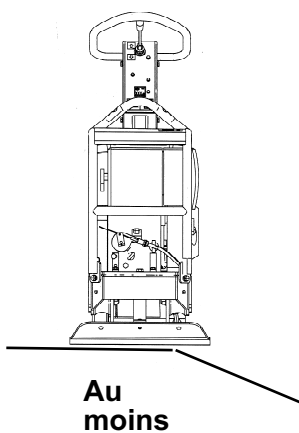

Fig. Position de la machine pour la conduite le long des bords

**Caractéristiques techniques -
Bruit/vibrations/électriques****Niveaux sonores**

Les niveaux sonores et de vibrations ci-dessous ont été mesurés conformément au cycle de travail sur macadam décrit dans la Directive européenne 2000/14/EC

	Honda	Hatz
Niveau de puissance sonore mesurée, $L_{wA}dB (A)$	104,8	105,7
Puissance sonore garantie, $L_{wA}dB (A)$	108	108
Niveau de pression acoustique à l'oreille de l'opérateur (EN 500-4), $L_{pA}dB (A)$	92	92,4
Vibrations des mains et des bras (EN500-4), a hv m/s ²		
Poignée standard	1,5	2,4
Poignée à faibles vibrations	-	-
Vibrations des mains et des bras, horaires de travail autorisés par jour, (calculés sur une valeur d'action de 2,5 m/s ² conformément à 2002/44/CE),		
Poignée standard	8	8
Poignée à faibles vibrations	-	-
Les valeurs ci-dessus peuvent varier en fonction des conditions de travail.		
Facteur d'incertitude pour le lit de gravier		
$K_{wa} dB(A)$	1,5 - 2,5	1,5 - 2,5
$K_{pa} dB(A)$	2,5 - 3,0	2-5 - 3,0

Caractéristiques techniques -
Dimensions

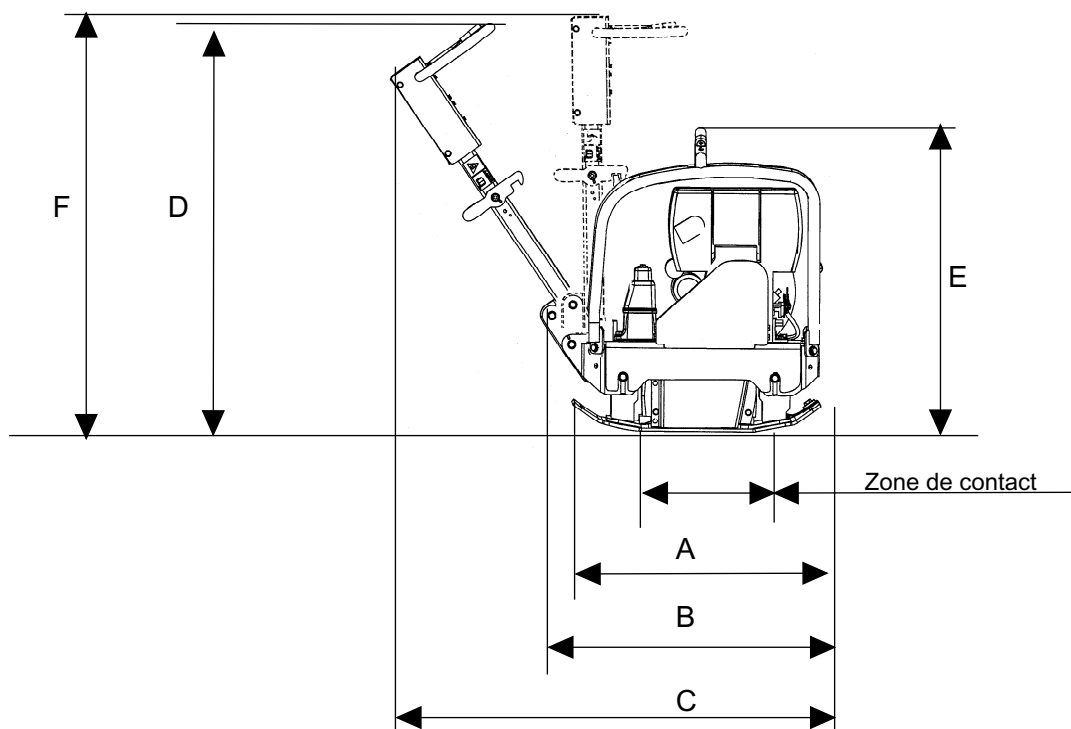

Dimensions	Honda	Hatz
A mm (pouces)	654 (25.7)	654 (25.7)
B mm (pouces)	706 (27.7)	706 (27.7)
C mm (pouces)	1143 (44.9)	1143 (44.9)
D mm (pouces)	1088 (42.8)	1088 (42.8)
E mm (pouces)	750 (29.5)	795 (29.5)
F mm (in)	1080 (42.7)	1080 (42.7)
Zone de contact, m ² , (pieds carrés)	0,132 (1,48)	0,132 (1,48)

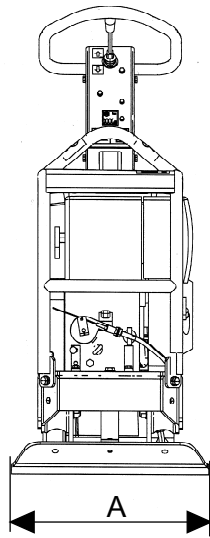

Dimensions	
A mm (pouces)	450 (17.7)

Caractéristiques techniques - Poids et volumes

Poids	Honda	Hatz
Poids net, kg (lbs)	160 (353)	174 (384)
Masse opérationnelle EN500, kg (lbs)	161 (355)	175 (386)

Volumes	Honda	Hatz
Réservoir de carburant, l (qts)	3,6 (3,8)	3,6 (3,8)
Carter de vilebrequin, l (qts)	0,6 (0,63)	0,9 (0,63)
Huile hydraulique, l (qts)	1 (1,1)	1 (1,1)
Élément excentrique, l (qts)	0,4 (0,42)	0,4 (0,42)
Consommation de carburant l/h	0,95	0,87

**Caractéristiques techniques -
Généralités**

Données de compactage	Honda	Hatz
Fréquence de vibration, Hz (tr/min)	80 (4800)	80 (4800)
Force centrifuge, kN (lbf)	28 (6,3)	28 (6,3)
Amplitude, mm (pouces)	1,4 (0,054)	1,4 (0,054)

Performances	Honda	Hatz
Vitesse de travail/min (pied/min)	22 (72)	22 (72)
Inclinaison max.° (%)	20 (35)	20 (65)

Moteur	Honda	Hatz Manuel ou Démarrage électrique
Constructeur/Modèle	Honda GX 160 4 temps Démarrage manuel	Hatz 1B20 4 temps
Puissance	4,1 kW (5,7 hp)	3,1 kW (4,3 hp)
Vitesse nominale	3600 tr/min	3200 tr/min

Plaque signalétique engin - Identification

Plaque signalétique engin - Identification

Plaque signalétique engin

Remplir toutes les indications suivantes lors de la livraison et de la mise en service de la machine.

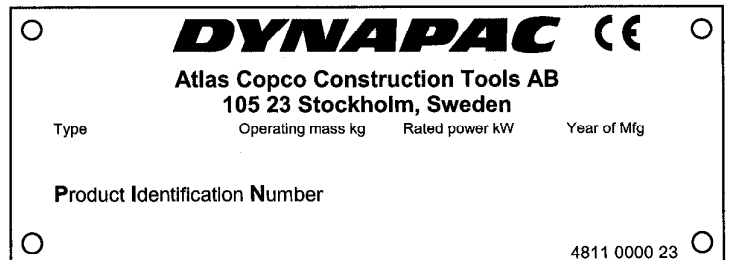
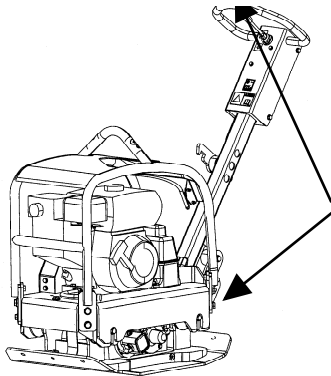
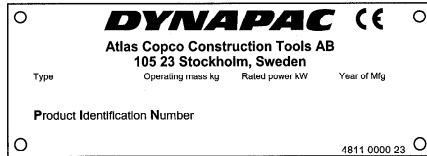

Modèle du moteur

Numéro du moteur

Fig. Emplacement de la plaque signalétique engin.

Sur la plaque, figurent le nom et l'adresse du constructeur, le type de machine, le numéro d'identification de produit PIN (numéro de série), le poids en ordre de marche, la puissance du moteur et l'année de construction. (Si la machine est livrée en dehors de l'UE, les marquages CE sont omis et dans certains cas, l'année de construction.)

Indiquer le numéro PIN de la machine lorsque vous commandez des pièces de rechange.

Autocollants de sécurité

Veiller à ce que les autocollants de sécurité soient toujours complètement lisibles, et éliminer toute saleté ou commander de nouveaux autocollants s'ils ne sont plus lisibles. Utiliser la référence spécifiée sur chaque autocollant.

904680
Attention, Manuel d'instructions

L'opérateur doit lire avec soin les instructions de sécurité, de conduite et d'entretien avant d'utiliser la machine.

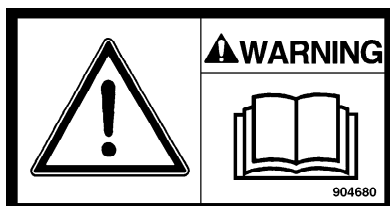

Plaque signalétique engin - Identification

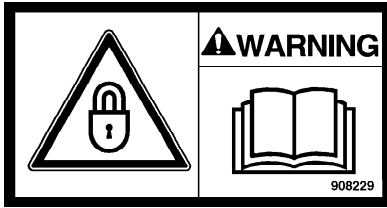

908229
Attention - Blocage
Verrouiller la poignée pendant le transport.

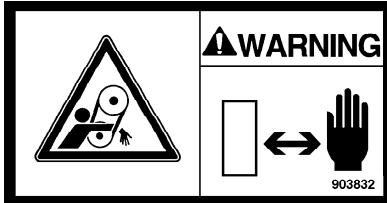

903832
- Attention - Courroies trapézoïdales en rotation
Tenir les mains à une distance prudente de la zone à risque.

Caractéristiques de la machine - Autocollants

Emplacement des autocollants

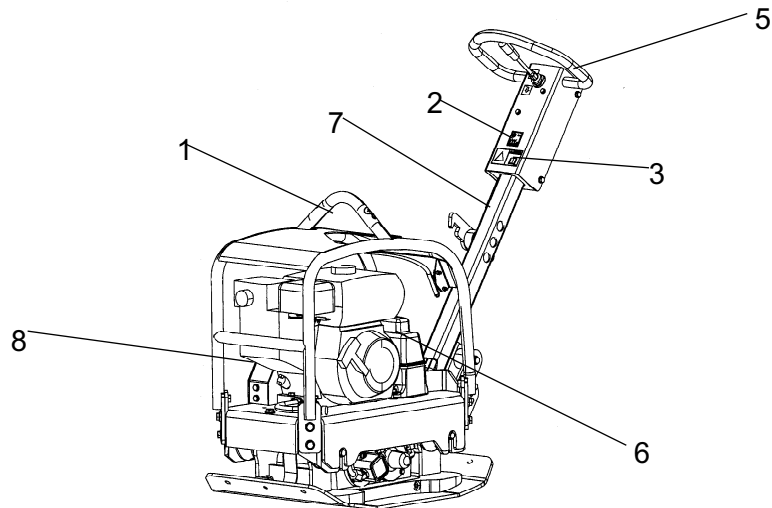

	Élément n°		Élément n°
1. Point de levage	4700281269	2. Niveau de puissance sonore garanti	4700791296
3. Autocollant d'avertissement	4700904680		
5. Utiliser des protections pour les oreilles	4700281898	6. Niveau de l'huile hydraulique	4700272323
7. Attention à verrouiller la poignée lors du transport.	4700908229	8. Attention aux courroies trapézoïdales mobiles.	4700903832

Autocollants d'information

Niveau de puissance sonore

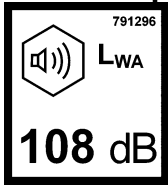

Point de levage

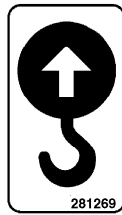

Protections auditives



Diesel (Hatz)



Huile hydraulique

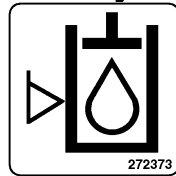

La gamme d'applications de la machine

La gamme d'applications de la machine

Les compacteurs de plaque vibrants LG de Dynapac sont conçus pour le compactage des matériaux de remplissage. Le compacteur de plaque LG peut être utilisé pour la plupart des applications de sa catégorie, fondations circulaires en béton et unités structurelles, sols et autres fondations, ainsi que pour le remblaiement des tranchées.

Il est également utile pour les applications de pavage avec revêtement en polyuréthane.

Le compacteur LG ne doit être utilisé que dans des zones bien ventilées, comme c'est le cas pour toutes les machines ayant un moteur à combustion.

En cours de conduite du compacteur LG, respecter les instructions fournies dans le manuel. Par ailleurs, ne pas s'asseoir ni se tenir debout sur la machine pendant qu'elle est en fonctionnement. Cela gênera le bon fonctionnement de la machine et peut également endommager cette dernière.

Le compacteur LG ne doit pas être remorqué derrière des véhicules.

Ne pas utiliser sur des pentes plus escarpées que ce qui est recommandé dans ce manuel.

Conduite - Démarrage

Avant de commencer, Honda

Se conformer aux précautions générales de sécurité fournies avec la machine lors de la livraison. S'assurer que l'entretien quotidien a été effectué.

Il est conseillé d'étudier également en détails le manuel du moteur fourni avec la machine.

1. Vérifier le niveau d'huile dans le moteur.
2. Remplir de carburant le réservoir à carburant du moteur.
3. S'assurer que toutes les commandes fonctionnent bien.
4. Vérifier qu'aucune fuite d'huile ne s'est produite et contrôler que tous les assemblages à vis sont bien serrés.



Sur les nouvelles machines, l'huile doit être changée après 20 heures de marche.

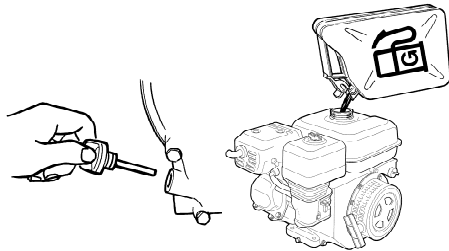

Démarrage du moteur, Honda

1. Ouvrir le robinet de carburant et faire tourner le moteur à demi régime.

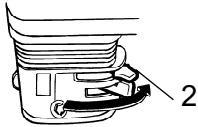
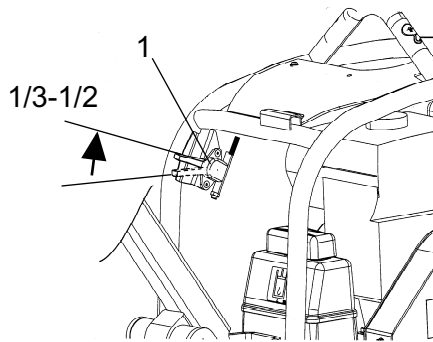

2. Fermer l'étrangleur si le moteur est froid. Si le moteur est chaud ou si la température ambiante est élevée, fermer l'étrangleur à moitié ou le laisser ouvert.

3. Tourner le bouton de démarrage en position 1.

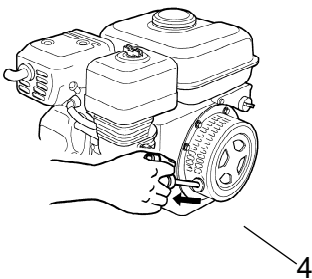
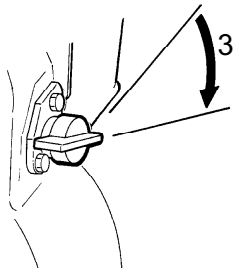

Au démarrage, la plaque se déplace vers l'arrière.

4. Saisir la poignée de démarrage pull-start et faire tourner le moteur au ralenti jusqu'à sentir une résistance. Remettre la poignée en position initiale, puis tirer brusquement jusqu'à ce que le moteur démarre. Ensuite, ouvrir progressivement le starter jusqu'à pleine ouverture.

5. Laisser tourner le moteur au ralenti pendant quelques minutes avant de mettre le plein régime.

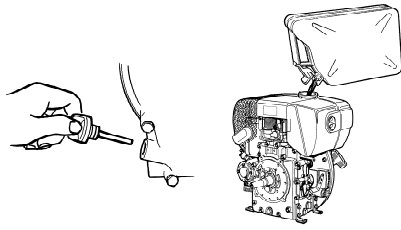

Avant le démarrage, Hatz

Se conformer aux instructions de sécurité fournies avec la machine lors de la livraison. S'assurer que l'entretien quotidien a été effectué.

Il est conseillé de lire également le manuel d'instructions du moteur fourni avec la machine.

1. Vérifier le niveau d'huile dans le moteur.
2. Remplir de carburant le réservoir à carburant du moteur.
3. S'assurer que toutes les commandes fonctionnent bien.
4. Vérifier qu'aucune fuite d'huile ne s'est produite et contrôler que tous les assemblages à vis sont bien serrés.



Sur les nouvelles machines, l'huile doit être changée après 20 heures de marche.



Si, après plusieurs essais de démarrage, l'échappement commence à émettre de la fumée blanche, mettre l'accélérateur sur zéro et tirer doucement le lanceur 5 fois de suite. Répéter la procédure de démarrage.



Une fois que vous avez démarré le moteur, laissez le réglage du régime en position de ralenti pendant quelques minutes afin de chauffer le moteur sans le charger. La plaque commence à bouger une fois que le système hydraulique est raccordé, c'est-à-dire lorsque la manette des gaz est placée en position de travail (plein régime).

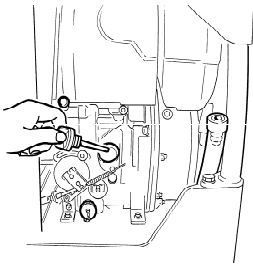

Démarrage du moteur Hatz, Manuel

1. Vérifier le niveau d'huile dans le moteur (1).
2. Faire tourner le moteur à demi régime.

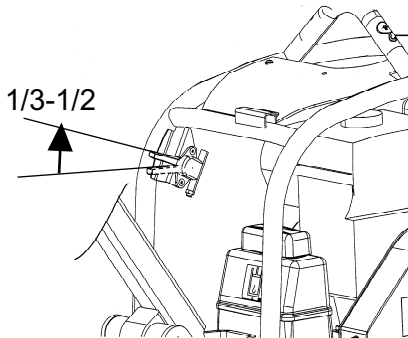

3. Tirer par la poignée sur le cordon du lanceur jusqu'à ressentir une légère résistance. Laisser le cordon reculer, de cette manière on peut utiliser toute la longueur du cordon pour démarrer le moteur.

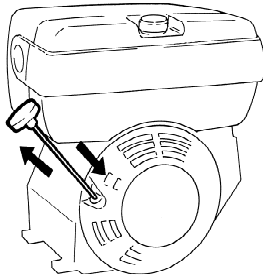

4. Saisir la poignée des deux mains.
5. Commencer par tirer vigoureusement le cordon, puis de plus en plus vite (sans le secouer) jusqu'au démarrage du moteur.



Au démarrage, la plaque se déplace vers l'arrière.

Fonctionnement - Conduite

Conduite

1. Ouvrir entièrement la manette des gaz.



En cours de travail, le moteur doit toujours tourner à plein régime.

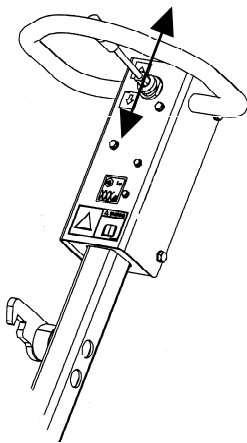
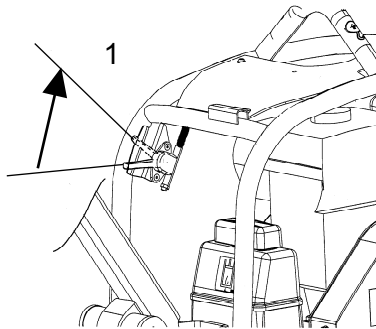

Le levier hydraulique assure le réglage progressif du sens de marche et du variateur de vitesse.

1. Marche avant
(le levier est poussé vers l'avant par de petits mouvements).
2. Marche arrière
(le levier est poussé vers l'arrière par de petits mouvements).
3. Stationnaire
(le levier est déplacé par de petits mouvements dans la direction opposée jusqu'à ce que la machine soit immobile).

Conduite - Arrêt

Arrêt du moteur, Honda

1. Appuyer sur l'accélérateur. Laisser le moteur tourner au ralenti quelques minutes. (1).

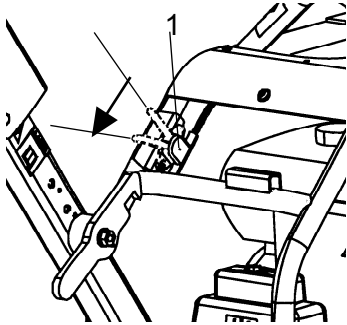

2. Tourner le bouton de démarrage en position 0 (2).

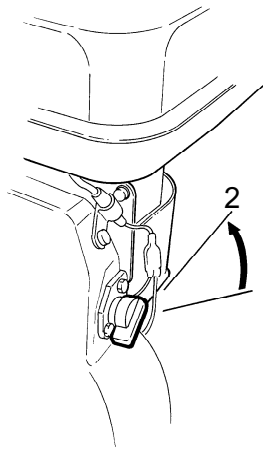

3. Fermer le robinet de carburant. (3).

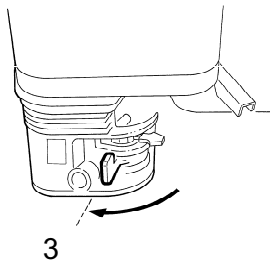

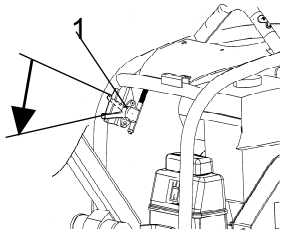

Arrêt du moteur, Hatz Manuel

1. Mettre la manette des gaz au ralenti. Laisser le moteur tourner pendant quelques minutes au ralenti pour le refroidir.
2. Mettre la manette des gaz sur la position intermédiaire.

Divers

Levage

Levage/Remorquage



Ne jamais passer ou se tenir sous une machine en suspension.



Pour soulever la machine, n'utiliser que le point de levage (1) du châssis de sécurité.



Le matériel de levage doit avoir la capacité réglementaire. Avant de lever, s'assurer que les plots élastiques (2) et le cadre protecteur (1) sont bien fixés et en bon état.

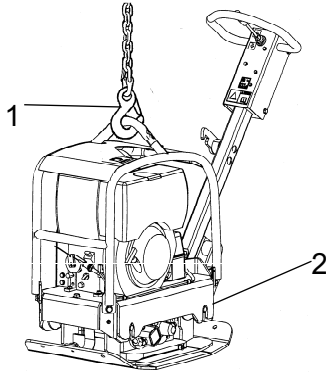

Fig. Machine prête au levage
1. Crochet de levage
2. Plot élastique

Transport

Transport de la machine



Toujours bien arrimer la machine pour tout le transport. Disposer la courroie de tension en forme de U autour de la plaque de fond, et bien tendre vers l'avant et vers l'arrière.

Verrouiller la poignée (2).

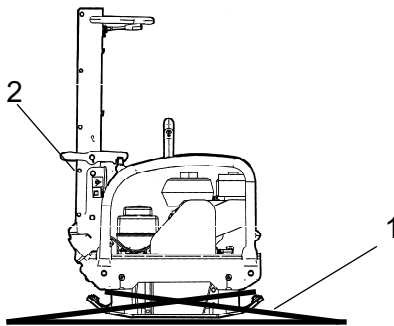







Fig. Machine prête pour le transport
1. Courroie de fixation
2. Dispositif de blocage

Entretien - Lubrifiants et symboles

	HUILE MOTEUR	Utiliser l'huile moteur SAE 15W/40, Shell Universal TX15W-40 ou équivalent Honda GX 160 volume : 0,6 l Hatz 1B20, Volume 0,9 l
	HUILE DE L'ÉLÉMENT EXCENTRIQUE	Utiliser l'huile moteur Use SAE 15W/40, Shell Universal TX15W-40 Volume 0,4 lit.
	HUILE HYDRAULIQUE	Shell Tellus TX32 Volume 1,1 l
	CARBURANT	Honda Utiliser de l'essence ordinaire Volume 3,6 l.
	CARBURANT	Hatz Utiliser de l'huile diesel conforme à EN 590 ou DIN 51601 Volume 3,6 l.



Arrêter le moteur avant de remplir le réservoir à carburant. Ne jamais faire le plein à proximité d'une flamme vive ou d'étincelles pouvant provoquer un incendie. Ne pas fumer. Utiliser du carburant et du matériel propres. Éviter de renverser du carburant.

Entretien - Schéma d'entretien

Entretien et points d'entretien

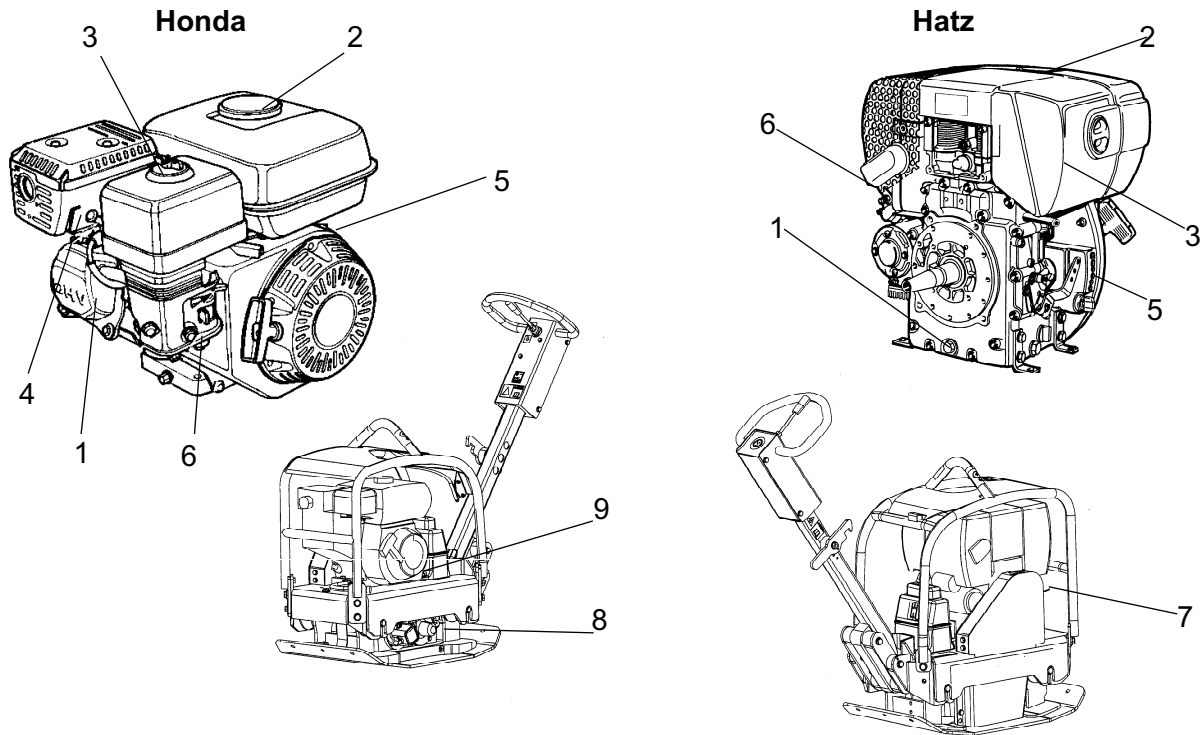

Fig. Entretien et points d'entretien

- | | |
|-------------------------------|--------------------------|
| 1. Huile moteur | 7 Courroie trapézoïdale |
| 2. Réservoir de carburant | 8 Élément excentrique |
| 3. Filtre à air | 9 Réservoir hydraulique |
| 4. Bougie d'allumage | 15 Réservoir hydraulique |
| 5. Système de refroidissement | |
| 6. Filtre à carburant | |



Étudier le manuel moteur et respecter les consignes d'entretien.

**Toutes les 10 heures de marche
(quotidiennement)**

Consultez le sommaire pour obtenir les références de page et de section !

Action	Remarque
Avant le premier démarrage du jour	
Vérifier le niveau et faire le plein de carburant	
Contrôler et remplir l'huile lubrifiante.	
S'assurer qu'il n'y a pas de fuites d'huile	
Contrôler la valve de purge de l'épurateur d'air	Pour les moteurs équipés d'un cyclone Se reporter au manuel du moteur
Nettoyer / remplacer le filtre à air	
Vérifier l'étanchéité de tous les écrous et boulons	
Tenir la machine en bon état de propreté	
Contrôler / nettoyer les ailettes de refroidissement du moteur	Voir le manuel du moteur
Contrôler l'indicateur du filtre à air du moteur	Voir le manuel du moteur
Contrôler que les commandes ne soient pas endommagées ni bloquées	

Après les premières 20 heures de marche

Consultez le sommaire pour obtenir les références de page et de section !

Action	Remarque
Changer l'huile lubrifiante	
Nettoyer / remplacer les éléments du filtre à air	
Changer l'huile dans l'élément excentrique/le pied à ressort	Uniquement pour élément excentrique graissé à l'huile.
Vérifier le régime moteur	
Vérifier et régler le jeu des soupapes	S'applique aux moteurs diesel Se reporter au manuel du moteur

Toutes les 100 heures de marche

Consultez le sommaire pour obtenir les références de page et de section !

Action	Remarque
Changer l'huile du moteur	S'applique aux moteurs à essence Se reporter au manuel du moteur
Contrôler et nettoyer la bougie d'allumage	S'applique aux moteurs à essence Se reporter au manuel du moteur
Contrôler les amortisseurs de vibrations	
Vérifier le régime moteur	
Vérifier la courroie trapézoïdale	S'applique aux machines entraînées par courroie
Nettoyer le robinet de carburant du carburateur	S'applique aux moteurs à essence Se reporter au manuel du moteur
Nettoyer le récepteur des bougies du silencieux	S'applique aux moteurs à essence Se reporter au manuel du moteur

Toutes les 250 heures de marche

Consultez le sommaire pour obtenir les références de page et de section !

Action	Remarque
Nettoyer / remplacer le filtre à air	S'applique aux moteurs diesel Se reporter au manuel du moteur
Contrôler la pompe d'injection	S'applique aux moteurs diesel Se reporter au manuel du moteur
Contrôler l'injecteur de carburant	S'applique aux moteurs diesel Se reporter au manuel du moteur
Contrôler le réglage du jeu de soupape du moteur.	
Nettoyer le réservoir de carburant et le filtre à carburant	S'applique aux moteurs à essence Se reporter au manuel du moteur
Remplacer l'huile moteur	S'applique aux moteurs diesel Se reporter au manuel du moteur
Nettoyer les ailettes de refroidissement du moteur	
Nettoyer le tuyau d'échappement du moteur	S'applique aux moteurs diesel Se reporter au manuel du moteur
Contrôle et serrage des vis / écrous	
Lubrifier les commandes et les liaisons	
Vérifier tous les plots élastiques. Remplacer au besoin	
Vérifier que les raccords de la batterie sont propres et bien serrés.	
Contrôler l'huile hydraulique	

Toutes les 500 heures de marche (Chaque année)

Consultez le sommaire pour obtenir les références de page et de section !

Action	Remarque
Régler le jeu des têtes de soupape d'admission et d'échappement	Voir le manuel du moteur
Nettoyer / contrôler le filtre / réservoir de carburant	Voir le manuel du moteur
Remplacer le filtre à air	
Changer l'huile dans l'élément excentrique	Uniquement pour éléments excentriques graissés à l'huile.
Nettoyer les ailettes de refroidissement du moteur	Voir le manuel du moteur
Nettoyer et régler le carburateur.	S'applique aux moteurs à essence Se reporter au manuel du moteur
Contrôler la pompe d'injection de carburant	S'applique aux moteurs diesel Se reporter au manuel du moteur
Contrôler la buse d'injection de carburant	S'applique aux moteurs diesel Se reporter au manuel du moteur
Changer l'huile dans le moteur	Voir le manuel du moteur
Purger l'eau du système de carburant	S'applique aux moteurs diesel Se reporter au manuel du moteur
Remplacer le filtre à carburant.	S'applique aux moteurs diesel Se reporter au manuel du moteur
Nettoyer le filtre à air	S'applique aux moteurs diesel Se reporter au manuel du moteur

Entretien - 10h

Vérifier le moteur, Honda

1. Contrôler le niveau d'huile (1)
2. Contrôler le niveau de carburant (2)
3. S'assurer qu'il n'y a pas de fuites d'huile
4. Contrôler le filtre à air (3)



Recueillir l'huile et en disposer suivant la réglementation.

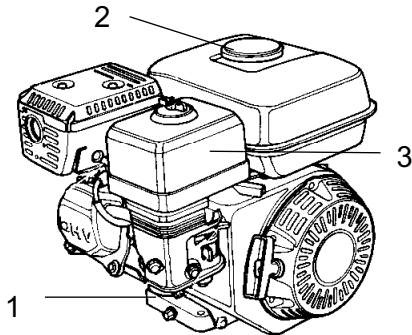

Fig. Moteur 1. Jauge d'huile
2. Bouchon de carburant
3. Filtre à air

Vérifier le moteur, Hatz

1. Contrôler le niveau d'huile (1)
2. Contrôler le niveau de carburant (2)
3. S'assurer qu'il n'y a pas de fuites d'huile
4. Contrôler le filtre à air (3)



Recueillir l'huile et en disposer suivant la réglementation.

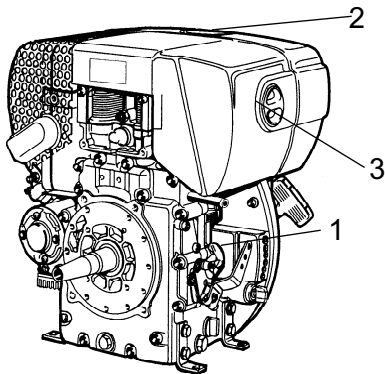

Fig. Moteur 1. Jauge d'huile
2. Bouchon de carburant
3. Filtre à air

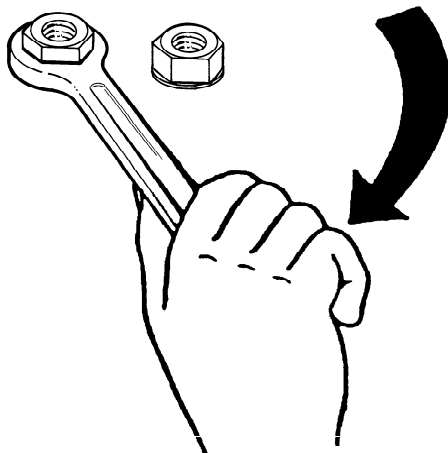

Fig. Contrôle de l'assemblage à vis

Contrôle de l'assemblage à vis

Vérifier et, si nécessaire, serrer les vis et les écrous.

Remplacer le filtre à air, Honda

Nettoyer ou remplacer le filtre à air, en fonction de son état.

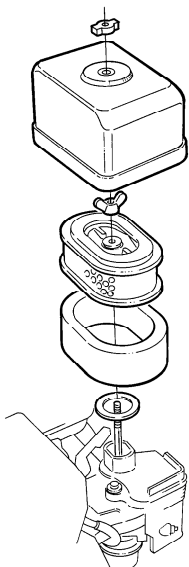

Fig. Remplacer le filtre à air

Remplacer le filtre à air, Hatz

Nettoyer ou remplacer le filtre à air, en fonction de son état.

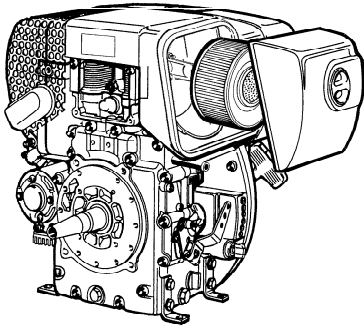

Fig. Remplacer le filtre à air



Fig. Nettoyage de la machine.

Nettoyage de la machine.

Maintenir la machine dans un état propre.



Lors des nettoyages de la machine, ne jamais diriger le jet d'eau directement vers le bouchon de remplissage du réservoir. Cela est particulièrement important en utilisant un nettoyeur à haute pression.

Ne pas pulvériser directement sur les composants électriques ou les tableaux de bord. Lors du nettoyage, placer autour du bouchon du réservoir, un sachet en plastique serré avec un caoutchouc. Ceci empêche l'eau sous haute pression de pénétrer dans les événements du bouchon de réservoir. Cela peut provoquer des perturbations, telles que filtres bouchés.

Contrôle des commandes

Contrôler que les commandes de l'engin ne soient pas endommagées ni bloquées

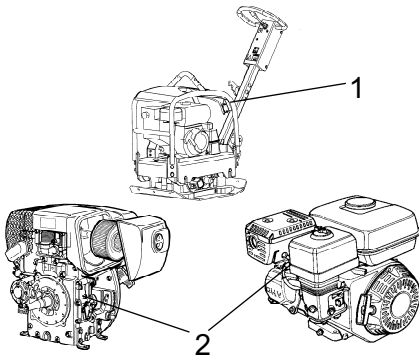

Fig. Contrôle des commandes
1. Accélérateur
2. Commandes, moteur

Après les premières 20 heures de marche

Remplacement de l'huile moteur, Honda

Changer l'huile dans le moteur.

Vérifier le régime moteur



Utiliser le tuyau de vidange d'huile sur les machines qui en sont équipées.



Recueillir l'huile et en disposer suivant la réglementation.

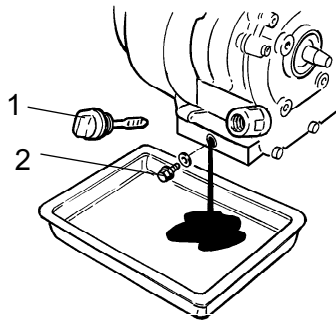

Fig. Moteur
1. Jauge/Remplissage d'huile
2. Bouchon de vidange

Remplacement de l'huile moteur, Hatz

Changer l'huile dans le moteur.

Vérifier le régime moteur



Utiliser le tuyau de vidange d'huile sur les machines qui en sont équipées.



Recueillir l'huile et en disposer suivant la réglementation.

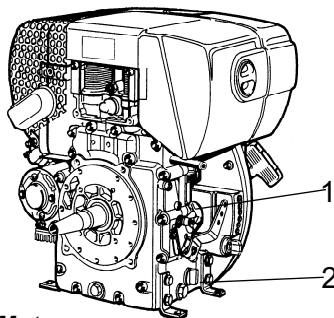

Fig. Moteur
1. Jauge/Remplissage d'huile
2. Bouchon de vidange

Remplacer le filtre à air, Honda

Nettoyer ou remplacer le filtre à air, en fonction de son état.

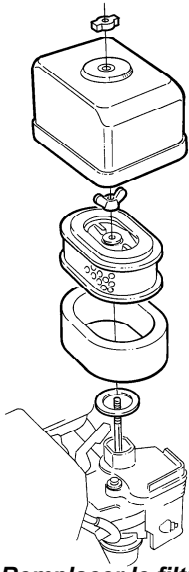
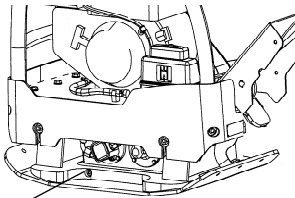

Fig. Remplacer le filtre à air

Changement d'huile dans l'élément excentrique



Recueillir l'huile et en disposer suivant la réglementation



1

1. Bouchon de vidange/de remplissage

1. Incliner l'engin et purger l'huile de l'élément excentrique.
2. Nettoyer les surfaces d'étanchéité.
3. Remplir d'huile
4. Visser le bouchon

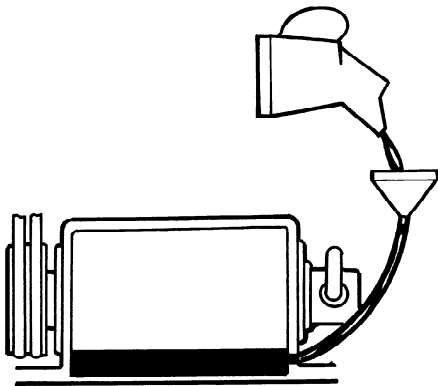
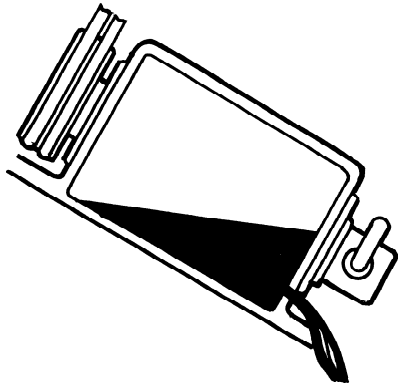

Après les premières 20 heures de marche

Remplacer le filtre à air, Hatz

Nettoyer ou remplacer le filtre à air, en fonction de son état.

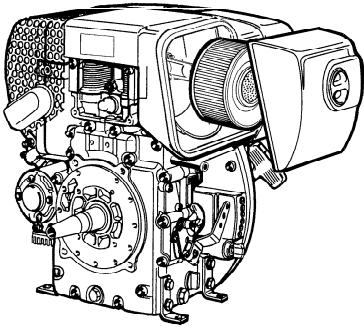

Fig. Remplacer le filtre à air

Entretien - 100h

Remplacement de l'huile moteur, Honda

Changer l'huile dans le moteur.

Vérifier le régime moteur



Utiliser le tuyau de vidange d'huile sur les machines qui en sont équipées.



Recueillir l'huile et en disposer suivant la réglementation.

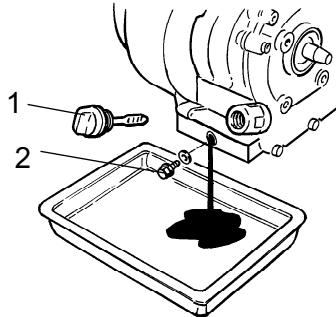

Fig. Moteur
1. Jauge/Remplissage d'huile
2. Bouchon de vidange

Vérification de la bougie d'allumage

1. Contrôler et nettoyer/remplacer la bougie d'allumage.

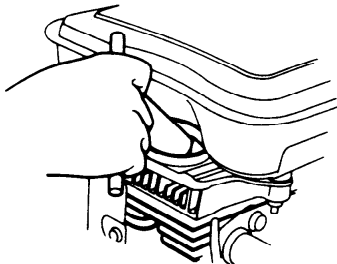

Fig. Remplacement de la bougie d'allumage

Vérification de la courroie trapézoïdale

1. Déposer le carter de protection et vérifier la courroie trapézoïdale.

2. Si la tension de courroie nécessite une mise au point, dévisser les quatre vis sur la plaque de moteur et pousser celle-ci en arrière.

3. Contrôler l'inclinaison, serrer les vis et reposer le carter de protection.



Ne jamais faire marcher la machine sans le carter de protection.

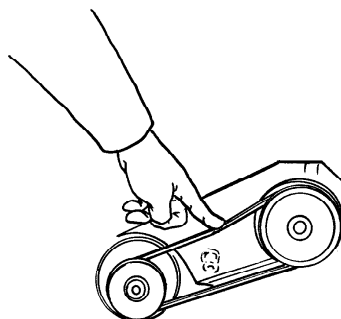

Fig. Vérification de la courroie trapézoïdale
1. Courroie trapézoïdale

Contrôle des amortisseurs de vibrations

1. Contrôler les amortisseurs de vibrations

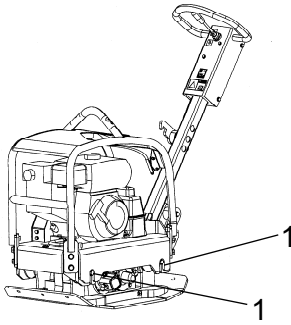

Fig. Amortisseurs de vibrations.
1. Amortisseurs de vibrations

Entretien - 250h

Contrôle de l'assemblage à vis

Vérifier et, si nécessaire, serrer les vis et les écrous.

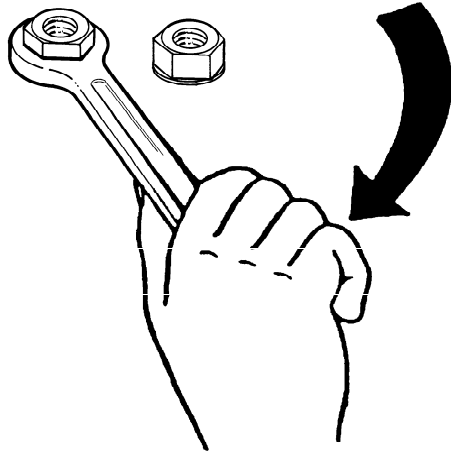

Fig. Contrôle de l'assemblage à vis

Contrôle des commandes

Contrôler que les commandes de l'engin ne soient pas endommagées ni bloquées

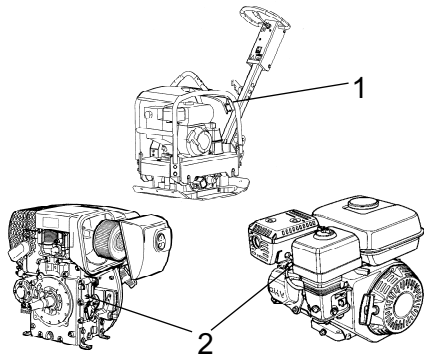

Fig. Contrôle des commandes
1. Accélérateur
2. Commandes, moteur

Vérifier le niveau d'huile hydraulique

1. Vérifier le niveau d'huile dans le réservoir hydraulique.

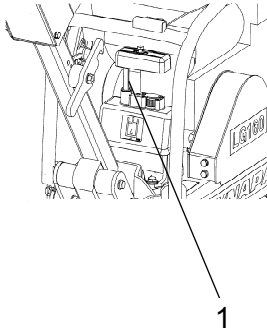

Fig. Réservoir d'huile hydraulique
1. Jauge d'huile

Contrôle des amortisseurs de vibrations

1. Contrôler les amortisseurs de vibrations

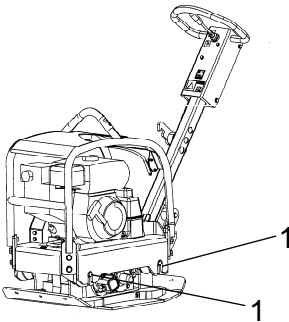

Fig. Amortisseurs de vibrations.
1. Amortisseurs de vibrations

Remplacement de l'huile moteur, Hatz

Changer l'huile dans le moteur.

Vérifier le régime moteur



Utiliser le tuyau de vidange d'huile sur les machines qui en sont équipées.



Recueillir l'huile et en disposer suivant la réglementation.

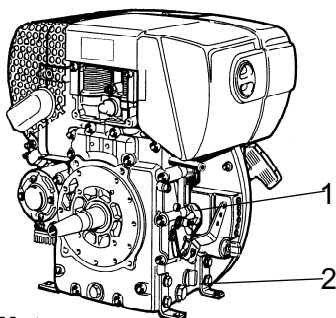

Fig. Moteur
1. Jauge/Remplissage d'huile
2. Bouchon de vidange

Entretien - 500 h

Vérifier le moteur, Honda

1. Contrôler le niveau d'huile (1)
2. Contrôler le niveau de carburant (2)
3. S'assurer qu'il n'y a pas de fuites d'huile
4. Contrôler le filtre à air (3)



Recueillir l'huile et en disposer suivant la réglementation.

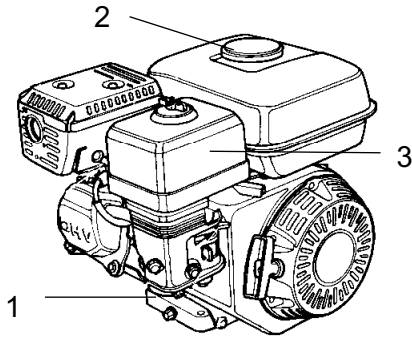

Fig. Moteur 1. Jauge d'huile
2. Bouchon de carburant
3. Filtre à air

Remplacer le filtre à air, Honda

Nettoyer ou remplacer le filtre à air, en fonction de son état.

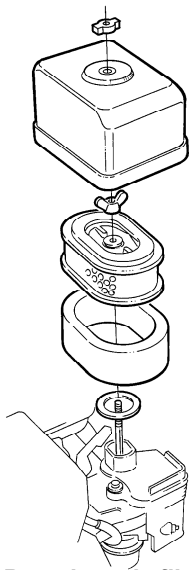

Fig. Remplacer le filtre à air

Remplacer le filtre à air, Hatz

Nettoyer ou remplacer le filtre à air, en fonction de son état.

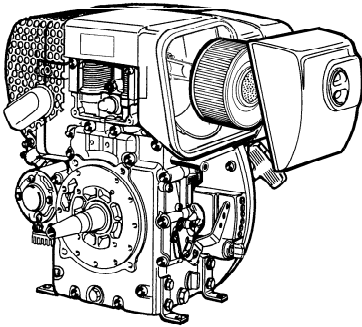

Fig. Remplacer le filtre à air

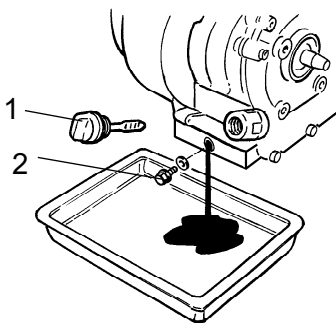

Fig. Moteur
1. Jauge/Remplissage d'huile
2. Bouchon de vidange

Remplacement de l'huile moteur, Honda

Changer l'huile dans le moteur.

Vérifier le régime moteur



Utiliser le tuyau de vidange d'huile sur les machines qui en sont équipées.



Recueillir l'huile et en disposer suivant la réglementation.

Changement d'huile dans l'élément excentrique



Recueillir l'huile et en disposer suivant la réglementation

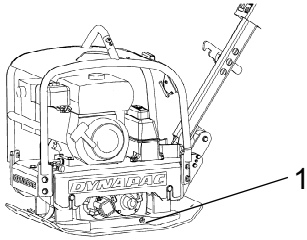

1. Bouchon de vidange/de remplissage

1. Incliner l'engin et purger l'huile de l'élément excentrique.
2. Nettoyer les surfaces d'étanchéité.
3. Remplir d'huile
4. Visser le bouchon

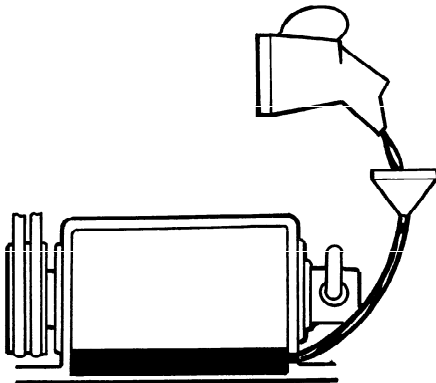
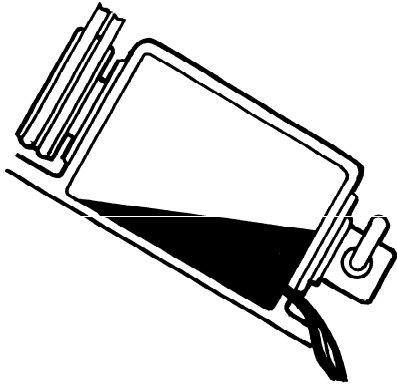

DYNAPAC

Part of the Atlas Copco Group

Atlas Copco Construction Tools AB
SE-105 23 Stockholm

DYNAPAC

Part of the Atlas Copco Group

Atlas Copco Construction Tools AB
SE-105 23 Stockholm