

CELVIANO

AP-250

MODE D'EMPLOI

Conservez en lieu sûr pour toute référence future.

Consignes de sécurité

Avant d'utiliser le piano, veuillez lire les « Précautions concernant la sécurité » imprimées séparément.

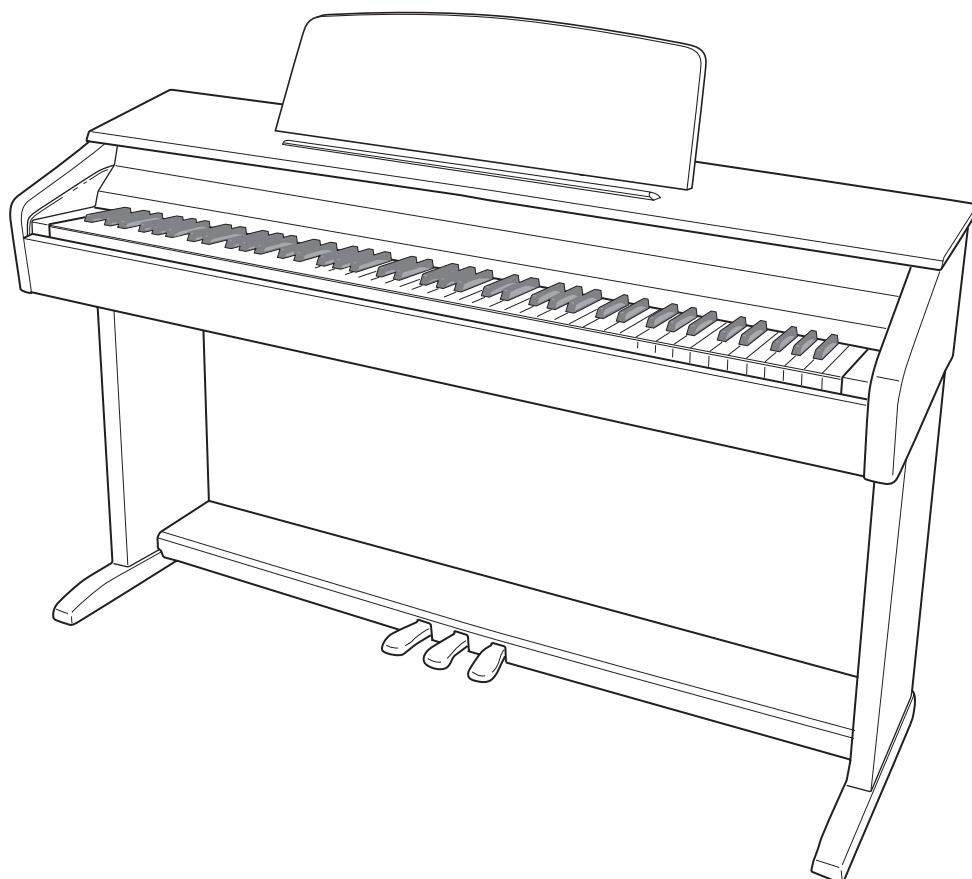

Important !

Veillez noter les informations suivantes avant d'utiliser le produit, car elles sont importantes.

- Avant d'utiliser l'adaptateur secteur AD-A12150LW en option pour alimenter ce produit, assurez-vous qu'il n'est pas endommagé. Vérifiez soigneusement si le cordon d'alimentation n'est pas coupé, les fils à nu ou s'il ne présente pas d'autres dommages. Ne jamais laisser un enfant utiliser un adaptateur sérieusement endommagé.
- Ce produit n'est pas destiné aux enfants de moins 3 ans.
- N'utiliser que l'adaptateur secteur CASIO AD-A12150LW.
- L'adaptateur secteur n'est pas un jouet.
- Ne pas oublier de débrancher l'adaptateur secteur avant de nettoyer le produit.



Cette marque ne s'applique qu'aux pays de l'UE.

Déclaration de conformité à la Directive de l'Union Européenne



Manufacturer:
CASIO COMPUTER CO., LTD.
6-2, Hon-machi 1-chome, Shibuya-ku, Tokyo 151-8543, Japan
Responsible within the European Union:
CASIO EUROPE GmbH
Casio-Platz 1, 22848 Norderstedt, Germany

Sommaire

Assemblage du support..... F-29

Déballage.....	F-29
Pour assembler le support.....	F-29

Pour raccorder le cordon de pédales.....	F-31
Installer le pupitre de musique.....	F-31

Guide général..... F-2

Bouton FUNCTION	F-3
Sauvegarde des réglages et verrouillage des opérations.....	F-3

Prise d'alimentation..... F-4

Utilisation d'un adaptateur secteur.....	F-4
Mise sous et hors tension.....	F-5

Raccordements..... F-6

Raccordement d'un casque.....	F-6
Raccordement d'un appareil audio ou d'un amplificateur.....	F-6
Accessoires fournis et optionnels.....	F-7

Utilisation de différentes sonorités..... F-8

Sélection et utilisation d'une sonorité.....	F-8
Superposition de deux sonorités.....	F-10
Utilisation d'effets.....	F-11
Utilisation des pédales du piano numérique.....	F-11
Utilisation du métronome.....	F-12
Interprétation à quatre mains.....	F-13

Écoute des morceaux intégrés..... F-14

Écoute de tous les morceaux intégrés.....	F-14
Écoute d'un morceau particulier de la bibliothèque musicale.....	F-15
Étude d'un morceau de la bibliothèque musicale.....	F-15

Enregistrement et lecture..... F-16

Pistes.....	F-16
Enregistrer sur une piste particulière d'un morceau.....	F-17
Enregistrer sur une piste d'un morceau tout en écoutant l'autre piste.....	F-18
Lecture depuis la mémoire du piano numérique.....	F-18
Suppression des données enregistrées.....	F-19

Réglage des paramètres avec le clavier..... F-20

Régler les paramètres avec le clavier.....	F-20
Touches de clavier utilisées pour régler les paramètres.....	F-21
Liste des paramètres.....	F-22
Sélection d'une sonorité.....	F-22
Réverbération.....	F-22
Chorus.....	F-22
Brilliance.....	F-22
Balance des sonorités superposées.....	F-22
Tempo (TEMPO).....	F-22
Sélection d'un morceau (SONG SELECT).....	F-22
Volume des morceaux.....	F-22
Battement du métronome (METRONOME BEAT).....	F-22
Volume du métronome.....	F-22
Touche du clavier (Transposition).....	F-23
Accordage du clavier (Accordage).....	F-23
Décalage d'octave.....	F-23
Tempérament.....	F-23
Sélection du tempérament.....	F-23
Note de base du tempérament.....	F-23
Réponse au toucher (TOUCH RESPONSE).....	F-23
Mode Périphérique USB.....	F-24
Canal d'envoi.....	F-24
Contrôle local.....	F-24
Son de fonctionnement.....	F-24
Sauvegarde.....	F-24
Verrouillage des opérations.....	F-24

Raccordement à un ordinateur..... F-25

Configuration système minimale de l'ordinateur.....	F-25
Raccordement du piano numérique à votre ordinateur.....	F-25
Utilisation de MIDI.....	F-26
Transfert des données de morceaux avec un ordinateur.....	F-26

Référence..... F-32

En cas de problème.....	F-32
Fiche technique.....	F-33
Précautions d'emploi.....	F-34

Appendice..... A-1

Liste des sonorités.....	A-1
Liste des morceaux.....	A-1

MIDI Implementation Chart

Les noms de société et de produits mentionnés dans ce manuel peuvent être des marques déposées de tiers.

Guide général

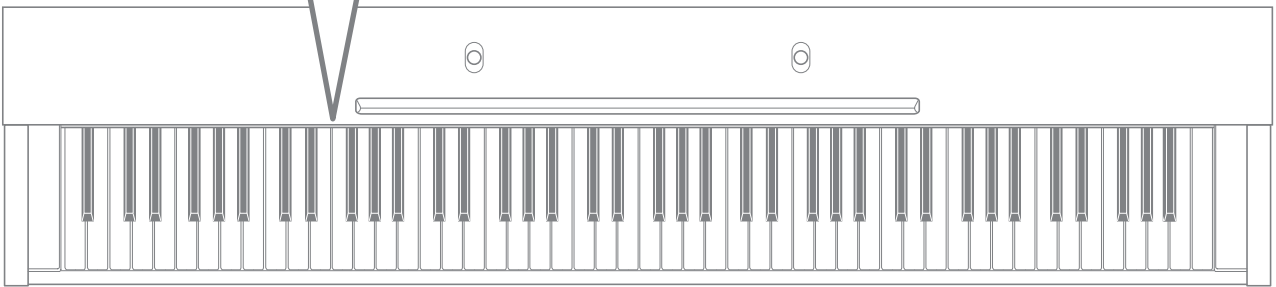
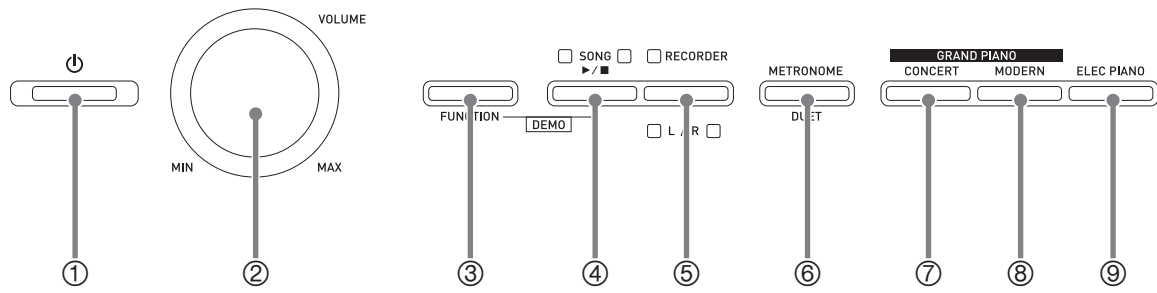

Dessous

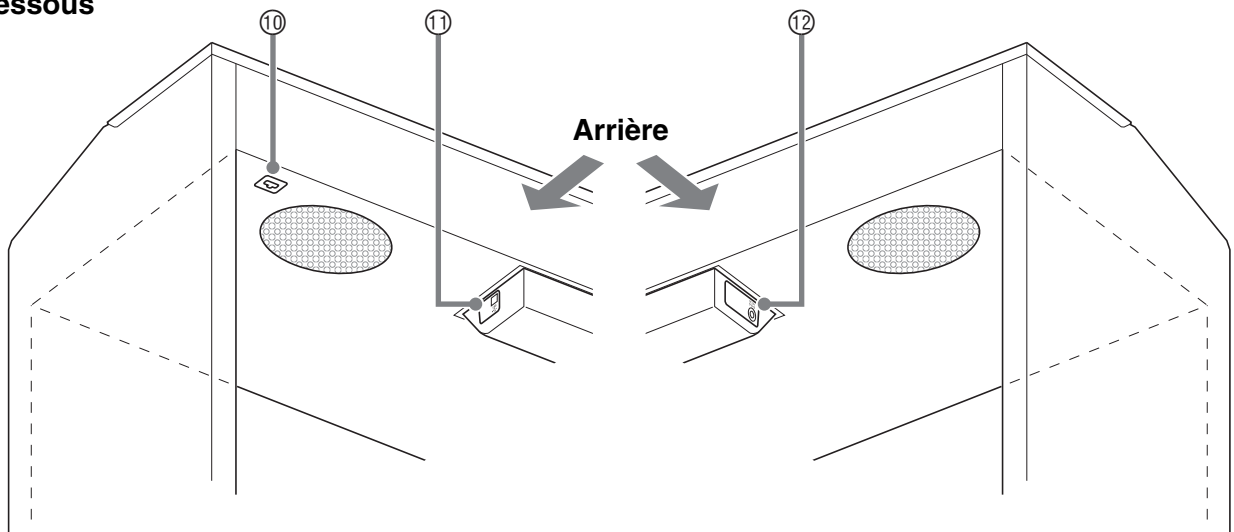

Avant

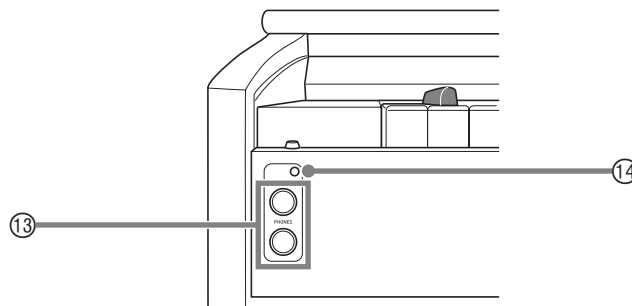

REMARQUE

• Les noms suivants sont toujours écrits en caractères gras dans le texte de ce manuel.

- ① Bouton d'alimentation (POWER)
- ② Commande de réglage du volume (VOLUME)
- ③ Bouton de fonction (FUNCTION)
- ④ Bouton de morceau, démo (SONG ►/■, DEMO)
- ⑤ Bouton d'enregistreur gauche, droite (RECORDER (L/R))
- ⑥ Bouton de métronome, duo (METRONOME, DUET)
- ⑦ Bouton de piano à queue de concert (GRAND PIANO (CONCERT))
- ⑧ Bouton de piano à queue moderne (GRAND PIANO (MODERN))
- ⑨ Bouton de piano électrique (ELEC PIANO)
- ⑩ Connecteur de pédales
- ⑪ Port USB
- ⑫ Borne de courant continu 12 V (DC 12V)
- ⑬ Prises de casques (PHONES)
- ⑭ Témoin d'alimentation

Bouton FUNCTION

Le bouton **FUNCTION** sert à paramétrer un certain nombre de réglages du piano numérique. Les fonctions de base du bouton **FUNCTION** sont les suivantes.

- Pour changer un réglage, appuyez sur la touche du clavier correspondant au réglage que vous voulez sélectionner tout en maintenant le bouton **FUNCTION** enfoncé.

Un son de confirmation est émis lorsque vous appuyez sur la touche du clavier pour changer un réglage.

Exemple : « Pour sélectionner une sonorité » à la page F-8



REMARQUE

- Pour de plus amples informations sur le fonctionnement et les réglages, reportez-vous à « Réglage des paramètres avec le clavier » à la page F-20.
- Le changement de fonction de certains boutons à la suite d'une pression du bouton **FUNCTION** est indiqué dans le tableau suivant.

Ce bouton :	Agit de cette façon à la suite d'une pression du bouton FUNCTION :
SONG ►/■	Lance et arrête la lecture des morceaux de la démo.
RECORDER	Sélectionne la partie main gauche et la partie main droite.
METRONOME	Met en ou hors service le jeu en duo.

Sauvegarde des réglages et verrouillage des opérations

Vous pouvez sauvegarder les réglages actuels du piano numérique et verrouiller les boutons pour empêcher les changements de réglages dus à des erreurs de manipulation. Pour de plus amples informations à ce sujet, reportez-vous à « Liste des paramètres » aux pages F-22 - F-24.

Prise d'alimentation

Votre piano numérique fonctionne sur le courant secteur domestique. Veillez à éteindre le piano numérique lorsque vous ne l'utilisez pas.

Utilisation d'un adaptateur secteur

N'utilisez que l'adaptateur secteur (norme JEITA, avec fiche à polarité unifiée) fourni avec ce piano numérique. L'emploi d'un autre type d'adaptateur secteur peut entraîner une panne du piano numérique.

Adaptateur secteur spécifié : AD-A12150LW

- Utilisez le cordon d'alimentation fourni pour raccorder l'adaptateur secteur comme indiqué sur l'illustration suivante.
- Rattachez le cordon de l'adaptateur secteur avec le clip fixé à côté de la prise d'alimentation (page F-31).

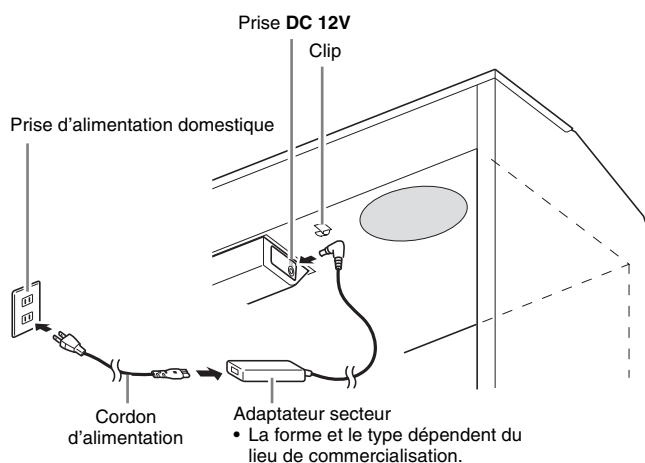

■ Pour fixer le clip

Comme indiqué sur l'illustration, appuyez sur (a) pour faire rentrer l'extrémité du clip dans la fente. Appuyez de sorte que le clip s'encliquette bien en place.

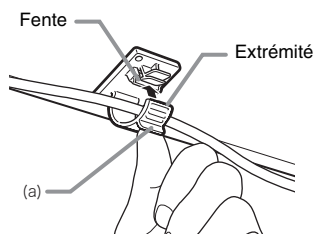

■ Pour détacher le clip

Comme indiqué sur l'illustration, pressez (b) dans le sens de la flèche.

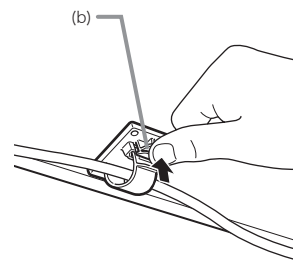

Veillez prendre les précautions suivantes pour éviter d'endommager le cordon d'alimentation.

Pendant l'emploi

- Ne tirez jamais trop fort sur le cordon.
- Ne tirez jamais de façon répétée sur le cordon.
- Ne tordez jamais le cordon au niveau de la fiche ou du connecteur.

Pendant le changement de place

- Avant de déplacer le piano numérique, débranchez l'adaptateur secteur de la prise secteur.

Pendant l'entreposage

- Enroulez et liez le cordon d'alimentation, mais ne l'enroulez pas autour de l'adaptateur secteur.





IMPORTANT !

- Ne raccordez jamais l'adaptateur secteur (norme JEITA, avec fiche à polarité unifiée) fourni avec ce piano numérique à un autre appareil que ce piano. Ceci peut entraîner une panne.
- Assurez-vous que le piano numérique est éteint avant de brancher ou de débrancher l'adaptateur secteur.
- L'adaptateur secteur devient chaud au toucher après une longue période d'utilisation. C'est normal et il ne s'agit pas d'une défectuosité.

Mise sous et hors tension

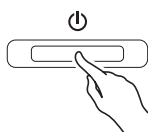
1. Appuyez sur le bouton  (**POWER**) pour allumer le piano numérique.



- Le bouton  (**POWER**) s'éclaire.
- Lorsque vous mettez le piano numérique sous tension, son système doit d'abord être initialisé. Durant l'initialisation du système, les témoins des boutons de sonorités s'allument et s'éteignent pendant environ cinq secondes pour vous signaler que le système est en train d'être initialisé.

2. Pour éteindre le piano numérique, appuyez une nouvelle fois sur le bouton  (**POWER**).

REMARQUE



- Une pression sur le bouton  (**POWER**) pour éteindre le piano numérique, le met en fait en veille. En veille, un courant minime continue de circuler dans le piano numérique. Si vous prévoyez de ne pas utiliser le piano numérique pendant un certain temps, ou en cas d'orage, veillez à débrancher l'adaptateur secteur de la prise secteur.

Extinction automatique

Le piano numérique est conçu pour s'éteindre automatiquement au bout d'un certain temps d'inactivité afin d'économiser l'énergie. Le délai d'extinction automatique est d'environ quatre heures.

- Vous pouvez aussi suspendre temporairement l'extinction automatique de la façon suivante.

■ Pour désactiver l'extinction automatique

1. Lorsque le piano numérique est allumé, appuyez sur le bouton  (**POWER**) pour l'éteindre.
2. Tout en tenant le bouton **FUNCTION** enfoncé, appuyez sur le bouton  (**POWER**) pour allumer le piano numérique.



- L'extinction automatique se désactivera à ce moment.

REMARQUE

- L'extinction du piano numérique après les opérations précédentes réactive l'extinction automatique.

Raccordements

IMPORTANT !

- Avant de raccorder un appareil au piano numérique, réduisez le volume avec la commande **VOLUME**. Vous pouvez augmenter le volume au niveau souhaité après le raccordement.

Raccordement d'un casque

Avant

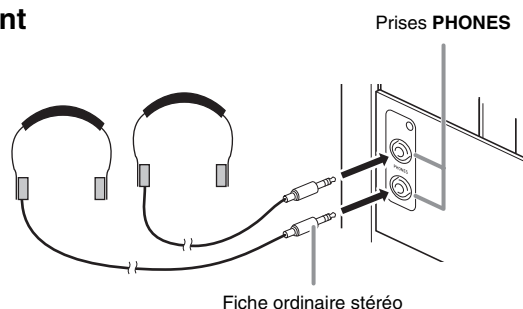

Raccordez des casques en vente dans le commerce aux prises **PHONES**. La sortie du son par les haut-parleurs est coupée lorsque des casques sont branchés sur les prises **PHONES**, ce qui permet de s'exercer la nuit sans déranger personne. Pour vous protéger l'ouïe, n'augmentez pas trop le niveau sonore lorsque vous utilisez un casque.

REMARQUE

- Enfoncez bien la fiche du casque à fond dans l'une des prises **PHONES**. Si la fiche n'est pas bien enfoncée, le son ne sortira que d'un côté du casque.
- Si la fiche du casque que vous utilisez ne s'insère pas dans les prises **PHONES**, utilisez l'adaptateur de fiche approprié en vente dans le commerce.
- Si vous utilisez un adaptateur de fiche pour votre casque, veillez à ne pas le laisser sur la prise lorsque vous débranchez le casque. Sinon, les haut-parleurs ne restitueront pas le son.

Raccordement d'un appareil audio ou d'un amplificateur

Vous pouvez raccorder un appareil audio ou un amplificateur de musique au piano numérique, puis transmettre le son à des enceintes pour l'amplifier et améliorer sa qualité.

À une des prises **PHONES** du piano numérique

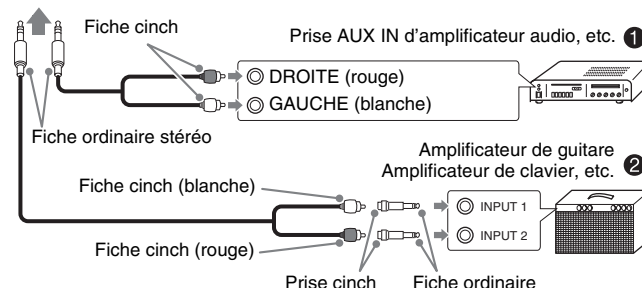

Raccordement d'un appareil audio (Figure ①)

Utilisez des cordons de liaison du commerce (fiche ordinaire × 1, fiches cinch × 2) pour effectuer les liaisons indiquées sur la Figure ①. L'extrémité du cordon que vous branchez sur le piano numérique doit être une fiche stéréo ordinaire. Une seule des deux voies stéréo sera transmise si vous utilisez un cordon à fiche mono ordinaire. Normalement vous devez régler le sélecteur d'entrée de l'appareil audio sur la borne à laquelle le piano numérique est raccordé (AUX IN, etc.). Réglez ensuite le volume avec la commande **VOLUME** du piano numérique.

Raccordement d'un amplificateur de musique (Figure ②)

Raccordez le cordon de liaison* à un des types d'amplificateurs indiqués sur la Figure ②. Réglez le volume à l'aide de la commande **VOLUME** du piano numérique.

- * Piano numérique : Fiche ordinaire stéréo
- Amplificateur : Transmet les signaux des voies gauche et droite. Une seule des deux voies stéréo sera transmise si vous ne raccordez qu'une seule fiche.

Accessoires fournis et optionnels

N'utilisez que les accessoires spécifiés pour ce piano numérique.

L'utilisation d'accessoires non autorisés crée un risque d'incendie, de choc électrique et de blessure.

REMARQUE

- Vous obtiendrez toutes les informations nécessaires sur les accessoires de ce produit vendus séparément dans le catalogue CASIO, disponible auprès de votre revendeur, ainsi que sur le site CASIO à l'adresse suivante.

<http://world.casio.com/>

Utilisation de différentes sonorités

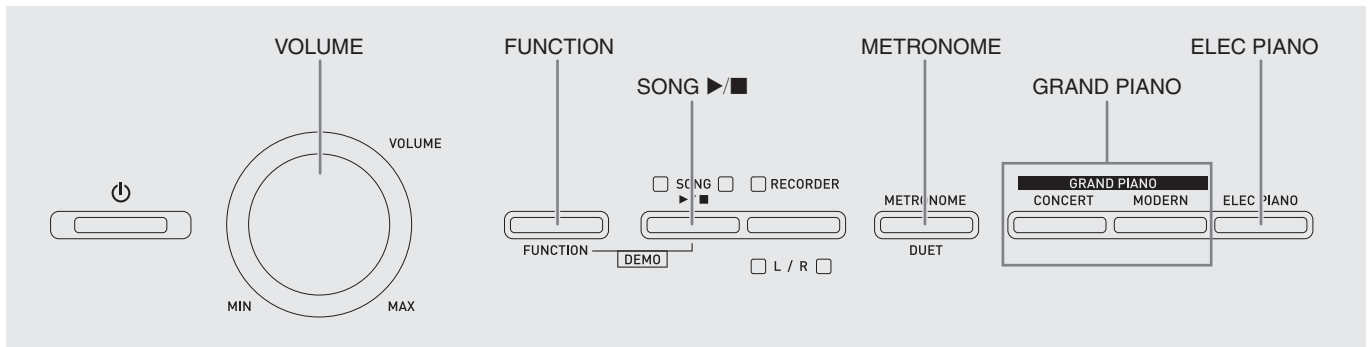

Sélection et utilisation d'une sonorité

Ce piano présente 18 sonorités intégrées.

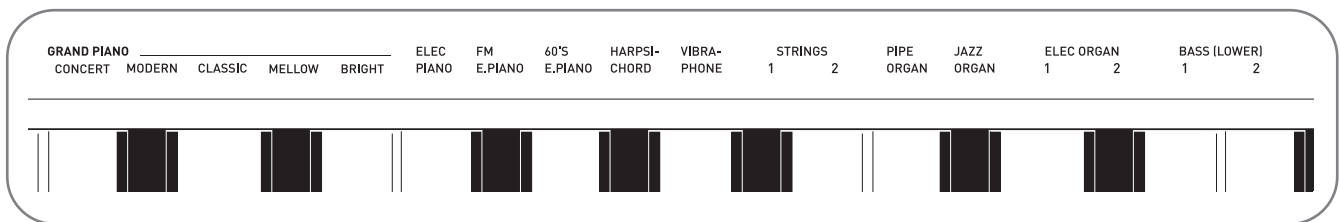

- Les noms des sonorités associées aux touches du clavier sont inscrits au-dessus des touches.

Pour sélectionner une sonorité

1. Sélectionnez la sonorité souhaitée.

- Pour sélectionner GRAND PIANO (CONCERT ou MODERN) ou ELEC PIANO
 - Appuyez sur un des boutons GRAND PIANO (CONCERT ou MODERN) ou sur le bouton ELEC PIANO pour sélectionner la sonorité souhaitée.
- Pour sélectionner une des autres sonorités
 - Tout en tenant le bouton **FUNCTION** enfoncé, appuyez sur la touche du clavier correspondant à la sonorité que vous voulez sélectionner.

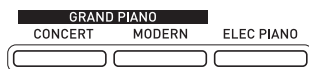

- Le témoin de la sonorité sélectionnée s'éclaire.

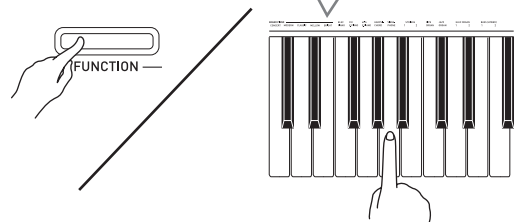
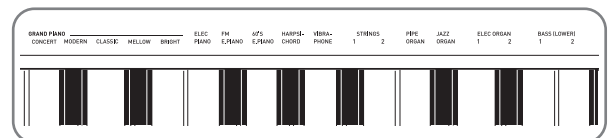

2. Utilisez la commande **VOLUME** pour régler le volume.

REMARQUE

- Parmi les 18 sonorités du piano numérique, les cinq premières sont des sonorités de piano à queue. Chaque sonorité a ses propres mérites, si bien que vous devriez sélectionner celle qui est la mieux adaptée au morceau que vous jouez, ou bien selon vos préférences. Les sonorités CONCERT et MODERN sont attribuées à des boutons pour que leur sélection soit plus facile et rapide.

Nom de sonorité	Caractéristiques
CONCERT	Sonorité de piano à queue de concert utilisant un mappage linéaire* pour des changements de sonorité dynamiques et naturels. Sonorité conçue pour reproduire des nuances de pédale forte, résonance et d'autres nuances de piano, idéale pour presque tous les types de performances pianistiques.
MODERN	Sonorité restituant le son brillant d'un piano à queue. Le volume et le timbre de cette sonorité changent rapidement selon les différences de pression des doigts sur le clavier et se caractérisent par une réverbération profonde. Cette sonorité est idéale pour les performances dynamiques et vivantes.
CLASSIC	C'est la sonorité naturelle d'un piano, très proche du son d'un piano acoustique. Bien que la réverbération et d'autres effets éclatants restent modérés pour cette sonorité, la résonance est plus accentuée, ce qui autorise des nuances plus délicates dans l'expressivité. Cette sonorité est idéale pour les leçons et les exercices.
MELLOW	Sonorité de piano chaude et douce
BRIGHT	Sonorité de piano lumineuse et claire

- * Fonctionnalité appliquant la technique informatique du mappage pour permettre des changements harmonieux des sons échantillonnés dans les différentes dynamiques depuis un piano à queue de concert.

Sonorités de basse (BASS 1, BASS 2)

Lorsque vous sélectionnez une des deux sonorités BASS (LOWER) (1 ou 2) à l'étape 1 ci-dessus, la sonorité de basse sélectionnée est attribuée au registre inférieur (côté gauche) du clavier. La sonorité sélectionnée lorsque vous avez appuyé sur la touche BASS 1 ou BASS 2 sera attribuée au registre supérieur (côté droit).

- BASS 1 et BASS 2 permettent de partager facilement le clavier en deux sonorités différentes.

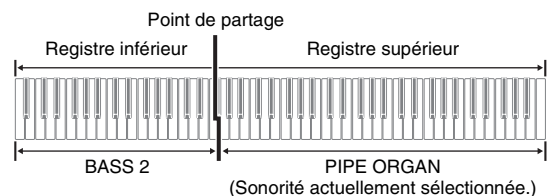

REMARQUE

- Pour revenir à une seule sonorité du clavier, sélectionnez une autre sonorité que BASS 1 ou BASS 2.
- Vous ne pouvez pas sélectionner BASS 1 ou BASS 2 lors de l'enregistrement sur la piste 2.

Superposition de deux sonorités

Procédez de la façon suivante pour superposer deux sonorités qui résonneront en même temps.
Lorsque vous spécifiez deux sonorités pour la superposition, la première sonorité sélectionnée est la sonorité principale et la seconde sonorité est la sonorité superposée.

1. Tout en tenant le bouton **FUNCTION** enfoncé, appuyez sur la touche de clavier correspondant à la première sonorité que vous voulez superposer puis appuyez sur la touche de clavier correspondant à la seconde sonorité.

Exemple : Appuyez d'abord sur la touche **HARPSICHORD** puis sur la touche **ELEC ORGAN 1**.

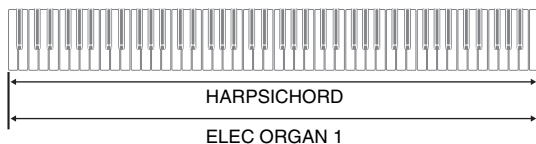
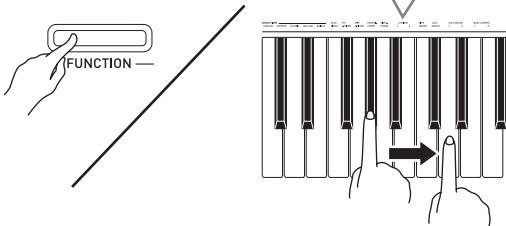
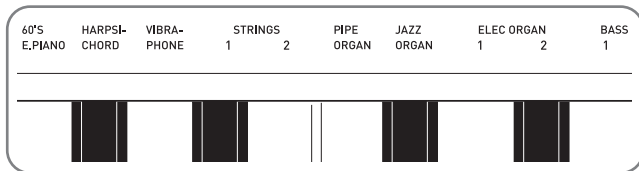

2. Pour désactiver la superposition de sonorités, sélectionnez une autre sonorité en appuyant sur le bouton **GRAND PIANO** ou en procédant comme indiqué dans « Sélection et utilisation d'une sonorité » (page F-8).

REMARQUE

- Vous ne pouvez pas superposer la sonorité BASS 1 ou BASS 2 à une autre sonorité.
- Vous ne pouvez pas superposer de sonorités lors de l'enregistrement sur la piste 2.

Pour ajuster la balance sonore entre les deux sonorités superposées

1. Tout en tenant le bouton **FUNCTION** enfoncé, utilisez les touches du clavier indiquées ci-dessous pour ajuster le volume des sonorités superposées.

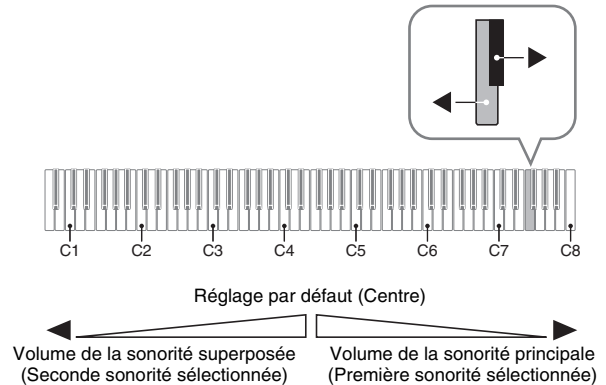

- Pour revenir au réglage initial du volume, appuyez simultanément sur les deux touches tout en tenant le bouton **FUNCTION** enfoncé.

Utilisation d'effets

Réverbération : Fait résonner les notes.

Chorus : Donne plus d'ampleur aux notes.

1. Tout en tenant le bouton **FUNCTION** enfoncé, utilisez la touche de clavier Reverb ou Chorus pour faire défiler les réglages disponibles.

- A chaque pression sur la touche de clavier Reverb ou Chorus, le piano numérique bipé selon le réglage sélectionné, comme indiqué sur le tableau suivant.

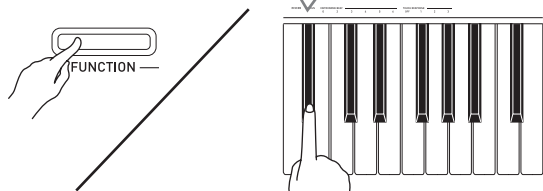
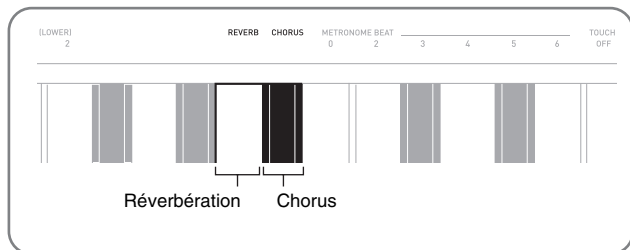

- Réverbération

Nombre de bips	Réglage
1 (long)	Hors service (OFF)
1 (court)	Salle
2	Petite salle
3	Grande salle
4	Stade

- Chorus

Nombre de bips	Réglage
1 (long)	Hors service (OFF)
1 (court)	Chorus léger
2	Chorus moyen
3	Chorus profond
4	Flanger (Effet de train)

■ À propos du DSP

Le DSP permet de produire numériquement des effets acoustiques complexes. Le DSP est attribué à chaque sonorité à la mise sous tension du piano numérique.

Utilisation des pédales du piano numérique

Votre piano numérique est équipé de trois pédales : une pédale forte, une pédale douce et une pédale de sostenuto.

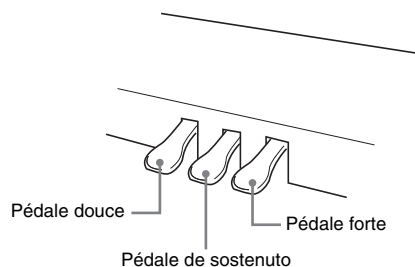

Fonctions des pédales

● Pédale forte

Une pression sur cette pédale pendant l'exécution d'un morceau fait réverbérer longtemps les notes jouées.

- Quand une sonorité GRAND PIANO (CONCERT/MODERN/CLASSIC/MELLOW/BRIGHT) est sélectionnée et qu'on appuie sur cette pédale, les notes réverbèrent (avec une résonance) comme lorsqu'on appuie sur la pédale forte d'un piano à queue acoustique. Les demi-pressions de pédale (pressions à mi-course) sont également possibles.

● Pédale douce

Une pression sur cette pédale pendant l'exécution d'un morceau coupe les notes jouées après la pression et rend leur son plus doux.

● Pédale de sostenuto

Seules les notes des touches pressées au moment où cette pédale est enfoncée sont soutenues jusqu'au relâchement de la pédale.

Utilisation du métronome

1. Appuyez sur le bouton **METRONOME**.

- Le métronome se met en marche.
- Le témoin au-dessus du bouton **SONG** ►/■ clignote à chaque battement du métronome.

2. Pour changer la mesure, appuyez sur le bouton **FUNCTION** tout en tenant les touches **METRONOME BEAT** enfoncées pour sélectionner une mesure.

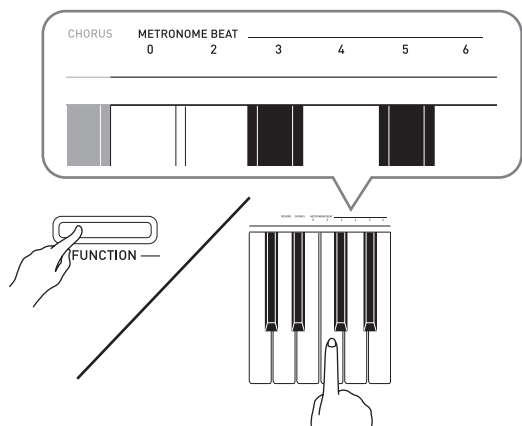

- Vous pouvez spécifier une mesure à 0, 2, 3, 4, 5 ou 6 temps. Lorsque vous spécifiez 0 comme réglage, la mesure est battue uniformément sans carillon. Vous pourrez alors vous exercer en suivant un battement constant.

3. Tout en tenant le bouton **FUNCTION** enfoncé, utilisez les touches **TEMPO** pour spécifier un tempo de 20 à 255 battements par minute.

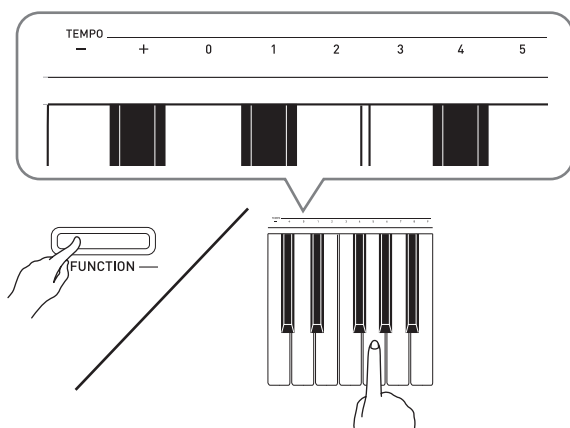

- À chaque pression exercée sur la touche + ou -, le tempo augmente ou diminue d'une unité.
- Vous pouvez utiliser les touches numériques (0 à 9) pour spécifier une valeur à trois chiffres. Veillez à bien saisir les trois chiffres.

Exemple : Pour saisir « 96 », appuyez sur les touches 0, 9, 6

4. Appuyez sur le bouton **METRONOME** ou sur le bouton **SONG** ►/■ pour arrêter le métronome.

REMARQUE

- Pour revenir au réglage de tempo par défaut du morceau de la bibliothèque musicale actuellement sélectionné, appuyez simultanément sur les touches + et - à l'étape 3. Si vous appuyez sur + et - pendant l'enregistrement, le tempo reviendra à la valeur 120.

Pour régler le volume du métronome

Que le métronome soit en ou hors service, son volume peut être réglé de la façon suivante.

1. Tout en tenant le bouton **FUNCTION** enfoncé, utilisez les touches **METRONOME VOLUME** pour spécifier une valeur de 0 à 42 pour le volume.

- Pour le détail sur l'emploi des touches du clavier pour les réglages, reportez-vous aux « Touches de clavier utilisées pour régler les paramètres » à la page F-21.
- À chaque pression sur la touche ▼ ou ▲, le volume du métronome augmente ou diminue d'une unité.

REMARQUE

- Pour revenir au réglage par défaut, appuyez simultanément sur ▼ et ▲.

Interprétation à quatre mains

Vous pouvez utiliser le mode Duo pour partager le clavier du piano au centre de sorte que deux personnes puissent jouer à quatre mains. Les claviers gauche et droit ont virtuellement le même registre. La pédale gauche fonctionne comme la pédale forte gauche et la pédale droite comme la pédale forte droite.

Ceci permet de configurer le clavier pour que le professeur joue, par exemple, sur le côté gauche et l'élève sur le côté droit. Ou bien une personne peut jouer la partie main gauche sur la gauche et une autre personne la partie main droite sur la droite.

Clavier

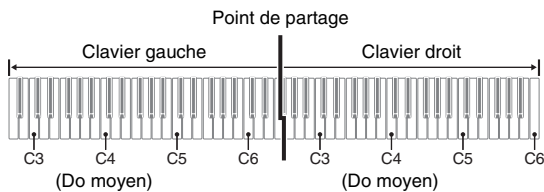

Fonctionnement des pédales lors d'une interprétation à quatre mains

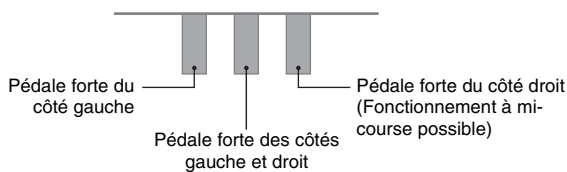

REMARQUE

- Seule la pédale forte du clavier droit peut être actionnée à mi-course.

1. Sélectionnez la sonorité de piano que vous voulez utiliser pour l'interprétation à quatre mains.

Exemple : GRAND PIANO (MODERN)

2. Tout en tenant le bouton **FUNCTION** enfoncé, appuyez sur le bouton **METRONOME** pour mettre la réverbération en ou hors service.

IMPORTANT !

- Vous ne pouvez pas utiliser le mode Duo pendant l'enregistrement (page F-16).

Changement des octaves des claviers pour l'interprétation à quatre mains

Vous pouvez changer les registres des claviers gauche et droit d'une octave à la fois par rapport à leurs réglages par défaut. Ceci est pratique par exemple si le registre par défaut n'est pas suffisant lorsqu'une personne joue la partie main gauche et l'autre personne la partie main droite.

1. Tout en tenant les boutons **FUNCTION** et **METRONOME** enfoncés, appuyez sur la touche de clavier C qui doit devenir la touche C4 (Do moyen) du clavier gauche.

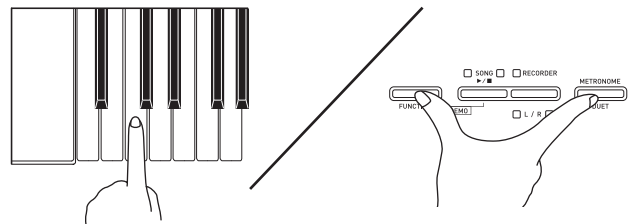

Exemple : Appuyez sur la touche de clavier C la plus à gauche (C4) pour attribuer le registre suivant.

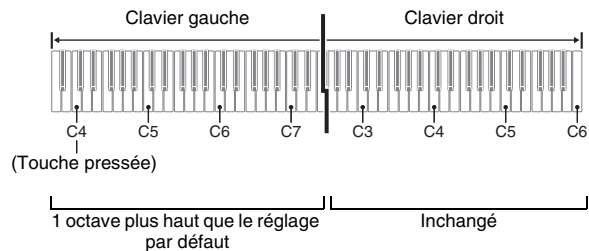

2. Tout en tenant les boutons **FUNCTION** et **METRONOME** enfoncés, appuyez sur la touche de clavier C qui doit devenir la touche C4 (Do moyen) du clavier droit.

REMARQUE

- Vous pouvez revenir aux registres par défaut des claviers en sortant du mode Duo et en y revenant.

Écoute des morceaux intégrés

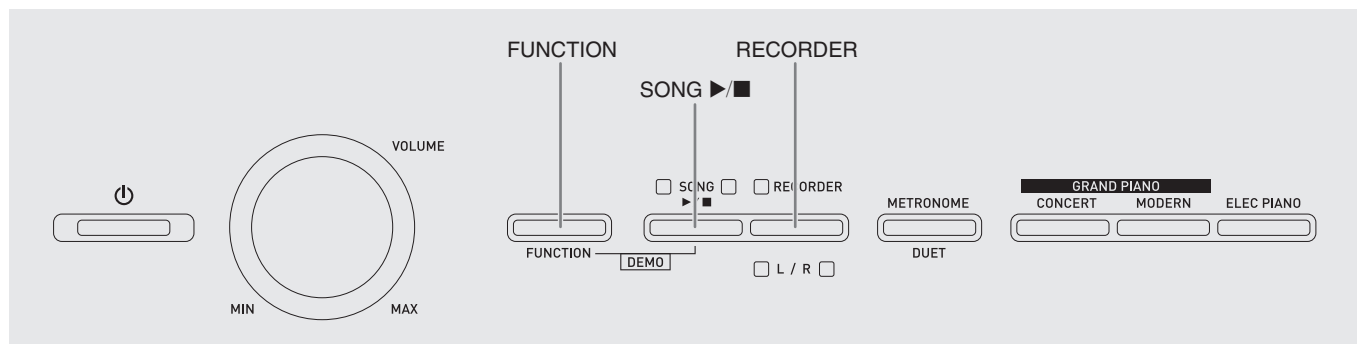

Votre piano numérique présente une bibliothèque musicale de 60 morceaux intégrés. Ces 60 morceaux peuvent être écoutés dans l'ordre, du premier au dernier.

IMPORTANT !

- Après avoir sélectionné un morceau intégré, il faut attendre quelques secondes pour que les données du morceau puissent être chargées. Lorsque les données sont chargées, les touches du clavier et les boutons ne peuvent pas être utilisés. Si vous jouez quelque chose sur le clavier, le son sera coupé par l'opération suivante.

Écoute de tous les morceaux intégrés

- Tout en tenant le bouton **FUNCTION** enfoncé, appuyez sur le bouton **SONG** ►/■.
 - La lecture répétée de la démo s'effectue du morceau 01 au morceau 60.
 - Vous pouvez jouer sur le clavier tout en écoutant un morceau. La sonorité attribuée au clavier est celle qui a été fixée pour le morceau en cours de lecture.

- Pour changer le morceau de démonstration, maintenez le bouton **FUNCTION** enfoncé lorsque vous spécifiez un numéro de morceau avec les touches **SONG SELECT**.

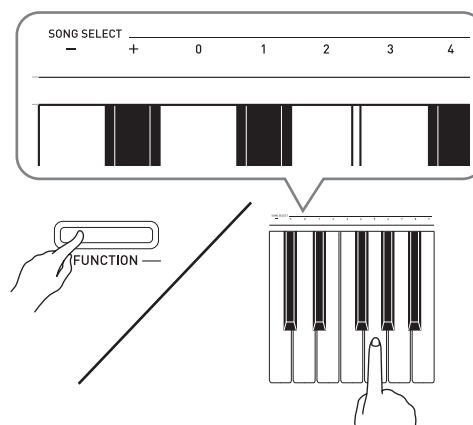

- À chaque pression sur la touche + ou - le numéro de morceau augmente ou diminue d'une unité.
- Vous pouvez utiliser les touches numériques (0 à 9) pour spécifier un numéro de morceau à deux chiffres. Veillez à bien saisir les deux chiffres.

Exemple : Pour sélectionner le morceau 08, saisissez 0 puis 8

- Appuyez une nouvelle fois sur le bouton **SONG** ►/■ pour arrêter la lecture des morceaux intégrés.

REMARQUE

- Les opérations mentionnées ci-dessus, sélection de morceaux et arrêt de la lecture, sont les seules opérations disponibles pendant la lecture des morceaux de la démo.

Écoute d'un morceau particulier de la bibliothèque musicale

La bibliothèque musicale contient des morceaux intégrés (01 à 60) et les morceaux (61 à 70) sauvegardés de l'ordinateur dans la mémoire du piano numérique*. Procédez de la façon suivante pour sélectionner un de ces morceaux et l'écouter.

* Vous pouvez télécharger des données musicales d'Internet et les transférer de l'ordinateur dans la mémoire du piano numérique. Reportez-vous à « Transfert des données de morceaux avec un ordinateur » à la page F-26 pour de plus amples informations.

1. Recherchez le numéro du morceau que vous voulez écouter dans la liste de morceaux à la page A-1.
2. Pour changer de morceau, maintenez le bouton **FUNCTION** enfoncé pour spécifier un numéro de morceau avec les touches **SONG SELECT**.
 - Pour de plus amples informations à ce sujet, reportez-vous à la remarque sous le point 2 de « Écoute de tous les morceaux intégrés » à la page F-14.
3. Appuyez sur le bouton **SONG ▶/■**.
 - La lecture du morceau commence.
4. Pour arrêter la lecture, appuyez une nouvelle fois sur le bouton **SONG ▶/■**.
 - La lecture s'arrête automatiquement à la fin du morceau.

REMARQUE

- Pour revenir au numéro de morceau 01 il faut appuyer simultanément sur les touches + et -.
- Vous pouvez aussi régler le tempo et le volume du morceau. Reportez-vous à « Réglage des paramètres avec le clavier » à la page F-20 pour de plus amples informations.

Étude d'un morceau de la bibliothèque musicale

Vous pouvez désactiver la partie main gauche ou la partie main droite d'un morceau et la jouer sur le piano en écoutant l'autre.

REMARQUE

- La bibliothèque musicale contient un certain nombre de morceaux à quatre mains. Lorsqu'un morceau à quatre mains est sélectionné, vous pouvez désactiver la sonorité du premier piano <Primo> ou du second piano <Secondo> et jouer sa partition vous-même.

PRÉPARATIFS

- Sélectionnez le morceau que vous voulez étudier et réglez le tempo. Voir « Réglage des paramètres avec le clavier » à la page F-20.
- Un certain nombre de morceaux changent de tempo en cours pour produire des effets musicaux spéciaux.

1. Tout en tenant le bouton **FUNCTION** enfoncé, appuyez sur le bouton **RECORDER (L/R)** pour sélectionner la partie que vous voulez désactiver.

- Une partie s'active (témoin du bouton éclairé) et se désactive (témoin du bouton éteint) en appuyant sur le bouton correspondant.



2. Appuyez sur le bouton **SONG ▶/■**.
 - La lecture commence, sans la partie qui a été désactivée à l'étape 1.
3. Jouez la partie manquante sur le clavier.
4. Pour arrêter la lecture, appuyez une nouvelle fois sur le bouton **SONG ▶/■**.

Enregistrement et lecture

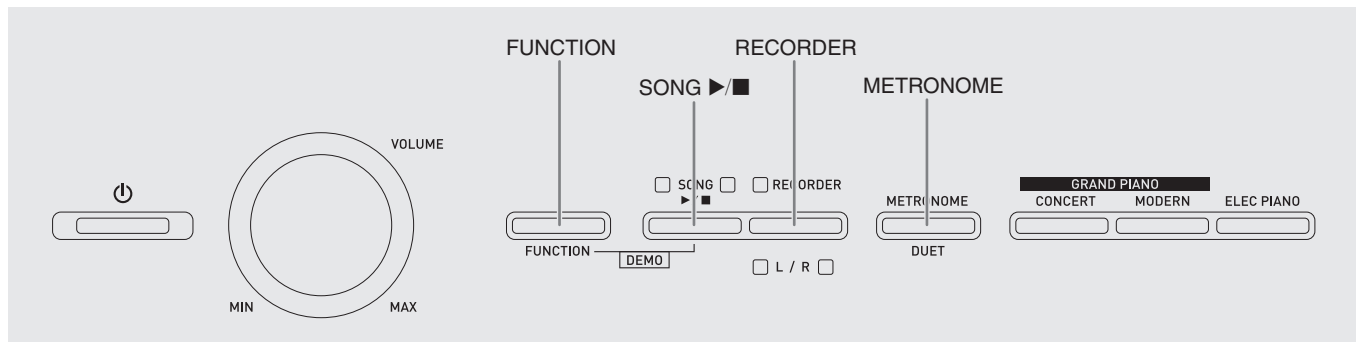

Vous pouvez enregistrer les notes que vous jouez dans la mémoire du piano numérique pour les écouter par la suite.

Pistes

Une piste contient les données enregistrées et un morceau consiste en deux pistes : la piste 1 et la piste 2. Chaque piste peut être enregistrée séparément puis combinée à l'autre pour former un seul morceau lors de la lecture.

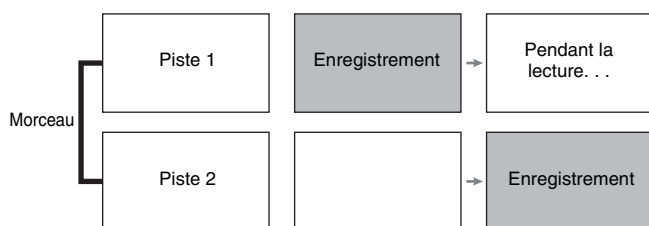

Capacité de la mémoire

- Vous pouvez enregistrer environ 5000 notes dans la mémoire du piano numérique.
- Le témoin **RECORDER** clignote rapidement lorsque la mémoire est pleine.
- L'enregistrement s'arrête automatiquement si le nombre de notes en mémoire dépasse le maximum.

Recorded Data

- Notes jouées sur le clavier
- Sonorité utilisée
- Pressions des pédales
- Réglages de la réverbération et du chorus (piste 1 uniquement)
- Réglage du tempo (piste 1 uniquement)
- Réglage de la superposition (piste 1 uniquement)
- Réglage du partage (piste 1 uniquement)
- Réglages du tempérament et de la note de base (piste 1 uniquement)
- Réglage du décalage d'octave (piste 1 uniquement)

Sauvegarde des données enregistrées

- Tout nouvel enregistrement supprime automatiquement les données enregistrées dans la mémoire.
- Si l'alimentation du piano numérique est coupée pendant l'enregistrement, tout ce qui avait été enregistré jusqu'à ce point est supprimé. Veillez à ne pas couper accidentellement l'alimentation pendant l'enregistrement.

IMPORTANT !

- CASIO COMPUTER CO., LTD. décline toute responsabilité quant aux dommages, pertes de bénéfices ou plaintes de tiers, résultant de l'effacement des données enregistrées dû à une défectuosité, une réparation ou un autre problème.

Utilisation du bouton RECORDER

À chaque pression du doigt sur le bouton **RECORDER**, les options d'enregistrement défilent dans l'ordre suivant.

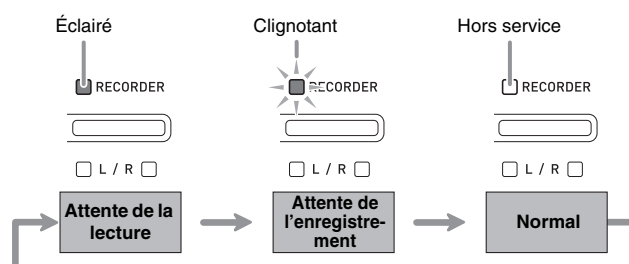

Enregistrer sur une piste particulière d'un morceau

Après avoir enregistré sur l'une des pistes d'un morceau, vous pouvez enregistrer sur l'autre piste tout en écoutant les notes enregistrées sur la première piste.

1. Appuyez deux fois sur le bouton **RECORDER** de sorte que son témoin clignote.

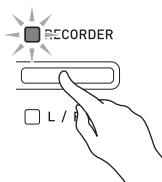

- À ce moment, le témoin L se met à clignoter pour indiquer que le piano numérique est en attente d'enregistrement sur la piste 1.

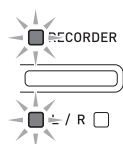

2. Pour changer la piste d'enregistrement, maintenez le bouton **FUNCTION** enfoncé tout en appuyant sur le bouton **RECORDER (L/R)**.

- Assurez-vous que le témoin correspondant à cette piste clignote.
Piste 1 : Témoin **L**
Piste 2 : Témoin **R**

Exemple: Piste 1 sélectionnée

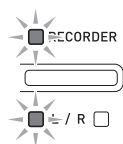

3. Sélectionnez la sonorité et les effets (piste 1 uniquement) que vous voulez utiliser pour l'enregistrement.

- Sonorité (page F-8)
- Effets (page F-11)

REMARQUE

- Si vous voulez que le métronome batte la mesure pendant l'enregistrement, effectuez les réglages de battement et de tempo, puis appuyez sur le bouton **METRONOME**. Reportez-vous à « Utilisation du métronome » à la page F-12 pour de plus amples informations.

4. Commencez à jouer quelque chose sur le clavier.
 - L'enregistrement commence automatiquement.
5. Pour arrêter l'enregistrement, appuyez sur le bouton **SONG** ►/■.
 - Le témoin du bouton **RECORDER** et le témoin de la piste sur laquelle vous avez enregistré cessent de clignoter et restent éclairés.
 - Pour écouter la piste que vous venez d'enregistrer, appuyez sur le bouton **SONG** ►/■.
6. Lorsque l'enregistrement ou la lecture est terminé, appuyez sur le bouton **RECORDER** de sorte que son témoin s'éteigne.

Enregistrer sur une piste d'un morceau tout en écoutant l'autre piste

1. Appuyez sur le bouton **RECORDER** de sorte que son témoin s'éclaire.

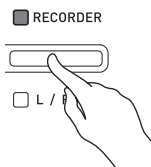

2. Tout en tenant le bouton **FUNCTION** enfoncé, utilisez les boutons **RECORDER (L/R)** pour sélectionner la piste que vous voulez écouter pendant l'enregistrement.

3. Appuyez sur le bouton **RECORDER** de sorte que son témoin clignote.
 - Le témoin L se met à clignoter.

4. Tout en tenant le bouton **FUNCTION** enfoncé, appuyez sur le bouton **RECORDER (L/R)** pour sélectionner la piste que vous voulez enregistrer.
 - Assurez-vous que le témoin correspondant à cette piste clignote.

Exemple : Pour écouter la piste 1 tout en enregistrant sur la piste 2

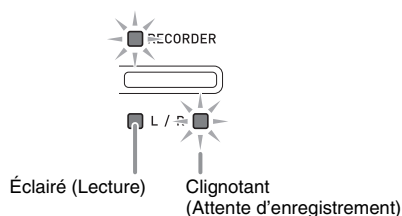

5. Sélectionnez la sonorité et les effets (piste 1 uniquement) que vous voulez utiliser pour l'enregistrement.
6. Appuyez sur le bouton **SONG ►/■** ou bien jouez quelque chose sur le clavier.
 - La lecture de la piste enregistrée et l'enregistrement sur l'autre piste commencent.
7. Pour arrêter l'enregistrement, appuyez sur le bouton **SONG ►/■**.

Lecture depuis la mémoire du piano numérique

1. Appuyez sur le bouton **RECORDER** de sorte que son témoin s'éclaire.

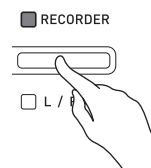

REMARQUE

- Si vous avez enregistré des données sur les deux pistes d'un morceau, vous pouvez désactiver une piste et écouter uniquement l'autre piste, si vous le souhaitez.

2. Appuyez sur le bouton **SONG ►/■**.

- La lecture du morceau et/ou de la piste sélectionnés commence.

REMARQUE

- Vous pouvez changer le réglage du tempo tout en écoutant la piste.
- Pour arrêter la lecture, appuyez une nouvelle fois sur le bouton **SONG ►/■**.

Suppression des données enregistrées

Les opérations suivantes permettent de supprimer une piste d'un morceau.

IMPORTANT !

- Attention car toutes les données de la piste sélectionnée seront supprimées par les opérations suivantes. Les données supprimées ne pourront pas être récupérées. Assurez-vous de ne plus avoir besoin des données enregistrées dans la mémoire du piano numérique avant de continuer.

1. Appuyez deux fois sur le bouton **RECORDER** de sorte que son témoin clignote.

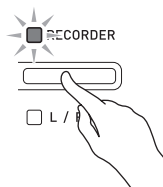

2. Tout en tenant le bouton **FUNCTION** enfoncé, appuyez sur le bouton **RECORDER (L/R)** pour sélectionner la piste que vous voulez supprimer.

3. Appuyez sur le bouton **RECORDER** de sorte jusqu'à ce que son témoin s'éclaire.

- Le témoin de la piste sélectionnée à l'étape 2 ci-dessus se met à clignoter.

Exemple : Si la piste 2 doit être supprimée

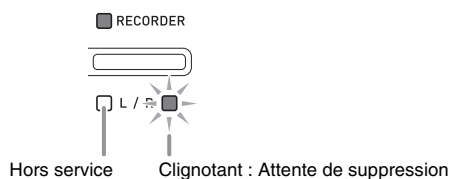

4. Appuyez encore une fois sur le bouton **RECORDER (L/R)** tout en tenant le bouton **FUNCTION** enfoncé.

- La piste sélectionnée est supprimée et le piano numérique se met en attente de lecture.
- Pour annuler l'opération à n'importe quel moment, appuyez deux fois sur le bouton **RECORDER** de manière à éteindre le témoin.

REMARQUE

- Seul le bouton **RECORDER (L/R)** du piano numérique peut être utilisé à partir de l'étape 3 jusqu'à la suppression définitive à l'étape 4. Aucun autre bouton ne peut être utilisé.

Réglage des paramètres avec le clavier

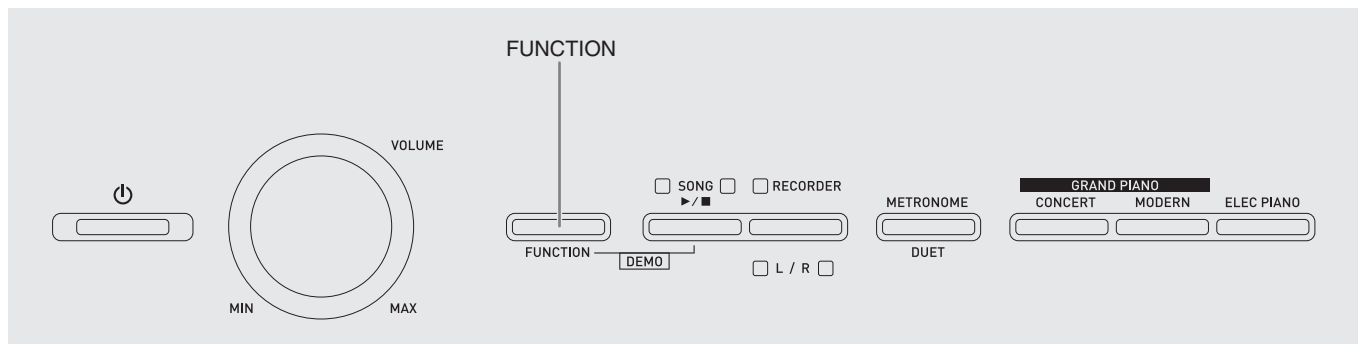

Le bouton **FUNCTION** sert non seulement à sélectionner les sonorités et les morceaux de la bibliothèque musicale mais aussi à régler les effets, la sensibilité au toucher du clavier ainsi que d'autres paramètres en combinaison avec les touches du clavier.

Régler les paramètres avec le clavier

1. Utilisez la « Liste des paramètres » aux pages F-22 - F-24 pour trouver le paramètre que vous voulez régler et notez-en les détails.
2. Reportez-vous à « Touches de clavier utilisées pour régler les paramètres » à la page F-21 pour trouver la position des touches utilisées pour le réglage souhaité sur le clavier.
3. Tout en tenant le bouton **FUNCTION** enfoncé, appuyez sur la touche du clavier correspondant au paramètre que vous voulez régler.
 - Le piano numérique émet un son de fonctionnement lorsqu'il règle le paramètre.*Exemple* : Baisser d'un demi-ton le réglage de transposition

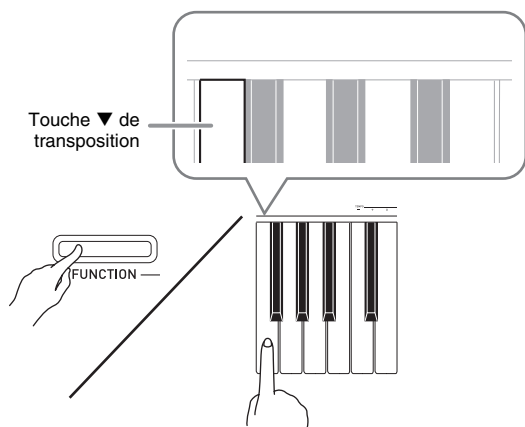

4. Relâchez le bouton **FUNCTION** pour terminer le réglage.

REMARQUE

- Vous pouvez régler le piano numérique pour qu'il n'émette pas de son au point 3. Pour le détail, voir « **Ⓜ** Son de fonctionnement » dans la « Liste des paramètres » aux pages F-22 - F-24.

Types d'opérations effectuées pour le paramétrage par le clavier

Quatre types d'opérations peuvent être effectuées pendant le paramétrage par les touches du clavier : Type A, Type B, Type C et Type D.

Type A : Saisie directe

Exemple : Pression sur la touche de clavier STRINGS pour sélectionner la sonorité STRINGS 1

Type B : Augmentation et diminution d'un réglage avec + et – ou les touches de clavier ▼ et ▲

- Le réglage augmente ou diminue plus rapidement si vous maintenez la pression sur la touche.
- Pour revenir au réglage par défaut, appuyez simultanément sur les deux touches.

Type C : Saisie de valeurs avec les touches numériques (0 à 9)

Exemple : Pour saisir « 120 », appuyez sur les touches 1, 2, 0

Type D : Basculement ou défilement des réglages par une touche du clavier

- Lorsque vous appuyez sur une touche, le piano numérique bipe pour vous signaler le réglage sélectionné.
- Un bip long indique que le réglage correspondant est hors service.

Exemple : Lorsque la réverbération est hors service, le piano numérique bipe deux fois si vous appuyez deux fois sur la touche de clavier de réverbération, ce qui indique que le réglage Petite salle est sélectionné.

REMARQUE

- Vous pouvez savoir quel type d'opération utiliser pour chaque réglage en vous reportant à « Type d'opération » dans la « Liste des paramètres » aux pages F-22 - F-24.

Liste des paramètres

■ Sonorités

Paramètre	Réglages	Type d'opération (page F-20)	Description	Remarques
⑦ Sélection d'une sonorité	Voir page F-8. Défaut : GRAND PIANO (CONCERT)	A	Attribue une sonorité au clavier. (page F-8)	
⑧ Réverbération	Hors service (OFF), 1 à 4 Défaut : 2	D	Spécifie la réverbération des notes. (page F-11)	
⑨ Chorus	Hors service (OFF), 1 à 4 Défaut : 2	D	Contrôle l'ampleur des notes. (page F-11)	
⑭ Brilliance	-3 à 0 à 3 Défaut : 0	B	Spécifie la brillance des notes. Une pression sur [+] rend les notes plus brillantes et dures. Une pression sur [-] rend les notes plus ternes et douces.	• Pour revenir au réglage par défaut (0), appuyez simultanément sur [+] et [-].
⑯ Balance des sonorités superposées	-24 à 0 à 24 Défaut : 0	B	Spécifie la balance sonore entre la sonorité principale et la sonorité superposée. (page F-10)	

■ Morceau/Métronome

Paramètre	Réglages	Type d'opération (page F-20)	Description	Remarques
⑤ Tempo (TEMPO)	20 à 255 Défaut : 120	B (+/-) C (0 à 9)	Spécifie le tempo des morceaux de la bibliothèque musicale, du métronome, de l'enregistrement et de la lecture, etc. (page F-12)	<ul style="list-style-type: none"> • Tapez toujours trois chiffres lorsque vous utilisez les touches numériques (0 à 9) pour saisir une valeur. <i>Exemple</i> : Pour saisir 90, tapez 0, 9, 0 (le zéro en-tête est nécessaire) • Pendant l'enregistrement, une pression simultanée sur + et - ramène la valeur à 120.
⑥ Sélection d'un morceau (SONG SELECT)	01 à 70 Défaut : 01	B (+/-) C (0 à 9)	Sélectionne un morceau de la bibliothèque musicale. (page F-15)	<ul style="list-style-type: none"> • Tapez toujours deux chiffres lorsque vous utilisez les touches numériques (0 à 9) pour saisir une valeur. <i>Exemple</i> : Pour saisir 8, tapez 0, 8 (le zéro en-tête est nécessaire) • Ce réglage ne peut pas être changé pendant l'enregistrement.
⑫ Volume des morceaux	00 à 42 Défaut : 42	B	Règle le volume pour la lecture des morceaux de la bibliothèque musicale.	• Ce réglage ne peut pas être changé pendant l'enregistrement.
⑩ Battement du métronome (METRONOME BEAT)	0, 2, 3, 4, 5, 6 Défaut : 4	A	Spécifie le battement du métronome. (page F-12)	• Le réglage du battement du métronome ne peut pas être changé pendant la lecture d'un morceau de la bibliothèque musicale.
⑬ Volume du métronome	00 à 42 Défaut : 36	B	Spécifie le volume du métronome. (page F-12)	

■ Clavier

Paramètre	Réglages	Type d'opération (page F-20)	Description	Remarques
① Touche du clavier (Transposition)	-12 à 0 à 12 Défaut : 0	B	Élève ou abaisse l'accord du piano numérique d'un demi-ton à la fois.	<ul style="list-style-type: none"> La transposition ne peut pas être réglée pendant la lecture d'un morceau de la bibliothèque musicale ni pendant l'utilisation du mode Duo. L'élévation de la clé du piano numérique peut entraîner de la distorsion dans les notes du registre supérieur.
② Accordage du clavier (Accordage)	415,5 Hz à 440,0 Hz à 465,9 Hz Défaut : 440,0 Hz	B	Élève ou abaisse la hauteur générale du piano numérique par incréments de 0,1 Hz par rapport à la hauteur standard A4 = 440,0 Hz.	<ul style="list-style-type: none"> Le réglage de hauteur du son ne peut pas être changé pendant la lecture d'un morceau de la bibliothèque musicale.
③ Décalage d'octave	-2 à 0 à 2 Défaut : 0	B	Change le registre du clavier d'une octave à la fois.	<ul style="list-style-type: none"> Le réglage de décalage d'octave peut être spécifié pour la partie de la sonorité principale et pour la partie de la sonorité superposée. Le réglage de décalage d'octave n'est pas possible pour les parties du clavier partagé.
④ Tempérament ⑤ Sélection du tempérament ⑥ Note de base du tempérament	Tempérament : 00 à 16 Note de base : -, +, 0 à 9 (C à B) Défaut : Tempérament : 00 (Tempérament égal) Note de base : C	Maintenez FUNCTION enfoncé pendant que vous appuyez sur chacune des touches de clavier suivantes. 1. TEMPERAMENT (④) 2. TEMPERAMENT SELECT (⑤) 3. BASE NOTE (⑥)	Vous pouvez changer l'échelle (système d'accordage) du clavier et utiliser au lieu du tempérament égal un autre accordage mieux adapté à la musique indienne, arabe, classique, etc.	<p><Tempéraments> 00: Égal / 01: Pur Majeur / 02: Pur Mineur / 03: Pythagoricien / 04: Kirnberger 3 / 05: Werckmeister / 06: Moyen / 07: Rast / 08: Bayati / 09: Hijaz / 10: Saba / 11: Dashti / 12: Chahargah / 13: Segah / 14: Gurjari Todi / 15: Chandrakauns / 16: Charukeshi</p> <p><Notes de base> -: C / +: C# / 0: D / 1: E♭ / 2: E / 3: F / 4: F# / 5: G / 6: A♭ / 7: A / 8: B♭ / 9: B</p>
⑩ Réponse au toucher (TOUCH RESPONSE)	Hors service (OFF), 1 à 3 Défaut : 2	A	Spécifie la sensibilité relative des touches du clavier au toucher. Une petite valeur correspond à un son puissant pour une pression légère.	

■ MIDI et autres réglages

Paramètre	Réglages	Type d'opération (page F-20)	Description	Remarques
⑮ Mode Périphérique USB	MIDI, Stockage Défaut : MIDI	—	Le piano numérique se met automatiquement en mode MIDI lorsqu'il est raccordé à un ordinateur par un câble USB. Sélectionnez le stockage pour sauvegarder sur un ordinateur les données d'un morceau enregistré dans la mémoire de l'enregistreur ou pour charger dans la mémoire du piano numérique les données d'un morceau enregistré sur l'ordinateur. (page F-26)	<ul style="list-style-type: none"> • Lorsque Stockage est sélectionné pour ce réglage, les témoins des boutons GRAND PIANO (CONCERT, MODERN) et ELEC PIANO clignotent et tous les autres témoins sont éteints. • Aucune opération n'est possible à ce moment sur le piano numérique. • À chaque pression du doigt sur la touche de clavier correspondant au mode Périphérique USB, le mode MIDI ou le mode de stockage est sélectionné.
⑰ Canal d'envoi	01 à 16 Défaut : 01	B	Spécifie un des canaux MIDI (1 à 16) comme canal d'envoi, c'est-à-dire le canal qui est utilisé pour envoyer les messages MIDI à un autre appareil.	
⑱ Contrôle local	Off (Hors service), On (En service) Défaut : En service	D	Lorsque le contrôle local est « Hors service », la source sonore du piano numérique est coupée et aucun son n'est produit par le piano numérique quand les touches sont pressées.	<ul style="list-style-type: none"> • Le réglage de contrôle local ne peut pas être changé pendant la lecture d'un morceau de la bibliothèque musicale.
⑲ Son de fonctionnement	Off (Hors service), On (En service) Défaut : En service	D	La sélection de « Hors service » désactive le son de fonctionnement audible quand une touche du clavier est pressée pendant que FUNCTION est maintenu enfoncé.	<ul style="list-style-type: none"> • Ce réglage est conservé même à la mise hors tension du piano numérique. • Le réglage du son de fonctionnement ne peut pas être changé pendant la lecture des morceaux de la bibliothèque musicale, pendant le battement du métronome et pendant l'enregistrement.
⑳ Sauvegarde	Off (Hors service), On (En service) Défaut : Hors service	D	Lorsque « En service » est sélectionné pour ce réglage, le piano numérique mémorise ses <u>réglages actuels</u> *1 et les rétablit à sa prochaine mise sous tension. Lorsque « Hors service » est sélectionné, les réglages *2 reviennent à leurs valeurs par défaut à la mise sous tension du piano numérique.	<ul style="list-style-type: none"> • Le réglage de sauvegarde ne peut pas être changé pendant la lecture des morceaux de la bibliothèque musicale, pendant le battement du métronome, dans le mode Duo et pendant l'enregistrement. <p>*1 Les réglages suivants ne sont pas mémorisés.</p> <ul style="list-style-type: none"> • Mode Duo • GD du morceau (partie) • Contrôle local <p>*2 Sauf pour la mise en/hors service du son de fonctionnement.</p>
㉑ Verrouillage des opérations	Off (Hors service), On (En service) Défaut : Hors service	D	La sélection de « En service » pour ce réglage verrouille les boutons du piano numérique (sauf le bouton ⏻ (POWER) et les boutons requis pour le déverrouillage), de sorte qu'aucune autre opération ne peut être effectuée. Mettez le verrouillage des opérations en service si vous voulez empêcher les erreurs de manipulation des boutons.	<ul style="list-style-type: none"> • Le réglage de verrouillage des opérations ne peut pas être changé pendant la lecture des morceaux de la bibliothèque musicale, pendant le battement du métronome et pendant l'enregistrement.

Raccordement à un ordinateur

Vous pouvez raccorder le piano numérique à un ordinateur pour échanger des données MIDI entre ces deux appareils. Ceci vous permettra d'envoyer des données du piano numérique vers un logiciel de musique du commerce installé sur votre ordinateur, ou bien d'envoyer des données MIDI de votre ordinateur sur le piano numérique pour les lire.

Configuration système minimale de l'ordinateur

La configuration système minimale de l'ordinateur pour envoyer et recevoir des données MIDI est la suivante. Vérifiez si votre ordinateur remplit ces conditions avant de lui raccorder le piano numérique.

● Système d'exploitation

Windows® XP (SP2 ou ultérieur)*1

Windows Vista® *2

Windows 7® *3

Mac OS® X (10.3.9, 10.4.11, 10.5.X, 10.6.X, 10.7.X)

*1: Windows XP Édition familiale

Windows XP Professionnel (32 bits)

*2: Windows Vista (32 bits)

*3: Windows 7 (32 bits, 64 bits)

● Port USB

IMPORTANT !

- Ne raccordez jamais le Synthétiseur à un ordinateur ne remplissant pas ces conditions. Ceci pourrait causer des problèmes au niveau de l'ordinateur.

Raccordement du piano numérique à votre ordinateur

IMPORTANT !

- Veillez à suivre scrupuleusement les différents points de la procédure. L'envoi et la réception de données peuvent être impossibles si le raccordement n'est pas correct.

1. Mettez le piano numérique hors tension puis l'ordinateur en marche.
 - N'ouvrez pas encore le logiciel de musique sur votre ordinateur !

2. Après avoir mis en marche votre ordinateur, raccordez-le au piano numérique avec un câble USB du commerce.

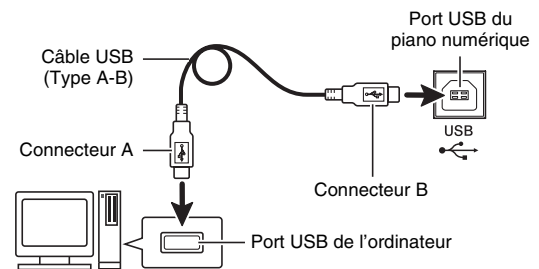

3. Mettez le piano numérique sous tension.

- Si c'est la première fois que vous raccordez le piano à votre ordinateur, le logiciel utilisé pour envoyer et recevoir des données sera automatiquement installé sur votre ordinateur.

4. Ouvrez le logiciel de musique, acheté dans le commerce, sur votre ordinateur.

5. Effectuez les opérations nécessaires dans le logiciel de musique pour sélectionner un des éléments suivants comme périphérique MIDI.

CASIO USB-MIDI : (Pour Windows Vista, Windows 7, Mac OS X)

Périphérique audio USB : (Pour Windows XP)

- Pour de plus amples informations sur la sélection du périphérique MIDI, reportez-vous à la documentation fournie avec le logiciel de musique utilisé.

IMPORTANT !

- Veillez à mettre le piano numérique sous tension avant d'ouvrir le logiciel de musique sur votre ordinateur.

REMARQUE

- Un fois que vous vous êtes connecté, vous pouvez laisser le câble USB branché même lorsque vous mettez l'ordinateur et/ou le piano numérique hors tension.
- Pour de plus amples informations sur les caractéristiques techniques et les raccordements exigés pour l'envoi et la réception de données MIDI par le piano numérique, reportez-vous aux toutes dernières informations sur notre site à l'adresse suivante.

<http://world.casio.com/>

Utilisation de MIDI

Qu'est-ce que MIDI ?

Les lettres MIDI sont l'abréviation de Musical Instrument Digital Interface, le nom d'une norme universelle utilisée pour les signaux numériques et les connecteurs, qui permet d'échanger des données musicales entre des instruments de musique et des ordinateurs (machines) commercialisés par différents fabricants.

REMARQUE

- Pour un complément d'informations sur l'implémentation MIDI, consultez le site CASIO : <http://world.casio.com/>.

Reportez-vous à « Canal d'envoi » et à « Contrôle local » à la page F-24.

Transfert des données de morceaux avec un ordinateur

Procédez de la façon indiquée dans cette section pour transférer et sauvegarder les données de la mémoire de l'enregistreur sur un ordinateur et pour charger les morceaux dans la mémoire de morceaux personnalisés (Bibliothèque musicale 61 à 70).

IMPORTANT !

- Si vous éteignez le piano numérique pendant l'échange de données avec un ordinateur, la mémoire du piano numérique peuvent s'altérer. Le cas échéant, la mémoire sera formatée à la prochaine mise sous tension du piano numérique. Notez que le formatage dure environ 20 secondes, et qu'il est impossible d'effectuer d'autres opérations pendant ce temps.

1. Effectuez les points 1 à 3 de la procédure mentionnée dans « Raccordement du piano numérique à votre ordinateur » à la page F-25.

2. Changez le mode de périphérique USB du piano numérique en vue du stockage.

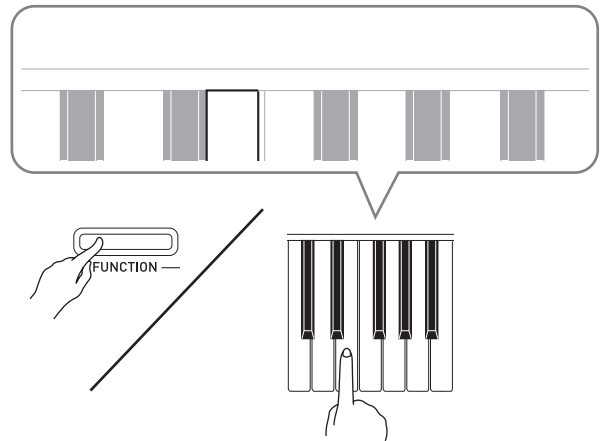

- Tout en tenant le bouton **FUNCTION** enfoncé, appuyez sur la touche de clavier correspondant au mode Périphérique USB (page F-21).
- Lorsque ce réglage est changé, les témoins des boutons **GRAND PIANO (CONCERT, MODERN)** et **ELEC PIANO** clignotent et tous les autres témoins sont éteints.
- Reportez-vous à « Mode Périphérique USB » à la page F-24 pour de plus amples informations.

3. Sur votre ordinateur, effectuez l'opération nécessaire pour afficher les divers dispositifs de stockage de votre ordinateur.

Si votre ordinateur fonctionne sous ce système d'exploitation :	Faites ceci :
Windows XP	Double-cliquer sur « Poste de travail ».
Windows Vista, Windows 7	Double-cliquez sur « Ordinateur ».
Mac OS	Ignorez le point 3 et double-cliquez sur « PIANO » sur le bureau de votre Mac.

- La mémoire de ce piano numérique apparaît sous le nom « PIANO » dans « Périphériques utilisant des supports amovibles ».

4. Double-cliquer sur « PIANO ».

- « PIANO » contient des dossiers intitulés « MUSICLIB » et « RECORDER ».
- Pour transférer un morceau personnalisé de l'ordinateur sur le piano numérique, ouvrez le dossier « MUSICLIB » et mettez le morceau dans les sous-dossiers numérotés (61 à 70). Chaque sous-dossier correspond à un numéro de la bibliothèque de musique : Le sous-dossier 61 correspond la bibliothèque musicale 61, etc.
- Les fichiers dans le dossier « RECORDER » sont des morceaux enregistrés avec la fonction enregistreur du piano numérique. Vous pouvez mettre les fichiers du dossier « RECORDER » à un autre endroit de l'ordinateur et renvoyer des fichiers de morceaux enregistrés au piano numérique en les mettant dans le dossier « RECORDER ».

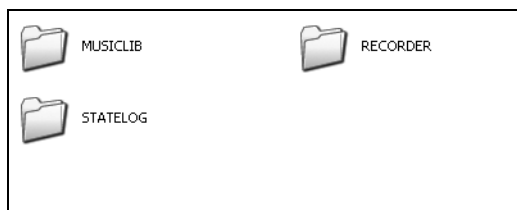

Type de données	Nom du dossier	Nom du fichier et extension*
Morceaux personnalisés	MUSICLIB	.MID : Données de format SMF (format 0/1) .CM2 : Données de format original CASIO
Données de la mémoire de l'enregistreur	RECORDER	BIDREC01.CSR : Données de format original CASIO

* Avant de stocker ou charger un fichier, vérifiez l'extension du nom du fichier pour vous assurer qu'il correspond à un des formats indiqués dans cette colonne.

Dans le cas d'un morceau enregistré avec la fonction d'enregistrement du piano numérique, remplacez son nom de fichier par un des noms et une des extensions indiqués dans cette colonne.

- Selon les réglages par défaut de Windows XP, Windows Vista et Windows 7 les extensions des noms de fichiers sont masquées. Effectuez une des opérations suivantes sur votre ordinateur pour afficher les extensions des noms de fichiers.
 - Pour afficher les extensions des noms de fichiers sous Windows XP
 1. Ouvrez le dossier souhaité.
 2. Dans le menu [Outils], cliquez sur [Options des dossiers].
 3. Cliquez sur l'onglet [Affichage]. Dans la liste [Paramètres avancés], enlevez la coche devant [Masquez les extensions des fichiers dont le type est connu].
 4. Cliquez sur [OK].
 - Pour afficher les extensions des noms de fichiers sous Windows Vista ou Windows 7
 1. Ouvrez les Options des dossiers en cliquant sur le bouton [Démarrer], puis sur [Panneau de configuration], [Apparence et personnalisation] et finalement sur [Options des dossiers].
 2. Cliquez sur l'onglet [Affichage]. Dans la liste [Paramètres avancés], enlevez la coche devant [Masquez les extensions des fichiers dont le type est connu].
 3. Cliquez sur [OK].

■ Pour charger un morceau dans une mémoire de morceaux personnalisés (Bibliothèque musicale 61 à 70)

1. Ouvrez le dossier MUSICLIB.
2. Copiez le fichier du morceau (.MID ou .CM2) dans le sous-dossier nommé par un numéro (61 à 70) correspondant au numéro de la bibliothèque musicale où vous voulez mettre le morceau.
- Si deux fichiers ont les extensions de noms de fichier .MID et .CM2 dans le dossier MUSICLIB, seules les données .MID seront chargées dans la mémoire de morceaux personnalisés.

■ Pour transférer les données de la mémoire de l'enregistreur entre le piano numérique et votre ordinateur

Pour transférer sur votre ordinateur les données actuellement dans la mémoire de l'enregistreur du piano numérique, copiez le contenu du dossier RECORDER sur votre ordinateur.

Pour recopier dans la mémoire de l'enregistreur les données de la mémoire sauvegardées antérieurement sur votre ordinateur, recopiez ces données dans le dossier RECORDER (et remplacez le contenu actuel du dossier RECORDER).

5. Lorsque la copie de fichier est terminée, revenez à MIDI comme mode Périphérique USB.

- Si vous utilisez un Macintosh, éjectez le fichier (mettez-le dans la corbeille).
- Tout en tenant le bouton **FUNCTION** enfoncé, appuyez sur la touche de clavier appropriée. Reportez-vous à « Mode Périphérique USB » à la page F-24 pour de plus amples informations.
- Lorsque vous revenez à MIDI comme mode Périphérique USB, le contenu de MUSICLIB est chargé dans la mémoire de morceaux personnalisés et le contenu de RECORDER dans le mémoire de l'enregistreur.



IMPORTANT !

- Une erreur de conversion de données est indiquée quand les témoins des boutons **SONG** ►/■ et les témoins des boutons **GRAND PIANO (CONCERT, MODERN)** et **ELEC PIANO** sont tous éclairés et tous les autres témoins sont éteints.

Propriété intellectuelle

Les droits des créateurs et les détenteurs de droits sur la musique, les images, les programmes informatiques, les bases de données et d'autres données, sont protégés par des lois sur la propriété intellectuelle. Vous êtes autorisé à reproduire de telles œuvres pour un usage personnel ou non commercial seulement. Pour tout autre but, toute reproduction (y compris la conversion du format des données), modification, transfert de reproductions, distribution par un réseau ou tout autre emploi sans autorisation du détenteur des droits, vous expose à des plaintes pour dommages et à des poursuites en justice pour contrefaçon de propriété intellectuelle et violation des droits personnels de l'auteur. Veillez à vous conformer aux lois sur la propriété intellectuelle lorsque vous reproduisez ou utilisez des œuvres protégées par des droits d'auteur.

Assemblage du support

Déballage

PRÉPARATIFS

- Les outils nécessaires pour l'assemblage ne sont pas fournis avec le support. Vous aurez besoin d'un gros tournevis à tête cruciforme (+) pour l'assemblage.

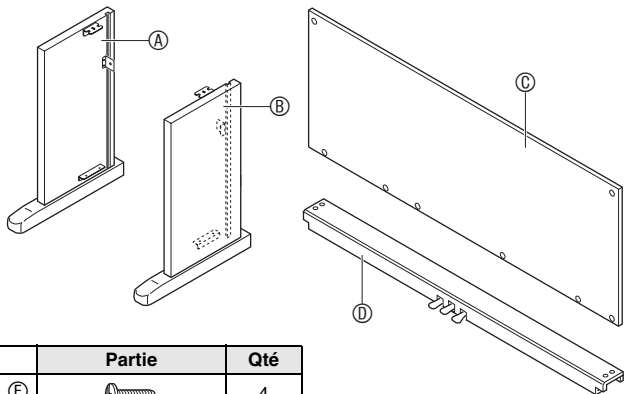

	Partie	Qté
Ⓔ		4
Ⓕ		6
Ⓖ		1
Ⓗ		2
Ⓘ		2
⓵		4
Ⓚ		1

IMPORTANT !

- Si quelque chose manque ou est endommagé, contactez votre service après-vente CASIO.
- Notez que le support et/ou le piano peuvent être endommagés si des pièces ou des composants non autorisés sont utilisés.
- Avant d'assembler le support, détachez le ruban ❶ qui lie le cordon de pédales à l'arrière de la traverse ⓸ et sortez le cordon.

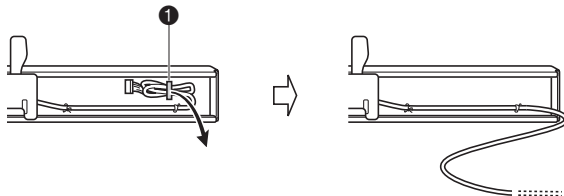

⚠ ATTENTION

- Le support doit être assemblé par au moins deux personnes.
- Le support doit être assemblé sur une surface plate.
- Ne retirez pas le ruban maintenant le couvercle du clavier en place tant que l'assemblage n'est pas terminé. Le couvercle du clavier pourrait sinon s'ouvrir et se refermer durant l'assemblage et causer des blessures aux mains ou aux doigts.
- Faites attention à ne pas vous coincer les doigts entre les pièces durant leur assemblage.

Pour assembler le support

1. Fixez les panneaux latéraux Ⓐ et Ⓑ à la traverse ⓸. Fixez les panneaux latéraux avec quatre vis Ⓔ.

- Lorsque vous assemblez les parties ❷, faites glisser les ferrures ❸ dans les fentes à chaque extrémité de la traverse ⓸. Si les ferrures ❸ ne sont pas insérées à fond dans les extrémités de la traverse ⓸, les vis Ⓔ ne pourront pas entrer dans les trous de vis des ferrures ❸ et leur filetage risque d'être endommagé.
- Recouvrez les têtes de vis avec les capuchons ⓵.

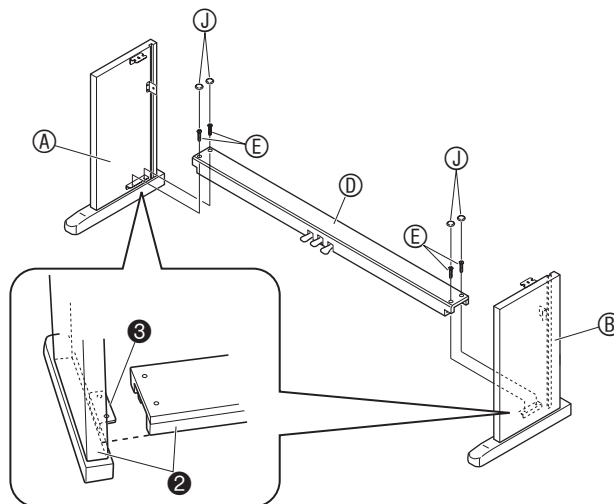

2. Faites glisser le panneau arrière ③ dans les rainures ④ des panneaux latéraux.

- Lorsque le panneau arrière ③ a été mis en place, les trous de vis doivent être alignés sur ceux de la traverse ⑩.

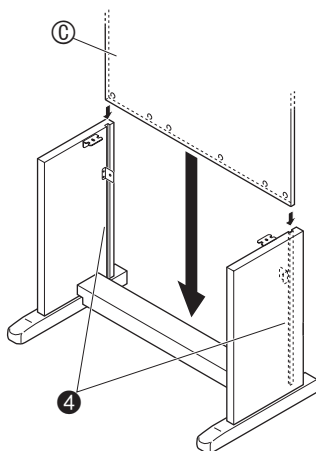

3. Utilisez les deux vis ① pour fixer les bords supérieurs gauche et droit du panneau arrière ③ aux ferrures ⑤ des panneaux latéraux ④ et ⑤.

- Au point ⑥, posez le clip ⑥ sur la vis ① avant d'installer la vis.

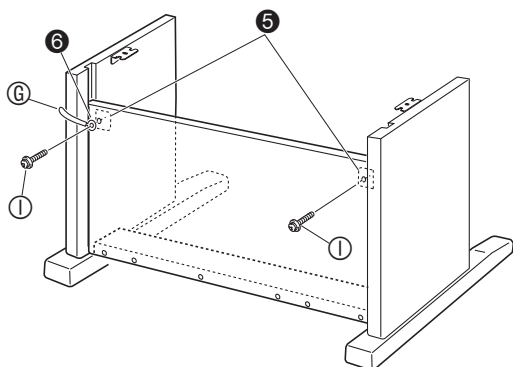

4. Ensuite, fixez le bas du panneau arrière ③ avec les six vis ⑦.

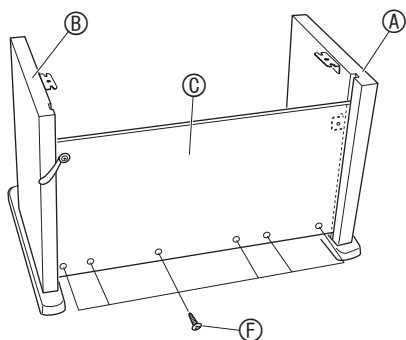

5. Ajustez la vis de réglage de hauteur ⑦ pour que la traverse ⑩ soit supportée et ne s'abaisse pas quand les pédales sont actionnées.

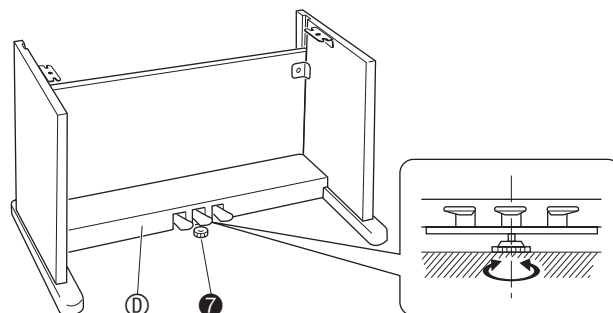

IMPORTANT !

- La traverse ⑩ peut être endommagée par la pression des pédales si la vis de réglage de hauteur ⑦ n'est pas ajustée. Veillez à toujours ajuster la vis de réglage de hauteur ⑦ avant d'actionner les pédales.

6. Posez le piano sur le support.

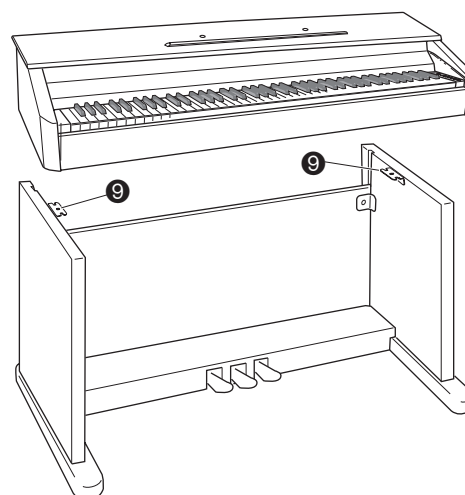

- À ce moment les vis sous le piano ⑧ devraient s'emboîter dans les échancrures des ferrures de support ⑨.

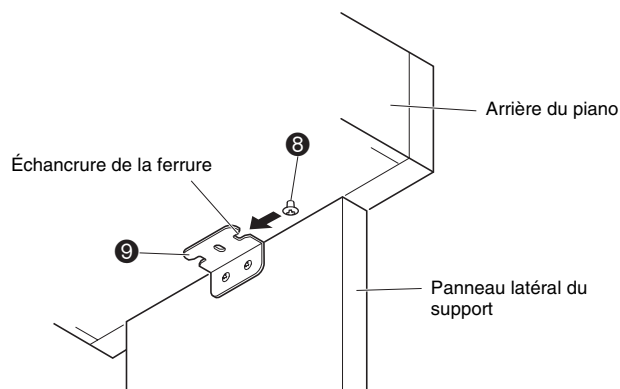

7. Utilisez les deux vis **H** pour fixer le piano au support.

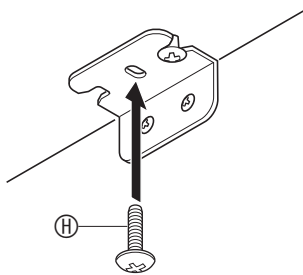

IMPORTANT !

- Les vis empêchent le piano de glisser du support. N'utilisez jamais le piano sans installer les vis.

8. Fixez le clip du cordon d'adaptateur **K** à côté de la prise d'alimentation (DC12V).

- Pour plus d'informations sur la fixation du cordon, voir « Prise d'alimentation » à la page F-4.

Borne DC 12V

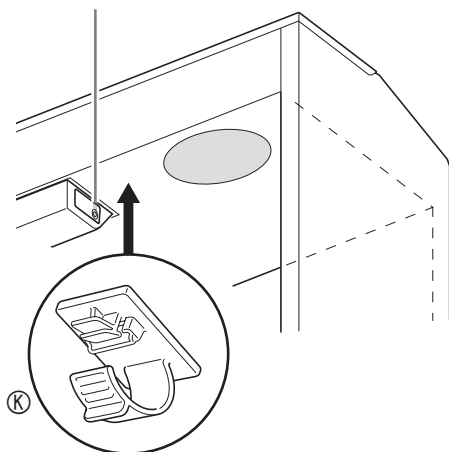

Pour raccorder le cordon de pédales.

1. En orientant la fiche de pédales comme indiqué sur l'illustration, branchez-la sur le connecteur de pédales sous le piano.

- Attachez le câble de pédales avec le clip **G**.

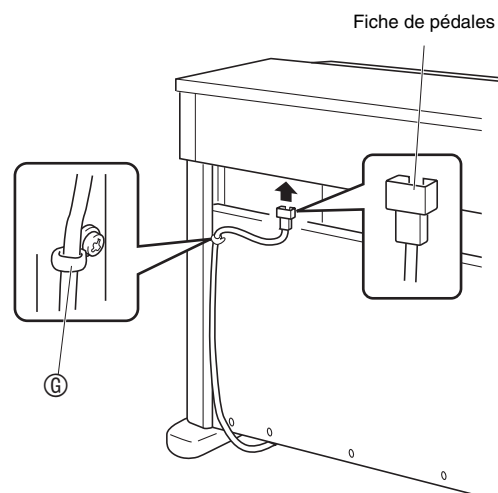

Installer le pupitre de musique

1. Installez le pupitre de musique en insérant ses chevilles dans les orifices sur le haut du piano.

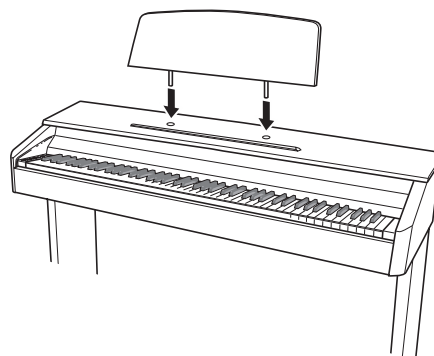

Référence

En cas de problème

Problème	Cause	Solution	Voir page
Aucun son lorsque j'appuie sur une touche du clavier.	<ol style="list-style-type: none"> 1. La commande VOLUME est réglée sur « MIN ». 2. Un casque ou un adaptateur de fiche est branché sur une des prises PHONES. 3. Le contrôle local MIDI est hors service. 	<ol style="list-style-type: none"> 1. Tournez la commande VOLUME un peu plus vers « MAX ». 2. Débranchez ce qui est branché sur les prises PHONES. 3. Mettez le contrôle local en service. 	<p>☞ F-8</p> <p>☞ F-6</p> <p>☞ F-24</p>
La hauteur du son du piano numérique est décalée.	<ol style="list-style-type: none"> 1. Le réglage de tonalité du piano numérique n'est pas « 0 ». 2. L'accord du piano numérique n'est pas correct. 3. Le décalage d'octave est en service. 4. Un réglage de tempérament autre que le tempérament égal est utilisé. 	<ol style="list-style-type: none"> 1. Réglez la tonalité sur « 0 » ou bien mettez le piano numérique hors tension puis de nouveau sous tension. 2. Accordez le piano numérique ou mettez le piano numérique hors tension puis de nouveau sous tension. 3. Ramenez le réglage du décalage d'octave à 0. 4. Changez le réglage de tempérament et sélectionnez « 00:Equal (Égal) », l'accordage moderne normal. 	<p>☞ F-23</p> <p>☞ F-23</p> <p>☞ F-23</p> <p>☞ F-23</p>
Les sonorités et/ou les effets sonores sont bizarres. La mise hors tension puis sous tension du piano numérique n'élimine pas le problème. <i>Exemple : L'intensité des notes ne change pas bien que je n'exerce pas la même pression sur les touches.</i>	La fonction de « Sauvegarde » est activée.	Désactivez « Sauvegarde ». Ensuite, éteignez puis rallumez le piano numérique.	☞ F-24
Je ne peux pas transférer des données après avoir raccordé le piano numérique à un ordinateur.	–	<ol style="list-style-type: none"> 1. Assurez-vous que le câble USB est bien branché sur le piano numérique et sur l'ordinateur et que le périphérique est sélectionné correctement dans le logiciel de musique de votre ordinateur. 2. Mettez le piano numérique hors tension puis fermez le logiciel de musique sur votre ordinateur. Remettez ensuite le piano numérique sous tension puis rouvrez le logiciel de musique sur votre ordinateur. 	☞ F-25
Je dois attendre un certain temps avant de pouvoir utiliser le piano numérique après l'avoir allumé.	Les données enregistrées dans la mémoire du piano numérique sont endommagées parce qu'un transfert avec l'ordinateur était en cours la dernière fois que vous avez éteint le piano. Le cas échéant, la mémoire du piano numérique est formatée à la prochaine mise sous tension. Vous ne pouvez pas effectuer d'autres opérations pendant le formatage.	Il faut environ 20 secondes après la mise sous tension pour effectuer le formatage. Attendez que le formatage soit terminé. Prenez soin de ne pas éteindre le piano numérique pendant le transfert de données avec l'ordinateur.	☞ F-26
La qualité et le volume d'une sonorité sont légèrement différents selon l'endroit où les notes sont jouées sur le clavier.	Ceci provient de l'échantillonnage numérique* et non pas d'une défectuosité. * Les échantillons de son numériques sont pris dans les registres graves, moyens et aigus de chaque instrument de musique. C'est pourquoi, il peut y avoir de très légères différences de qualité tonale et de volume entre les différents registres.		
Lorsque j'appuie sur un bouton, la note qui résonne est coupée momentanément, ou bien il y a un léger changement dans la façon dont les effets sont appliqués.	Ceci se produit lorsque les sons de plusieurs parties résonnent en même temps lors de la superposition de sonorités, l'emploi du mode Duo, la lecture d'un morceau intégré, l'enregistrement, etc. Si vous appuyez sur un bouton dans une de ces situations, le réglage des effets liés à la sonorité change automatiquement, ce qui entraînent une coupure momentanée des notes ou un léger changement dans la façon dont les effets sont appliqués.		

Fiche technique

Modèle	AP-250BK/AP-250BN
Clavier	Clavier de piano à 88 touches, avec sensibilité au toucher
Polyphonie maximale	128 notes
Sonorités	18 <ul style="list-style-type: none"> • Superposition (sonorités basses exclues) • Partage de clavier (sonorités basses du registre grave seulement)
Effets	Brillance (-3 à 0 à 3), Réverbération (4 types), Chorus (4 types), DSP, Résonance de la pédale forte
Métronome	<ul style="list-style-type: none"> • Mesure : 0, 2, 3, 4, 5, 6 • Plage de réglage du tempo : 20 à 255
Duo	Plage de réglage de sonorité (-1 à 2 octaves)
Bibliothèque musicale	<ul style="list-style-type: none"> • Nombre de morceaux : 60, Morceaux personnalisés : 10 morceaux (jusqu'à environ 90 Ko par morceau, environ 900 Ko pour 10 morceaux)* * Sur la base de 1 Ko = 1024 octets, 1 Mo = 1024² octets • Volume des morceaux : Réglable • Partie En/Hors service : G, D
Enregistreur	<ul style="list-style-type: none"> • Fonctions : Enregistrement en temps réel, lecture • Nombre de morceau : 1 • Nombre de pistes : 2 • Capacité : Approximativement 5000 notes maximum • Protection des données enregistrées : Mémoire flash intégrée
Pédales	Forte (Fonctionnement à mi-course possible), douce, sostenuto
Autres fonctions	<ul style="list-style-type: none"> • Sélection de la sensibilité au toucher : 3 types, Hors service • Transposition : 2 octaves (-12 à 0 à 12) • Accordage : A4 = 415,5 Hz à 440,0 Hz à 465,9 Hz (variable) • Tempérament • Décalage d'octave • Verrouillage des opérations
MIDI	Réception multitimbrale sur 16 canaux
Entrées/Sorties	<ul style="list-style-type: none"> • Prises PHONES : Prises stéréo ordinaires × 2 Impédance de sortie : 3 Ω Tension de sortie : 1,5 V (efficace) MAX • Alimentation : 12 V CC • Port USB : TYPE B • Connecteur de pédales
Haut-parleurs	∅12 cm × 2 (Sortie 8 W + 8 W)
Alimentation	Adaptateur secteur : AD-A12150LW <ul style="list-style-type: none"> • Extinction automatique : Environ 4 heures après la dernière pression. L'extinction automatique peut être désactivée.
Consommation	12 V $\overline{\text{---}}$ 18 W
Dimensions	Piano numérique et support : 137,7 (L) × 43,2 (P) × 84,0 (H) cm
Poids	Piano numérique et support : environ 39,5 kg

- Les spécifications et la conception sont susceptibles d'être changées sans avis préalable.

Précautions d'emploi

Veuillez lire et prendre les précautions suivantes.

■ Emplacement

Évitez d'installer ce produit aux endroits suivants.

- Endroits exposés à la lumière directe du soleil et à une haute humidité
- Endroits exposés à de hautes températures
- À proximité d'un poste de radio ou de télévision, d'un magnétoscope, d'un ampli-tuner

Les appareils mentionnés ci-dessus ne causent pas de panne sur ce produit, mais les interférences de ce produit peuvent agir sur le son et l'image d'un autre appareil.

■ Entretien du produit

- N'utilisez jamais de benzine, d'alcool, de diluant ni de produits chimiques pour nettoyer ce produit.
- Pour nettoyer ce produit ou son clavier, utilisez un chiffon doux imprégné d'une solution faible d'eau et de détergent neutre. Extrayez bien toute l'humidité du chiffon avant d'essuyer.

■ Accessoires fournis et optionnels

N'utilisez que les accessoires spécifiés pour ce produit. L'utilisation d'accessoires non autorisés crée un risque d'incendie, de choc électrique et de blessure.

■ Lignes de soudure

Des lignes peuvent apparaître sur l'extérieur de ce produit. Ces « lignes de soudure » proviennent du moulage du plastique. Il ne s'agit pas de craquelures ni d'éraflures.

■ Respect d'autrui

Lorsque vous utilisez ce produit, pensez aux personnes de votre entourage. Soyez particulièrement attentif aux autres lorsque vous jouez la nuit et réduisez le volume pour ne pas les déranger. Par respect des autres, vous pouvez aussi fermer les fenêtres ou utiliser un casque d'écoute lorsque vous jouez la nuit.

- Toute reproduction du contenu de ce manuel, complète ou partielle, est interdite. Toute utilisation du contenu de ce manuel dans d'autres buts que personnels sans l'autorisation de CASIO est formellement interdite par les lois du copyright.
- EN AUCUN CAS CASIO NE PEUT ÊTRE TENU POUR RESPONSABLE DES DOMMAGES, QUELS QU'ILS SOIENT (Y COMPRIS MAIS SANS S'Y LIMITER, DES DOMMAGES DUS AUX PERTES DE BÉNÉFICES, D'INTERRUPTION D'AFFAIRES, D'INFORMATIONS) RÉSULTANT DE L'EMPLOI OU DE L'IMPOSSIBILITÉ D'EMPLOYER CE MANUEL OU CE PRODUIT, MÊME SI CASIO A ÉTÉ AVISÉ DE LA POSSIBILITÉ DE TELS DOMMAGES.
- Le contenu de ce manuel est susceptible d'être changé sans avis préalable.

■ Précautions à prendre avec l'adaptateur secteur

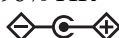
- Utiliser une prise facile d'accès de manière à pouvoir débrancher facilement l'adaptateur secteur en cas de problème, ou lorsqu'il doit être débranché.
- L'adaptateur secteur doit être utilisé à l'intérieur seulement. Ne pas l'utiliser à un endroit où il risque d'être exposé aux projections d'eau ou à l'humidité. Ne pas poser de récipient, vase ou autre, contenant du liquide sur l'adaptateur secteur.
- Ranger l'adaptateur secteur à un endroit sec.
- Utiliser l'adaptateur secteur à un endroit ouvert, bien aéré.
- Ne jamais recouvrir l'adaptateur secteur de papier, nappe, rideau ou autre article similaire.
- Débrancher l'adaptateur secteur de la prise d'alimentation si le piano ne doit pas être utilisé pendant un certain temps.
- Ne pas essayer de réparer soi-même l'adaptateur secteur ni de le modifier de quelque façon que ce soit.
- Environnement de fonctionnement de l'adaptateur secteur
 - Température : 0 à 40°C
 - Humidité : 10% à 90% HR
- Polarité de la sortie : 

Précautions à prendre avec l'adaptateur secteur

Modèle : AD-A12150LW

1. Lisez ces instructions.
2. Gardez ces instructions à portée de main.
3. Tenez compte de tous les avertissements.
4. Respectez toutes les consignes.
5. N'utilisez pas ce produit à proximité de l'eau.
6. Nettoyez ce produit avec un chiffon sec.
7. N'installez pas ce produit près de radiateurs, de résistances électriques, de poêles ou d'autres sources de chaleur (amplificateurs compris).
8. N'utilisez que les fixations et accessoires spécifiés par le fabricant.
9. Confiez toute réparation à un personnel qualifié. Une réparation est nécessaire dans chacune des situations suivantes : lorsque le produit est endommagé, lorsque le cordon d'alimentation ou sa fiche est endommagé, lorsque du liquide est tombé dans le produit, lorsqu'une matière étrangère a pénétré dans le produit, lorsque le produit a été exposé à la pluie ou à l'humidité, lorsque le produit ne fonctionne pas normalement, lorsque le produit est tombé.
10. Ne laissez pas le produit à un endroit exposé à des fuites ou projections de liquide. Ne posez pas d'objet contenant du liquide sur le produit.
11. Attention à ce que la charge électrique ne dépasse pas la tension mentionnée sur l'étiquette.
12. Assurez-vous que l'environnement est sec avant de brancher la fiche sur une source d'alimentation.
13. Assurez-vous que le produit est orienté correctement.
14. Débranchez le produit pendant les orages ou lorsque vous prévoyez de ne pas l'utiliser pendant un certain temps.
15. Ne bloquez pas les ouvertures de ventilation de ce produit. Installez le produit selon les instructions du fabricant.
16. Veillez à mettre le cordon d'alimentation à un endroit où il ne risque pas d'être piétiné ou tordu excessivement, en particulier au niveau des fiches et des prises, et à l'endroit où il sort du produit.
17. L'adaptateur secteur devrait être branché sur une prise d'alimentation située à proximité du produit de sorte qu'il puisse être rapidement débranché de la prise en cas de problème.

Le symbole suivant signale la présence d'une tension dangereuse non isolée à l'intérieur du produit, pouvant être suffisamment puissante pour constituer un risque de décharge électrique.



Le symbole suivant signale la présence de consignes importantes concernant le fonctionnement et la maintenance (réparation) dans la documentation fournie avec ce produit.



Appendice

Liste des sonorités

Nom de la sonorité	Changement de programme	Sélection de banque MSB
GRAND PIANO CONCERT	0	0
GRAND PIANO MODERN	0	1
GRAND PIANO CLASSIC	0	2
GRAND PIANO MELLOW	0	3
GRAND PIANO BRIGHT	0	4
ELEC PIANO	4	0
FM E.PIANO	5	0
60'S E.PIANO	4	1
HARPSICHORD	6	0
VIBRAPHONE	11	0
STRINGS 1	49	0
STRINGS 2	48	0
PIPE ORGAN	19	0
JAZZ ORGAN	17	0
ELEC ORGAN 1	16	0
ELEC ORGAN 2	16	1
BASS (LOWER) 1	32	0
BASS (LOWER) 2	32	1

Liste des morceaux

No.	Nom de morceau
01	Nocturne Op.9-2
02	Fantaisie-Improptu Op.66
03	Étude Op.10-3 "Chanson de l'adieu"
04	Étude Op.10-5 "Black Keys"
05	Étude Op.10-12 "Revolutionary"
06	Étude Op.25-9 "Butterflies"
07	Prélude Op.28-7
08	Valse Op.64-1 "Petit Chien"
09	Valse Op.64-2
10	Moments Musicaux 3
11	Improptu Op.90-2
12	Marche Militaire 1 (Duet)
13	Frühlingslied [Lieder Ohne Worte Heft 5]
14	Fröhlicher Landmann [Album für die Jugend]
15	Von fremden Ländern und Menschen [Kinderszenen]
16	Träumerei [Kinderszenen]
17	Tambourin
18	Menuet BWV Anh.114 [Clavierbüchlein der Anna Magdalena Bach]
19	Inventio 1 BWV 772
20	Inventio 8 BWV 779
21	Inventio 13 BWV 784
22	Praeludium 1 BWV 846 [Das Wohltemperierte Klavier 1]
23	Le Coucou
24	Gavotte
25	Sonatina Op.36-1 1st Mov.
26	Sonatine Op.20-1 1st Mov.
27	Sonate K.545 1st Mov.
28	Sonate K.331 3rd Mov. "Turkish March"
29	Rondo K.485
30	Für Elise
31	Marcia alla Turca
32	Sonate Op.13 "Pathétique" 1st Mov.
33	Sonate Op.13 "Pathétique" 2nd Mov.
34	Sonate Op.13 "Pathétique" 3rd Mov.
35	Sonate Op.27-2 "Moonlight" 1st Mov.
36	Rhapsodie 2
37	Waltz Op.39-15 (Duet)
38	Liebesträume 3
39	Blumenlied
40	La Prière d'une Vierge
41	Csikos Post
42	Humoresque Op.101-7
43	Melodie [Lyrische Stücke Heft 2]
44	Sicilienne Op.78
45	Berceuse [Dolly] (Duet)
46	Arabesque 1
47	La Fille aux Cheveux de Lin [Préludes]
48	Passepied [Suite bergamasque]
49	Gymnopédie 1
50	Je Te Veux
51	Salut d'Amour
52	The Entertainer
53	Maple Leaf Rag
54	L'arabesque [25 Étüden Op.100]
55	La Styrienne [25 Étüden Op.100]
56	Ave Maria [25 Étüden Op.100]
57	Le retour [25 Étüden Op.100]
58	La chevaleresque [25 Étüden Op.100]
59	No.13 [Études de Mécanisme Op.849]
60	No.26 [Études de Mécanisme Op.849]

MIDI Implementation Chart

Function	Transmitted	Recognized	Remarks
Basic Channel Default Changed	1 - 16 1 - 16	1 - 16 1 - 16	
Mode Default Messages Altered	Mode 3 X * * * * * * * * * *	Mode 3 X * * * * * * * * * *	
Note Number True voice	0 - 127 * * * * * * * * * *	0 - 127 0 - 127*1	*1: Selon la sonorité
Velocity Note ON Note OFF	0 9nH v = 1 - 127 X 8nH v = 64	0 9nH v = 1 - 127 X 9nH v = 0, 8nH v = **	** : sans relation
After Touch Key's Ch's	X X	X O	
Pitch Bender	X	O	
Control Change	0,32 1 5 6, 38 7 10 11 16 17 18 19 64 65	O X X X O X X X X X X X X X O X	Bank select Modulation Portamento Time Data entry LSB, MSB*2 Volume Pan Expression DSP Parameter0*2 DSP Parameter1*2 DSP Parameter2*2 DSP Parameter3*2 Damper Portamento Switch



Ce sigle signifie que l'emballage est conforme à la législation allemande en matière de protection de l'environnement.

CASIO®

