

INSTRUCTIONS DU SUPPORT ALUMINA³



Modèle n° 26428

Important

Ce support est conçu pour être utilisé sur une barre d'attelage de 2 po ou 1,25 po et pour recevoir jusqu'à trois bicyclettes. Il ne doit pas être utilisé à une autre fin. Ne dépassez jamais la charge de base de la barre d'attelage de votre véhicule. Consultez le manuel d'instructions pour connaître le bon usage de ce support. Capacité maximale 90 lb. Conservez ces instructions.

Avertissement

Vérifiez régulièrement si les boulons et les écrous sont bien serrés, car ils peuvent se desserrer avec le temps.

NE CONDUISEZ PAS avec le support à bicyclettes baissé.

Ce support NE PEUT PAS être utilisé sur les barres d'attelage des véhicules de classe 1 (poids au timon 200lb)

Non destiné à un usage hors route.

ENLEVEZ le support du véhicule avant d'entrer dans un lave-auto automatique.

PIÈCES COMPRISES

- (A) Support avec câble antivol
- (B) Bras de support (2)
- (C) Courroies (9)
- (D) Boulons d'attelage avec rondelle de blocage (5/8 po pour support de 2 po, 1/2 po pour support de 1,25 po)
- (E) Attaches flexibles (3)
- (F) Chevilles d'arrêt (2)
- (G) Barre d'attelage 1,25 p
- (H) Serrure antivol avec clés
- (I) Mécanismes stabilisateurs (3)
- (J) Porte-écrou de barre d'attelage

OUTILS REQUIS

- Clé dynamométrique
- Tournevis

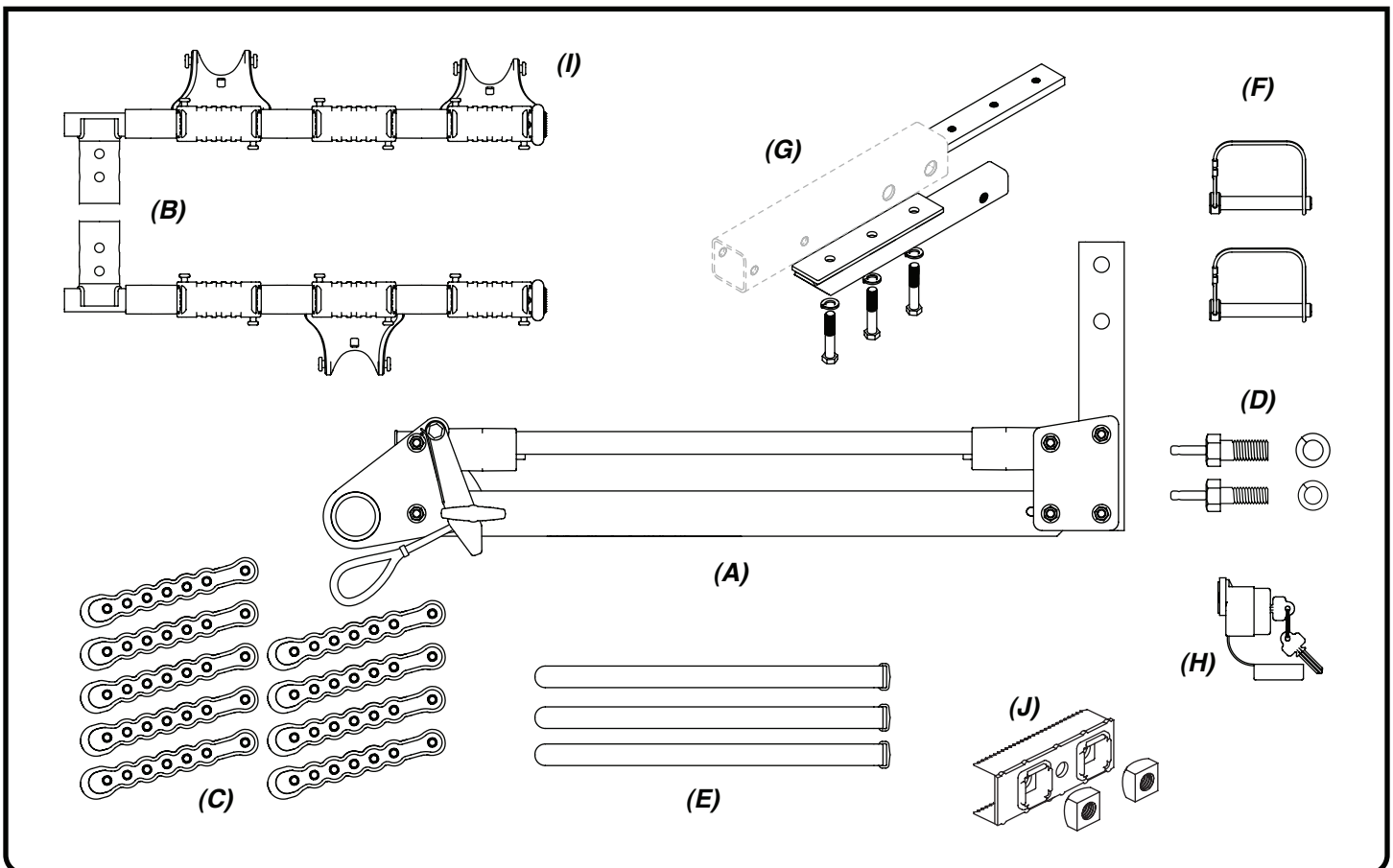

Assemblage du support

1 Commencez l'assemblage de votre support Alumina³ en sortant le support et les 2 bras de la boîte. Fixez les bras au support en faisant pointer vers le haut les anses jaunes aux extrémités des bras. Bloquez les bras en place au moyen des chevilles d'arrêt fournies.

2 Placez les courroies sur les bras du support.

3 Pour convertir votre support de 2 po en support de 1,25 po, vous devez ajouter l'ensemble de 1,25 po à la barre d'attelage de 2 po. Retirez le porte-écrou à l'intérieur de la barre d'attelage de 2 po. Glissez la plaque à trois écrous à encoches à l'intérieur de la barre d'attelage de 2 po, en alignant les trous. Insérez les trois boulons à travers la rondelle de blocage et la barre d'attelage de 1,25 po et serrez dans la plaque à écrous. Assurez-vous que les trois boulons sont bien serrés et revérifiez leur serrage de temps à autre.

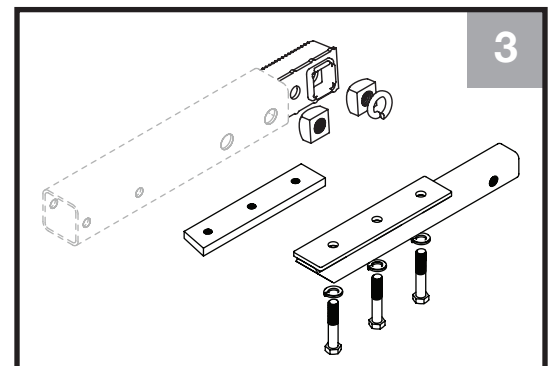
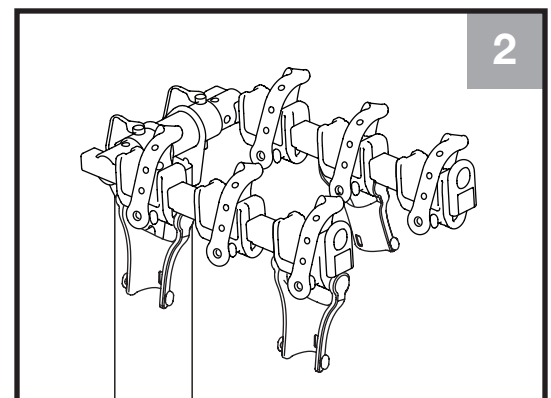
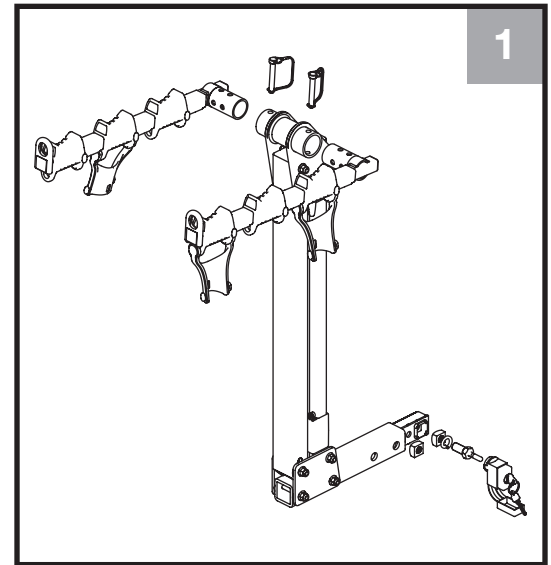

Accessoires recommandés

Adaptateurs de tube supérieur (26373)
 Adaptateur en S (25748)
 Rallonge d'attelage (26033)
 Courroies de rechange (25869)
 Ensembles d'attaches flexibles (26260)
 Butoir à bicyclette (26442)

www.softride.com

Installation du support

- 1** Pour les supports de 2 po seulement. Assurez-vous que l'écrou à l'intérieur du tube du support est aligné avec le trou dans la barre d'attelage. Ajustez au besoin avec un tournevis.
- 2** Placez la rondelle de blocage sur le boulon d'attelage et vissez le boulon dans l'écrou situé dans le tube. Pour les supports de 2 po, serrez le boulon d'attelage à 60 pi-lb. Pour les supports de 1,25 po, serrez le boulon d'attelage à 40 pi-lb.
- 3** Placez la serrure sur la tige du boulon d'attelage pour verrouiller le support à bicyclettes sur le véhicule.

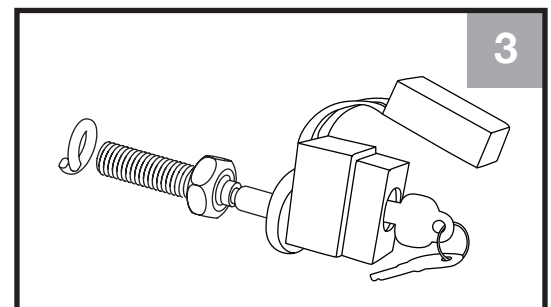
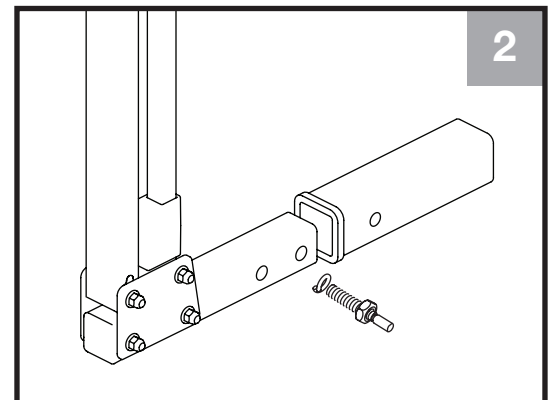
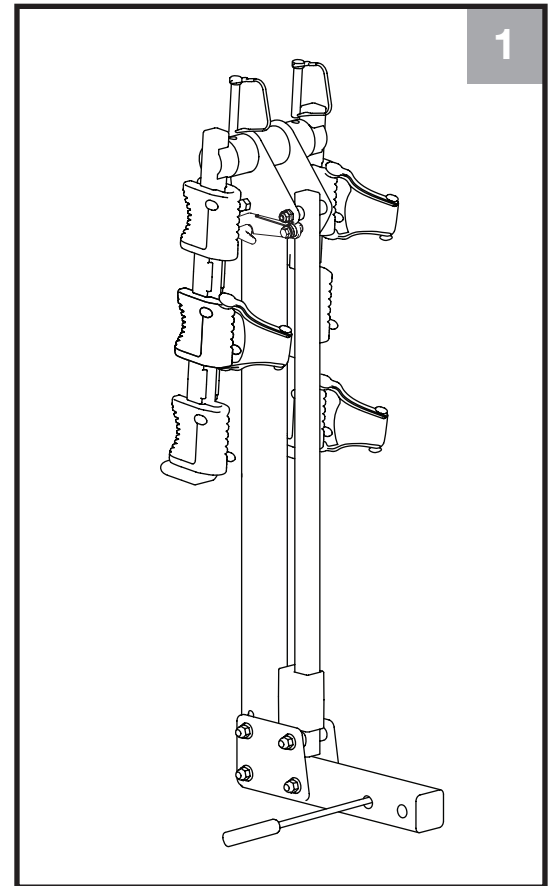

Utilisation du support

1 Placez les bicyclettes sur les bras du support en commençant près du véhicule et en alternant la position des bicyclettes sur le support. Quand vous ne transportez pas de bicyclettes, retirez les chevilles d'arrêt, abaissez les bras en position verticale et bloquez les bras avec les chevilles d'arrêt, ou enlevez et rangez les bras dans un endroit sûr.

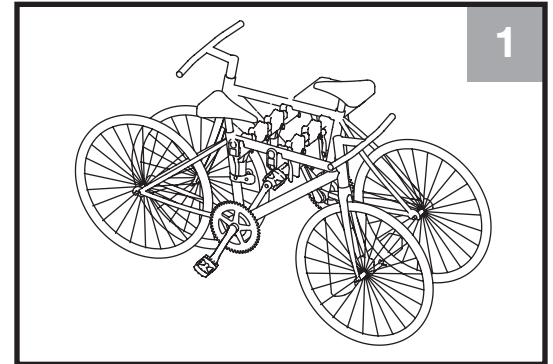

2 Vous pouvez utiliser les attaches flexibles pour éviter que les bicyclettes ne balancent pendant le transport. Après avoir placé la première bicyclette sur le support, attachez-la comme il est illustré ci-contre. Utilisez les autres attaches flexibles pour fixer chaque bicyclette additionnelle à la bicyclette précédente.

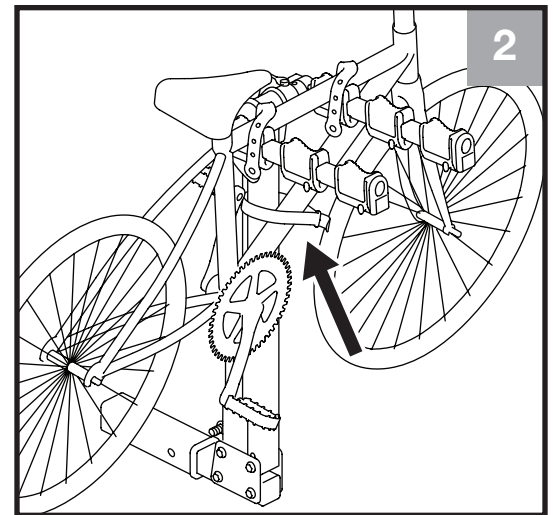

3 Disposez la tige de selle dans le mécanisme stabilisateur. Fixez les bicyclettes au bloc et au mécanisme stabilisateur à l'aide des courroies fournies. La bicyclette peut ne pas être centrée sur le support. Il importe que le mécanisme stabilisateur soit de niveau avec le tube de selle de la bicyclette.

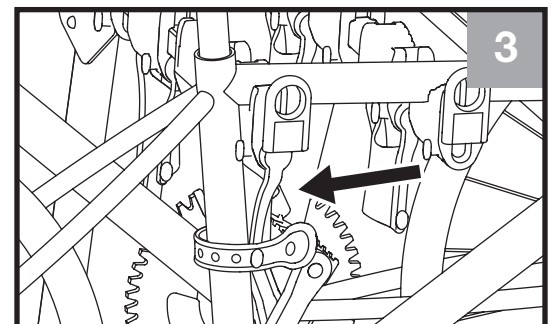

4 Pour abaisser le support, saisissez le levier de déverrouillage et tirez vers vous tout en poussant le support vers le véhicule. Soutenez les bras du support et descendez-les.

