

Makita

Scie Sauteuse

Modèle 4320
Vitesse variable

MANUEL D'INSTRUCTIONS

4320

Jig Saw

Model 4320
Variable speed

INSTRUCTION MANUAL



 **DOUBLE ISOLATION**

 **DOUBLE INSULATION**

PRECAUTIONS TRES IMPORTANTES

ATTENTION: Quand vous vous servez d'outils électriques, vous devez toujours, afin de réduire les risques d'incendie, d'électrocution ou de blessure, observer certaines règles de sécurité, et notamment les suivantes:

LISEZ TOUTES CES INSTRUCTIONS.

1. **MAINTENEZ PROPRE LA ZONE DE TRAVAIL.** Ateliers et établis encombrés invitent les accidents.
2. **RECHERCHEZ UN ENVIRONNEMENT ADEQUAT.** N'utilisez pas d'outillage électrique dans des endroits mouillés ou humides. Gardez l'endroit de travail bien éclairé. N'exposez pas vos outils à la pluie. Ne les utilisez pas en présence de gaz ou liquides inflammables.
3. **ELOIGNEZ LES ENFANTS.** Tout visiteur doit être tenu à l'écart du lieu de travail. Ne laissez personne toucher l'outil ou le câble électrique.
4. **RANGÉZ LES OUTILS NON EN SERVICE.** Quand ils ne sont pas utilisés, les outils doivent être rangés dans un endroit sec et élevé ou fermé à clé, hors de portée des enfants.
5. **NE FORCEZ PAS VOTRE OUTIL.** Il fera un travail meilleur et plus sûr au régime pour lequel il a été conçu.
6. **UTILISEZ L'OUTIL APPROPRIÉ.** Ne forcez pas un petit outil ou une pièce trop faible à faire le travail d'un outil de gros oeuvre. N'utilisez pas un outil à quelque chose pour quoi il n'a pas été fait.
7. **PORTEZ UN HABILLEMENT APPROPRIÉ.** Ne portez ni vêtements lâches ni bijouterie qui pourraient se prendre dans les pièces en mouvement. Les gants de

caoutchouc et les chaussures anti-dérapantes sont conseillés si vous travaillez dehors. Si vos cheveux sont longs, maintenez-les serrés dans un couvre-chef.

8. **PORTEZ DES LUNETTES DE SÛRETE,** ainsi qu'un masque à poussière si le travail de coupe ou de sciage produit de la poussière.
9. **NE MALTRAITEZ PAS LE CÂBLE.** Ne portez jamais un outil par son câble électrique et ne tirez pas sur celui-ci pour le débrancher. Gardez le câble loin de la chaleur, de l'huile et des arêtes coupantes.
10. **FIXEZ LA PIÈCE A TRAVAILLER.** Utilisez des crampons ou un étau pour la maintenir en place. Ils sont plus sûrs que votre main et cela laisse les deux mains libres pour manier l'outil.
11. **NE PORTEZ PAS LES MOUVEMENTS TROP LOIN DE VOUS.** Gardez à tout moment votre équilibre et une assise ferme.
12. **ENTRETIENEZ LES OUTILS AVEC SOIN.** Gardez-les bien affûtés et propres pour en obtenir un rendement meilleur et plus sûr. Suivez les instructions pour la lubrification et le changement des accessoires. Inspectez les câbles électriques périodiquement et, s'ils sont endommagés, faites-les réparer par un service compétent. Inspectez les rallonges périodiquement et changez-les si elles sont endommagées. Gardez les poignées sèches, propres et nettes de tout corps gras.
13. **DEBRANCHEZ vos outils quand vous ne les utilisez pas, quand vous vous apprêtez à les nettoyer et quand vous changez les accessoires tels que lames, mèches ou couteaux.**

IMPORTANT SAFETY INSTRUCTIONS

WARNING: When using electric tools, basic safety precautions should always be followed to reduce the risk of fire, electric shock, and personal injury, including the following:

READ ALL INSTRUCTIONS.

1. **KEEP WORK AREA CLEAN.** Cluttered areas and benches invite injuries.
2. **CONSIDER WORK AREA ENVIRONMENT.** Don't use power tools in damp or wet locations. Keep work area well lit. Don't expose power tools to rain. Don't use tool in presence of flammable liquids or gases.
3. **KEEP CHILDREN AWAY.** All visitors should be kept away from work area. Don't let visitors contact tool or extension cord.
4. **STORE IDLE TOOLS.** When not in use, tools should be stored in dry, and high or locked-up place — out of reach of children.
5. **DON'T FORCE TOOL.** It will do the job better and safer at the rate for which it was intended.
6. **USE RIGHT TOOL.** Don't force small tool or attachment to do the job of a heavy-duty tool. Don't use tool for purpose not intended.
7. **DRESS PROPERLY.** Don't wear loose clothing or jewelry. They can be caught in moving parts. Rubber gloves and non-skid footwear are recommended when working outdoors. Wear protective hair covering to contain long hair.
8. **USE SAFETY GLASSES.** Also use face or dust mask if cutting operation is dusty.
9. **DON'T ABUSE CORD.** Never carry tool by cord or yank it to disconnect from receptacle. Keep cord from heat, oil, and sharp edges.
10. **SECURE WORK.** Use clamps or a vise to hold work. It's safer than using your hand and it frees both hands to operate tool.
11. **DON'T OVERREACH.** Keep proper footing and balance at all times.
12. **MAINTAIN TOOLS WITH CARE.** Keep tools sharp and clean for better and safer performance. Follow instructions for lubricating and changing accessories. Inspect tool cords periodically and if damaged, have repaired by authorized service facility. Inspect extension cords periodically and replace if damaged. Keep handles dry, clean, and free from oil and grease.
13. **DISCONNECT TOOLS.** When not in use, before servicing, and when changing accessories, such as blades, bits, cutters.
14. **REMOVE ADJUSTING KEYS AND WRENCHES.** Form habit of checking to see that keys and adjusting wrenches are removed from tool before turning it on.
15. **AVOID UNINTENTIONAL STARTING.** Don't carry plugged-in tool with finger on switch. Be sure switch is OFF when plugging in.
16. **OUTDOOR USE EXTENSION CORDS.** When tool is used outdoors, use only extension cords intended for use outdoors and so marked.
17. **STAY ALERT.** Watch what you are doing, use common sense. Don't operate tool when you are tired.

- 14. **ENLEVEZ LES CLES ET CLAVETTES D'AJUSTAGE.** Prenez l'habitude de vérifier qu'elles sont enlevées de l'outil avant de le mettre en marche.
- 15. **EVITEZ LES DEMARRAGES ACCIDENTELS.** Ne transportez pas un outil branché avec le doigt sur l'interrupteur. Assurez-vous que ce dernier est sur OFF quand vous branchez l'outil.
- 16. **UTILISEZ DES RALLONGES A L'EXTERIEUR.** Quand vous vous servez de l'outil à l'extérieur, n'utilisez que des rallonges pour l'extérieur et désignées comme telles.
- 17. **RESTEZ EN ETAT D'ALERTE.** Observez ce que vous faites et utilisez votre bon sens. Ne vous servez pas d'un outil quand vous vous sentez fatigué.
- 18. **VERIFIEZ LES PARTIES ENDOMMAGEES.** Avant de continuer à utiliser un outil, il faut vérifier avec soin toute pièce ou protection endommagée afin de s'assurer qu'elle est apte à fonctionner proprement et remplir sa fonction. Vérifiez l'alignement des pièces mobiles, leurs attaches, leurs fêlures possibles, leur montage et toute autre condition susceptible d'en affecter le fonctionnement. Une protection ou toute autre pièce endommagée doit être correctement réparée ou remplacée par un service compétent, sauf s'il est indiqué de procéder autrement quelque part dans ce manuel d'instructions. Faites changer les interrupteurs défectueux par un service compétent. N'utilisez pas un outil dont l'interrupteur ne fonctionne pas parfaitement.
- 19. **ATTENTION AUX CHOCS ELECTRIQUES.** Ne mettez pas votre corps en contact avec des surfaces à la terre

- 18. **CHECK DAMAGED PARTS.** Before further use of the tool, a guard or other part that is damaged should be carefully checked to determine that it will operate properly and perform its intended function. Check for alignment of moving parts, binding of moving parts, breakage of parts, mounting, and any other conditions that may affect its operation. A guard or other part that is damaged should be properly repaired or replaced by an authorized service center unless otherwise indicated elsewhere in this instruction manual. Have defective switches replaced by authorized service center. Don't use tool if switch does not turn it on and off.
- 19. **GUARD AGAINST ELECTRIC SHOCK.** Prevent body contact with grounded surfaces. For example; pipes, radiators, ranges, refrigerator enclosures.
- 20. **REPLACEMENT PARTS.** When servicing, use only identical replacement parts.

telles que canalisations, radiateurs, fourneaux, réfrigérateurs, etc.

- 20. **REPLACEMENT DE PIECES.** Quand vous changez une pièce, n'utilisez qu'une pièce identique.

ATTENTION AU VOLTAGE: Avant de brancher l'outil à une prise (réceptacle, sortie d'électricité etc.) s'assurer que le voltage est le même que celui qui est spécifié sur la plaque de l'outil. Une prise de courant avec un voltage supérieur à celui qui est spécifié sur l'outil peut causer de **SERIEUSES BLESSURES** à l'utilisateur et endommager l'outil. Dans le doute, **NE PAS BRANCHER L'OUTIL.** L'usage d'une source de courant avec un voltage inférieur à celui qui est spécifié sur la plaque endommage le moteur.

VOLTAGE WARNING: Before connecting the tool to a power source (receptacle, outlet, etc.) be sure the voltage supplied is the same as that specified on the nameplate of the tool. A power source with voltage greater than that specified for the tool can result in **SERIOUS INJURY** to the user — as well as damage to the tool. If in doubt, **DO NOT PLUG IN THE TOOL.** Using a power source with voltage less than the nameplate rating is harmful to the motor.

PRECAUTIONS SUPPLEMENTAIRES

- 1. Il est préférable de ne pas scier des clous. Avant d'effectuer une quelconque opération de coupe, examiner l'élément à scier et retirer les clous qui s'y trouveraient.
- 2. Ne pas scier de tuyaux creux.
- 3. Ne pas scier d'éléments dont le diamètre dépasse la capacité de coupe de la scie.
- 4. Avant de commencer à scier, s'assurer qu'il y a suffisamment d'espace sous l'élément à scier pour que la lame ne heurte pas le sol, l'établi, etc.
- 5. Tenir fermement l'outil en main.

ADDITIONAL SAFETY RULES

- 1. Avoid cutting nails. Inspect for and remove all nails from the workpiece before operation.
- 2. Do not cut hollow pipe.
- 3. Do not cut oversize workpiece.
- 4. Check for the proper clearance beneath the workpiece before cutting so that the blade will not strike the floor, workbench, etc.
- 5. Hold the tool firmly.
- 6. Make sure the blade is not contacting the workpiece before the switch is turned on.

6. Vérifier que la lame n'est pas en contact avec l'élément à scier avant de mettre la scie sauteuse en marche.
7. Ne jamais approcher les mains des organes mobiles.
8. Quand il s'agit de couper dans un mur, un plancher ou toute surface risquant de cacher des fils électriques conducteurs, **NE JAMAIS TOUCHER LES PARTIES MÉTALLIQUES DE L'OUTIL!** Se contenter de saisir l'outil par les surfaces isolées prévues à cet effet pour éviter de subir une décharge électrique si un fil électrique venait à être sectionné.
9. Ne pas laisser l'outil fonctionner tout seul. Ne le mettre en marche que lorsqu'il est saisi.
10. Couper l'alimentation et attendre que la lame se soit complètement arrêtée avant de dégager la lame d'un élément partiellement scié.
11. Ne jamais toucher directement la lame immédiatement après avoir scié car ce serait s'exposer à de graves brûlures.

SUIVEZ STRICTEMENT CES INSTRUCTIONS.

7. Keep hands away from moving parts.
8. When cutting through walls, floors or wherever "live" electrical wires may be encountered, **DO NOT TOUCH ANY METAL PARTS OF THE TOOL!** Hold the tool only by the insulated grasping surfaces to prevent electric shock if you cut through a "live" wire.
9. Do not leave the tool running. Operate the tool only when hand-held.
10. Always switch off and wait for the blade to come to a complete stop before removing the blade from the workpiece.
11. Do not touch the blade or the workpiece immediately after operation; they may be extremely hot and could burn your skin.

SAVE THESE INSTRUCTIONS.

SPECIFICATIONS

Longueur de course		18 mm
Capacités max. de coupe	Bois	50 mm
	Acier	6 mm
Nombre de courses/mn.		0 - 3.200
Longueur totale		174 mm
Poids net		1.3 kg

* Le fabricant se réserve le droit de modifier sans avertissement les spécifications.

* Nota: Les spécifications peuvent varier selon les pays.

SPECIFICATIONS

Length of stroke		18 mm (11/16")
Max. cutting capacities	Wood	50 mm (2")
	Steel	6 mm (1/4")
Strokes per minute		0 - 3,200
Overall length		174 mm (6-7/8")
Net weight		1.3 kg (2.9 lbs)

* Manufacturer reserves the right to change specifications without notice.

* Note: Specifications may differ from country to country.

Pose et dépose de la lame

ATTENTION:

Assurez-vous toujours que le contact est coupé et l'outil débranché avant d'installer ou de retirer la lame.

La position de montage de la lame varie selon le type de lame que vous utilisez. Installez votre lame correctement selon les schémas ci-dessous.

Position de montage d'une lame Makita.

- (1) Lame Makita
- (2) Porte-lame
- (3) Douille porte-lame

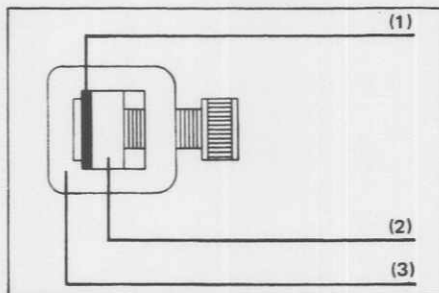

Installing position for Makita blades.

- (1) Makita blade
- (2) Blade holder
- (3) Blade clamp

Position de montage d'une lame universelle.

- (1) Lame universelle
- (2) Porte-lame
- (3) Douille porte-lame

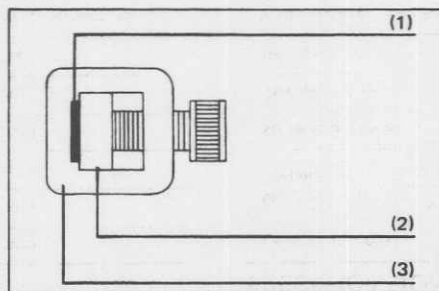

Installing position for universal blades.

- (1) Universal blade
- (2) Blade holder
- (3) Blade clamp

Pour installer la lame, desserrez le boulon à l'aide de la clé hex. Insérez ensuite la lame, les dents tournées vers l'avant de l'outil, entre la douille porte-lame et le porte-lame aussi loin que possible.

- (1) Porte-lame
- (2) Vis
- (3) Douille porte-lame
- (4) Lame

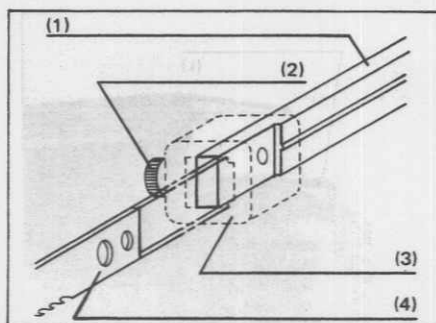

To install the blade, loosen the bolt with the hex wrench. With the blade teeth facing forward, insert the blade between the blade clamp and the blade holder as far as it will go.

- (1) Blade holder
- (2) Bolt
- (3) Blade clamp
- (4) Blade

Maintenez bien le corps de la lame en contact parfait avec l'emplacement de montage de façon qu'il ne chevauche pas l'épaulement du porte-lame. Serrez fermement le boulon à l'aide de la clé hex.

Keep the blade shank flush with the installing position so that it does not ride up on the shoulder of the blade holder. Tighten the bolt securely with the hex wrench.

- (1) Porte-lame
- (2) Lame
- (3) Le corps de lame chevauche l'épaulement du porte-lame.
- (4) Porte-lame
- (5) Lame

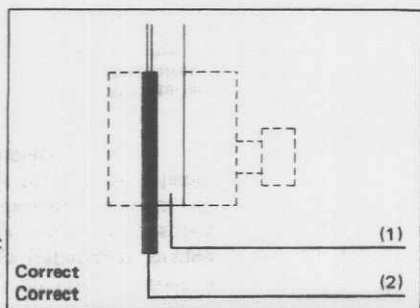

Pour retirer la lame, suivez le processus d'installation en sens inverse.

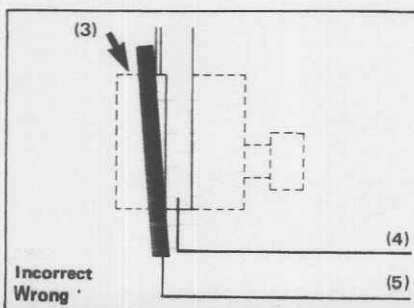

- (1) Blade holder
- (2) Blade
- (3) Blade shank rides up on shoulder of blade holder.
- (4) Blade holder
- (5) Blade

To remove the blade, follow the installation procedures in reverse.

Emploi du galet

Desserrer, avec la clé hexagonale, la vis du dispositif d'appui et le faire glisser jusqu'à ce que le galet soit en contact avec la lame, puis serrer la vis. Cependant, lorsque le dos de la lame que l'on utilise n'est pas droit, reculer le dispositif d'appui de façon que le galet ne touche pas la lame, même si celle-ci se déplace.

- (1) Vis
- (2) Porte-fers
- (3) Rouleau
- (4) Lame

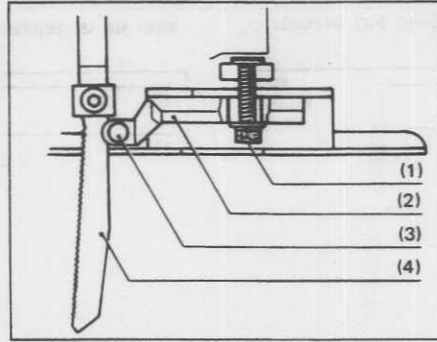

Using roller

With the hex wrench, loosen the bolt which holds the base and retainer. Slide the retainer so that the roller contacts the blade, then tighten the bolt. However, when using a blade that does not have a straight back, slide the retainer back so that the roller will not contact the blade.

- (1) Bolt
- (2) Retainer
- (3) Roller
- (4) Blade

ATTENTION:

Utiliser un lubrifiant ou de l'huile de coupe entre la lame et le galet lorsque l'on coupe du fer, des panneaux d'aggloméré, etc. Sinon le temps d'utilisation de la lame et du galet serait considérablement réduit.

CAUTION:

Use a lubricant or cutting oil between the blade and roller when cutting iron or composition board, etc. Failure to do so will shorten the service life of your blade and roller.

Rangement de la clé hexagonale

Quand vous ne vous en servez pas, rangez avec soin votre clé hexagonale à l'emplacement prévu.

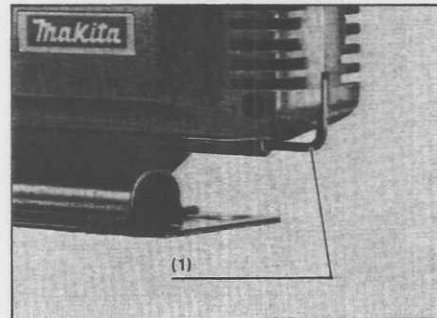

- (1) Clé hexagonale

Hex wrench storage

When not in use, the hex wrench can be conveniently stored.

- (1) Hex wrench

Mise en marche

La vitesse de rotation augmente avec la pression exercée sur la gâchette. Pour mettre l'outil en marche, appuyer sur la gâchette. Relâcher la gâchette pour l'arrêter. Pour un sciage continu, appuyer sur la gâchette et enfoncer le bouton de blocage. Pour arrêter l'outil en position bloquée, appuyer sur la gâchette et la lâcher.

- (1) Bouton de blocage
- (2) Gâchette

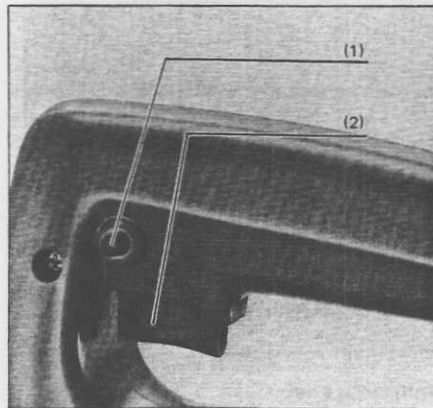

Switch action

Tool speed is increased by increasing pressure on the trigger. To start the tool, simply pull the trigger. Release the trigger to stop. For continuous operation, pull the trigger and then push in the lock button. To stop the tool from the locked position, pull the trigger fully, then release it.

- (1) Lock button
- (2) Switch trigger

ATTENTION:

Avant de brancher l'outil, vérifier toujours que la gâchette fonctionne correctement et revient sur la position "OFF" une fois relâchée.

CAUTION:

Before plugging in the tool, always check to see that the switch trigger actuates properly and returns to the "OFF" position when released.

Utilisation

Mettre l'outil en marche et attendre que la lame ait atteint sa vitesse maximum. Ensuite, amener le sabot en contact avec l'élément à scier et déplacer normalement l'outil vers l'avant en suivant le trait marqué préalablement. Faire avancer l'outil très lentement quand la lame doit suivre des courbes.

(1) Trait de coupe
(2) Sabot

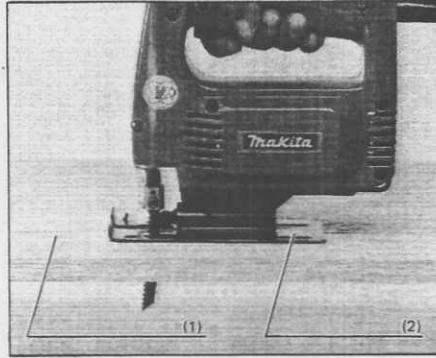

Operation

Turn the tool on and wait until the blade attains full speed. Then rest the base flat on the workpiece and gently move the tool forward along the previously marked cutting line. When cutting curves, advance the tool very slowly.

(1) Cutting line
(2) Base

ATTENTION:

Une rupture de lame est à craindre si le sabot n'est pas maintenu en parfait contact avec la surface de l'élément à scier.

CAUTION:

Failure to hold the tool base flush with the workpiece may cause blade breakage.

Coupe en oblique

Après avoir incliné le sabot sur la valeur désirée, il est possible d'effectuer des coupes en oblique à tout angle, dans les limites de 0° à 45° (vers la gauche comme vers la droite).

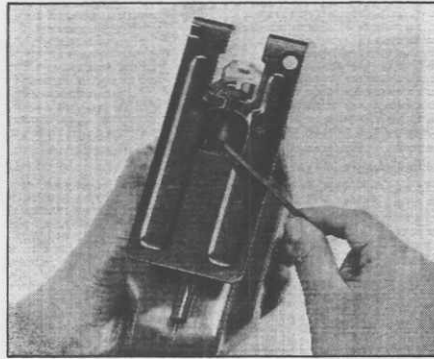

Bevel cutting

With the base tilted, you can make bevel cuts at any angle between 0° and 45° (left or right).

Desserrer la vis située sous le sabot avec la clé hexagonale et faire reculer le sabot vers l'arrière de l'outil. Orienter le sabot suivant l'inclinaison requise. Le bord du logement indique l'angle de coupe en oblique qui sera exécuté. Ensuite, vérifier si le contact entre le dos de la lame et le galet-guide est parfait. Enfin, bloquer définitivement la vis située sous le sabot.

(1) Angle de coupe en oblique
(2) Galet-guide
(3) Bord du logement

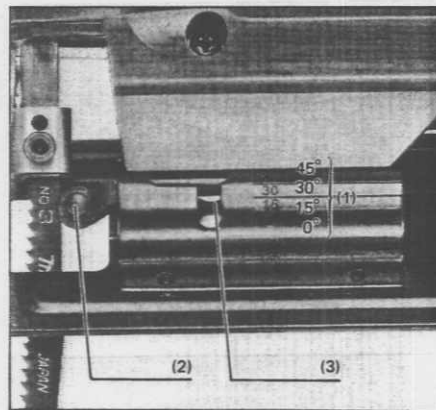

Loosen the bolt on the back of the base with the hex wrench and slide the base backwards. Tilt the base to the desired angle. The edge of the housing indicates the bevel angle. Then check the contact between the back edge of the blade and the roller. Now tighten the bolt securely on the back of the base.

(1) Bevel angle
(2) Roller
(3) Edge of housing

Coupes avant de niveau

Desserrer la vis située sous le sabot avec la clé hexagonale et faire reculer le sabot vers l'arrière de l'outil. Vérifier si le contact entre le dos de la lame et le galet-guide est parfait et bloquer définitivement la vis située sous le sabot.

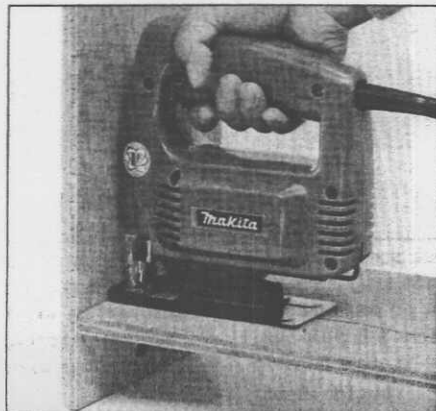

Front flush cuts

Loosen the bolt on the back of the base with the hex wrench, then slide the base backwards. Check the contact between the back edge of the blade and the roller, then secure the bolt.

Coupe en plongée

Pour commencer une coupe ailleurs qu'à partir d'un bord de l'élément à scier implique l'exécution d'une "coupe en plongée". Ceci est accompli en inclinant l'outil vers l'avant en faisant reposer le bord avant du sabot sur la surface de l'élément à scier. Mettre l'outil en marche et abaisser l'arrière de l'outil en procédant très progressivement en permettant à la lame d'attaquer tout aussi progressivement l'élément à scier jusqu'à ce que le sabot repose parfaitement sur le bois. Il suffit ensuite d'avancer progressivement vers l'avant selon le procédé normale de sciage.

Quand un trou est percé pour commencer à scier, celui-ci doit avoir un diamètre égal ou supérieur à 12 mm. Une fois le trou percé, introduire la lame dedans est scier l'élément.

Plunge cutting

Starting a cut at other than the edge of the workpiece without first drilling a starting hole requires a "plunge cut". This can be accomplished by tipping the tool forward until the front end of the base rests against the workpiece. Switch the tool on and lower the back end of the tool slowly, gradually allowing the blade to saw through the workpiece until the base is able to sit flat on the workpiece. You may then proceed forward with the cut in a normal manner.

If using a drill for a starting hole, bore a hole over 12 mm (1/2") in diameter. Then insert the blade in it and proceed.



Utilisation du guide de gabarit (guide de refente)

Pour couper régulièrement des largeurs inférieures à 150 mm, se servir du guide de gabarit pour que le travail réalisé soit rapide et précis.

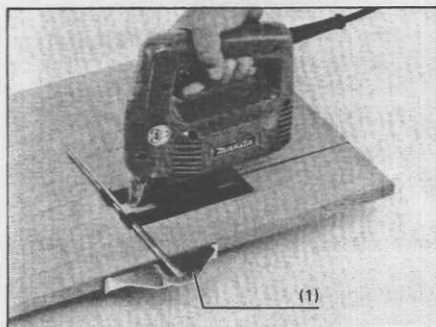

(1) Guide de gabarit

Using guide rule (rip fence)

When cutting widths of under 150 mm (6") repeatedly, use of the guide rule will assure fast, clean, straight cuts.

(1) Guide rule

La mise en place du guide de gabarit (guide de refente) s'effectue en bloquant le porte-guide de gabarit sur le sabot avec la vis de fixation (sans bloquer définitivement).

Introduire le guide de gabarit entre le sabot et le porte-guide de gabarit. Ensuite, bloquer la vis de fixation avec la clé hexagonale.

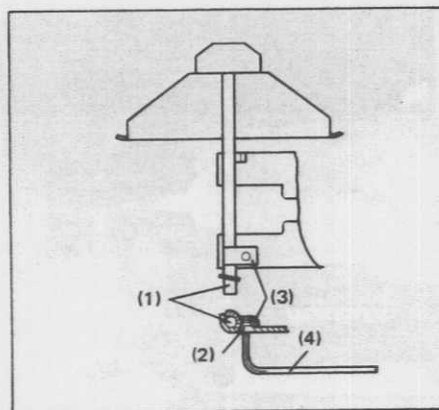

(1) Guide de gabarit
(2) Vis de fixation
(3) Porte-guide de gabarit
(4) Clé hexagonale

To attach the guide rule (rip fence), secure the rule holder to the base with the screw (do not tighten).

Insert the guide rule between the base and the rule holder. Now tighten the screw with the hex wrench.

(1) Guide rule
(2) Screw
(3) Rule holder
(4) Hex wrench

Utilisation du guide circulaire

L'utilisation du guide circulaire permet de réaliser facilement des coupes en cercle nettes et précises (dont le rayon ne doit pas dépasser 200 mm) et des arcs.

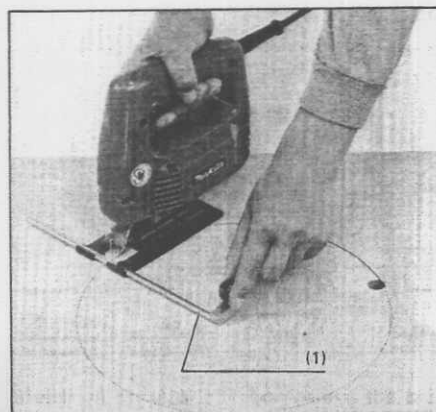

(1) Guide circulaire

Using circular guide

Use of the circular guide ensures clean, smooth cutting of circles (radius; under 200 mm; 7-7/8") and arcs.

(1) Circular guide

Le montage du guide circulaire s'effectue en servant de la goupille qui sera insérée dans le trou du milieu (identifié par la flèche) et en serrant le bouton moleté. Ensuite, faire coulisser le sabot de l'outil vers l'avant. Le guide circulaire se monte sur le sabot de l'outil suivant un procédé identique à celui employé pour le guide de gabarit (guide de refente).

- (1) Bouton moleté
- (2) Introduire la goupille dans ce trou
- (3) Goupille de guide circulaire

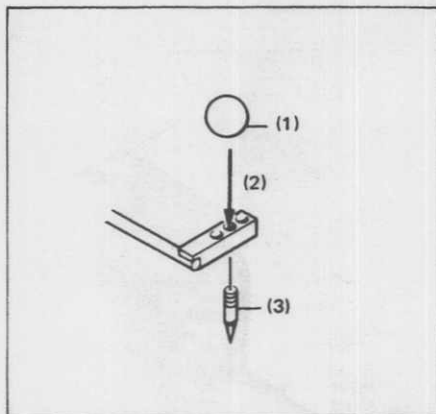

To attach the circular guide, use the pin, inserting it in the center hole (arrow) and secure it with the threaded knob. Then slide the base of the tool forwards. The circular guide attaches to the base of the tool in the same manner as the guide rule (rip fence).

- (1) Knob
- (2) Fit pin into this hole
- (3) Pin for circular guide

Coupe de métal

Se servir systématiquement d'un liquide de refroidissement (huile de coupe) pour couper du métal. L'usure de la lame est considérable s'il n'est procédé de cette façon.

- (1) Huile de coupe



Metal cutting

Always use a suitable coolant (cutting oil) when cutting metal. Failure to do so will cause significant blade wear.

- (1) Cutting oil

La surface inférieure de l'élément à scier peut être enduit de graisse pour éventuellement servir de moyen de refroidissement.

- (1) Graisse

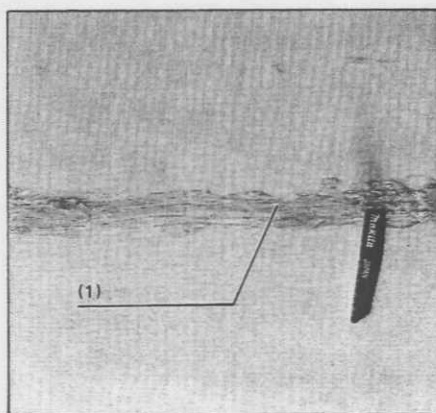

The underside of the workpiece can be greased instead of using a coolant.

- (1) Grease

ENTRETIEN

ATTENTION:

Assurez-vous toujours que le contact est coupé et l'outil débranché avant toute inspection ou opération d'entretien.

Afin de conserver à votre outil sa SURETE et sa FIABILITE, réparations, inspection et remplacement des charbons, et autres opérations de réglage ou d'entretien doivent être effectués par un Centre de Service Makita ou un Centre Autorisé de Makita en utilisant uniquement des pièces de rechange Makita.

MAINTENANCE

CAUTION:

Always be sure that the tool is switched off and unplugged before attempting to perform inspection or maintenance.

To maintain product SAFETY and RELIABILITY, repairs, carbon brush inspection and replacement, any other maintenance or adjustment should be performed by Makita Authorized or Factory Service Centers, always using Makita replacement parts.

ACCESSOIRES

ATTENTION:

Ces accessoires et fixations sont recommandés pour votre outil Makita, tel qu'il est spécifié dans ce manuel. L'utilisation de tout autre accessoire ou fixation comporte un risque de blessure pour l'utilisateur. Les accessoires et fixations doivent être utilisés uniquement de la façon correcte et prévue par la fabricant.

Exception: Les lames de scie sauteuse à tige universelle, d'une épaisseur de 1 mm à 1,25 mm et d'une longueur de 58 mm à 82 mm.

• Guide circulaire

• Guide de gabarit

• Porte-guide de gabarit

• Clé hexagonale 3



ACCESSORIES

CAUTION:

These accessories or attachments are recommended for use with your Makita tool specified in this manual. The use of any other accessories or attachments might present a risk of injury to persons. The accessories or attachments should be used only in the proper and intended manner.

An exception: Universal shank jig saw blades with a thickness of 1 mm – 1.25 mm (1/32" – 3/64") and a length of 58 mm – 82 mm (2-9/32" – 3-7/32").

• Circular guide assembly

• Guide rule

• Rule holder

• Hex wrench 3

Type	Dents par pouce	Longueur utile de la lame
No. 1	24	60 mm
No. 2	14	60 mm
No. 3	9	60 mm
No. 4	9	60 mm
No. 5	24	42 mm
No. 8	8	60 mm
No. 9	8	60 mm
No. 10	9	60 mm
No. 16	9	60 mm
No. 17	14	60 mm
No. 41	12	60 mm
No. 42	15	60 mm

(Note)
Pour l'usage de chaque lame, référez-vous à la page suivante.

Blade type	Teeth per inch	Effective cutting blade length
No. 1	24	60 mm (2-3/8")
No. 2	14	60 mm (2-3/8")
No. 3	9	60 mm (2-3/8")
No. 4	9	60 mm (2-3/8")
No. 5	24	42 mm (1-5/8")
No. 8	8	60 mm (2-3/8")
No. 9	8	60 mm (2-3/8")
No. 10	9	60 mm (2-3/8")
No. 16	9	60 mm (2-3/8")
No. 17	14	60 mm (2-3/8")
No. 41	12	60 mm (2-3/8")
No. 42	15	60 mm (2-3/8")

(Note)
Refer to the next page for "Application" of each blade.

• Lames

Type	Usage spécifique				Caractéristique
	Bois et contreplaqué	Plastiques	Aluminium	Acier doux	
No. 1	—	1.5 – 6 mm épaisseur	1 – 6 mm épaisseur	1 – 3 mm épaisseur	Idéal aussi pour l'acier inoxydable. Pour les plastiques en ondulé et les plastiques résistants.
No. 2	3 – 55 mm épaisseur	3 – 55 mm épaisseur	2 – 10 mm épaisseur	2 – 6 mm épaisseur	Pour les placages de décoration.
No. 3	3 – 55 mm épaisseur	3 – 55 mm épaisseur	—	—	Pour les sciages ordinaires.
No. 4	3 – 55 mm épaisseur	3 – 55 mm épaisseur	3 – 30 mm épaisseur	3 – 6 mm épaisseur	Pour les bois durs, les tôles épaisses en acier doux et les plastiques résistants.
No. 5	—	1.5 – 6 mm épaisseur	1 – 6 mm épaisseur	1 – 3 mm épaisseur	Idéal aussi pour l'acier inoxydable. Pour les plastiques résistants.
No. 8	4 – 55 mm épaisseur	4 – 55 mm épaisseur	—	—	Pour coupes rapides.
No. 9	4 – 55 mm épaisseur	4 – 55 mm épaisseur	—	—	Pour finition rapide.
No. 10	4 – 55 mm épaisseur	4 – 55 mm épaisseur	—	—	Pour la finition rapide, notamment en contreplaqué.
No. 16	3 – 55 mm épaisseur	3 – 55 mm épaisseur	—	—	Idéal pour coupes en spirale.
No. 17	2 – 55 mm épaisseur	2 – 55 mm épaisseur	2 – 10 mm épaisseur	2 – 6 mm épaisseur	Idéal pour coupes en spirale.
No. 41	3 – 50 mm épaisseur	3 – 50 mm épaisseur	—	—	Idéal pour les plastiques résistants et la finition des placages de décoration.
No. 42	2 – 50 mm épaisseur	2 – 50 mm épaisseur	—	—	Pour les placages de décoration.

Note: Les colonnes d'applications indiquent les épaisseurs des matériaux qui peuvent être sciés. Veuillez cependant à toujours bien demeurer à l'intérieur des normes de capacité de votre outil.

À la discrétion du fabricant, un de ces accessoires ou plus peuvent être inclus à titre d'équipement standard. Pour plus de détails consultez l'édition courante du catalogue général.

• Jig saw blade

Blade type	Applications				Feature
	Wood and plywood	Plastics	Aluminum	Mild steel	
No. 1	—	1.5 – 6 mm thick (1/16" – 1/4")	1 – 6 mm thick (3/64" – 1/4")	1 – 3 mm thick (3/64" – 1/8")	Also ideal for stainless steel. For corrugated plastics and tough plastics.
No. 2	3 – 55 mm thick (1/8" – 2-1/8")	3 – 55 mm thick (1/8" – 2-1/8")	2 – 10 mm thick (5/64" – 3/8")	2 – 6 mm thick (5/64" – 1/4")	For decorative veneers.
No. 3	3 – 55 mm thick (1/8" – 2-1/8")	3 – 55 mm thick (1/8" – 2-1/8")	—	—	For ordinary cutting.
No. 4	3 – 55 mm thick (1/8" – 2-1/8")	3 – 55 mm thick (1/8" – 2-1/8")	3 – 30 mm thick (1/8" – 1-1/8")	3 – 6 mm thick (1/8" – 1/4")	For hardwoods, thick mild steel plate and tough plastics.
No. 5	—	1.5 – 6 mm thick (1/16" – 1/4")	1 – 6 mm thick (3/64" – 1/4")	1 – 3 mm thick (3/64" – 1/8")	Also ideal for stainless steel. For tough plastics.
No. 8	4 – 55 mm thick (5/32" – 2-1/8")	4 – 55 mm thick (5/32" – 2-1/8")	—	—	For fast cutting.
No. 9	4 – 55 mm thick (5/32" – 2-1/8")	4 – 55 mm thick (5/32" – 2-1/8")	—	—	For fast finish work.
No. 10	4 – 55 mm thick (5/32" – 2-1/8")	4 – 55 mm thick (5/32" – 2-1/8")	—	—	For fast finish work, especially in plywood.
No. 16	3 – 55 mm thick (1/8" – 2-1/8")	3 – 55 mm thick (1/8" – 2-1/8")	—	—	Ideal for scroll cutting.
No. 17	2 – 55 mm thick (5/64" – 2-1/8")	2 – 55 mm thick (5/64" – 2-1/8")	2 – 10 mm thick (5/64" – 3/8")	2 – 6 mm thick (5/64" – 1/4")	Ideal for scroll cutting.
No. 41	3 – 50 mm thick (1/8" – 2")	3 – 50 mm thick (1/8" – 2")	—	—	For tough plastics and decorative veneer finishing.
No. 42	2 – 50 mm thick (5/64" – 2")	2 – 50 mm thick (5/64" – 2")	—	—	For decorative veneers.

Note: Application columns indicate thickness of materials which may be cut. However, remember to stay within the capacity of the tool itself.

One or more of these accessories may be included as standard equipment at the discretion of the manufacturer. See current General Catalog for specific information.

**JIG SAW
Model 4320**

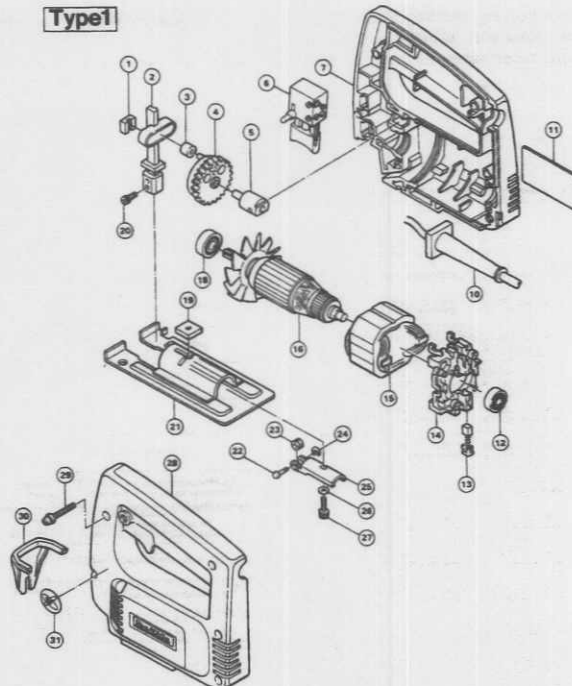

Note: The switch and other part configurations may differ from country to country.
Remarque: Il est possible que la construction de l'interrupteur et des autres pièces varie d'un pays à l'autre.

MODEL 4320

Apr.-01-'93 CA

ITEM NO.	NO. USED	DESCRIPTION	ITEM NO.	NO. USED	DESCRIPTION
MACHINE			MACHINE		
1	3	Plane Bearing 4	18	1	Ball Bearing 608LLB
2	1	Slider	19	1	Holder
3	1	Sleeve 4	20	1	Hex. Socket Head Bolt M4x8
4	1	Gear	21	1	Base
5	1	Pin 6	22	1	Pin 3
6	1	Switch	23	1	Roller
7	1	Housing Set (With Item 28)	24	1	Stop Ring E-2.3
10	1	Cord	25	1	Retainer
11	1	Name Plate	26	1	Flat Washer 4
12	1	Ball Bearing 607LLB	27	1	Hex. Socket Head Bolt M4x14 (With Washer)
13	2	Carbon Brush	28	1	Housing Set (With Item 7)
14	1	Terminal Base Complete 55C	29	7	Pan Head Screw M4x25 (With Washer)
15	1	Field	30	1	Protector
16	1	ARMATURE ASSEMBLY (With Item 12 & 16 - 18)	31	1	Label

Note: The switch and other part specifications may differ from country to country.
Remarque: Il est possible que les spécifications de l'interrupteur et des autres pièces varient d'un pays à l'autre.

Imprimé au Japon
1993 - 5 - N

Makita Corporation

3-11-8, Sumiyoshi-cho,
Anjo, Aichi 446 Japan

883690A165

PRINTED IN JAPAN
1993 - 5 - N