

FRENCH/ FRANÇAIS

CARROMCO

**05088
DELTA-XT**

BABY-FOOT INSTRUCTIONS D'ASSEMBLAGE

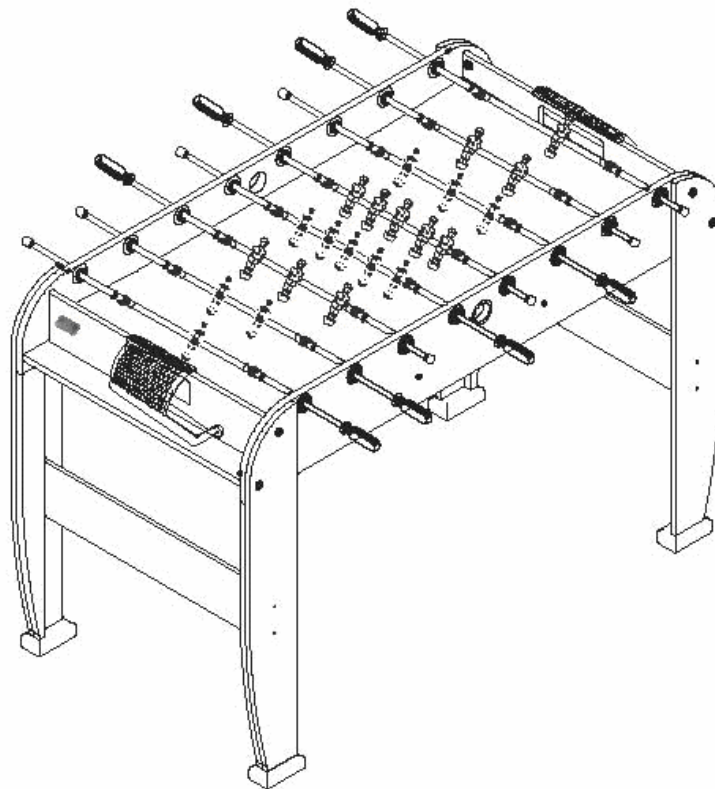

**AVERTISSEMENT – Ne convient pas aux enfants de moins de 3 ans à cause des petites pièces.
Deux adultes sont nécessaires pour assembler ce produit.
Veuillez vous assurer de lire attentivement toutes les instructions incluses dans ce manuel.
Une utilisation correcte de ce baby-foot peut éviter tout dommage et blessure !**

Nous vous félicitons d'avoir acheté votre nouveau baby-foot "CARROMCO"!

Nous espérons que vous partagerez de nombreuses heures d'amusement avec votre famille et vos amis en jouant avec ce produit. Veuillez vous assurer de conserver ce manuel d'instructions pour toute future référence ! Veuillez noter également le numéro de votre modèle (comme indiqué sur la page de couverture de ce manuel et également situé sur l'étiquette colorée du code barre du panneau avant du carton d'emballage) car cette information sera nécessaire si vous nous contactez pour toute question concernant ce produit.

Avant d'assembler ce baby-foot, veuillez lire attentivement le manuel d'instructions et familiarisez-vous avec toutes les pièces du produit, les étapes d'assemblage et les précautions à prendre. Nous vous conseillons que l'assemblage de ce baby-foot soit réalisé par deux adultes car l'assemblage sera beaucoup plus aisé compte tenu de la taille du produit.

Veuillez vous référer à la liste des pièces donnée dans les pages suivantes pour vous assurer que toutes les pièces composant le baby-foot soient incluses.

VEUILLEZ NOTER – Si une pièce manque, ou si vous avez une question, veuillez ne pas retourner le baby-foot au magasin mais appelez ou contactez notre centre d'assistance aux consommateurs (coordonnées indiquées ci-dessus) et nous emploierons tous nos efforts pour répondre à toutes vos questions.

OUTILS NECESSAIRES POUR L'ASSEMBLAGE

- 1 tournevis pour écrous à fente
- 1 outil en forme de L (inclus)

AVERTISSEMENT:

- Ne convient pas aux enfants de moins de 3 ans à cause des petites pièces.
- 1 clé (inclus)
- Deux adultes sont requis pour l'assemblage de ce produit.

Entretien de la table :

LA TABLE: Gardez votre table couverte. S'il y a de la poussière sur la surface ou sur les panneaux latéraux, utilisez un aspirateur ou un tissu propre et doux pour les nettoyer. Ne vous asseyez pas sur la table et ne l'utilisez pas à l'extérieur.

LES TIGES : Assurez-vous que les boulons et les vis des joueurs sont bien serrés. Essuyez les barres avec un tissu propre. N'utilisez jamais les barres pour soulever la table. Ne faites pas tourner les barres de manière trop agressive, car cela peut les endommager. Nous recommandons un lubrifiant à 100% de silicone pour lubrifier les bagues des barres. Veuillez appliquer le lubrifiant sur la partie extérieure de la table afin de ne pas en faire fuir sur le terrain du jeu.

LES PIEDS : Assurez-vous que les boulons sont bien serrés. Lorsque vous déplacez la table, soulevez la table de part et d'autre et replacez la table doucement sur les quatre pieds. Ne faites pas glisser la table (et ne la soulevez pas en utilisant les barres).

MISE AU REBUT: La table doit être mise au rebut dans un point de collecte approprié (déchetterie), conformément aux réglementations et directives officielles en la matière. Contactez les autorités locales pour plus d'informations.

Amusez-vous bien avec votre baby-foot “CARROMCO”!

INSTRUCTIONS D’ASSEMBLAGE

Veillez ouvrir soigneusement l’emballage, enlevez et vérifiez toutes les pièces. Gardez toutes les pièces à portée de main pour économiser du temps et de l’énergie durant l’assemblage du baby-foot. Veillez vous assurer que toutes les pièces soient incluses et que tous les outils nécessaires soient disponibles pour assembler le baby-foot.

FIG.1

- 1) Positionnez le premier panneau latéral avec le côté rainure à l’intérieur et le bord arrondi en bas. Faites glisser les barres joueurs (de A à H) à travers les bagues de guidage (05-088-13), l’une après l’autre, dans l’ordre indiqué à la FIG.1. NOTE: une lettre à l’extrémité des barres indique l’emplacement des poignées. Assurez-vous que les barres sont installées correctement. Les joueurs de chaque équipe doivent faire face, la tête en bas, à la cage de but de l’équipe adverse. Tous les joueurs d’une même équipe doivent être tournés dans la même direction.
- 2) Fixez le second panneau latéral (05-088-01) aux extrémités des barres avec le côté rainure à l’intérieur et le bord arrondi en bas.

FIG.2A

- 3) Fixez la tablette inférieure de la cage de but (05-088-11) sur la tablette supérieure (05-088-02) à l’aide de trois vis à rondelle de 4 x 45mm (3 x 05-088-16), comme indiqué à la FIG.2A.

FIG.2B

- 4) SI NÉCESSAIRE, AJUSTEZ L’ALIGNEMENT DES ÉCROUS À BARILLET À L’AIDE D’UN TOURNEVIS. (VOIR FIG. 2B).

FIG.2

- 5) Fixez la première cage de but assemblée (FIG.2A) entre les panneaux latéraux (05-088-01) avec la tablette supérieure (05-088-02) en haut, à l’aide de deux vis à tête plate de 4 x 45 mm (05-088-15) de chaque côté. NOTE: Ne serrez pas les vis à fond à ce stade de l’assemblage.

FIG.3

- 6) Faites glisser le terrain de jeu (05-088-03) dans les rainures des panneaux latéraux, face imprimée cachée, comme indiquée à la FIG.3. NOTE: Si le terrain de jeu ne glisse pas facilement en position, vérifiez que les vis ne sont pas trop serrées et que le terrain de jeu n’est pas coincé dans les rainures.
- 7) Fixez la deuxième cage de but assemblée (FIG.2A) entre les panneaux latéraux (05-088-01) avec la tablette supérieure (05-088-02) en haut, à l’aide de deux vis à tête plate de 4 x

45 mm (05-088-15) de chaque côté.

FIG.4

- 8) Fixez les deux supports du terrain de jeu (05-088-06) sur les panneaux latéraux (05-088-01) en dessous du terrain de jeu (05-088-03), à l'aide de deux vis à rondelle de 4 x 45mm (05-088-16) pour chaque support, comme indiqué à la FIG.4.

FIG.5

- 9) Fixez les pieds droits (05-088-04) et les pieds gauches (05-088-05) sur la table, à l'aide de trois vis hexagonales de 6 x 50mm (05-088-14) et de trois rondelles de 18mm (05-088-18) pour chaque pied, comme indiqué à la FIG.5. Serrez les vis à l'aide de la clé hexagonale (05-088-33) fournie.
- 10) Fixez les deux barres transversales (05-088-12) entre les pieds à l'aide de quatre vis à rondelle de 4 x 45mm (05-088-33) pour chaque barre transversale, comme indiqué à la FIG.5.
- 11) Fixez les embouts pieds gauches (05-088-41) sur les pieds gauches de la table à l'aide d'une vis à tête ronde de 3,5 x 14mm (05-088-40) pour chaque embout. Fixez les embouts pieds droits (05-088-42) sur les pieds droits de la table en procédant de la même façon.
- 12) Vissez les quatre pieds de mise à niveau (05-088-43) sur les pieds de la table. NOTE: les pieds de mise à niveau sont optionnels. Si la table est posée sur une surface plane, sans creux ni bosses, il n'est pas nécessaire de les installer.
- 13) Veillez à bien serrer les vis et écrous. Retournez la table à l'emplacement même où vous comptez l'utiliser et assurez-vous qu'elle est bien de niveau.

FIG.6

- 14) Fixez les poignées (05-088-20) et les embouts de protection (05-088-10) aux extrémités des barres joueurs. NOTE: Pour que les poignées glissent plus facilement, vaporisez une petite quantité de produit de nettoyage pour vitres sur les extrémités des barres, puis frappez doucement sur les poignées avec un marteau.
- 15) Fixez les filets (05-088-07) et les compteurs de points manuels (05-088-09) sur les tablettes supérieures à l'aide de cinq vis de 3,5 x 12 mm/ 3,5 x 14 mm (3 x 05-088-17, 2 x 05-088-40) pour chaque filet et chaque compteur de points.

REGLES DU JEU

BABY FOOT

GAGNER LE JEU

- 2 joueurs peuvent jouer l'un contre l'autre, ou 4 joueurs peuvent jouer (2 joueurs par équipe).
- Pour déterminer quelle équipe va démarrer le jeu, jouez « à pile ou face ». Le vainqueur du « pile ou face » commencera le jeu en lançant le ballon au milieu du terrain.
- Le premier joueur/ la première équipe qui obtient le score convenu gagne !

REGLES DU JEU

- Passer le ballon et marquer un but s'effectue en poussant/tirant les tiges des joueurs et en faisant rouler les poignées.
- Faire tourner les tiges des joueurs peut être autorisé ou non autorisé (selon le choix / accord des joueurs avant le début du jeu).
- Si vous jouez en équipe, les joueurs ne peuvent plus changer de position une fois que le ballon est en jeu.
- Lors d'un match, les équipes changent de côté après chaque jeu.
- Secouer ou incliner intentionnellement le baby-foot n'est pas permis.
- Prendre le ballon sur le terrain durant le jeu n'est pas permis sauf si le ballon est annulé.

BALLON ANNULE

- Un ballon arrêté ou coincé entre deux joueurs adversaires devra être retiré et le ballon sera alors remis en jeu par une des entrées de ballon.
- Si le ballon est arrêté entre des joueurs d'une même équipe, il devra être remis en jeu dans le coin le plus proche du terrain et relâché.

HORS JEU

- Un ballon quittant le terrain de jeu (autrement que par les buts) devra être remis en jeu par une des entrées de ballon.

CARROMCO GmbH & Co. KG
PO Box 1628, D-22806 Hamburg-Norderstedt/Allemagne
Tel - +49 (0) 1805 25 63 63
E-Mail – service@carromco.com Site web – www.carromco.com

A conserver pour toute future référence
FABRIQUE EN CHINE

