

MANUEL D'INSTRUCTIONS**DISPOSITIF PORTE-PINCE 5C CAPACITE 1-28 MM**

- I- Caractéristiques
- II- Liste des pièces
- III- Fonctionnement
- IV- Maintenance
- V- Fiche qualité

I- Caractéristiques

Compatible avec les pinces 5C cylindriques, hexagonales et carrées. Pour monter le mandrin avec un faux plateau appropriée à votre tour. Opération facile, système précis.

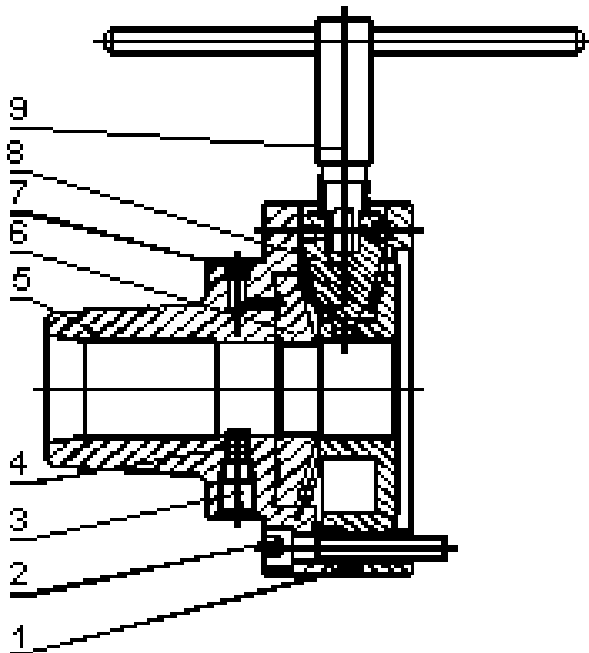

II - Liste principale des pièces

01	Adaptateur
02	Logement
03	Vis à tête
04	goupille
05	Corps du mandrin
06	Couronne d'entraînement
07	Bouchon de remplissage d'huile
08	Pignon
09	clé

III- Etapes d'Opération

- 1-Pour monter un mandrin à pince 5C à votre tour, il est nécessaire d'ajouter un faux-plateau. L'usinage du faux-plateau est la meilleure solution pour obtenir la meilleure précision.
- 2- Choisissez la pince 5C adaptée, mettez la dans le logement du mandrin(5). Serrez la goupille (4) en la glissant dans la fente principale
- 3- Mettez la pièce à usiner dans la pince 5C et serrez la pince 5C avec la clé.

IV- MAINTENANCE

Les pièces en mouvement doivent être nettoyées et lubrifiées périodiquement. Gardez les dans un sachet en plastique pour une longue période de stockage.

Liste des pièces

1 5C porte pinces.....	1
2 Clé	1
3 Clé Hexagonale 5mm	1
4 Clé Hexagonale 6mm	1
5 Documents	
Manuel d'Instructions	1