

# **DAEWOO INTERNATIONAL**

**DTD 3500**  
**Teléfono DECT**  
**DECT phone**  
**Téléphone DECT**  
**Telefone DECT**



**MANUAL DE INSTRUCCIONES**  
**USER MANUAL**  
**MANUEL D'INSTRUCTIONS**  
**MANUAL DE INSTRUÇÕES**

## INTRODUCCIÓN

Gracias por adquirir nuestro último modelo DECT. El objetivo de este manual es que usted se familiarice con este teléfono. Para sacar el máximo provecho del teléfono, le recomendamos que lea detenidamente este manual de instrucciones antes de utilizar el aparato.

### Notas importantes:

1. Cargue la batería durante un mínimo de 12 horas antes de utilizar el teléfono. Oirá un pitido cuando el terminal esté bien colocado en la base de carga.
2. Para mantener las baterías cargadas, cuando prevea que no utilizará el terminal (por ejemplo, durante la noche o cuando salga de casa), déjelo sobre la base de carga.
3. La primera vez que encienda la unidad, la fecha y la hora parpadearán, lea en esta guía el apartado sobre cómo configurar **FECHA y HORA**.

## INSTRUCCIONES DE SEGURIDAD

Cuando utilice el teléfono, siga siempre las siguientes precauciones básicas de seguridad para reducir el riesgo de incendio, descarga eléctrica y daños personales:

1. Lea, comprenda y siga todas las advertencias e instrucciones.
2. Desenchufe el producto de la toma mura antes de limpiarlo. No utilice para ello productos líquidos de limpieza ni aerosoles. Utilice un paño suave húmedo para limpiar la unidad.
3. No coloque este producto sobre superficies inestables. El producto podría caer y sufrir daños graves.
4. No sobrecargue las tomas murales ni los cables prolongadores ya que podría causar un incendio o descarga eléctrica.
5. No introduzca nunca objetos extraños a través de las ranuras de este producto ya que podría tocar puntos de voltaje peligrosos o componentes de cortocircuitos y causar un incendio o una descarga eléctrica. No vierta nunca ningún tipo de líquido sobre el producto.
6. Evite mover o desconectar la unidad durante tormentas fuertes ya que existe un riesgo leve de descarga eléctrica debida a la caída de un rayo.
7. **IMPORTANTE** – La unidad base debe utilizarse con el adaptador que se suministra con la unidad.
8. El uso de cualquier otro adaptador puede invalidar la garantía de este aparato.
9. Personas no cualificadas no deben abrir el teléfono, envíelo al servicio técnico en caso de avería.

## CARACTERÍSTICAS

- Terminal con cubierta de color intercambiable: blanco, rojo y negro
- Pantalla LCD de 3 líneas
- Compatible con GAP
- Permite registrar un máximo de 5 terminales en la misma unidad base, y un máximo de 4 bases por terminal.
- Interfaz en 16 idiomas: español, inglés, alemán, francés, italiano, portugués, ruso, turco, griego, ucraniano, polaco, húngaro, sueco, holandés, danés y noruego
- Función de premarcación y edición
- Función de remarcar y pausa
- Memoria para 30 llamadas entrantes y 10 llamadas enviadas
- Agenda de 50 entradas con 12 caracteres y 20 dígitos máximo
- Transferencia de llamada a otro terminal e intercomunicador entre dos terminales
- Llamada de conferencia entre llamada externa y dos terminales

- 10 tonos de llamada seleccionables
- Volumen ajustable del tono de llamada, del auricular y del manos libres
- Melodía distinta para diferentes llamadas
- Función de alarma
- Modo de marcación por tonos o por pulsos
- Tiempo flash 100/300/600/1.000 ms
- Retroiluminación de la pantalla LCD
- Función de respuesta automática/manual
- Función de restricción de llamadas
- Función de bloqueo del teclado
- Función de silencio
- Indicador LED de en uso y en carga

### DESCRIPCIÓN DE LA PANTALLA LCD/MAPA LCD/TECLADO

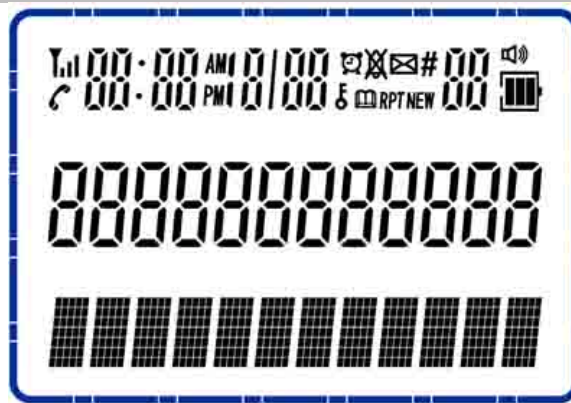

Icono	Función
	El icono de la antena siempre se muestra en la pantalla LCD e indica la fuerza de la señal, y parpadea cuando se ha perdido el registro en la base y cuando RSSI es bajo.
	Este icono aparece cuando el usuario pulsa la tecla
	Este icono aparece cuando el teclado del terminal está bloqueado.
	El icono de la alarma permanece fijo en la pantalla cuando hay una alarma programada. El icono de la alarma parpadea cuando se ha activado la alarma.
	Este icono aparece cuando el tono de las llamadas externas está desactivado.
	Aparece en pantalla cuando se consultan entradas de la agenda.
	Aparece en pantalla cuando se recibe un mensaje de voz nuevo procedente de la red.
<b>RPT</b>	Aparece en pantalla cuando hay varias llamadas perdidas repetidas.
<b>NEW</b>	Aparece en pantalla cuando todavía no se ha revisado una llamada perdida.
<b>#</b>	Al pulsar directamente las teclas ▲ o ▼ para desplazarse y revisar los números, aparece junto con el dígito para indicar la secuencia de la llamada.
	Este icono aparece al pulsar la tecla
	El icono de la batería indica al usuario el nivel de carga y el estado actual de la batería.
<b>AM</b>	Si son entre las 0 y 11:59:59' horas, aparece en pantalla el icono "AM".

<b>PM</b>	Si son entre las 12:00 y 23:59:59' horas, aparece en pantalla el icono "PM".
-----------	--

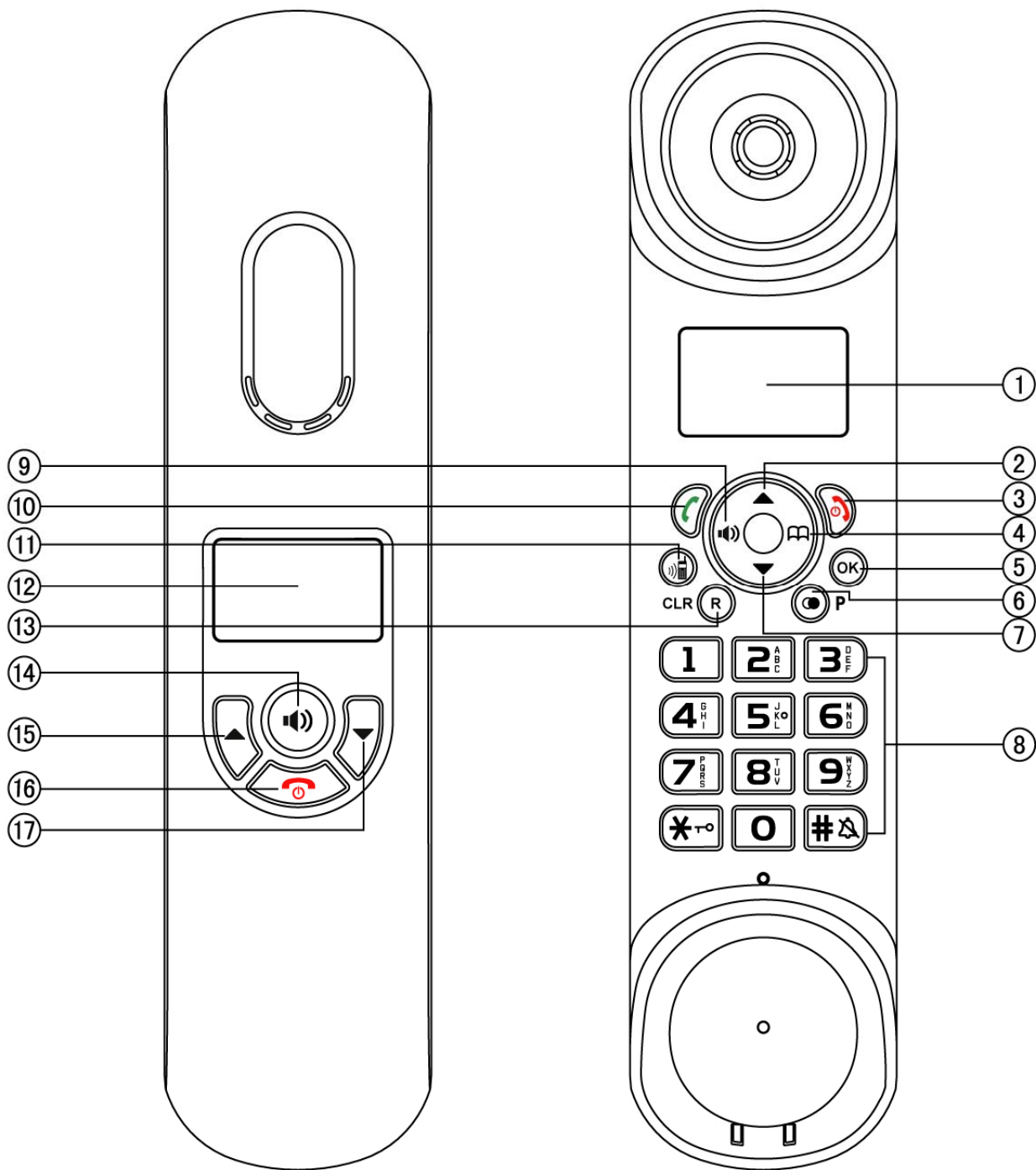

**Teclado**



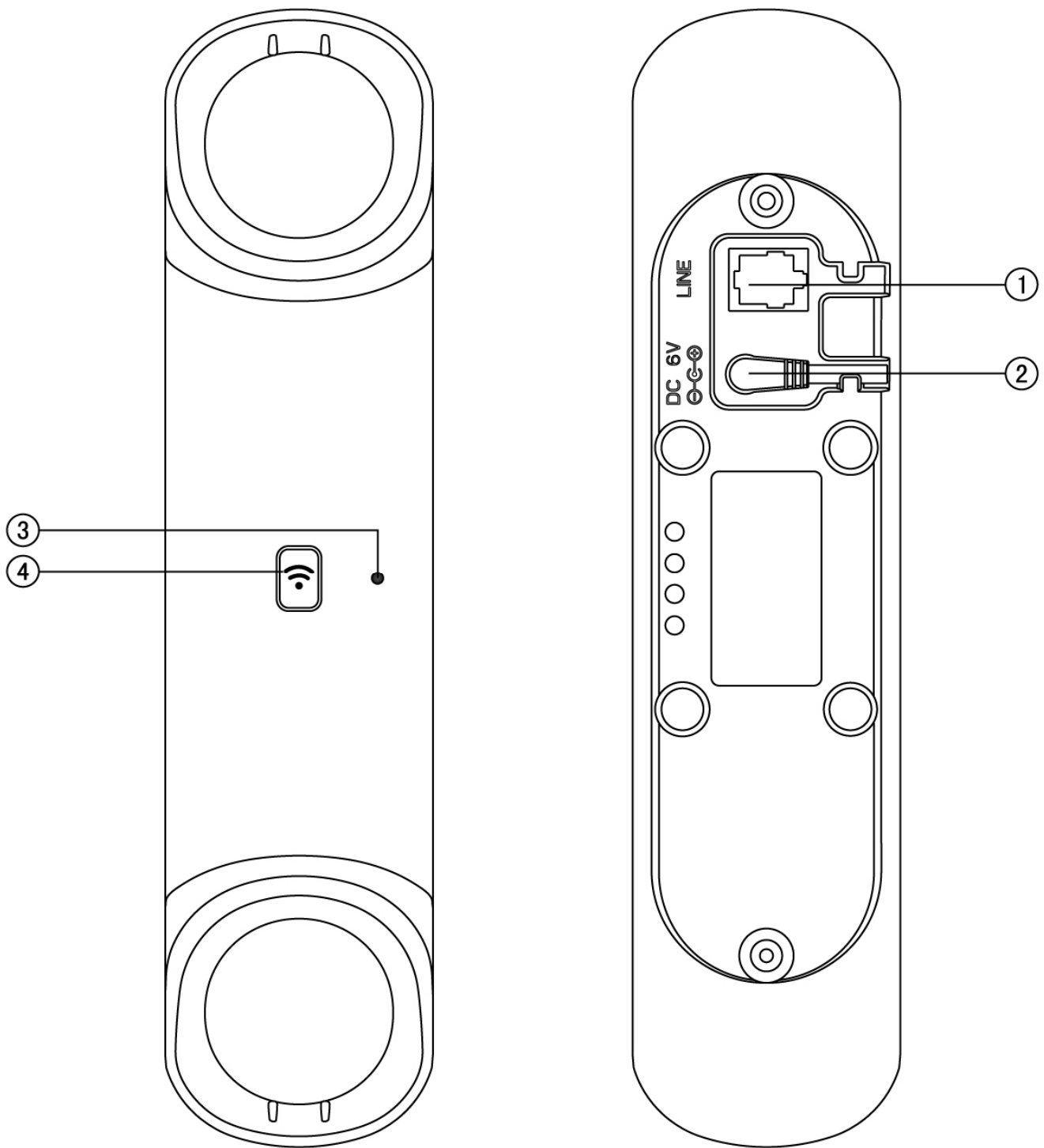







1. LCD	7. BAJAR	13. R/CLR
2. SUBIR	8. TECLAS ALFANUMÉRICAS	14. H.F
3. COLGAR/DESCONECTAR	9. H.F	15. SUBIR
4. AGENDA	10. HABLAR	16. COLGAR/DESCONECTAR
5. ACEPTAR	11. INT	17. BAJAR
6. REMARCAR/P	12. LCD	



1. LÍNEA	2. 6V CC	3. LED EN USO/EN CARGA	4. BUSCAR TERMINAL
----------	----------	------------------------	--------------------

Icono	Definiciones de funciones
	Cuando entra una llamada nueva, pulse esta tecla para aceptar la llamada.
	En modo de espera, pulse una vez para activar en el terminal el manos libres.

<b>OK</b>	Acceder a las funciones del menú desde el modo de reposo. Confirmar selecciones y acciones. En modo de conversación, pulsar para activar la función de silencio.
 y 	En modo de conversación, pulsar una vez para colgar la llamada. En modo de espera, mantener pulsado durante 3 segundos para conectar/desconectar el terminal.
	Esta tecla permite acceder a la agenda tanto en modo de espera como en modo de conversación. Pulsar para salir de una función en el menú.
<b>▲</b>	Ascender por listas y opciones de menú. Subir el volumen. Revisar números entrantes, números salientes y números de la agenda.
<b>▼</b>	Descender por listas y opciones de menú. Bajar el volumen. Revisar números entrantes, números salientes y números de la agenda.
<b>R</b>	Esta tecla se utiliza para borrar la memoria. Permite eliminar la entrada seleccionada mediante una breve pulsación durante la edición.
	La tecla activa la función de PAUSA si se pulsa tras introducir un dígito tanto en el modo de conversación como en el modo de espera. Rellamar al último número marcado, cuando el teléfono está descolgado.
	Una pulsación larga (3 seg) para bloquear/desbloquear el teclado. Para establecer una conferencia telefónica.
<b>#</b> 	Además de su uso para introducir texto y números, para activar/desactivar el tono de llamadas externas tras una pulsación larga.
	Buscar un terminal. Registrar un terminal en una base.
	Para establecer una llamada interna con otro terminal. Para transferir una llamada entrante a otro terminal. Para establecer una conferencia telefónica con una línea externa y un terminal interno.

## CUBIERTA DE COLOR INTERCAMBIABLE

El teléfono está equipado con 3 cubiertas de colores distintos: blanco, negro y rojo. Puede instalar el color que prefiera y cambiar la cubierta cuando desee. Para instalar la cubierta, colóquela en su posición correcta y presione para ajustarla. Si quiere cambiarla, utilice un destornillador para abrir la cubierta, encontrará una pequeña pestaña cerca del auricular del micrófono para facilitar la extracción de la cubierta. Realice esta acción con cuidado para no dañar el producto.

Si cambia la cubierta continuamente puede romper la pestaña, le recomendamos que no cambie la cubierta con frecuencia.

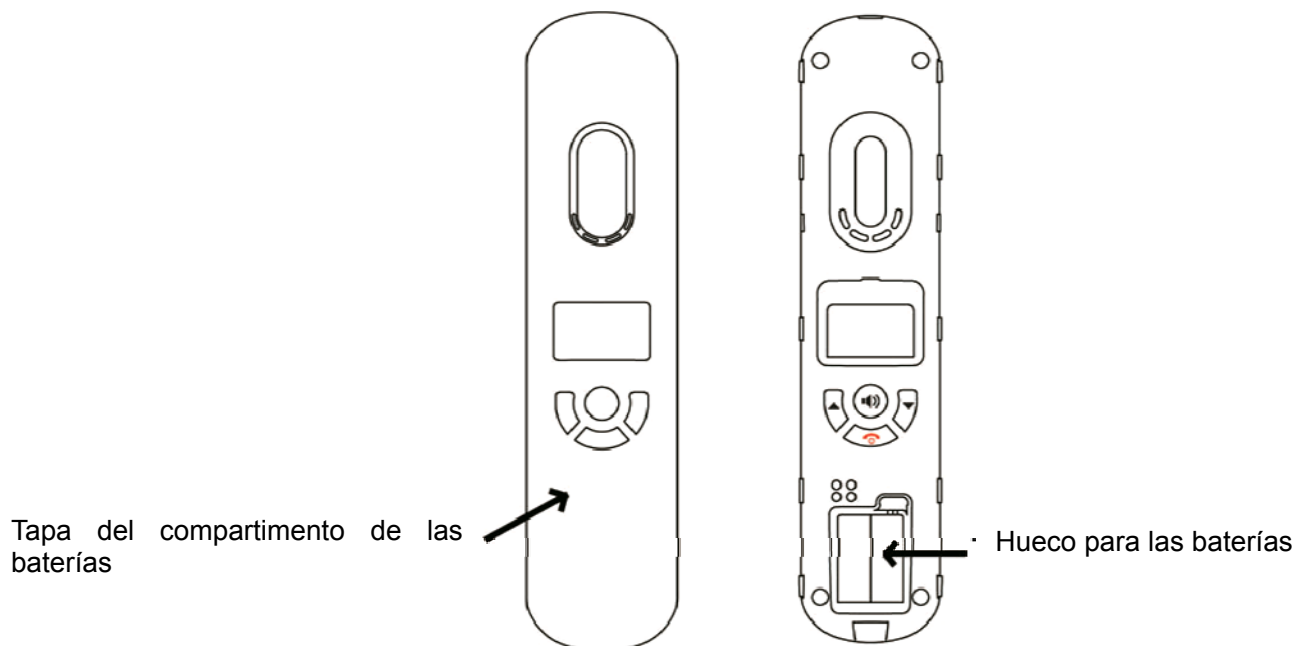

## INSTALACIÓN

1. Conecte la toma de corriente a la parte inferior de la unidad base.
2. Enchufe el adaptador a la toma de corriente.
3. Abra la tapa del compartimento de la batería, introdúzcala y conecte la toma al teléfono, luego cierre la tapa. La posición de las baterías es la siguiente:



**Nota:** Si no modifica ninguna contraseña, todas las contraseñas de este manual son por defecto 0000.

## Menú de configuración

Durante el estado de reposo, pulse la tecla **OK** para acceder al menú. Pulse las teclas **▲** o **▼** para seleccionar los elementos anteriores y luego pulse **OK** para entrar. Si desea volver al menú anterior, pulse la tecla , y para salir del menú de configuración, pulse la tecla  y . El árbol del menú es el siguiente:

ÁRBOL DEL MENÚ DEL TERMINAL		
AGENDA	LISTA	
	NUEVA ENTR.	
	EDIT. REGIS.	
	BORR. REGIS.	
	BORRAR TODOS	
	ESTADO MEM	
REG. LLAM.	PERDIDAS	
	RECIBIDO	
	REALIZADAS	
AJUSTES BASE	ELIMINAR TLF	
	MODO MARC.	TONOS
		PULSO

	<b>TIEMPO FLASH</b>	<b>100/300/600/1000MS (por defecto, 100 ms)</b>
	<b>MODIFICA PIN</b>	<b>por defecto 0000</b>
	<b>RESET BASE</b>	<b>por defecto 0000</b>
<b>AJUSTES TLF.</b>	<b>ALARMA</b>	<b>ENCENDER (ZUMBIDO ENCE/APAG)</b>
		<b>APAGAR</b>
	<b>CONF TIMBRE</b>	<b>TIMBRE INT.</b>
		<b>TIMBRE EXT.</b>
	<b>CONF TONO</b>	<b>TONO TECLA</b>
		<b>BATERIA BAJA</b>
		<b>ALARMA ALCAN</b>
	<b>IDIOMA</b>	
	<b>NOMBRE TLF</b>	
	<b>RESP. AUTO</b>	<b>ENCENDER</b>
		<b>APAGAR</b>
	<b>RESTRICCIÓN</b>	<b>por defecto 0000</b>
<b>FECHA Y HORA</b>		
<b>SELEC.BASE</b>	<b>BASE 1,2,3,4 y AUTO</b>	
<b>REINICI. TLF</b>	<b>por defecto 0000</b>	
<b>REGISTRO</b>	<b>BASE 1(2,3,4)</b>	

**Nota:** El sistema establece un tiempo de espera máximo de 30 segundos entre la pulsación de las distintas teclas.



### **Función 1 del menú del terminal: AGENDA**

Cada terminal tiene su propia agenda, independiente de las agendas de los otros terminales.

Pulse la tecla **OK**. Utilice las teclas **▲** o **▼** para seleccionar **AGENDA**. Luego pulse **OK** para confirmar.

#### **➤ LISTA**

En la pantalla LCD aparece **LISTA**. Esta función permite al usuario revisar las listas de la agenda utilizando las teclas **▲** o **▼**.

Cuando aparezca el número deseado, pulse  o  para marcar el número automáticamente.

#### **➤ NUEVA ENTR.**

Pulse **▲** o **▼** para seleccionar la opción **NUEVA ENTR.** Esta función permite que el usuario añada una entrada a la agenda.

1. Pulse la tecla **OK** para entrar. Si hay disponible una entrada en la agenda, el cursor del nombre parpadeará.
2. Introduzca el nombre utilizando las teclas alfanuméricas.
3. Si se equivoca, pulse la tecla **R** para corregir. Pulse **OK** para confirmar.
4. Introduzca el número y pulse **OK** para confirmar.
5. Pulse **▲** o **▼** para seleccionar la melodía que desea guardar y pulse **OK** para confirmar.

El método de entrada es el siguiente:



N.º de pulsaciones Tecla	1ª	2ª	3ª	4ª	5ª	6ª	7ª	8ª	9ª	10ª	11ª	12ª	13ª
1	1	.	,	:	;	!	¡	?	¿	*	#	&	%
2	A	B	C	2									
3	D	E	F	3									
4	G	H	I	4									
5	J	K	L	5									
6	M	N	O	6									
7	P	Q	R	S	7								
8	T	U	V	8									
9	W	X	Y	Z	9								
*	*												
0	espacio	0	-	+	=	-	( )	“					
#	#												

➤ **EDIT. REGIS.**

Pulse ▲ o ▼ para seleccionar la opción **EDIT. REGIS.** Esta función permite que el usuario modifique un registro de la agenda.

1. Pulse **OK** para acceder, se mostrará el primer registro de la agenda.
2. Pulse ▲ o ▼ para seleccionar el registro que desea modificar. Una vez seleccionado un registro, el usuario puede editar el nombre/número y cambiar la melodía.

➤ **BORR. REGIS.**

Pulse ▲ o ▼ para seleccionar la opción **BORR. REGIS.** Esta función permite al usuario eliminar una entrada de la agenda.

➤ **BORRAR TODOS**

Pulse ▲ o ▼ para seleccionar la opción **BORRAR TODO?**. Esta función permite al usuario eliminar todas las entradas de la agenda.



➤ **ESTADO MEM**

Pulse ▲ o ▼ para seleccionar la opción **ESTADO MEM.** Si aparece 10/50, significa que en total se pueden guardar 50 registros en la agenda y que ya se han guardado 10.

**Función 2 del menú del terminal: REG. LLAM.**

Pulse la tecla **OK** y utilice ▲ o ▼ para seleccionar **REG. LLAM.**, pulse **OK** para acceder.

En **REG. LLAM.**

1. Pulse **OK** para acceder a las listas de llamadas perdidas, recibidas o realizadas.
2. La pantalla LCD mostrará el último registro. (Si no hay entradas disponibles en la lista, en la pantalla LCD aparecerá **VACÍO**).
3. Pulse las teclas ▲ o ▼ para ver otro registro.
4. Cuando se muestra el número deseado, pulse  o  para marcar el número automáticamente.

Cuando se muestra el registro, pulse la tecla **OK** y utilice ▲ o ▼ para seleccionar. A continuación pulse **OK** para confirmar.

1. **AÑ. A AGENDA:** permite al usuario añadir a la agenda una entrada de la lista de llamadas entrantes.
2. **¿BORRAR?:** permite al usuario eliminar la entrada seleccionada de la lista de llamadas entrantes.
3. **¿BORRAR TODOS?:** permite al usuario eliminar todos los números.

**Notas:**

1. En modo de reposo, pulse la tecla ▲ para acceder a los registros entrantes o pulse ▼ para revisar los registros salientes.
2. Durante la revisión de los números salientes, mantenga pulsada la tecla \*<sup>ro</sup> para revisar la información restante sobre el número seleccionado.



**Función 3 del menú del terminal: AJUSTES BASE**

El usuario puede cambiar la configuración de la base desde la opción **AJUSTES BASE**. Pulse la tecla **OK** y utilice las teclas ▲ o ▼ para seleccionar esta opción. A continuación podrá realizar las siguientes acciones:

➤ **ELIMINAR TLF**

Esta función permite al usuario eliminar de la base el registro de un terminal.

1. Pulse la tecla **OK**, en la pantalla aparecerá **ELIMINAR TLF**.
2. Pulse **OK** para entrar, el usuario deberá introducir el código PIN.
3. Introduzca el código PIN de 4 dígitos con las teclas numéricas (el código PIN por defecto es 0000). Pulse **OK** para confirmar.
4. Pulse ▲ o ▼ para desplazarse arriba y abajo por la lista de nombres de terminales.
5. Pulse **OK** para confirmar. El terminal se eliminará de la lista de terminales registrados en la base, y el terminal pasará al modo de fuera de alcance.

**Nota:** Pulse y mantenga pulsada la tecla  durante 5 segundos, el LED de **EN USO/CARGA** parpadeará, luego pulse rápidamente la tecla  7 veces y el LED de **EN USO/CARGA** parpadeará a gran velocidad. A continuación, todos los terminales se eliminan de la base hasta que el LED de **EN USO/CARGA** se apaga.

➤ **MODO MARC.**

El usuario puede modificar el modo de marcación.

1. Pulse la tecla **OK** y luego utilice las teclas ▲ o ▼ para seleccionar la opción **MODO MARC.**
2. Pulse **OK** para entrar.
3. Pulse las teclas ▲ o ▼ para seleccionar el modo de marcación por **TONOS** o **PULSO**.
4. Pulse **OK** para confirmar su selección.

**Nota:** En función de sus líneas telefónicas o sistemas PABX, quizás deba cambiar el modo de marcación entre tonos y pulsos.

➤ **TIEMPO FLASH**

El usuario puede seleccionar el tiempo flash (100ms, 300ms, 600ms y 1000ms) para ajustarse a su línea telefónica o requisito PABX.

1. Pulse la tecla **OK** y luego utilice las teclas ▲ o ▼ para seleccionar la opción **TIEMPO FLASH**.
2. Pulse **OK** para entrar.
3. Pulse las teclas ▲ o ▼ para seleccionar el tiempo flash deseado entre 100ms, 300ms, 600ms y 1000 ms.
4. Pulse **OK** para confirmar su selección.

➤ **MODIFICA PIN**

Algunas funciones (incluidas la eliminación de terminal y el restablecimiento de la configuración de fábrica de la base) requieren un código PIN. El PIN por defecto es 0000, pero puede modificarlo e introducir el número

PIN de 4 dígitos que desee.

1. Pulse la tecla **OK** y luego utilice las teclas **▲** o **▼** para seleccionar la opción **MODIFICA PIN**.
2. Pulse **OK** para confirmar y en la pantalla aparecerá **PIN?**
3. Introduzca el código PIN de la base y el terminal con las teclas numéricas y luego pulse **OK** para confirmar.
4. Tras validar el código antiguo, en la pantalla aparece **NUEVO PIN**, introduzca un código PIN nuevo (4 dígitos) y pulse **OK** para confirmar.
5. En la pantalla aparecerá **REPETIR**, debe volver a introducir el nuevo código PIN.
6. Pulse **OK** para confirmar, el código se guardará y el sistema emitirá un tono.

#### ➤ **RESET BASE**

Esta función permite al usuario restablecer la configuración de la base según los ajustes de fábrica.

1. Pulse la tecla **OK** y luego utilice las teclas **▲** o **▼** para seleccionar la opción **RESET BASE**.
2. Pulse **OK** para confirmar.
3. Se pedirá al usuario que introduzca el código PIN, en la pantalla aparece **PIN?**, utilice las teclas numéricas para introducir el código (0000 por defecto).
4. Pulse **OK** para confirmar. Si el código PIN es correcto, se restablecerá la configuración de fábrica.

#### **Función 4 del menú del terminal: AJUSTES TLF.**

El usuario puede modificar una serie de ajustes del terminal en función de sus preferencias personales. Pulse la tecla **OK** y utilice las teclas **▲** o **▼** para seleccionar **AJUSTES TLF**. Podrá llevar a cabo las siguientes acciones:



#### ➤ **ALARMA**

El usuario puede programar la alarma del terminal y configurar los ajustes para que la alarma se active cada día a una hora programada.

1. Pulse **OK**, el primer submenú es **ALARMA**.
2. Pulse **OK** para confirmar.
3. Pulse **▲** o **▼** para seleccionar **ENCENDER** o **APAGAR**. Si selecciona **APAGAR**, la alarma se desconectará y el usuario regresará al menú **ALARMA**; si selecciona la opción **ENCENDER**, la alarma se conectará y el usuario deberá introducir la hora de la alarma.
4. Una vez haya seleccionado **ENCENDER**, pulse **OK** para iniciar el ajuste de la alarma, en la pantalla aparecerá "12-00" y "12" parpadeará.
5. Pulse **▲** o **▼** para cambiar las horas, pulse **OK** para confirmar, utilice el mismo método para seleccionar los minutos, AM/PM.
6. Tras seleccionar la hora de la alarma, pulse **OK**, se presentará al usuario una opción adicional de seleccionar **ENCENDER** o **APAGAR** para activar o desactivar la función de repetición de la alarma utilizando las teclas **▲** o **▼**.
7. Pulse **OK** para confirmar su selección.
8. Cuando la alarma está programada, en la parte superior de la pantalla aparece el icono .

#### **Notas:**

1. En modo de reposo, la alarma suena justamente a la hora que usted ha programado.
2. Mientras suena la alarma, puede apagarla pulsando cualquier tecla del terminal, o cuando hay una llamada entrante, la alarma se interrumpirá.
3. Vuelva a la opción del menú de configuración de la alarma y seleccione **APAGAR**.

4. Si el ZUMBIDO está ajustado en ENCE, la alarma se repetirá cada 5 minutos unas nueve veces, mientras el icono de la alarma parpadea en la pantalla. Durante el sonido de la alarma, pulse cualquier tecla salvo  y  para interrumpir la alarma y ésta volverá a sonar 5 minutos más tarde.
5. Si el ZUMBIDO está ajustado en APAG, la alarma sonará una sola vez durante 45 segundos.

#### ➤ **CONF TIMBRE**

El usuario puede cambiar el timbre del terminal para llamadas internas y externas. Existen 10 melodías distintas y 5 niveles de volumen.

1. Pulse la tecla **OK** y luego utilice las teclas **▲** o **▼** para seleccionar la opción **CONF TIMBRE**.
2. Pulse **OK** para entrar.
3. Pulse **▲** o **▼** para seleccionar **TIMBRE INT.** y **TIMBRE EXT.**
4. Pulse **OK** para confirmar.
5. Pulse **▲** o **▼** para seleccionar **MELODÍA** y **VOLUMEN**.

Si selecciona **MELODÍA**,

- a) Pulse **OK** para confirmar.
- b) Pulse **▲** o **▼** para seleccionar la melodía deseada, puede escuchar las distintas melodías durante la selección.
- c) Pulse **OK** para confirmar su selección.

Si selecciona **VOLUMEN**,

- a) Pulse **OK** para confirmar.
- b) Pulse **▲** o **▼** para seleccionar el volumen que desee para el timbre, **1- 5**, o bien seleccione **SILENCIO** si quiere desconectar el timbre.
- c) Pulse **OK** para confirmar su selección.

#### **Notas:**

- a) Si selecciona **SILENCIO** para **TIMBRE INT.**, en la pantalla LCD no aparecerá ningún icono, pero cuando se transfiera una llamada a esta unidad, ésta no sonará.
- b) Si selecciona **SILENCIO** para **TIMBRE EXT.**, en la pantalla LCD aparecerá el icono  y cuando haya una llamada entrante, la unidad no sonará.

**Tecla de acceso directo:** pulse y mantenga pulsada la tecla **#**  para activar/desactivar el timbre de las llamadas externas del terminal.

#### ➤ **CONF TONO**

El usuario puede cambiar el tono del terminal.

1. Pulse la tecla **OK** y luego utilice las teclas **▲** o **▼** para seleccionar la opción **CONF TONO**.
2. Pulse **OK** para entrar.
3. Pulse **▲** o **▼** para seleccionar **TONO TECLA**, **BATERÍA BAJA** o **ALARMA ALCAN.**
4. Pulse **OK** para confirmar.
5. Pulse **▲** o **▼** para seleccionar **ENCENDER** o **APAGAR** para activar/desactivar el sonido de un pitido respectivamente.
6. Pulse **OK** para confirmar su selección.

#### **Notas:**

1. Si activa el tono para el tono de las teclas, sonará un pitido cada vez que pulse una tecla del terminal.
2. Si activa el tono de advertencia de batería baja, sonará un pitido cuando quede poca batería.
3. Si activa el tono de advertencia de fuera de alcance, sonará un pitido cuando el terminal esté fuera de

alcance respecto a la unidad base.

#### ➤ **IDIOMA**

1. Pulse la tecla **OK** y luego utilice las teclas **▲** o **▼** para seleccionar la opción **IDIOMA**.
2. Pulse **OK** para entrar.
3. Pulse **▲** o **▼** para seleccionar un idioma entre **ENGLISH** (inglés), **DEUTSCH** (alemán), **FRANÇAIS** (francés), **ITALIANO** (italiano), **ESPAÑOL** (español), **PORTUGUES** (portugués), **PYCCKHÑ** (ruso), **TÜRKÇE** (turco), **ΕΛΛΗΝΙΚΑ** (griego), **ΥΚΡΑΙHCЬKNÑ** (ucraniano), **POLSKI** (polaco), **MAGYAR** (húngaro), **SVENSKA** (sueco), **NEDERLANDS** (holandés), **DANSK** (danés) y **NORSK** (noruego). Cada idioma se muestra en su propia traducción nativa.
4. Pulse **OK** para confirmar su selección.

#### ➤ **NOMBRE TLF**

Esta operación permite al usuario cambiar el nombre del terminal.

1. Pulse la tecla **OK**. Utilice las teclas **▲** o **▼** para seleccionar **NOMBRE TLF**.
2. Pulse **OK** y en la pantalla aparecerá un cursor parpadeante sobre la línea del nombre.
3. Introduzca el nombre del terminal.
4. Si comete un error, pulse la tecla **R** para corregirlo.
5. Pulse **OK** para confirmar.

#### ➤ **RESP. AUTO**

Es posible ajustar el terminal para que responda automáticamente a una llamada entrante con tan sólo coger el terminal de la base de carga. El usuario puede activar/desactivar esta función de respuesta automática.

1. Pulse la tecla **OK**. Utilice las teclas **▲** o **▼** para seleccionar **RESP. AUTO**.
2. Pulse **OK** para entrar.
3. Pulse **▲** o **▼** para seleccionar **ENCENDER** o **APAGAR**.
4. Pulse **OK** para confirmar su selección. Salga de este submenú y regrese a **RESP. AUTO**.

#### ➤ **RESTRICCIÓN**

Puede configurar 4 números (de hasta 4 dígitos cada uno) de restricción de llamadas.

Cuando la restricción de llamadas está ajustada en **ENCENDER**, no se podrán marcar aquellos números que empiecen por los dígitos programados.

1. Pulse la tecla **OK**. Utilice las teclas **▲** o **▼** para seleccionar **RESTRICCIÓN**.
2. Pulse **OK** y el usuario deberá introducir el código PIN de 4 dígitos (por defecto, 0000).
3. Pulse **OK** para entrar y utilice las teclas **▲** o **▼** para seleccionar **ENCENDER** o **APAGAR**, pulse **OK** para confirmar.
4. Si selecciona **ENCENDER**, en la pantalla aparece **NÚMERO 1**, pulse **▲** o **▼** para seleccionar **NÚMERO i(i=1~4)**.
5. A continuación pulse **OK** para confirmar y utilice las teclas numéricas para introducir los números (máximo 4 dígitos) que desea restringir. Por ejemplo, si desea restringir el número 1234, todos los números de teléfono que empiecen por 1234 no se marcarán y en la pantalla LCD aparecerá **LLAMADA RESTRINGIDA**.

#### ➤ **FECHA Y HORA**

El usuario puede ajustar la fecha y la hora en el terminal al seleccionar la siguiente opción.

1. Pulse la tecla **OK**. Utilice las teclas **▲** o **▼** para seleccionar **FECHA Y HORA**,
2. Pulse **OK** y los dos últimos dígitos del año parpadearán.

3. Edite el año, el mes, el día y la hora pulsando las teclas ▲ o ▼.
4. Pulse **OK** para confirmar el ajuste y regrese al menú **FECHA Y HORA**.

**Notas:**

- a) La fecha y la hora se ajustan automáticamente cuando el mensaje de identificación de llamadas se recibe en FSK.
- b) La primera vez que se enciende la unidad, la fecha y la hora parpadearán, ajústelas en primer lugar siguiendo los pasos descritos anteriormente.

➤ **SELEC.BASE**

El terminal se puede registrar en más de una base (hasta un máximo de 4) y usted puede seleccionar con qué base quiere que funcione el terminal.

1. Pulse la tecla **OK** y utilice las teclas ▲ o ▼ para seleccionar **SELEC.BASE**.
2. Pulse **OK** y en la pantalla LCD aparecerá **BASE 1 +**. (Se muestra a qué base está conectado el terminal seguido por "+").
3. Pulse ▲ o ▼ para seleccionar base (BASE 1~4) o AUTOMÁTICO.
4. Pulse **OK** para iniciar la búsqueda, si escucha un sonido tipo "di-du-di", significa que la conexión se ha producido con éxito.

**Nota:** Si selecciona "AUTOMÁTICO", el terminal se conectará a la primera de las bases registradas que encuentre.

➤ **REINICI. TLF**

Esta función permite al usuario restablecer la configuración de fábrica.

1. Pulse la tecla **OK** y utilice las teclas ▲ o ▼ para seleccionar la opción **REINICI. TLF**.
2. Pulse **OK** para confirmar.
3. En la pantalla aparece **PIN?**, introduzca el código PIN (por defecto, 0000).
4. Pulse **OK** para confirmar. Si el código PIN es correcto, se restablecerá la configuración de fábrica del terminal.

**Función 5 del menú del terminal: REGISTRO**

Se puede conectar un máximo de 5 terminales a la misma base del siguiente modo,

Se puede conectar un máximo de 4 bases al mismo terminal del siguiente modo:





1. En modo de espera, pulse **OK** y luego utilice las teclas ▲ o ▼ para seleccionar **REGISTRO**.
2. Pulse **OK** para entrar. Pulse ▲ o ▼ para seleccionar la BASE entre **BASE1**, **BASE2**, **BASE3** o **BASE 4**.
3. Pulse **OK** para confirmar y en la pantalla LCD aparecerá **PIN?** Introduzca el código PIN (por defecto es 0000, si introduce un número incorrecto, pulse **R** para borrar).
4. Cuando haya terminado, pulse **OK** para confirmar. En la pantalla LCD aparecerá **BUSCANDO**, pulse y mantenga pulsada la tecla  hasta que escuche un sonido tipo **DI-DU-DU**. El registro del terminal y la base ha finalizado con éxito.



**Notas:**



1. Si el registro del terminal y la base no finaliza con éxito, el terminal regresará al modo de espera.
2. Puede repetir los pasos anteriores para registrar otro terminal en la misma base. En la pantalla del terminal registrado correctamente aparecerá **HS2** o **HS3** según la secuencia de registro.
3. Pulse la tecla  para buscar el terminal cuando la búsqueda resulta difícil.

## FUNCIONAMIENTO

### Funcionamiento del altavoz y control del volumen

Pulse una vez la tecla  para obtener un tono de marcación y marque su número, cuando la persona a quien llama responda al teléfono, puede iniciar la conversación. También puede responder a una llamada entrante pulsando una vez la tecla . Pulse la tecla  y  o deje el terminal en la base para colgar.

Cuando el altavoz está activado, el usuario puede ajustar el nivel del volumen del altavoz pulsando las teclas  o . Existen 6 niveles disponibles.

Si pulsa la tecla  para utilizar el auricular, puede pulsar  o  para ajustar el volumen del auricular. Existen 5 niveles disponibles.

### Silenciar el micrófono

Durante una llamada, pulse una vez la tecla **OK** para silenciar el micrófono y en la pantalla LCD aparecerá **SILENCIO**. Vuelva a pulsar la tecla **OK** para volver a la llamada y **SILENCIO** desaparecerá de la pantalla.

### Identificación de llamadas – Tipo I y II

#### ➤ TIPO I

Si ha contratado el servicio de identificación de llamadas, podrá ver el número de teléfono de la persona que llama mientras suena el teléfono durante una llamada entrante.

### Función Flash

Si marca un número y la línea está ocupada, pulse la tecla **R** y luego pulse  para volver a marcar el número.



### Pausa

Pulse la tecla  si desea insertar una demora de 3,6 segundos en una secuencia de marcación.



### Premarcación

La unidad incluye la función de premarcación, que permite introducir y editar un número antes de marcarlo.

A continuación se describe cómo utilizar esta función:





1. En modo de reposo, introduzca el número que quiere marcar. Mientras lo introduce, puede pulsar la tecla **R** para corregir el número si es necesario.
2. Pulse una vez  o , la unidad marcará el número que aparece en pantalla.

### Función de rellamada

1. Pulse la tecla  o la tecla .
2. Pulse la tecla , se volverá a marcar el último número marcado.

### Intercomunicador

La función del intercomunicador se activa pulsando la tecla .



1. En modo de reposo, pulse una vez .
2. El usuario debe seleccionar el número del terminal interno con el que quiere conectarse.
3. El terminal de destino sonará. Pulse la tecla  o  para iniciar el modo de conversación. Para finalizar el modo de intercomunicador, cualquiera de los terminales puede poner fin a la llamada pulsando la tecla .

**Nota:** El terminal de destino dejará de sonar si en un plazo de 30 segundos no se responde a la llamada.







### Transferencia de llamadas

Durante una llamada, es posible transferir la llamada a otro terminal.

1. Durante una llamada externa, pulse una vez la tecla  y seleccione el número del terminal interno con el que quiere conectarse.

2. El terminal de destino sonará con la melodía establecida para las llamadas internas.
3. Pulse la tecla  o  en el otro terminal para aceptar la llamada.
4. Los dos terminales internos estarán conectados. Para completar la transferencia de la llamada, el terminal de origen debería colocarse en la base y ahora la llamada externa estará conectada con el segundo terminal.
5. Si el otro terminal no responde, puede volver a la llamada externa pulsando de nuevo la tecla  o, transcurridos 30 segundos, el sistema volverá a conectarle automáticamente con la llamada externa.

### **Conferencia telefónica**

1. Cuando hay una llamada pulse  o  (HS1).
2. A continuación pulse una vez  (HS1) y seleccione el número del terminal interno con el que desea conectarse, p. ej. HS2.
3. El terminal de destino (HS2) sonará.
4. Pulse  o  (HS2) para aceptar la llamada.
5. Pulse la tecla  (HS1) y ya podrán hablar todos juntos.

### **Bloquear/desbloquear el teclado**

#### **Para bloquear el teclado**

Pulse y mantenga pulsada la tecla  durante unos 2 segundos.

Escuchará un pitido, el icono  aparecerá en la parte superior de la pantalla y también TLF. BLOQUEADO.

Cuando el teclado está bloqueado, la pulsación de cualquier tecla es inválida.

#### **Para desbloquear el teclado**

Pulse y mantenga pulsada la tecla  durante unos 2 segundos.

Escuchará un pitido, el icono  desaparecerá de la pantalla y la unidad regresará al modo de reposo.

### **Resolución de problemas**

#### ❖ **Volumen de llamada demasiado bajo**

- ✓ Compruebe la configuración del volumen de llamada y ajústela si es necesario.

#### ❖ **Solo recepción**

- ✓ Compruebe que el modo P/T esté correctamente ajustado.
- ✓ Compruebe si ha configurado un número restringido y si desea marcar este número, reajuste el número restringido.

#### ❖ **La base no permite buscar el terminal**

- ✓ Repita las operaciones de registro para volver a registrar la base y el terminal.
- ✓ Si en la base ya se han registrado 5 terminales, puede eliminar un terminal y registrar el nuevo terminal.

#### ❖ **Fallo en la mayoría de las funciones**

- ✓ Compruebe el nivel de carga de las baterías, cárguelas si es necesario.
- ✓ Si las baterías están bien, extráigalas, desconecte los cables y reinstale tras 10 minutos.

**Nota:** Debido al continuo desarrollo del producto, todas las características y especificaciones están sujetas a cambios sin previo aviso.



## DECLARACIÓN DE CONFORMIDAD

Industrias Masats S.L.U por la presente declara que el producto DTD-3500 cumple con los requisitos y requerimientos básicos en materia de seguridad:

- Directiva 99/5/CE sobre sobre Equipos Radioeléctricos y Equipos Terminales de Telecomunicación
- Directiva 73/23/CE de Baja Tensión
- Directiva 89/336/CE sobre Compatibilidad Electromagnética (CEM)

Si desea obtener una copia completa de la declaración de conformidad de este modelo, visite [www.electronicaflamagas.com](http://www.electronicaflamagas.com).



## INTRODUCTION

Thank you for purchasing our newest DECT single model, the manual is designed to familiarize you with this phone. To get the maximum use from the phone, we suggest that you read this manual carefully before using.

### Important Notice:

1. Please charge the battery for at least 12 hours before using. You hear a beep when the handset is correctly in position on the charging cradle.
2. To keep the batteries charged, whenever you don't need to use the handset (such as overnight, or when you go out), leave the handset on the charge cradle.
3. When the unit is powered on initially, the date and time will be blinking, please read the **DATE and TIME** setting section in this guide.

## SAFETY INSTRUCTION

When using your telephone equipment, the following basic safety precautions should always be followed to reduce the risk of fire, electric shock and injury to persons:

1. Read, understand and follow all warnings and instructions
2. Unplug the product from the wall outlet before cleaning. Do not use liquid cleaners or aerosol cleaners. Use a soft damp cloth for cleaning.
3. Do not place this product on unstable surfaces. The product may drop, causing serious damage to the product.
4. Do not overload wall outlets and extension cords as this can result in fire or electric shock.
5. Never push foreign objects of any kind into this product through cabinet slots as they may affect dangerous voltage points or short circuit parts that could result in fire or electric shock. Never spill liquid of any kind on the product.
6. Avoid moving or disconnecting this unit during a heavy storm, as there may be a remote risk of electric shock from lightning and thunder.
7. IMPORTANT – The base unit must be used with the mains adapter supplied with the unit.
8. Using any other adapter will may invalidate any approval given to this apparatus.
9. Unprofessional person cannot open the telephone even meets troubles, please send to service center.

## FEATURES

- Interchangeable color handset cover: white, red and black
- LCD 3 lines display
- GAP Compatible
- Maximum 5 handsets can be registered to the same base unit, and maximum 4 bases per handset.
- 16 kinds of interface languages: Spanish, English, German, French, Italian, Portuguese, Russian, Turkey, Greek, Ukrainian, Polish, Hungarian, Swedish, Dutch, Danish, Norwegian
- Pre-dial and edit function
- Redial and pause function
- 30 incoming numbers memories and 10 outgoing numbers memories
- 50 Phone book memories with 12 characters & 20 digits maximum
- Call transfer to other handset and intercom call between two handsets
- Conference call between external call and two handsets
- 10 ringing tones for selection
- Ringing tone/earpiece/hands-free volume adjustable

- Different melody for different call available
- Alarm clock function
- Tone/Pulse dialing mode can be set
- Flash time 100/300/600/1000ms for selection
- LCD backlight function
- Auto/manual answering function.
- Dialing barring function
- Keypad lock function
- Mute function
- In use and charge LED indicator

### LCD DISPLAY/LCD MAP/KEY PAD DESCRIPTION

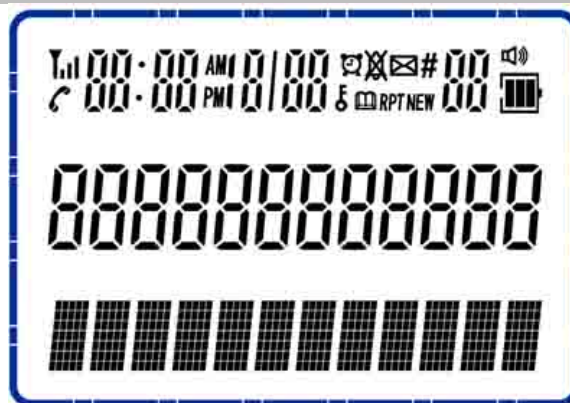

Icon	Function
	The antenna icon will always be shown on the LCD, it indicates for signal strength, flashes when registration to base is lost, when RSSI is low.
	The icon will be displayed when the user has pressed  key
	This icon will be displayed when the handset keypad is locked.
	The alarm icon will be shown as steady on when the alarm is set. The alarm icon will flash when the alarm is triggered.
	The icon will be displayed when external ring set to off.
	Displayed when viewing the phonebook entries.
	Displayed when a new voice message is received from the network.
<b>RPT</b>	Displayed when the same missed calls received more than once.
<b>NEW</b>	Displayed when missed call hasn't been reviewed yet.
<b>#</b>	When you press  or  key directly to scroll and review the numbers, it appears along with the digit to indicate the sequence of the call
	The icon will be displayed when press  key to off-hook state.
	Displayed charging indication and indication of the current battery status.
<b>AM</b>	If time is morning 0 to 11:59:59' o'clock, the "AM" icon will be displayed.
<b>PM</b>	If time is 12:00 to 23:59:59' o'clock, the "PM" icon will be displayed.

# Key pad

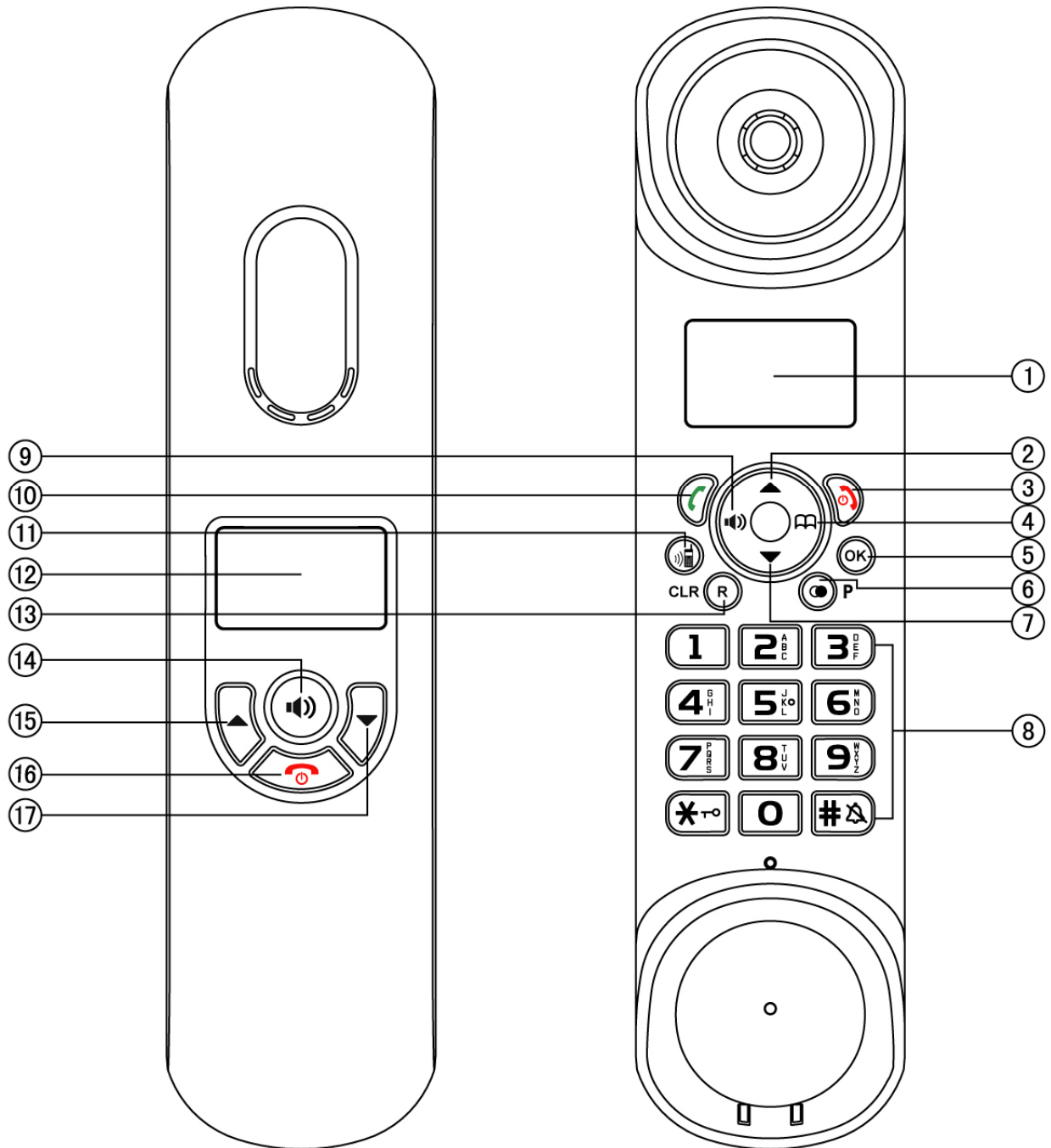

- |                     |                 |                     |
|---------------------|-----------------|---------------------|
| ① LCD               | ⑦ DOWN          | ⑬ R/CLR             |
| ② UP                | ⑧ NUMERICAL KEY | ⑭ H.F               |
| ③ HANG UP/POWER OFF | ⑨ H.F           | ⑮ UP                |
| ④ BOOK              | ⑩ TALK          | ⑯ HANG UP/POWER OFF |
| ⑤ OK                | ⑪ INT           | ⑰ DOWN              |
| ⑥ RD/P              | ⑫ LCD           |                     |

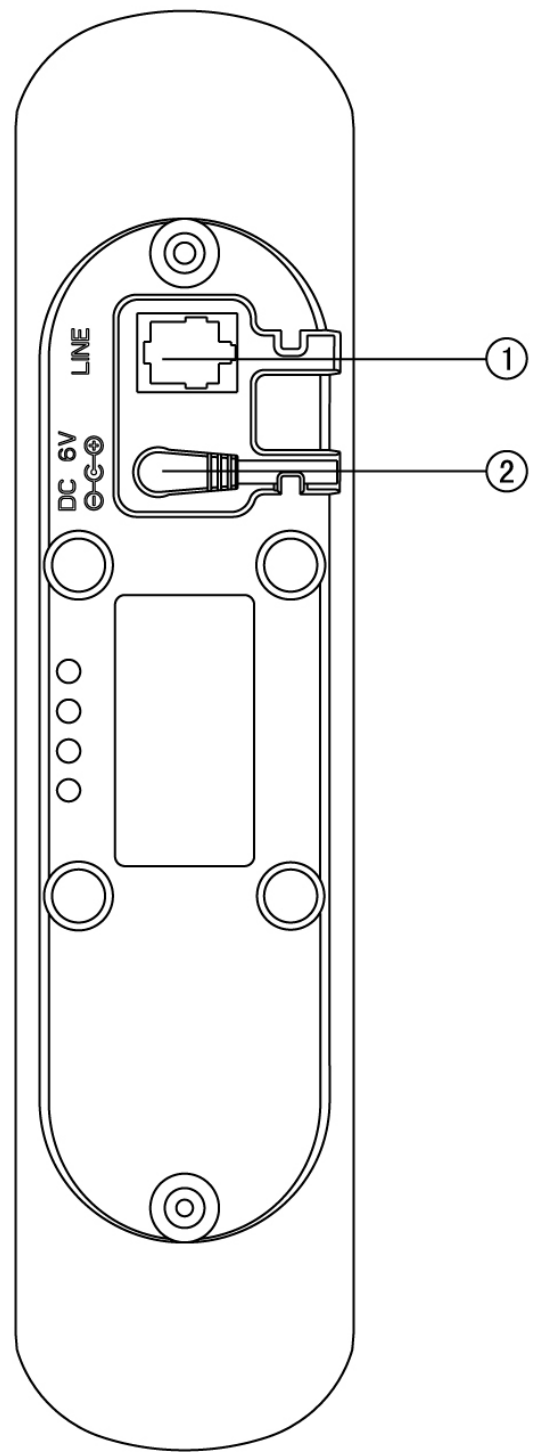
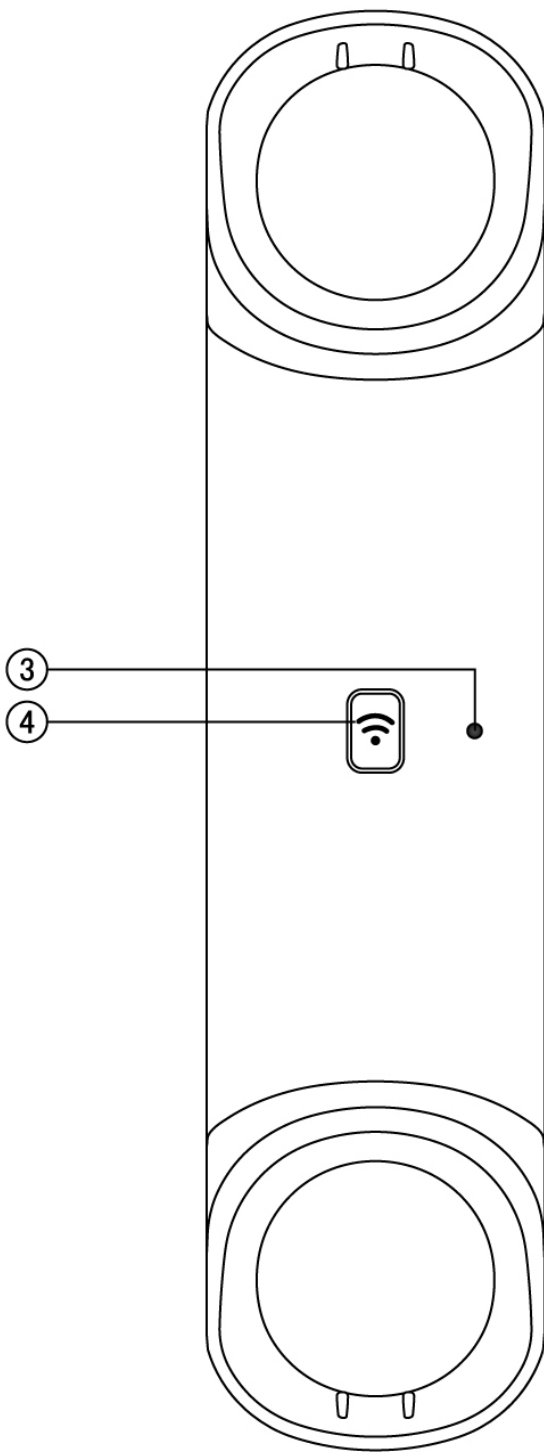









① LINE

② DC 6V

③ IN USE/CHARGE LED

④ PAGE

Icon	Function Definition
	When there is new call coming, press this key to receive the call.
	In standby mode press once to take the handset to hands free mode.
<b>OK</b>	Entry to the menu functions from idle mode; Confirming selections & actions. In talk mode press the key to perform mute function.
 and 	In talk mode, press once to hang up the call; In standby mode, hold for 3 seconds to switch handset power on/off.
	This key is used to enter the phonebook both in standby mode and in talk mode; Exiting from a function during menu operation;
<b>▲</b>	Scrolling up through lists and menu options; Increasing the volume; Review incoming number, outgoing number and phonebook number.
<b>▼</b>	Scrolling down through lists and menu options; Decreasing the volume. Review incoming number, outgoing number and phonebook number.
<b>R</b>	The key is used to delete memory. Delete the current input by a short pressing during menu edit.
	The key will perform PAUSE function if pressed after any digit input both in talk mode and in standby mode. Redial the last dialed number, in off-hook state.
<b>*r#</b>	A Long press (3s) to activate/inactive keypad lock; To set up a conference call.
<b>#</b> 	In addition to its use for text and number entry, Press and hold to switch the handset external call ring on/off
	Page the handset, Register the handset to a specified base.
	To set up an internal call to another handset; To transfer an incoming call to another handset; To set up a conference call with an external line and an internal handset.

## INTERCHANGEABLE COLOR COVER

Your phone is equipped with 3 different covers in black, white and red, you can install the preferred color and change it in the future. To put the cover just place it in the correct position and press to correctly adjust it. If you wish to change it, please use a screwdriver to carefully open the cover, you will find a small flange near the microphone earpiece part to help you take the cover out. You should make this action carefully in order to do not damage the product.

The continuous change of the cover may cause flange break, so we do not recommend to often change it.

## INSTALLATION

1. Plug the main power lead into the bottom of the base unit.
2. Plug the main adapter into mains socket
3. Take out the battery cover and place the battery inside connecting it to the phone in the right polarity, then close the battery compartment cover. The battery position as follow:

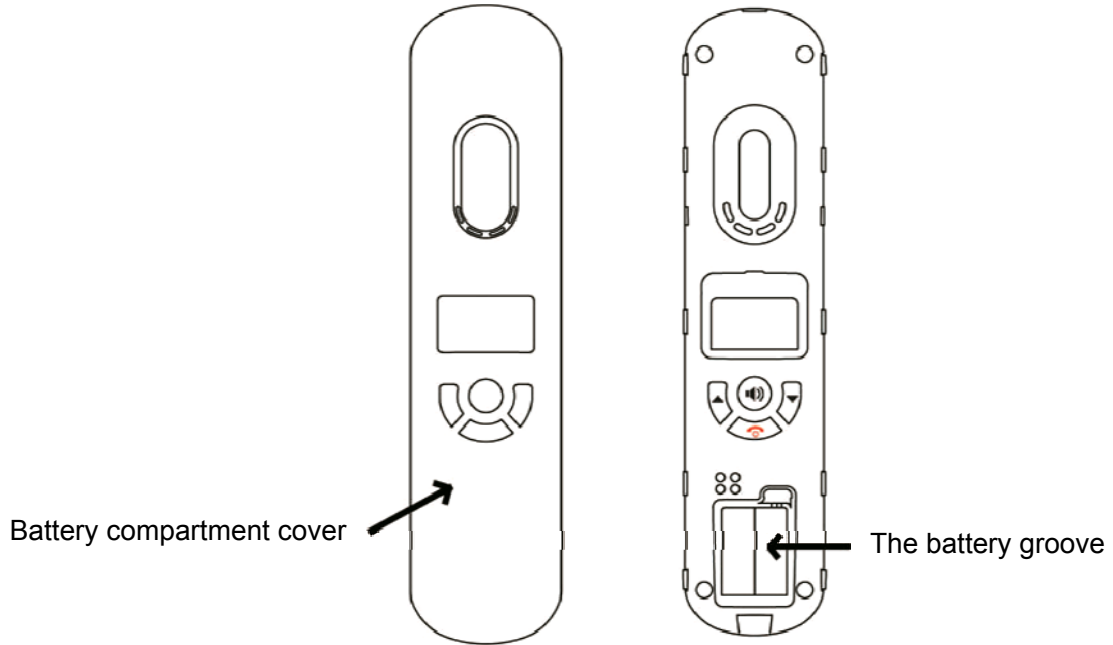

**Note:** If you do not modify the password yourself, all the passwords in this manual are default as 0000.

## Menu Settings

During idle state, press the **OK** key to enter the menu setting. Press **▲** or **▼** key to select the above items and then press **OK** key to enter, to go back to the previous menu by press **📖** key, to quit from setting menu by press **📞** and **📞** key. The menu sheet as follow:

HANDSET MENU TREE		
PHONE BOOK	LIST	
	NEW ENTRY	
	EDIT RECORD	
	DEL RECORD	
	DELETE ALL	
	MEM STATUS	
CALL LOG	MISSED	
	RECEIVED	
	DIALED	
BS SETTINGS	DELETE HS	
	DIAL MODE	tone
		PULSE

	<b>FLASH TIME</b>	<b>100/300/600/1000MS (default 100 ms)</b>
	<b>MODIFY PIN</b>	<b>default 0000</b>
	<b>BS DEFAULT</b>	<b>default 0000</b>
<b>HS SETTINGS</b>	<b>ALARM</b>	<b>ON (SNOOZE ON/OFF)</b>
		<b>OFF</b>
	<b>RING SETUP</b>	<b>INT RING</b>
		<b>EXT RING</b>
	<b>TONE SETUP</b>	<b>KEY TONE</b>
		<b>BATTERY LOW</b>
		<b>RANGE ALARM</b>
	<b>LANGUAGE</b>	
	<b>HS NAME</b>	
	<b>AUTO ANSWER</b>	<b>ON</b>
		<b>OFF</b>
	<b>BARRING</b>	<b>default 0000</b>
	<b>DATE&amp;TIME</b>	
	<b>SELECT BASE</b>	<b>BASE 1,2,3,4 and AUTO</b>
<b>HS DEFAULT</b>	<b>default 0000</b>	
<b>REGISTRATION</b>	<b>BASE 1(2,3,4)</b>	

**Note:** The system will time out if you leave more than 30 seconds between key presses.



### Handset Menu function1: PHONE BOOK

Each individual Handset has its own phonebook, independent of each other handset.

Press **OK** key. Use **▲** or **▼** key to select **PHONE BOOK**. Then press **OK** key to confirm.

#### ➤ LIST

LCD displays **LIST**. This function allows the user to review the phone book record lists by using the **▲** or **▼** key.

When the desired number is show, press  or  key to dial out the number automatically.

#### ➤ NEW ENTRY

Press **▲** or **▼** key to select **NEW ENTRY** item. This function allows the user to add an entry to the phone book.

1. Press **OK** key to enter. If a free phonebook entry is available, the cursor for the name flashes.
2. Enter the name using the numeric keys.
3. If you make a mistake, press **R** key to correct. Press **OK** key to confirm.
4. Enter the number and press **OK** key to confirm
5. Press **▲** or **▼** key to select the melody to be stored and press **OK** key to confirm.

Input method as follow:



press times key	1st	2nd	3rd	4th	5th	6th	7th	8th	9th	10th	11th	12th	13th
1	1	.	,	:	;	!	ı	?	¿	*	#	&	%
2	A	B	C	2									
3	D	E	F	3									
4	G	H	I	4									
5	J	K	L	5									
6	M	N	O	6									
7	P	Q	R	S	7								
8	T	U	V	8									
9	W	X	Y	Z	9								
*	*												
0	space	0	-	+	=	-	( )	“					
#	#												

➤ **EDIT RECORD**

Press ▲ or ▼ key to select **EDIT RECORD** item. This function allows the user to modify a phonebook record.

1. Press **OK** key to enter, the first record in the phone book will be displayed.
2. Press ▲ or ▼ key to select the designated record to change. Once a record has been selected, the user will have the option to edit each of the name/number and change melody.

➤ **DEL RECORD**

Press ▲ or ▼ key to select **DEL RECORD** item. This function allows the user to delete a phonebook entry.

➤ **DELETE ALL**

Press ▲ or ▼ key to select **DELETE ALL** item. This function allows the user to delete all phonebook entries.



➤ **MEM STATUS**

Press ▲ or ▼ key to select **MEM STATUS** item. If show 10/50, it means total 50 records can be stored in the phonebook and 10 records has been stored in it already.

**Handset Menu function 2: CALL LOG**

Press **OK** key, use ▲ or ▼ key to choose **CALL LOG**, press **OK** key to enter.

In **CALL LOG**

1. Press **OK** key to enter missed call lists, received call lists or dialed call lists.
2. The LCD will show the last record. (If no entries are available in the list, the LCD will be shown **EMPTY**).
3. Press ▲ or ▼ key to view other record.
4. When the desired number is show, press  or  key to dial out the number automatically.

When the record is show, press **OK** key, use ▲ or ▼ key to choose. Then press **OK** key to confirm

1. **ADD TO PB** : this function allows the user to add an entry from the caller list to the phone book.
2. **DELETE** : this function allows the user to delete the currently selected entry from caller list.
3. **DELETE ALL** : this function allows the user to delete all numbers.

## Notes:

1. In idle state, press ▲ key to incoming records or press ▼ key to review outgoing records.
2. During review the outgoing numbers, then press \*↵ key continuously to review the rest information about the current number.



### Handset Menu function 3: BS SETTINGS

The user is able to change the base setting in base settings item, press **OK** key and use ▲ or ▼ key to select this item. Then you can do below:

#### ➤ DELETE HANDSET

This function allows the user to delete a handset registration from the base.

1. Press **OK** key, the first show is **DELETE HS**
2. Press **OK** key to enter, the user will be prompted to enter the PIN code.
3. Input the correct 4-digit pin code using digit key (default PIN code is 0000). Press **OK** key to confirm.
4. Press ▲ or ▼ key to scroll the handset names list up and down.
5. Press **OK** key to confirm. The delete handset will be deleted from the list on registered handset on the base, and the handset will behave according to the out of range condition.

**Note:** Press and keep  key for 5s, **IN USE/CHARGE** LED flashes, then press  key 7 times swiftly, the **IN USE/CHARGE** LED flashes quickly. Then all the handsets logout the base successful till **IN USE/CHARGE** LED die out.

#### ➤ DIAL MODE

The user can select to change the mode in which the base will dial.

1. Press **OK** key, then using ▲ or ▼ key to select **DIAL MODE** item.
2. Press **OK** key to enter.
3. Press ▲ or ▼ key to select the **TONE** or **PULSE** dial mode.
4. Press **OK** key to confirm your selection.

**Note:** According to your telephone lines or PABX systems you may need to change the dialing mode between Tone and Pulse.

#### ➤ FLASH TIME

The user can select the flash time (100ms, 300ms, 600ms and 1000ms) to meet your telephone line or PABX requirement.

1. Press **OK** key, then using ▲ or ▼ key to select **FLASH TIME** item.
2. Press **OK** key to enter.
3. Press ▲ or ▼ key to select the desired flash time among 100ms, 300ms, 600ms and 1000 ms.
4. Press **OK** key to confirm your selection.

#### ➤ MODIFY PIN

Some functions (including handset delete and base default) require a PIN code. The default PIN is 0000, but you are able to change to your personal 4-digit PIN.

1. Press **OK** key, then using ▲ or ▼ key to select **MODIFY PIN** item.
2. Press **OK** key to confirm, and the display shows **PIN?**
3. Entry the existing PIN code for the base and handset by using numerical keys, then press **OK** to confirm.
4. If the old code is validated, the display shows **NEW PIN**, enter a new PIN code (4 digits), press **OK** to confirm.
5. The display shows **REPEAT**, input the new PIN code again.

6. Press **OK** key to confirm, the code will be stored and a tone sounded.

#### ➤ **BASE DEFAULT**

This function allows the user to restore the base setting to the factory default.

1. Press **OK** key, then using **▲** or **▼** key to select **BS DEFAULT** item.
2. Press **OK** key to confirm.
3. The user will be prompted to enter the PIN code, the display shows **PIN?**, then press numerical keys to input code (default as 0000).
4. Press **OK** key to confirm. If the PIN code is validated all base settings will be returned to the factory default.

#### **Handset Menu function 4: HS SETTINGS**



The user is able to change a number of the settings for the handset to their own individual preferences. Press **OK** key and use **▲** or **▼** key to select **HS SETTINGS**. Then you can do below:

#### ➤ **ALARM**

The user can set the alarm on the handset and adjust the alarm settings, to give an alert at a programmed time of every day.

1. Press **OK** key, the first sub-menu is **ALARM** item.
2. Press **OK** key to confirm.
3. Press **▲** or **▼** key to select **ON** or **OFF**, selection of **OFF** will turn the alarm off, and the user is dropped back to the **ALARM** menu, selection of **ON** option will turn the alarm on, and the user will be requested to set the alarm time.
4. After select **ON**, press **OK** key to start the settings of alarm, "12-00" displayed with "12" is blinking.
5. Press **▲** or **▼** key to change the hours, press **OK** key to confirm, use the same method to select minutes, AM/PM.
6. After select the alarm time, press **OK** key, the user will be presented with a further option to select to ON or OFF to enable or disable the snooze function on the alarm by using **▲** or **▼** key.
7. Press **OK** key to confirm your selection.
8. When the alarm is set, the  will appear on the top of the display.

#### **Notes:**

1. In idle state, the alarm will ring at very sharp time you have set.
2. During the alarming, you can switch it off by pressing any key of the handset, or when a call comes, the alarm will be intermitted too.
3. Re-enter the alarm setting menu option and select **OFF**.
4. If the SNOOZE is set ON, the alarm will be repeated about every 5 minutes for about nine times, with the alarm icon continuing to flash. During the alarming, press any key except  and  key to intermit alarming, and will begin to ring after 5 minutes.
5. If the SNOOZE is set OFF, the alarm will sound for 45 seconds once.

#### ➤ **RING SETUP**

The user is able to change the handset ringing on Internal calls and External calls. There are 10 ringer melodies and 5 different volume levels can be set.

1. Press **OK** key, then using **▲** or **▼** key to select **RING SETUP** item.
2. Press **OK** key to enter.
3. Press **▲** or **▼** key to select the **INT RING** and **EXT RING** setup.

4. Press **OK** key to confirm.
5. Press **▲** or **▼** key to select the **MELODY** and **VOLUME** setup.

If select **MELODY**,

- a) Press **OK** key to confirm.
- b) Press **▲** or **▼** key to select desired melody, the corresponding melody sound can be heard with the selection.
- c) Press **OK** key to confirm your selection.

If select **VOLUME**,

- a) Press **OK** key to confirm.
- b) Press **▲** or **▼** key to select desired ringer volume **1- 5**, if you want to switch off select **OFF**
- c) Press **OK** key to confirm your selection.

#### **Notes:**

1. If you select ring OFF for INT RING, there will be no icon display on LCD, but when transfer call to this unit, it will not ring;
2. If you select ring OFF for EXT RING, there will be a ringing off icon  display on LCD and when there is an incoming call, the unit will not ring.

**Shortcut key:** press and hold **#**  key to switch the handset external call ring on/off.

#### ➤ **TONE SETUP**

The user is able to change the handset tone settings.

1. Press **OK** key, then using **▲** or **▼** key to select **TONE SETUP** item.
2. Press **OK** key to enter.
3. Press **▲** or **▼** key to select the **KEY TONE** and **BATTERY LOW, RANGE ALARM** setup.
4. Press **OK** key to confirm.
5. Press **▲** or **▼** key to select the **ON** or **OFF** to enable/disable the sounding of the beep respectively.
6. Press **OK** key to confirm your selection.

#### **Notes:**

1. If you turn the tone on for key tone, a beep for key tone will sound when a key is pressed on the handset.
2. If you turn the tone on for battery low warning, a beep will sound for battery low.
3. If you turn the tone on for the out of range warning, a beep will sound when the handset goes out of range of the base unit.

#### ➤ **LANGUAGE**

1. Press **OK** key, then using **▲** or **▼** key to select **LANGUAGE** item.
2. Press **OK** key to enter.
3. Press **▲** or **▼** key to select the language from **ENGLISH** (English), **DEUTSCH** (German), **FRANÇAIS** (French), **ITALIANO** (Italian), **ESPAÑOL** (Spanish), **PORTUGUES** (Portuguese), **PYCCKNÑ** (Russian), **TÜRKÇE** (Turkey), **ΕΛΛΗΝΙΚΑ** (Greek), **ΥΚΡΑΙНСЬКНÑ** (Ukrainian), **POLSKI** (Polish), **MAGYAR** (Hungarian), **SVENSKA** (Swedish), **NEDERLANDS** (Dutch), **DANSK** (Danish) and **NORSK** (Danish). Each language will display in its own native translation.
4. Press **OK** key to confirm your selection.

#### ➤ **HANDSET NAME**

The operation will allow the user to change the handset name

1. Press **OK** key. Using **▲** or **▼** key to select **HS NAME**,

2. Press **OK** key, when the function is selected, the screen will display the current handset label.
3. Enter the handset label.
4. If you make a mistake, press **R** key to correct.
5. Press **OK** key to confirm.

➤ **AUTO ANSWER**

The Handset can be set to answer an incoming call automatically by simply pick it up from the charging cradle. The user is able to select to enable/disable this auto answer feature.

1. Press **OK** key. Using **▲** or **▼** key to select **AUTO ANSWER**,
2. Press **OK** key to enter.
3. Press **▲** or **▼** key to select **On** or **OFF**
4. Press **OK** key to confirm your selection. Exit from this sub-menu and return the user to the **AUTO ANSWER**.

➤ **BARRING**

You can set 4 numbers (up to 4 digits each) for call barring.

When the call barring is “ON”, any numbers beginning with the programmed digits will not be able to be dialed out.

1. Press **OK** key. Using **▲** or **▼** key to select **BARRING**,
2. Press **OK** key the user will be prompted to enter the PIN code, input 4-digit code (defaulted as 0000).
3. Press **OK** key to enter, then using **▲** or **▼** key to select **ON** or **OFF**, press **OK** to confirm.
4. If select **ON**, the display shows **NUMBER 1**, press **▲** or **▼** to choose **NUMBER i(i=1~4)**.
5. Then press **OK** key to confirm, using the numerical key to input number (maximum 4 digits) which you want to bar. (For example: if you set barring number is 1234, then the numbers begin with 1234 will be not allowed to be dialed out, and LCD display **CALLS BARRED**.)

➤ **DATE & TIME**

The user is able to set the date and time on the handset, by selecting the following option.

1. Press **OK** key. Using **▲** or **▼** key to select **DATE&TIME**,
2. Press **OK** key and the last two digits of the year flashes.
3. Edit the year, month, date and time by pressing **▲** or **▼** key.
4. Press **OK** key to confirm the setting, and return to the **DATE & TIME** menu.

**Notes:**

1. The date and time will be automatically set when the caller ID message is received in FSK.
2. When the unit is powered on initially, the date and time will be blinking, please to set the date and time first according to use above methods.

➤ **SELECT BASE**

The handset can be registered to more than one base (up to a maximum of 4), and you can select which base you want the handset to operate with.

1. Press **OK** key, then using **▲** or **▼** key to choose **SELECT BASE**.
2. Press **OK** key and the LCD displays **BASE 1 +**. (Handset link with base which numbers followed by a “+”).
3. Press **▲** or **▼** to select base (BASE 1~4) or AUTO.
4. Press **OK** to begin searching, if you hear a sound of “di-du-di”, means linked successful.

**Note:** If you select “AUTO”, the handset will link with the first of the registered bases that it finds.

➤ **HANDSET DEFAULT :**

This function allows the user to restore the handset setting to the factory default.

1. Press **OK** key, then using **▲** or **▼** key to select **HS DEFAULT** item.
2. Press **OK** key to confirm.
3. The display shows **PIN?**, then key in the PIN code (default 0000).
4. Press **OK** key to confirm. If the PIN code is validated all handset settings will be returned to the factory default.

#### **Handset Menu function 5: REGISTRATION**

Maximum 5 handsets can be linked to the same base unit by the follow ways,

Maximum 4 bases can be linked to the same handset by the follow ways:





1. In standby mode, press **OK** key, then using **▲** or **▼** key to select **REGISTRATION** item.
2. Press **OK** key to enter. Press **▲** or **▼** key to select BASE from **BASE1**, **BASE2**, **BASE3** or **BASE 4**.
3. Press **OK** key to confirm, LCD displays **PIN?** Then enter the pin code (defaulted as 0000, if input wrong number, press **R** to delete).
4. When finished press **OK** key to confirm. LCD display **SEARCHING**, then press and hold  key until you has get **DI-DU- DU-** sound. The handset and base have registration successfully.

#### **Notes:**

1. If the handset and base is fail to registration successfully, the handset will return to the standby mode.
2. You can repeat the above steps to register another handset for the same base, and the successfully registered handset will displays **HS2** or **HS3** on the LCD according to the registration sequence.
3. Press  key to page the handset when difficult to look for.

#### **OPERATION**

##### **Speakerphone operation & volume control**

Press  key once to obtain a dial tone, dial your number, when you hear the called party answers the phone, you can begin your conversation. You can also answer an incoming call by pressing the  key once. Press  and  key or put the handset on the base to hang up.

During the speakerphone operation, the user can adjust the speaker volume level by pressing the **▲** or **▼** key. Total 6 levels for selection.

If you press  key to use earpiece, you can press the **▲** or **▼** key to adjust the earpiece volume, total 5 levels for selection.

##### **Mute the mouthpiece**

During a call, press **OK** key once to mute the mouthpiece and **MUTE** will show on LCD. Press **OK** key again to get back to the call and the **MUTE** will disappear.

##### **Caller ID – type I & II**

###### **➤ TYPE I**

After you have applied the caller ID service, you can see the caller party phone number during an incoming ring.

###### **➤ TYPE II**

During the conversation, the phone number of the incoming call of the second caller can be seen in the unit.

This function can be worked when the user applied the Telecom service.

##### **Flash function**

When dial a number and the line is busy, press **R** key and then press  key to dial it out again.



##### **Pause**

Press  key will insert a time delay of 3.6 seconds in a dialing sequence.



### **Pre-dialing**

The unit has pre-dialing function, when you may enter and edit the number before dial it out.

The following procedure describes how to use this function:





1. In idle mode, enter the number you want to dial. During entering, you can press **R** key to correct the number.
2. Press  or  key once, the unit will dial out the number show on the LCD.

### **Redial function**

1. Press  key or  key,
2. Press  key, the last dialed number will be dialed again.

### **Intercom**





The intercom feature is activated by pressing the  key.

1. In idle mode, press  key once.
2. The user will be prompted to select the number of the internal handset with which you wish to connect.
3. The destination handset will ring. Press  or  key to enter conversation mode. To end intercom mode, either handset can hang up the call by press  key.







**Note:** The destination handset will stop ringing if it is not answered within 30 seconds.

### **Call transfer**

During a call, it's to transfer the call to another handset.

1. During an external call, press  key once, you will be prompted to select the number of the internal handset with which they wish to connect.
2. The destination handset will ring. With the melody defined for an internal call.
3. Press the  or  key of the other handset to accept the call.
4. The two internal handsets will be connected. To complete the transfer of the call, the initiating handset should be hanging up and the external call will now be connected to the second handset.
5. Or if the other handset does not answer, you can get back to the external call by pressing  key again or you will automatically be reconnected to the outside call after 30 seconds.

### **Party conference call**

1. When a call comes, press (HS1)  or  key
2. Then press (HS1)  key once, you will be prompted to select the number of the internal handset with which you wish to connect, e.g. HS2
3. The destination handset (HS2) will ring.
4. Press (HS2)  or  key to accept call.
5. Press (HS1) the  key then you can talk all together.

### **To Lock/Unlock the Keypad**

#### **To lock the keypad**

Press and hold the  key for about 2 seconds.

You will hear a beep tone, the icon  will appear on the top of display, "HS LOCKED" will appear on LCD.

While the keypad is locked, any key you press is invalid.

#### **To unlock the keypad**

Press and hold the  key for about 2 seconds.

You will hear a beep tone, the icon  will disappear from the display and it will go back to idle mode.

## Trouble shooting

### ✧ Ring volume too low

✓ Check if the ringing volume is set improper, reset it.

### ✧ Receive only

✓ Check if P/T mode is properly set.

✓ Check if you have set the barring number, if you want dial out this number, reset the barring number.

### ✧ The base can not page the handset

✓ Repeat the registration operations to register the base and handset again.

✓ If the base has registration 5 handset, you can delete one handset and registration the handset which you need.

### ✧ Most of the functions failed

✓ Check if the batteries are strong enough, charge the batteries.

✓ If batteries are OK, remove the battery, unplug the lines and reinstall after 10 minutes.

**Note:** Due to continuous product development, all features and specifications are subject to change without prior notice.

## STATEMENT OF COMPLIANCE

Industrias Masats S.L.U hereby declares that the DTD-3500 product complies with the requisites and basic safety requirements:

- EC RE TTE Directive 99/5/EC
- Low Voltage Directive 73/23/EC
- EMC Directive 89/336/EC

To check the entirely declaration of conformity of this model, visit [www.electronicaflamagas.com](http://www.electronicaflamagas.com).





## INTRODUCTION

Nous vous remercions d'avoir acquis notre dernier modèle DECT. L'intérêt de ce manuel d'instructions est que vous vous familiarisiez avec ce téléphone. Pour tirer le maximum profit de ce téléphone, nous vous recommandons de lire attentivement le manuel avant d'utiliser l'appareil.

### Notes importantes:

1. Chargez la batterie pendant 12 heures avant d'utiliser le téléphone. Vous écouterez un bip sonore lorsque vous placerez le combiné sur la base de charge.
2. Pour maintenir les batteries chargées, si vous prévoyez que vous ne l'utiliserez pas (par exemple, pendant la nuit ou lorsque vous partez de chez vous) laissez le combiné sur la base de charge.
3. La première fois que vous mettez en marche l'unité, la date et l'heure clignoteront, lisez sur ce guide le paragraphe sur comment configurer la **DATE et l'HEURE**.

## INSTRUCTIONS DE SÉCURITÉ

Lorsque vous utiliserez le téléphone, suivez toujours les précautions essentielles de sécurité suivantes afin de réduire le risque d'incendies, de décharge électrique ou dommages personnels:

1. Lire, comprendre et suivre tous les avertissements et instructions.
2. Débranchez le produit de la prise murale avant de le nettoyer. Ne pas utiliser des produits liquides ou aérosols pour nettoyer l'appareil. Utilisez un drap humide pour nettoyer l'unité.
3. Ne pas placer l'appareil sur des surfaces instables. Le produit pourrait tomber ou subir des dommages graves.
4. Ne pas surcharger les prises murales ni des rallonges car ils pourraient causer un incendie ou décharge électrique.
5. Ne jamais introduire des corps étrangers à travers les rainures de ce produit car vous pourriez toucher des points de voltage dangereux ou composantes de court-circuit et ainsi causer un incendie ou une décharge électrique. Ne jamais verser de liquides sur l'appareil.
6. Évitez de déplacer ou de débrancher l'unité lors d'une tempête car il existe un risque de décharge électrique causé par un éclair.
7. IMPORTANT – L'unité base doit s'utiliser avec l'adaptateur fourni par l'appareil.
8. L'utilisation de quelconque adaptateur peut invalider la garantie de l'appareil.
9. Les personnes non qualifiées ne peuvent pas ouvrir l'intérieur du téléphone, en cas de panne envoyez l'appareil au service technique.

## CARACTERISTIQUES

- Combiné avec couverture de couleur interchangeable: blanc, rouge et noir. Ecran LCD de 3 lignes
- Compatible avec GAP
- Permet d'enregistrer jusqu'à 5 combinés maximum sur la même unité base, et un maximum de 4 bases par combiné.
- Interface en 16 langues: espagnol, anglais, allemand, français, italien, portugais, russe, turc, grec, ukrainien, polonais, hongrois, suédois, hollandais, danois et norvégien.
- Fonction de pré-numérotation et édition
- Fonction de pré-numérotation et pause
- Mémoire pour 30 appels entrants et 10 appels d'envoyés.
- Agenda de 50 entrées avec 12 caractères et 20 digits maximum.
- Transfert d'appel à un autre combiné ou intercommunicateur entre deux combinés

- Appel de conférence entre appel externe et deux combinés
- 10 tons d'appels sélectionnables
- Volume ajustable du ton d'appel, de l'écouteur et des mains libres
- Mélodie différente pour différents appels
- Fonction d'alarme
- Mode de numérotation par tons et par pulsations
- Temps flash 100/300/600/1.000 ms
- Retroillumination de l'écran LCD
- Fonction de réponse automatique/manuelle
- Fonction de restriction d'appels
- Fonction de verrouillage du clavier
- Fonction de silence
- Indicateur LED en fonctionnement et en mode charge

### DESCRIPTION DE L'ECRAN LCD/PLAN LCD/CLAVIER

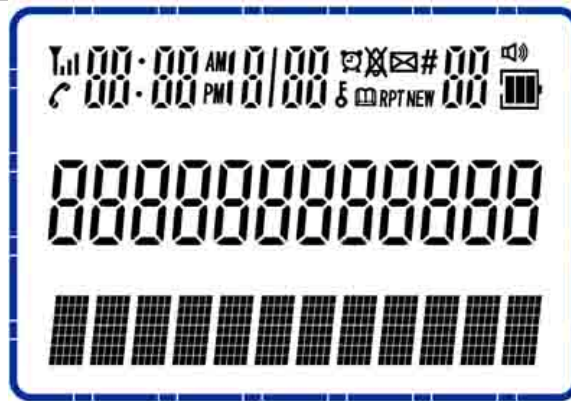

Icône	Fonction
	L'icône de l'antenne s'affiche toujours sur l'écran LCD et indique la puissance du signal, et clignote lorsqu'on perd le registre sur la base et lorsque RSSI est faible.
	Cette icône s'affiche lorsque l'utilisateur appuie sur la touche
	Cette icône s'affiche lorsque le clavier du combiné est verrouillé
	L'icône d'alarme demeure fixe sur l'écran lorsqu'il y a une alarme programmée. L'icône d'alarme clignote lorsqu'on active l'alarme.
	Cette icône s'affiche lorsque le ton des appels externes est désactivé.
	S'affiche sur l'écran lorsqu'on visualise les entrées de l'agenda.
	S'affiche sur l'écran lorsqu'on reçoit un nouveau message vocal provenant du réseau.
<b>RPT</b>	S'affiche sur l'écran lorsqu'il y a plusieurs appels manqués du même numéro de téléphone.
<b>NEW</b>	S'affiche sur l'écran lorsqu'on n'a pas encore révisé les appels manqués.
<b>#</b>	En appuyant directement sur les touches ▲ ou ▼ pour vous déplacer et réviser les numéros, il s'affiche à côté du digit pour indiquer la séquence de l'appel.
	Cette icône s'affiche lorsqu'on appuie sur la touche  pour décrocher.
	L'icône de la batterie indique à l'utilisateur le niveau de batterie et l'état actuel de la batterie.

<b>AM</b>	Si entre 0 et 11:59:59 heures, sur l'écran s'affiche l'icône "AM".
<b>PM</b>	Si entre 12:00 et 23:59:59 heures, sur l'écran s'affiche l'icône "PM".



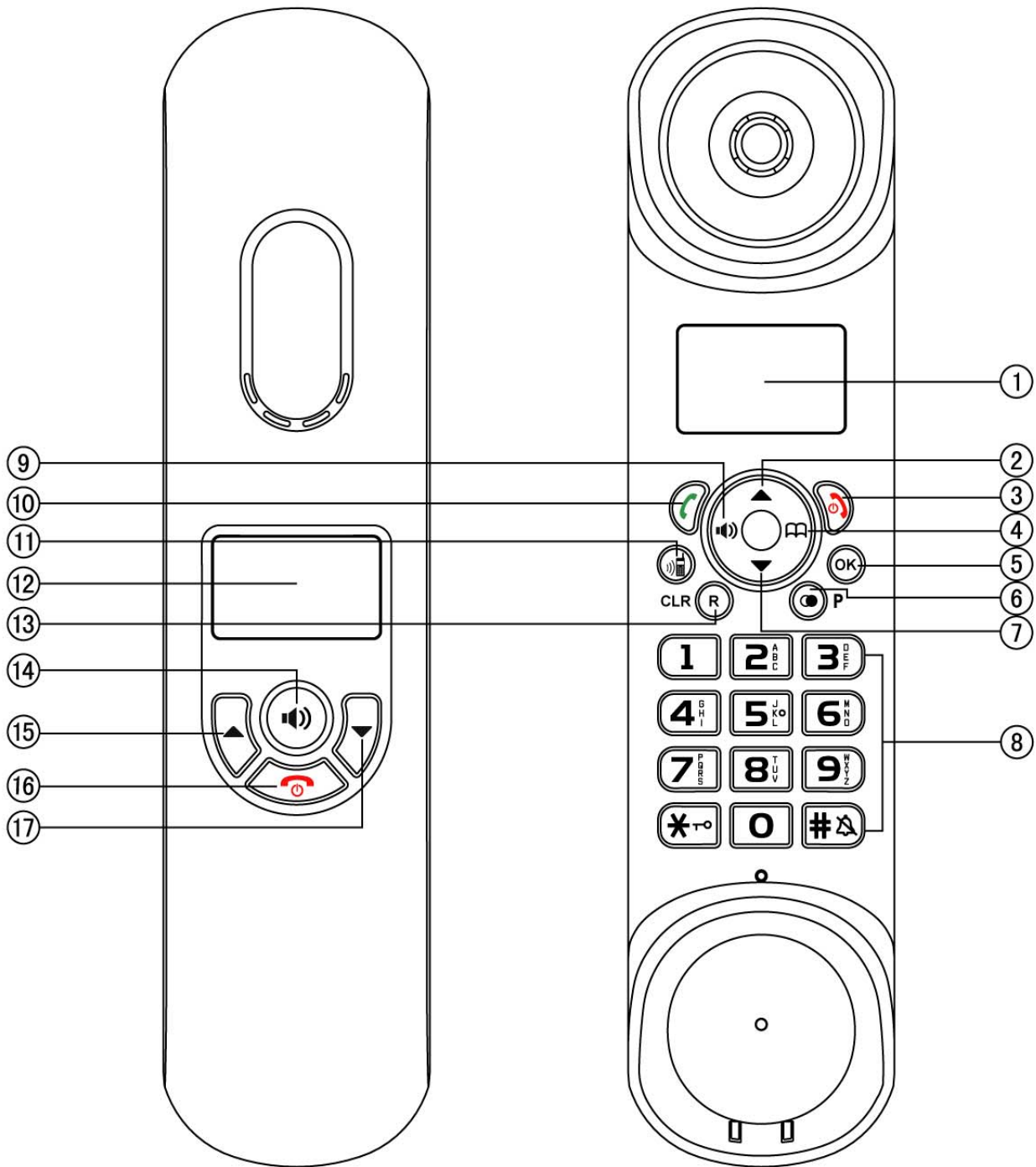



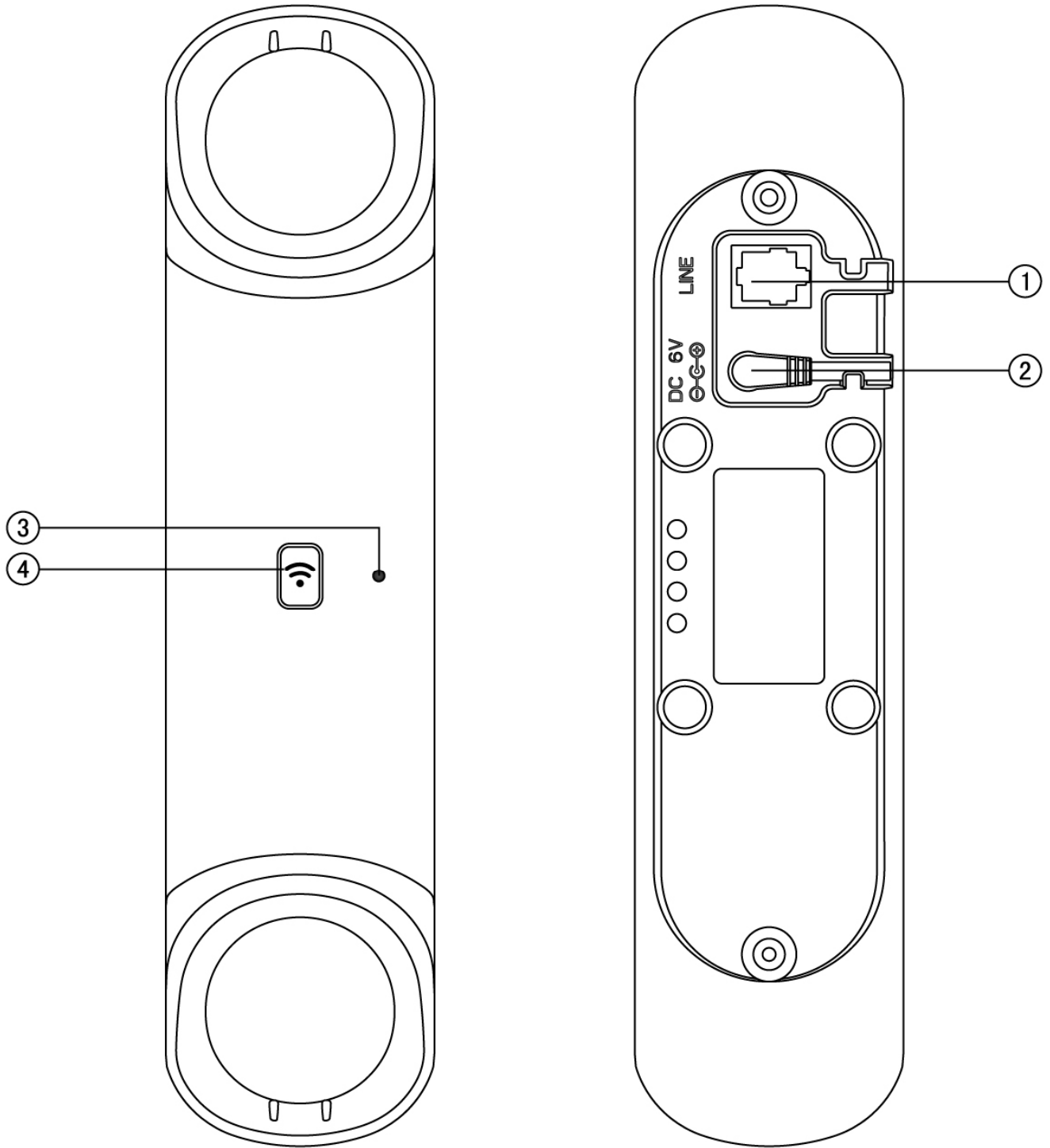

**Clavier**



1. LCD	7. BAISSER	13. R/CLR
2. MONTER	8. TOUCHES ALPHANUMÉRIQUES	14. H.F
3. RACCROCHER/DECONNECTER	9. H.F	15. AUGMENTER
4. AGENDA	10. PARLER	16. RACCROCHER/DECONNECTER
5. ACCEPTER	11. INT	17. BAISSER
6. RAPPEL/P	12. LCD	



1. LIGNE	2. 6V CC	3. LED EN FONCTIONNEMENT/CHARGE	4. RECHERCHE COMBINÉ
----------	----------	---------------------------------	----------------------

Icône	Définitions des fonctions
	Lorsqu'un nouvel appel entre, appuyez cette touche pour accepter l'appel.
	En mode attente, appuyez une fois pour activer le combiné en mode mains libres.
OK	Accéder aux fonctions du menu depuis le mode repos. Confirmer sélections et actions. En mode de conversation, appuyez pour activer la fonction de silence.
 y 	En mode de conversation, appuyez une fois pour raccrocher l'appel. En mode attente, maintenez appuyé la touche pendant 3 secondes pour connecter/déconnecter le combiné.
	Cette touche permet d'accéder à l'agenda soit en mode attente soit en mode conversation. Appuyez pour sortir d'une fonction du menu.
▲	Monter à travers les listes et options du menu. Augmenter le volume. Réviser les numéros entrants, numéros sortants et numéros de l'agenda.
▼	Descendre à travers les listes et options du menu Baisser le volume. Réviser les numéros entrants, numéros sortants et numéros de l'agenda.
R	Cette touche s'utilise pour effacer la mémoire. Permet d'éliminer l'entrée sélectionnée par une simple pulsation pendant l'édition.
	La touche active la fonction de PAUSE si on appuie à la suite de l'introduction d'un digit soit en mode conversation soit en mode attente. Rappel du dernier numéro composé, lorsque le téléphone est décroché.
* <sup>ro</sup>	Une pulsation longue (3 secondes) pour verrouiller/déverrouiller le clavier. Pour établir une conférence téléphonique.
# 	En plus de son utilité, pour introduire texte et numéros. Pour activer/désactiver le ton des appels externes à la suite d'une pulsation longue.
	Recherche un combiné. Enregistrer un combiné à une base.
	Pour établir un appel interne avec un autre combiné. Pour transférer un appel entrant à un autre combiné. Pour établir une conférence téléphonique avec une ligne externe et un combiné interne.

## COUVERTURE COULEURS INTERCHANGEABLES

Le téléphone est équipé de 3 couvertures de couleurs différentes : blanc, noir et rouge. Vous pouvez y installer votre couleur préférée et changer de couverture lorsque vous voudrez. Pour changer de couverture, placez correctement la couverture et appuyez pour l'ajuster. Si vous souhaitez changer de couverture, utilisez un tournevis pour ouvrir la couverture, vous trouverez un onglet à proximité du micro pour faciliter l'extraction de la couverture. Réalisez cette action avec soin afin de ne pas abîmer l'appareil.

Si vous changez la couverture habituellement vous risquez de casser l'onglet, nous vous recommandons de ne pas changer la couverture avec trop de fréquence.

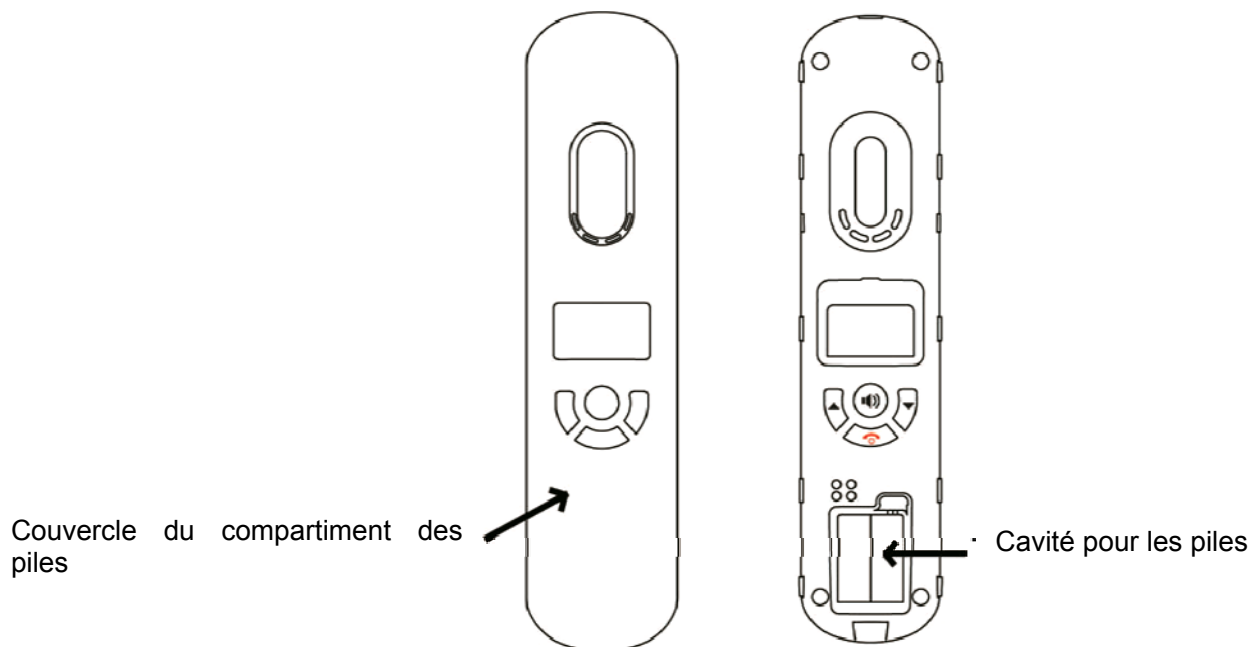

## INSTALLATION

1. Connectez la prise de courant à la partie inférieure de l'unité de base.
2. Branchez l'adaptateur à la prise de courant.
3. Ouvrez le couvercle du compartiment des batteries et introduisez le batterie en respectant la polarité indiqué, ensuite fermez le couvercle. La position de le batterie est la suivante :



**Note:** Si vous ne modifiez aucun mot de passe de ce manuel tous sont par défaut 0000.

## Menu de configuration

Pendant cette pause, appuyez sur la touche **OK** pour accéder au menu. Appuyez sur les touches ▲ ou ▼ pour sélectionner les éléments antérieurs et ensuite appuyez sur **OK** pour entrer. Si vous souhaitez revenir sur la menu antérieur, appuyez sur la touche , et pour sortir du menu de configuration, appuyez sur la touche  et . L'arbre du menu est le suivant:

ARBRE DU MENU DU COMBINÉ	
AGENDA	LISTE
	NOUVELLE ENTR.
	EDIT. REGIS.
	EFFAC. REGIS.
	TOUT EFFACER
	ETAT MEM
REG. APPEL.	MANQUÉS
	REÇUS
	REALISÉS
REGLAGES BASE	ELIMINER TEL
	MODE MARQ.      TONS

		<b>PULSATIONS</b>
	<b>TEMPS FLASH</b>	100/300/600/1000MS (par défaut, 100 ms)
	<b>MODIFIER PIN</b>	par défaut 0000
	<b>RETABLIR BASE</b>	par défaut 0000
<b>REGLAGES TEL.</b>	<b>ALARME</b>	<b>ALLUMER (VIBRATION ALLUMER/ETEINT)</b>
		<b>ETEINDRE</b>
	<b>CONFSONNERIE</b>	<b>SONNERIE INT.</b>
		<b>SONNERIE EXT.</b>
	<b>CONF TON</b>	<b>TON TOUCHE</b>
		<b>BATTERIE FAIBLE</b>
		<b>ALARME PORTÉE</b>
	<b>LANGUE</b>	
	<b>NOM TEL</b>	
	<b>RESP. AUTO</b>	<b>ALLUMER</b>
		<b>ETEINDRE</b>
	<b>RESTRICTION</b>	par défaut 0000
<b>DATE ET HEURE</b>		
<b>SELEC.BASE</b>	<b>BASE 1,2,3,4 et AUTO</b>	
<b>REDEMAR. TEL</b>	par défaut 0000	
<b>REGISTRE</b>	<b>BASE 1(2,3,4)</b>	

**Note:** Le système établit un temps d'attente de 30 secondes maximum entre la pulsation des différentes touches.

#### **Fonction 1 du menu du combiné: AGENDA**

Chaque combiné a sa propre agenda, indépendante des agendas des autres combinés.

Appuyez sur la touche **OK**. Utilisez les touches **▲** ou **▼** pour sélectionner **AGENDA**. Ensuite appuyez sur **OK** pour confirmer.

##### ➤ **LISTE**

Sur l'écran LCD s'affiche **LISTE**. Cette fonction permet à l'utilisateur de réviser les listes de l'agenda en utilisant les touches **▲** ou **▼**.

Lorsque le numéro souhaité s'affiche, appuyez sur  ou  pour composer le numéro automatiquement.

##### ➤ **NOUVELLE ENTR.**

Appuyez sur **▲** ou **▼** pour sélectionner l'option **NOUVELLE ENTR.** Cette fonction permet à l'utilisateur d'ajouter une entrée à l'agenda.

Appuyez sur la touche **OK** pour entrer. S'il y a une entrée de disponible à l'agenda, le curseur du nom clignotera.

1. Introduisez le nom en utilisant les touches alphanumériques.
2. Si vous vous trompez, appuyez sur la touche **R** pour corriger. Appuyez sur **OK** pour confirmer.
3. Introduisez le numéro et appuyez sur **OK** pour confirmer.

4. Appuyez sur ▲ ou ▼ pour sélectionner la mélodie que vous souhaitez sauvegarder et appuyez sur **OK** pour confirmer.

La méthode d'entrée est la suivante:

N.° de pulsations Touche	1 <sup>a</sup>	2 <sup>a</sup>	3 <sup>a</sup>	4 <sup>a</sup>	5 <sup>a</sup>	6 <sup>a</sup>	7 <sup>a</sup>	8 <sup>a</sup>	9 <sup>a</sup>	10 <sup>a</sup>	11 <sup>a</sup>	12 <sup>a</sup>	13 <sup>a</sup>
1	1	.	,	:	;	!	ì	?	¿	*	#	&	%
2	A	B	C	2									
3	D	E	F	3									
4	G	H	I	4									
5	J	K	L	5									
6	M	N	O	6									
7	P	Q	R	S	7								
8	T	U	V	8									
9	W	X	Y	Z	9								
*	*												
0	espace	0	-	+	=	-	( )	“					
#	#												

➤ **EDIT. REGIS.**

Appuyez sur ▲ ou ▼ pour sélectionner l'option **EDIT. REGIS.** Cette fonction permet à l'utilisateur de modifier le registre de l'agenda.

1. Appuyez sur **OK** pour accéder, le premier registre de l'agenda s'affichera.
2. Appuyez sur ▲ ou ▼ pour sélectionner le registre que vous souhaitez modifier. Une fois sélectionné un registre, l'utilisateur peut éditer le nom/numéro et changer la mélodie.

➤ **EFFACER. REGIS.**

Appuyez sur ▲ ou ▼ pour sélectionner l'option **EFFACER. REGIS.** Cette fonction permet à l'utilisateur d'éliminer une entrée de l'agenda.

➤ **TOUT EFFACER**

Appuyez sur ▲ ou ▼ pour sélectionner l'option **TOUT EFFACER.** Cette fonction permet à l'utilisateur d'éliminer toutes les entrées de l'agenda.

➤ **ETAT MEM**

Appuyez sur ▲ ou ▼ pour sélectionner l'option **ETAT MEM.** Si 10/50 s'affiche, cela signifie que vous pouvez garder jusqu'à 50 registres à l'agenda et que 10 sont déjà occupés.



**Fonction 2 du menu du combiné: REG. APPEL.**

Appuyez sur la touche **OK** et utilisez ▲ ou ▼ pour sélectionner **REG. APPEL.**, Appuyez sur **OK** pour y accéder.

En **REG. APPEL.**

1. Appuyez sur **OK** pour accéder aux listes d'appels manqués, reçus et réalisés.
2. L'écran LCD affichera le dernier registre (S'il n'y a plus d'entrées de disponibles sur la liste, sur l'écran LCD s'affichera **VIDE**).



3. Appuyez sur les touches ▲ ou ▼ pour voir un autre registre.
4. Lorsque le numéro souhaité s'affiche, appuyez sur  ou  pour composer le numéro automatiquement.

Lorsque le registre s'affiche, appuyez sur la touche **OK** et utilisez ▲ ou ▼ pour sélectionner. A continuation Appuyez sur **OK** pour confirmer.

1. **AJ. A AGENDA:** permet à l'utilisateur d'ajouter à l'agenda une entrée de la liste d'appels entrants.
2. **¿EFFACER?:** permet à l'utilisateur d'éliminer l'entrée sélectionnée de la liste d'appels entrants.
3. **¿TOUT EFFACER?:** permet à l'utilisateur d'éliminer tous les numéros.

**Notes:**

1. En mode repos, appuyez sur la touche ▲ pour accéder aux registres entrants ou appuyez sur ▼ pour réviser les registres sortants.
2. Pendant la révision des numéros sortants, maintenez appuyée la touche \*<sup>ro</sup> pour réviser l'information restante sur le numéro sélectionné.



**Fonction 3 du menu du combiné: REGLGES BASE**

L'utilisateur peut changer la configuration de la base depuis l'option **REGLAGES BASE**. Appuyez sur la touche **OK** et utilisez les touches ▲ ou ▼ pour sélectionner cette option. A continuation vous pourrez réaliser les actions suivantes:

➤ **ELIMINER TLF**

Cette fonction permet à l'utilisateur d'éliminer de la base le registre d'un combiné.

1. Appuyez sur la touche **OK**, sur l'écran s'affichera **ELIMINER TLF**.
2. Appuyez sur **OK** pour entrer, l'utilisateur devra introduire le code PIN.
3. Introduisez le code PIN de 4 digits avec les touches numériques (le code PIN par défaut est 0000). Appuyez sur **OK** pour confirmer.
4. Appuyez sur ▲ ou ▼ pour vous déplacer vers le haut et vers le bas à travers la liste des noms des combinés.
5. Appuyez sur **OK** pour confirmer. Le combiné s'éliminera de la liste des combinés enregistrés sur la base, et le combiné passera au mode hors-portée.

**Note:** Appuyez et maintenez appuyée la touche  pendant 5 secondes, le LED de **EN MARCHE/CHARGE** clignotera, ensuite appuyez rapidement sur la touche  7 fois et le LED de **EN MARCHE/CHARGE** clignotera à grande vitesse. A continuation, tous les combinés s'élimineront de la base jusqu'à ce que le LED de **EN MARCHE/CHARGE** s'éteint.

➤ **MODE NUM.**

L'utilisateur peut modifier le mode de numérotation.

1. Appuyez sur la touche **OK** et ensuite utilisez les touches ▲ ou ▼ pour sélectionner l'option **MODE NUM.**
2. Appuyez sur **OK** pour entrer.
3. Appuyez sur les touches ▲ ou ▼ pour sélectionner le mode de numérotation par **TONS** ou **PULSATIONS**.
4. Appuyez sur **OK** pour confirmer votre sélection.

**Note:** En fonction de vos lignes téléphoniques ou systèmes PABX, il se peut que vous deviez changer le mode de numérotation entre tons et pulsations.

➤ **TEMPS FLASH**

L'utilisateur peut sélectionner le temps flash (100ms, 300ms, 600ms et 1000ms) pour s'ajuster à votre ligne téléphonique ou exigence PABX.

1. Appuyez sur la touche **OK** et ensuite utilisez les touches **▲** ou **▼** pour sélectionner l'option **TEMPS FLASH**.
2. Appuyez sur **OK** pour entrer.
3. Appuyez sur les touches **▲** ou **▼** pour sélectionner le temps flash souhaité entre 100ms, 300ms, 600ms et 1000 ms.
4. Appuyez sur **OK** pour confirmer votre sélection.

#### ➤ **MODIFIER PIN**

Certaines fonctions (élimination du combiné et rétablissement de la configuration du fabricant de la base incluses) exigent un code PIN. Le PIN par défaut est 0000, mais vous pouvez le modifier et introduire le numéro PIN de 4 digits que vous souhaitez.

1. Appuyez sur la touche **OK** et ensuite utilisez les touches **▲** ou **▼** pour sélectionner l'option **MODIFIER PIN**.
2. Appuyez sur **OK** pour confirmer et sur l'écran s'affichera **PIN?**
3. Introduisez le code PIN de la base et le combiné avec les touches numériques et ensuite appuyez sur **OK** pour confirmer.
4. Après la validation de l'ancien code, sur l'écran s'affichera **NOUVEAU PIN**, introduisez un nouveau code PIN (4 digits) et appuyez sur **OK** pour confirmer.
5. Sur l'écran s'affichera **REPETER**, vous devez réintroduire le nouveau code PIN.
6. Appuyez sur **OK** pour confirmer, le code se sauvegardera et le système émettra un bip sonore.

#### ➤ **RETABLIR BASE**

Cette fonction permet à l'utilisateur rétablir la configuration de la base selon les réglages préétablis par la fabricant.

1. Appuyez sur la touche **OK** et ensuite utilisez les touches **▲** ou **▼** pour sélectionner l'option **RETABLIR BASE**.
2. Appuyez sur **OK** pour confirmer.
3. L'utilisateur devra introduire le code PIN, sur l'écran s'affichera **PIN?**, utilisez les touches numériques pour introduire le code (0000 par défaut).
4. Appuyez sur **OK** pour confirmer. Si le code PIN est correcte, configuration de fabricant se rétablira.

#### **Fonction 4 du menu du combiné: REGLAGES TEL.**

L'utilisateur peut modifier une série de réglages du combiné en fonction de ses préférences personnelles. Appuyez sur la touche **OK** et utilisez les touches **▲** ou **▼** pour sélectionner **REGLAGES TEL**. Vous pourrez mener à terme les actions suivantes:



#### ➤ **ALARME**

L'utilisateur peut programmer l'alarme du combiné et configurer les réglages afin que l'alarme s'active chaque jour à une heure programmée.

1. Appuyez sur **OK**, le premier niveau du menu est **ALARME**.
2. Appuyez sur **OK** pour confirmer.
3. Appuyez sur **▲** ou **▼** pour sélectionner **ALLUMER** ou **ETEINDRE**. Si vous sélectionnez **ETEINDRE**, l'alarme se déconnectera et l'utilisateur reviendra au menu **ALARME**; si vous sélectionnez l'option **ALLUMER**, l'alarme se connectera et l'utilisateur devra introduire l'heure de l'alarme.

4. Une fois sélectionné **ALLUMER**, appuyez sur **OK** pour initier le réglage de l'alarme, sur l'écran s'affichera "12-00" et "12" clignotera.
5. Appuyez sur ▲ ou ▼ pour changer les heures, appuyez sur **OK** pour confirmer, utilisez la même méthode pour sélectionner les minutes, AM/PM.
6. Après avoir sélectionné l'heure de l'alarme, appuyez sur **OK**, l'utilisateur aura une option supplémentaire de sélection ALLUMER ou ETEINDRE pour activer ou désactiver la fonction de répétition de l'alarme en utilisant les touches ▲ ou ▼.
7. Appuyez sur **OK** pour confirmer votre sélection.
8. Lorsque l'alarme est programmée, sur la partie supérieure de l'écran s'affiche l'icône .

#### Notes:

1. En modo repos, l'alarme sonne à l'heure précise que vous avez programmée.
2. Pendant que l'alarme sonne, vous pouvez l'arrêter en appuyant sur n'importe quelle touche du combiné, ou l'interrompre lors d'un appel entrant.
3. Revenez à l'option du menu de configuration de l'alarme et sélectionnez **ETEINDRE**.
4. Si la SONNERIE est en mode ALL, l'alarme se répètera toutes les 5 minutes jusqu'à 9 fois, pendant que l'icône d'alarme clignote sur l'écran. Pendant que l'alarme sonne, appuyez sur n'importe quelle touche sauf  et  pour interrompre l'alarme et celle-ci sonnera à nouveau 5 minutes plus tard.
5. Si la SONNERIE est en mode ETEIN, l'alarme sonnera une seule fois pendant 45 secondes.

#### ➤ **CONF MELODIE**

L'utilisateur peut changer la mélodie du combiné pour les appels internes et externes. Il existe jusqu'à 10 mélodies différentes et 5 niveaux de volume.

1. Appuyez sur la touche **OK** et ensuite utilisez les touches ▲ ou ▼ pour sélectionner l'option **CONF MELODIE**.
2. Appuyez sur **OK** pour entrer.
3. Appuyez sur ▲ ou ▼ pour sélectionner **MELODIE INT.** et **MELODIE EXT.**
4. Appuyez sur **OK** pour confirmer.
5. Appuyez sur ▲ ou ▼ pour sélectionner **MELODIE** et **VOLUME**.

Si vous sélectionnez **MELODIE**,

- a) Appuyez sur **OK** pour confirmer.
- b) Appuyez sur ▲ ou ▼ pour sélectionner la mélodie souhaitée, vous pouvez écouter les différentes mélodies pendant la sélection.
- c) Appuyez sur **OK** pour confirmer votre sélection.

Si vous sélectionnez **VOLUME**,

- a) Appuyez sur **OK** pour confirmer.
- b) Appuyez sur ▲ ou ▼ pour sélectionner le volume que vous souhaitez pour vos mélodies, **1- 5**, ou bien sélectionnez **SILENCE** si vous souhaitez désactiver la sonnerie.
- c) Appuyez sur **OK** pour confirmer votre sélection.

#### Notes:

1. Si vous sélectionnez **SILENCE** pour **MELODIE INT.**, sur l'écran LCD aucune icône s'affichera, et lors d'un transfert d'appel à cette unité, celle-ci sonnera.
2. Si vous sélectionnez **SILENCE** pour **MELODIE EXT.**, sur l'écran LCD s'affichera l'icône  et lorsqu'il y aura un appel entrant, l'unité ne sonnera pas.

**Touche d'accès direct:** appuyez et maintenez appuyée la touche **#**  pour activer/désactiver la sonnerie d'appels externes du combiné.

### ➤ **CONF TONALITÉ**

L'utilisateur peut changer la tonalité du combiné.

1. Appuyez sur la touche **OK** et ensuite utilisez les touches **▲** ou **▼** pour sélectionner l'option **CONF TONALITÉ**.
2. Appuyez sur **OK** pour entrer.
3. Appuyez sur **▲** ou **▼** pour sélectionner **TONALITÉ TOUCHE**, **BATTERIE FAIBLE** ou **ALARME PORTÉE**.
4. Appuyez sur **OK** pour confirmer.
5. Appuyez sur **▲** ou **▼** pour sélectionner **ALLUMER** ou **ETEINDRE** pour activer/désactiver le bip sonore.
6. Appuyez sur **OK** pour confirmer votre sélection.

### **Notes:**

1. Si vous activez la tonalité pour les touches, vous écouterez un bip sonore à chaque fois que vous appuierez sur la touche du combiné.
2. Si vous activez la tonalité d'avertissement de batterie faible, vous écouterez un bip sonore lorsque la batterie sera sur le point de s'épuiser.
3. Si vous activez la tonalité d'avertissement hors-portée, vous écouterez un bip sonore lorsque le combiné se trouvera hors-portée par rapport à l'unité de base.

### ➤ **LANGUE**

1. Appuyez sur la touche **OK** et ensuite utilisez les touches **▲** ou **▼** pour sélectionner l'option **LANGUE**.
2. Appuyez sur **OK** pour entrer.
3. Appuyez sur **▲** ou **▼** pour sélectionner une langue parmi **ENGLISH** (anglais), **DEUTSCH** (allemand), **FRANÇAIS** (français), **ITALIANO** (italien), **ESPAÑOL** (espagnol), **PORTUGUES** (portugais), **РУССКОЕ** (russe), **TÜRKÇE** (turc), **ΕΛΛΗΝΙΚΑ** (grec), **УКРАЇНСЬКА** (ukrainien), **POLSKI** (polonais), **MAGYAR** (hongrois), **SVENSKA** (suédois), **NEDERLANDS** (hollandais), **DANSK** (danois) et **NORSK** (norvégien). Chaque langue s'affiche selon sa traduction native.
4. Appuyez sur **OK** pour confirmer votre sélection.

### ➤ **NOM TEL**

Cette opération permet à l'utilisateur de changer le nom du combiné.

1. Appuyez sur la touche **OK**. Utilisez les touches **▲** ou **▼** pour sélectionner **NOM TEL**.
2. Appuyez sur **OK** et sur l'écran s'affichera un curseur clignotant sur la ligne du nom.
3. Introduisez le nom du combiné.
4. Si vous vous trompez, appuyez sur la touche **R** pour corriger.
5. Appuyez sur **OK** pour confirmer.

### ➤ **REP. AUTO**

Il existe la possibilité d'ajuster le combiné pour qu'il réponde automatiquement à un appel entrant en décrochant simplement le combiné de la base de charge. L'utilisateur peut activer/désactiver cette fonction de réponse automatique.

1. Appuyez sur la touche **OK**. Utilisez les touches **▲** ou **▼** pour sélectionner **REP. AUTO**.
2. Appuyez sur **OK** pour entrer.
3. Appuyez sur **▲** ou **▼** pour sélectionner **ALLUMER** ou **ETEINDRE**.

4. Appuyez sur **OK** pour confirmer votre sélection. Sortez de ce menu secondaire et revenez à **REP. AUTO**.

#### ➤ **RESTRICTION**

Vous pouvez configurer 4 numéros (de jusqu'à 4 digits chacun) de restriction d'appels.

Lorsque la restriction d'appels est en mode ALLUMER, vous ne pourrez pas composer les numéros qui commencent par les digits programmés.

1. Appuyez sur la touche **OK**. Utilisez les touches **▲** ou **▼** pour sélectionner **RESTRICTION**.
2. Appuyez sur **OK** et l'utilisateur devra introduire le code PIN de 4 digits (par défaut, 0000).
3. Appuyez sur **OK** pour entrer et utilisez les touches **▲** ou **▼** pour sélectionner **ALLUMER** ou **ETEINDRE**, appuyez sur **OK** pour confirmer.
4. Si vous sélectionnez **ALLUMER**, sur l'écran s'affiche **NUMÉRO 1**, appuyez sur **▲** ou **▼** pour sélectionner **NUMÉRO i (i=1~4)**.
5. A continuation appuyez sur **OK** pour confirmer et utilisez les touches numériques pour introduire les numéros (maximum 4 digits) que vous souhaitez restreindre. Par exemple, si vous souhaitez restreindre le numéro 1234, tous les numéros de téléphone qui commencent par 1234 ne se composeront pas et sur l'écran LCD s'affichera **APPEL RESTREINT**.

#### ➤ **DATE ET HEURE**

L'utilisateur peut ajuster la date et l'heure sur le combiné lorsqu'il sélectionne l'option suivante.

1. Appuyez sur la touche **OK**. Utilisez les touches **▲** ou **▼** pour sélectionner **DATE ET HEURE**,
2. Appuyez sur **OK** et les deux derniers digits de l'année clignoteront.
3. Editez l'année, le mois, le jour et l'heure en appuyant sur les touches **▲** ou **▼**.
4. Appuyez sur **OK** pour confirmer le réglage et revenez sur le menu **DATE ET HEURE**.

#### **Notes:**

1. La date et l'heure s'ajustent automatiquement lorsqu'on reçoit le message d'identification d'appels en FSK.
2. La première fois que vous allumerez l'unité, la date et l'heure clignoteront, ajustez la fonction en suivant les pas décrits antérieurement.

#### ➤ **SELEC.BASE**

Le combiné peut s'enregistrer sur plus d'une base (jusqu'à un maximum de 4) et vous pouvez sélectionner avec quelle base vous souhaitez que le combiné fonctionne.

1. Appuyez sur la touche **OK** et utilisez les touches **▲** ou **▼** pour sélectionner **SELEC.BASE**.
2. Appuyez sur **OK** et sur l'écran LCD s'affichera **BASE 1 +**. (S'affiche à quelle base le combiné est connecté suivi du signe "+").
3. Appuyez sur **▲** ou **▼** pour sélectionner la base (BASE 1~4) ou AUTOMATIQUE.
4. Appuyez sur **OK** pour initier la recherche, si vous écoutez un bip sonore "di-du-di", cela signifie que la connexion s'est effectuée avec succès.

**Note:** Si vous sélectionnez "AUTOMATIQUE", le combiné se connectera à la première base enregistré qu'il trouvera.

#### ➤ **RETABLIR. TEL**

Cette fonction permet à l'utilisateur de rétablir la configuration du fabricant.

1. Appuyez sur la touche **OK** et utilisez les touches **▲** ou **▼** pour sélectionner l'option **RETABLIR. TEL**.
2. Appuyez sur **OK** pour confirmer.
3. Sur l'écran s'affiche **PIN?**, introduisez le code PIN (par défaut, 0000).

4. Appuyez sur **OK** pour confirmer. Si le code PIN est correcte, la configuration de fabricant du combiné se rétablira.

### Fonction 5 du menu du combiné: REGISTRE

Vous pouvez connecter maximum 5 combinés sur la même base de la manière suivante,

Vous pouvez connecter 4 bases maximum sur le même combiné de la manière suivante:





1. En modo attente, appuyez sur **OK** et ensuite utilisez les touches ▲ ou ▼ pour sélectionner **REGISTRE**.
2. Appuyez sur **OK** pour entrer. Appuyez sur ▲ ou ▼ pour sélectionner la BASE entre **BASE1**, **BASE2**, **BASE3** ou **BASE 4**.
3. Appuyez sur **OK** pour confirmer et sur l'écran LCD s'affichera **PIN?** Introduisez le code PIN (par défaut est 0000, si vous introduisez un numéro incorrecte, appuyez sur **R** pour effacer).
4. Une fois terminé, appuyez sur **OK** pour confirmer. Sur l'écran LCD s'affichera **RECHERCHE**, appuyez et maintenez appuyée la touche  jusqu'à écouter un bip sonore **DI-DU-DU-**. Le registre du combiné et la base a terminé avec succès.

### Notes:

1. Si le registre du combiné et la base ne se termine pas avec succès, le combiné reviendra au mode attente.
2. Vous pouvez répéter les pas antérieurs pour enregistrer un autre combiné sur la même base. Sur l'écran du combiné enregistré correctement s'affichera **HS2** ou **HS3** selon la séquence du registre.
3. Appuyez sur la touche  pour chercher le combiné lorsque la recherche devient difficile.

## FONCTIONNEMENT

### Fonctionnement du haut-parleur et contrôle du volume

Appuyez une fois sur la touche  pour obtenir un ton de numérotation et composez votre numéro, lorsque la personne à laquelle vous téléphonez réponds, vous pouvez initier la conversation. Vous pouvez aussi répondre à un appel entrant en appuyant un fois sur la touche . Appuyez sur la touche  et  ou laissez le combiné sur la base pour raccrocher.

Lorsque le haut-parleur est activé, l'utilisateur peut ajuster le niveau du volume du haut-parleur en appuyant sur les touches ▲ ou ▼. Il existe 6 niveaux disponibles.

Si vous appuyez sur la touche  pour utiliser l'écouteur, vous pouvez appuyer sur ▲ ou ▼ pour ajuster le volume de l'écouteur. Il existe 5 niveaux disponibles.

### Silencier le microphone

Pendant l'appel, appuyez une fois sur la touche **OK** para silencier le microphone et sur l'écran LCD s'affichera **SILENCE**. Appuyez à nouveau sur la touche **OK** pour revenir à l'appel et **SILENCE** disparaîtra de l'écran.

### Identification d'appels – Type I et II

#### ➤ TYPE I

Si vous êtes abonnés au service d'identification d'appels, vous pourrez voir le numéro de téléphone de la personne qui appelle lors d'un appel entrant.

#### ➤ TYPE II

Pendant la conversation, l'unité pourra voir le numéro de téléphone de l'appel entrant de la seconde partie. Cette fonction peut s'activer lorsque l'utilisateur a sollicité un service Telecom.

### Fonction Flash



Si vous composez le numéro et la ligne est occupée, appuyez sur la touche **R** et ensuite appuyez sur  pour revenir à composer le numéro.

### Pause



Appuyez sur la touche  si vous souhaitez introduire un retard 3,6 secondes à une séquence de numérotation.

### Pre-numérotation

L'unité inclut la fonction de pre-numérotation, qui permet introduire et éditer un numéro avant de le composer. A continuation, on décrit comment utiliser cette fonction:





1. En mode repos, introduisez le numéro que vous souhaitez composer. Pendant que vous l'introduisez, vous pouvez appuyer sur la touche **R** pour corriger le numéro s'il est nécessaire.
2. Appuyez une fois sur  ou , l'unité marquera le numéro qui s'affiche sur l'écran.

### Fonction de rappel

1. Appuyez sur la touche  ou la touche .
2. Appuyez sur la touche , il marquera le dernier numéro composé.

### Intercommunicador





La fonction de l'intercommunicateur s'active en appuyant sur la touche .

1. En mode repos, appuyez une fois sur .
2. L'utilisateur doit sélectionner le numéro du combiné interne avec lequel il souhaite se connecter.
3. Le combiné destinataire sonnera. Appuyez sur la touche  ou  pour initier le mode de conversation. Pour terminer avec le mode intercommunicateur, quelconque combiné peut terminer l'appel en appuyant sur la touche .







**Note:** Le combiné destinataire arrêtera de sonner en 30 secondes si vous ne répondez pas à l'appel.

### Transfert d'appels

Pendant un appel, vous pouvez transférer l'appel à un autre combiné.

1. Pendant un appel externe, appuyez une fois sur la touche  et sélectionnez le numéro du combiné interne avec celui que vous souhaitez vous connecter.
2. Le combiné destinataire sonnera avec la mélodie préétabli pour appels internes.
3. Appuyez sur la touche  ou  sur l'autre combiné pour accepter l'appel.
4. Les 2 combinés internes seront connectés. Pour compléter le transfert d'appels, le combiné d'origine devra se placer sur la base et l'appel externe sera connecté au second combiné.
5. Si l'autre combiné ne répond pas, vous pouvez revenir à l'appel externe en appuyant à nouveau sur la touche  ou, 30 secondes après, le système vous connectera automatiquement à nouveau avec l'appel externe.

### Conférence téléphonique

1. Lorsqu'il y a un appel appuyez sur  ou  (HS1).
2. A continuation appuyez une fois sur  (HS1) et sélectionnez le numéro du combiné interne avec lequel vous souhaitez vous connecter, par ex. HS2.
3. Le combiné destinataire (HS2) sonnera.
4. Appuyez sur  ou  (HS2) pour accepter l'appel.
5. Appuyez sur la touche  (HS1) et vous pourrez parler ensembles.

### Verrouiller/déverrouiller le clavier

### **Pour verrouiller le clavier**

Appuyez et maintenez appuyée la touche **\*r** pendant 2 secondes.

Vous écouterez un bip, l'icône **F** s'affichera sur la partie supérieure de l'écran et aussi TEL.VERROUILLE.

Lorsque le clavier est bloqué, la pulsation de quelconque touche s'invalide.

### **Pour déverrouiller le clavier**

Appuyez et maintenez appuyée la touche **\*r** pendant 2 secondes.

Vous écouterez un bip, l'icône **F** disparaîtra de l'écran et l'unité reviendra au mode repos.

## **Résolution de problèmes**

### ❖ **Volume d'appel trop bas**

✓ Vérifiez que la configuration du volume d'appel est bien ajustée.

### ❖ **Seulement réception**

✓ Vérifiez que le mode P/T est correctement ajusté.

✓ Vérifiez que vous n'avez pas configuré un numéro restreint et si vous souhaitez marquer ce numéro, réajustez le numéro restreint.

### ❖ **La base ne permet pas de chercher le combiné**

✓ Répétez les opérations de registre pour enregistrer à nouveau la base et le combiné.

✓ Si sur la base vous avez déjà enregistré 5 combinés, vous pouvez éliminer un combiné et enregistrer le nouveau combiné.

### ❖ **Erreur avec la plupart des fonctions**

✓ Vérifiez le niveau des batteries, chargez les batteries si nécessaire.

✓ Si les batteries sont bien chargées, déconnectez les câbles et réinstallez 10 minutes après.

**Note:** Dû au développement constant du produit, toutes les caractéristiques et spécifications sont sujettes à des changements sans préavis.

## **DECLARATION DE CONFORMITÉ**

Industries Masats S.L.U par la présente déclare que le produit DTD-3500 accomplit avec toutes les exigences de base en matière de sécurité:

- Directive 99/5/CE sur les Equipes Radioélectriques et Equipes Combinés de Télécommunications.
- Directive 73/23/CE de Faible tension
- Directive 89/336/CE sur la Compatibilité Electromagnétique (CEM)

Si vous souhaitez une copie complète de la déclaration de conformité de ce modèle, visitez [www.electronicaflamagas.com](http://www.electronicaflamagas.com)





## INTRODUÇÃO

Obrigado por adquirir o mais recente modelo DECT simples; este manual foi concebido para o familiarizar com este telefone. Para obter o máximo partido do telefone, sugerimos que leia o manual de instruções atentamente antes de o utilizar.

### Nota Importante:

1. Carregue a aparelho durante pelo menos 12 horas antes de a utilizar. Ouvirá um "bip" quando o fone estiver colocado corretamente no posto de carregamento.
2. Para manter o aparelho com carga, sempre que não estiver a utilizar o fone (durante a noite ou quando sair de casa), coloque-o na base de carregamento.
3. Ao ligar o aparelho pela primeira vez, a data e a hora estarão a piscar; leia a secção de configuração de **DATA e HORA** deste manual.

## INSTRUÇÕES DE SEGURANÇA

Ao utilizar o seu equipamento telefónico, deverá seguir sempre as seguintes instruções de segurança, para reduzir o risco de incêndio, choque elétrico e lesões:

- Leia, compreenda e cumpra todos os avisos e instruções.
- Desligue o produto da tomada antes de limpar. Não utilize detergentes líquidos ou aerossóis. Utilize um pano suave e húmido para limpar.
- Não coloque este aparelho em superfícies instáveis, para evitar que caia e sofra danos sérios.
- Não sobrecarregue as tomadas e os cabos, pois isso pode causar incêndio ou choque elétrico.
- Não introduza objetos estranhos de nenhum tipo através dos orifícios e ranhuras da caixa, pois poderiam afetar pontos de voltagem perigosos ou causar curto-circuitos que podem resultar em incêndio ou choques elétricos. Não derrame líquido de qualquer tipo no aparelho.
- Evite mover ou desligar o aparelho durante fortes tempestades, pois existe um risco remoto de choque elétrico devido aos relâmpagos e trovões.
- **IMPORTANTE** – A unidade base deve ser utilizada com o adaptador de corrente fornecido.
- A utilização de qualquer outro adaptador irá invalidar qualquer aprovação dada a este aparelho.
- Em caso de avaria, o aparelho só deverá ser aberto por um profissional qualificado; contacte o serviço.

## CARACTERÍSTICAS

- Capa permutável do fone em várias cores: branco, vermelho e preto
- Ecrã LCD com 3 linhas
- Compatibilidade GAP
- Pode registar um máximo de 5 fones à mesma unidade base; e um máximo de 4 bases por cada fone.
- 16 idiomas de interface: Espanhol, Inglês, Alemão, Francês, Italiano, Português, Russo, Turco, Grego, Ucrainiano, Polaco, Húngaro, Sueco, Holandês, Dinamarquês, Norueguês
- Função de pré-marcação e edição
- Função de remarcação e pausa
- Memória de 30 chamadas recebidas e 10 chamadas efetuadas
- Agenda com 50 espaços com um máximo de 12 caracteres e 20 dígitos
- Transferência de chamadas para outros fones e intercomunicação entre dois fones
- Chamada de conferência entre uma chamada externa e dois fones
- 10 toques de chamadas para seleção
- Volume ajustável para toque de chamada/auricular/mãos-livres

- Diferentes melodias para cada tipo de chamada
- Função de alarme / Marcação por Tons/Impulsos
- Temporizador Flash de 100/300/600/1000ms
- Retroiluminação do ecrã LCD
- Função de atendimento automático/manual
- Função de bloqueio de marcação / Função de bloqueio do teclado
- Função silêncio
- Indicador LED de utilização e carregamento

#### DESCRIÇÃO DO ECRÃ LCD/MAPA DO LCD/TECLADO

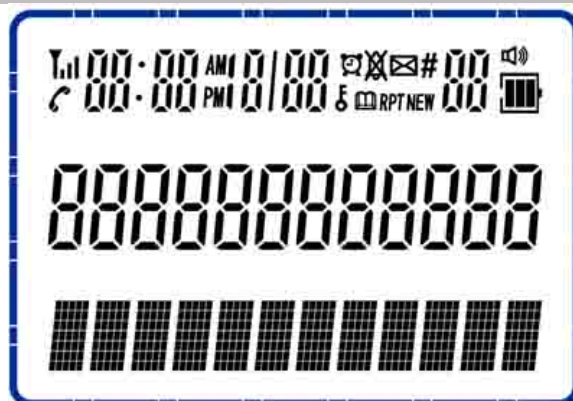



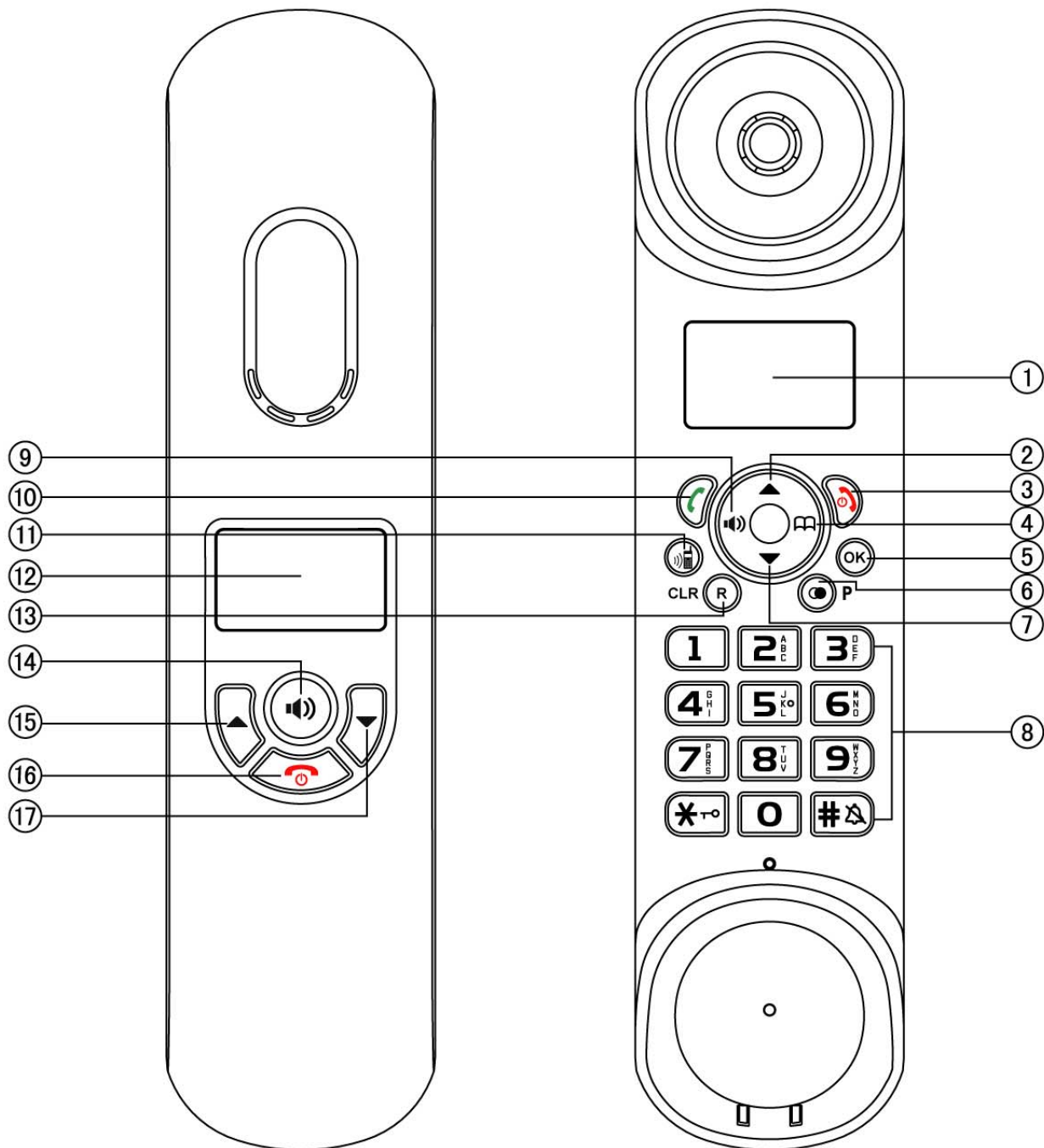



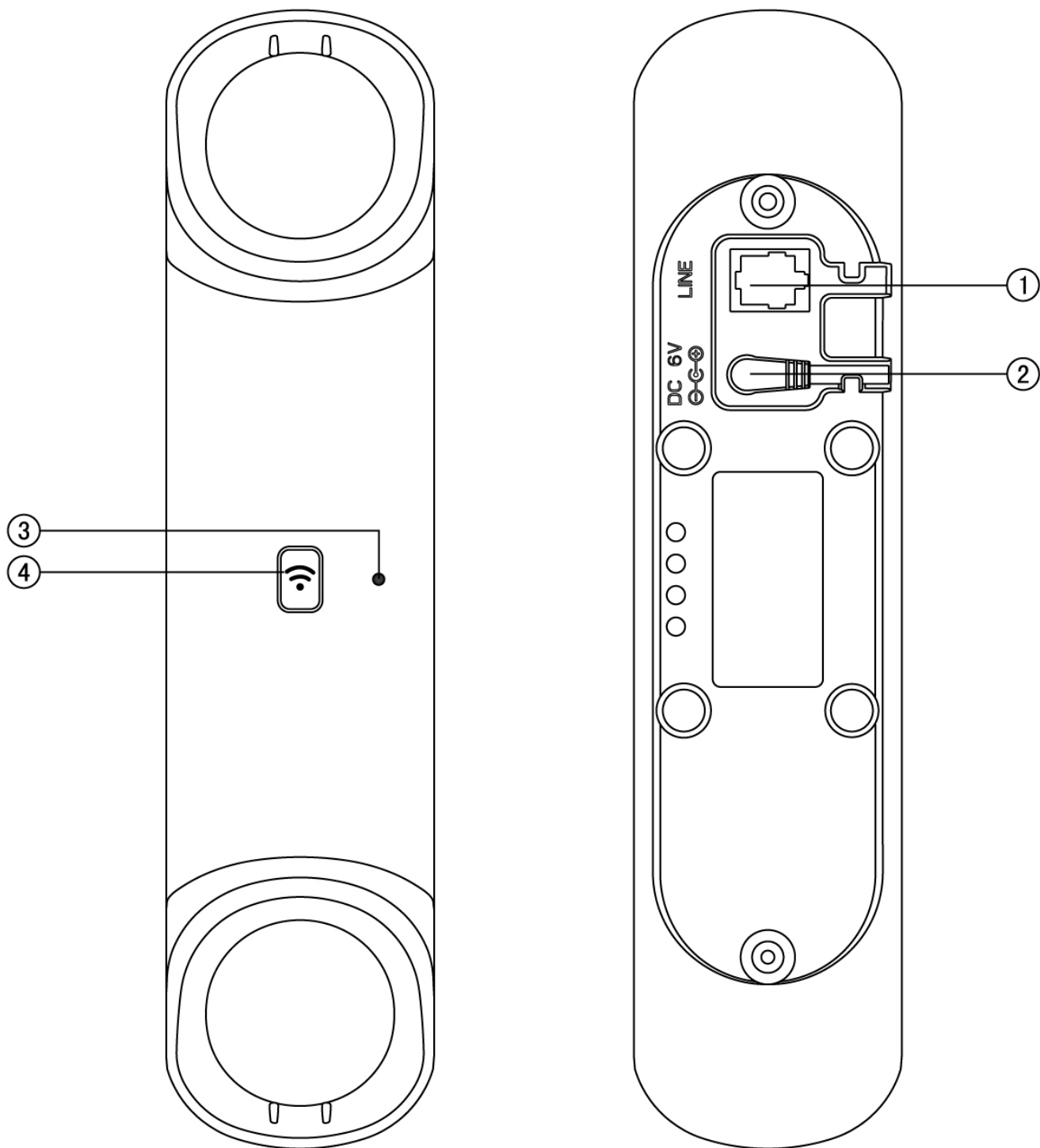



Tec



1. LCD	7. BAIXO	13. R/CLR
2. CIMA	8. TECL. NUMÉR.	14. MÃOS-LIVRES
3. DESLIG./APAGAR	9. MÃOS-LIVRES	15. CIMA
4. AGENDA	10. CHAMADA	16. DESLIG./APAGAR
5. OK	11. INT	17. BAIXO
6. RM/P	12. LCD	



1. LINHA	2. DC 6V	3. LED USO/CARGA	4. LOCALIZAR
----------	----------	------------------	--------------

Ícone	Definição da Função
	Ao receber uma nova chamada, prima esta tecla para atender.
	Em modo de espera (standby), prima uma vez para colocar o fone em modo mãos-livres.
<b>OK</b>	Aceder às funções do menu a partir do modo inativo; Confirmar seleções e ações. Em modo chamada, prima a tecla para executar a função silêncio.
	Em modo chamada, prima para desligar; Em modo de espera, mantenha premida 3 segundos para ligar/desligar o fone.
	Esta tecla é utilizada para aceder à agenda em modo de espera ou de chamada; Sair de uma função durante a operação do menu;
	Navegar para cima nas listas e opções do menu; Aumentar o volume; Ver chamadas recebidas, chamadas efetuadas e número da agenda.
	Navegar para baixo nas listas e opções do menu; Diminuir o volume; Ver chamadas recebidas, chamadas efetuadas e número da agenda.
<b>R</b>	Esta tecla é utilizada para apagar a memória. Eliminar a presente introdução de dados, premindo brevemente durante a edição.
	Esta tecla irá realizar a função de PAUSA se for premida depois da introdução de qualquer dígito, em modo de chamada ou em modo de espera. Remarcar o último número marcado, em estado "fora-do-gancho".
	Prima durante 3 segundos para bloquear ou desbloquear o bloqueio do teclado; Para fazer uma chamada de conferência.
	Para além da sua utilização para introduzir texto e número, Prima e mantenha premido para ligar ou desligar o toque de chamada externa do fone.
	Localizar o fone. Registar o fone a uma base específica.
	Para fazer uma chamada interna para outro fone; Para transferir uma chamada recebida para outro fone; Para definir uma chamada de conferência com uma linha externa e um fone interno.

## CAPAS PERMUTÁVEIS ÀS CORES

O seu telefone está equipado com 3 capas diferentes em preto, branco e vermelho. Pode instalar a cor que desejar e mudá-la mais tarde. Para encaixar a capa, coloque-a na posição correta e pressione para a ajustar adequadamente. Se desejar mudar a capa, utilize uma chave de fendas para a abrir cuidadosamente; encontrará um pequeno friso perto do microfone para o ajudar a retirar a capa. Deverá fazer esta ação cuidadosamente, de modo a não danificar o produto.

A mudança excessiva das capas pode quebrar o friso; por isso, não recomendamos que as mude com demasiada frequência.

## INSTALAÇÃO

- 1) Ligue o cabo de alimentação à parte de baixo da unidade base.
- 2) Ligue o cabo de alimentação à tomada elétrica.
- 3) Abra o compartimento das pilhas e introduza la bateria respeitando a polaridade indicada; volte a fechar o compartimento das pilhas. A posição das pilhas é a seguinte:

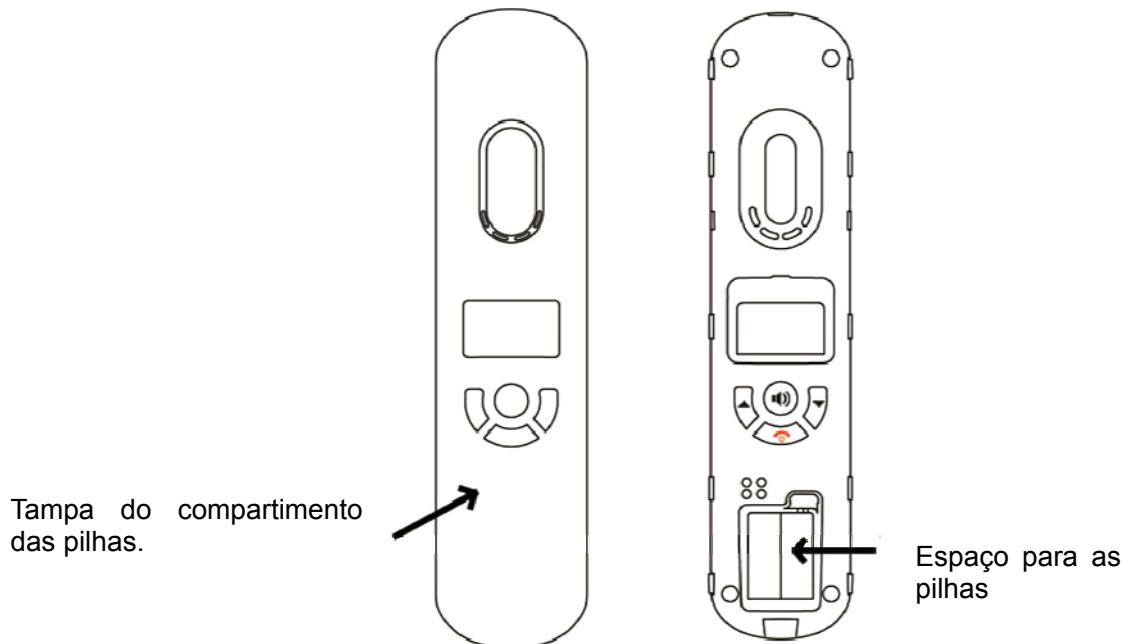

**Nota:** Se não alterar a palavra-passe, todas as palavras-passe deste manual são 0000 por predefinição.

## Definições do Menu

Em estado inativo, prima a tecla **OK** para aceder às definições do menu. Prima **▲** ou **▼** para seleccionar os itens acima e prima **OK** para aceder; prima **📖** para voltar ao menu anterior; e prima **📞** e **🔌** para sair das definições do menu. O mapa do menu é o seguinte:

MAPA DO MENU	
AGENDA	LISTA
	NOVO REGISTO
	EDITAR REGISTO
	ELIM. REGISTO
	ELIM. TODOS
	ESTADO MEM
REG. CHAM.	NÃO ATEND.
	RECEBIDAS
	MARCADAS
DEFIN. BASE	ELIM. FONE
	MARCAÇÃO

		<b>IMPULSOS</b>
	<b>FLASH</b>	<b>100/300/600/1000MS (predefinição 100 ms)</b>
	<b>MUDAR PIN</b>	<b>predefinição 0000</b>
	<b>PREDEF. BASE</b>	<b>predefinição 0000</b>
<b>CONFIG. FONE</b>	<b>ALARME</b>	<b>LIGADO (SNOOZE LIGADO/DESLIGADO)</b>
		<b>DESLIGADO</b>
	<b>CONFIG. TOQUE</b>	<b>TOQUE INT</b>
		<b>TOQUE EXT</b>
	<b>CONFIG. SONS</b>	<b>SOM DAS TECLAS</b>
		<b>CARGA BAIXA</b>
		<b>ALARME DE ALCANCE</b>
	<b>IDIOMA</b>	
	<b>NOME DO FONE</b>	
	<b>ATEND. AUTO.</b>	<b>LIGADO</b>
		<b>DESLIGADO</b>
	<b>BLOQUEAR</b>	<b>predefinição 0000</b>
	<b>DATA e HORA</b>	
<b>SELEC. BASE</b>	<b>BASE 1,2,3,4 e AUTO</b>	
<b>PREDEF. FONE</b>	<b>predefinição 0000</b>	
<b>REGISTO</b>	<b>BASE 1(2,3,4)</b>	

**Nota:** O sistema desligar-se-á se deixar de premir botões durante mais de 30 segundos.



### **Menu Fone função 1: AGENDA**

Cada fone individual tem a sua própria agenda, independente dos outros fones.

Prima a tecla **OK**. Utilize as teclas **▲** ou **▼** para selecionar **AGENDA**. Prima **OK** para confirmar.

#### **1. LISTA**

O ecrã LCD apresenta a indicação **LISTA**. Esta função permite rever os registos da agenda, utilizando as teclas **▲** ou **▼**.

Quando o número desejado for apresentado, prima as teclas  ou  para marcar os números automaticamente.

#### **NOVO REGISTO**

Prima as teclas **▲** ou **▼** para selecionar **NOVO REGISTO**. Esta função permite adicionar um registo à agenda.

- 1) Prima a tecla **OK** para aceder. Se está disponível algum espaço da agenda, o cursor do nome começa a piscar.
- 2) Introduza o nome com o teclado.
- 3) Caso se engane, prima a tecla **R** para corrigir. Prima a tecla **OK** para confirmar.
- 4) Introduza o número e prima a tecla **OK** para confirmar
- 5) Prima as teclas **▲** ou **▼** para selecionar a melodia a memorizar e prima **OK** para confirmar.

Consulte o método de introdução em baixo:

vezes premid. tecla	1 <sup>a</sup>	2 <sup>a</sup>	3 <sup>a</sup>	4 <sup>a</sup>	5 <sup>a</sup>	6 <sup>a</sup>	7 <sup>a</sup>	8 <sup>a</sup>	9 <sup>a</sup>	10 <sup>a</sup>	11 <sup>a</sup>	12 <sup>a</sup>	13 <sup>a</sup>
1	1	.	,	:	;	!	¡	?	¿	*	#	&	%
2	A	B	C	2									
3	D	E	F	3									
4	G	H	I	4									
5	J	K	L	5									
6	M	N	O	6									
7	P	Q	R	S	7								
8	T	U	V	8									
9	W	X	Y	Z	9								
*	*												
0	espaço	0	-	+	=	-	( )	“					
#	#												

## EDITAR REGISTO

Prima ▲ ou ▼ para seleccionar **EDITAR REGISTO**. Esta função permite alterar o registo da agenda.

1. Prima **OK** para aceder; será apresentado o primeiro registo da agenda.
2. Prima ▲ ou ▼ para seleccionar o registo que deseja alterar. Depois de seleccionar um registo, o utilizador tem a opção de editar cada nome/número e alterar a melodia.
3. **ELIM. REGISTO**

Prima ▲ ou ▼ para seleccionar **ELIM. REGISTO**. Esta função permite eliminar um registo da agenda.

## 4. ELIM. TODOS

Prima ▲ ou ▼ para seleccionar **ELIM. TODOS**. Esta função permite eliminar todos os registos da agenda.



## 5. ESTADO MEM.

Prima ▲ ou ▼ para seleccionar **ESTADO MEM**. Se mostrar 10/50, significa que podem ser armazenados 50 registos na agenda e que já foram armazenados 10 registos.

## Menu Fone função 2: REGISTO DE CHAMADAS

Prima **OK**, utilize as teclas ▲ ou ▼ para seleccionar **REG. CHAM**, prima **OK** para aceder.

## No REGISTO DE CHAMADAS

- 1) Prima **OK** para aceder às listas de chamadas perdidas, recebidas ou marcadas.
- 2) O ecrã LCD irá mostrar o último registo (se não houverem registos disponíveis na lista, o LCD aparecerá **VAZIO**).
- 3) Prima ▲ ou ▼ para ver outro registo.
- 4) Quando aparecer o número desejado, prima  ou  para marcar o número automaticamente.

Quando o registo é mostrado, prima **OK** e utilize as teclas ▲ ou ▼ para seleccionar. Prima **OK** para confirmar

- 1) **ADIC. AGENDA**: esta função permite adicionar um registo da lista de chamadas na agenda.
- 2) **ELIMINAR**: esta função permite eliminar o registo seleccionado na lista de chamadas.
- 3) **ELIM. TODOS**: esta função permite eliminar todos os números.



## Notas:

- 1) Em estado inativo, prima ▲ para registos recebidos ou ▼ para registos emitidos.
- 2) Ao visualizar os números emitidos, prima a tecla \* para continuamente para ver a restante informação sobre o presente número.



## Menu Fone função 3: DEFIN. BASE

É possível modificar as definições da base. Prima **OK** e utilize as teclas ▲ ou ▼ para seleccionar este item. Depois, poderá fazer o seguinte:

### ELIMINAR FONE

Esta função permite eliminar o registo de um fone da base.

- 1) Prima **OK**, a primeira indicação que aparece é **ELIM. FONE**
- 2) Prima **OK** para aceder e ser-lhe-á pedido para introduzir o código PIN.
- 3) Introduza o código PIN de 4 dígitos com o teclado (o PIN predefinido é 0000). Prima **OK** para confirmar.
- 4) Prima ▲ ou ▼ para navegar pelos nomes dos fones.
- 5) Prima **OK** para confirmar. O fone será eliminado da lista no fone registado e na base; o fone irá comportar-se como se estivesse fora do alcance da base.

**Nota:** Mantenha premida a tecla  por 5 segundos, o LED **EM USO/CARGA** começa a piscar; prima depois a tecla  7 vezes de seguida, o LED **EM USO/CARGA** pisca rapidamente. Depois, todos os fones se desligam da base com êxito, até o LED **EM USO/CARGA** se apagar.

### MODO DE MARCAÇÃO

O utilizador pode mudar o modo de marcação da base.

- Prima **OK** e, depois, utilize as teclas ▲ ou ▼ para seleccionar **MODO DE MARCAÇÃO**.
- Prima **OK** para aceder.
- Prima ▲ ou ▼ para seleccionar modo de marcação por **TONS** ou **IMPULSOS**.
- Prima **OK** para confirmar.

**Nota:** Segundo a sua linha telefónica ou central telefónica, poderá ter de mudar o modo de ligação entre Tons e Impulsos.

### FLASH (temporizador)

É possível seleccionar o temporizador (100ms, 300ms, 600ms e 1000ms) de acordo com os requisitos da sua linha telefónica ou central telefónica.

1. Prima **OK**, depois use as teclas ▲ ou ▼ para seleccionar **FLASH**.
2. Prima **OK** para aceder.
3. Prima ▲ ou ▼ para seleccionar a temporização desejada: 100ms, 300ms, 600ms e 1000 ms.
4. Prima **OK** para confirmar a seleção.

### MUDAR PIN

Algumas funções (incluindo eliminar fone e predefinição de base) exigem a introdução de um código PIN. O código predefinido é 0000, mas é possível mudar o código pessoal de 4 dígitos

- Prima **OK**, depois utilize os botões ▲ ou ▼ para seleccionar a opção **MUDAR PIN**.
- Prima **OK** para confirmar; o ecrã irá mostrar **PIN?**
- Introduza o código PIN existente para a base e fone com o teclado numérico, prima **OK** para confirmar.
- Se o código anterior for validado, o ecrã mostra **NOVO PIN**; introduza um novo código PIN (4 dígitos) e prima **OK** para confirmar.
- O ecrã mostra **REPETIR**, solicitando que introduza novamente o novo código PIN.

- Prima **OK** para confirmar, o código será armazenado e ouvirá um som.

## PREDEFINIÇÕES DA BASE

Esta função permite recuperar as predefinições de fábrica da base.

1. Prima **OK**, depois utilize as teclas ▲ ou ▼ para selecionar **PREDEF. BASE**.
2. Prima **OK** para confirmar.
3. Será pedido ao utilizador que introduza o código PIN; quando o ecrã mostrar **PIN?**, introduza o código com o teclado numérico (predefinição: 0000).
4. Prima **OK** para confirmar. Se o código PIN for validado, todas as configurações da base serão devolvidas às predefinições de fábrica.

## Menu Fone função 4: CONFIGURAÇÃO FONE



É possível mudar algumas definições da base segundo as suas preferências pessoais. Prima **OK** e utilize as teclas ▲ ou ▼ para selecionar **CONFIG. FONE**. Depois poderá aceder às seguintes opções:

### ALARME

O utilizador pode definir o alarme do fone e ajustar as respetivas definições, para emitir um alerta num momento determinado do dia.

- Prima **OK**; o primeiro submenu é a opção **ALARME**.
- Prima **OK** para confirmar.
- Prima ▲ ou ▼ para selecionar **ON (ligado)** ou **OFF (desligado)**. Selecione **OFF** para desligar o alarme e regressar ao menu **ALARME**; selecione **ON** para ligar o alarme e será solicitada a introdução da hora do alarme.
- Depois de selecionar **ON**, prima **OK** para iniciar a configuração do alarme; será apresentada a indicação "12-00" com o "12" a piscar.
- Prima ▲ ou ▼ para mudar as horas e **OK** para confirmar, use o mesmo método para definir os minutos e AM/PM.
- Depois de selecionar a hora do alarme, prima **OK** para apresentar uma opção adicional de ativar ou desativar a função "snooze" do alarme com as teclas ▲ ou ▼.
- Prima **OK** para confirmar a seleção.
- Quando o alarme estiver ligado, aparecerá o ícone  na parte superior do ecrã.

### Notas:

- 1) Em modo inativo, o alarme irá tocar à hora exata que estiver definida.
- 2) Quando o alarme estiver a tocar, pode desligá-lo premindo qualquer tecla do fone; ao receber uma chamada, o alarme também será interrompido.
- 3) Aceda novamente à opção de configuração de alarme e selecione **OFF**.
- 4) Se a função "SNOOZE" estiver ligada, o alarme será repetido de 5 em 5 minutos cerca de cinco vezes, com o ícone do alarme a piscar. Com o alarme a tocar, prima qualquer tecla exceto  e  para interromper o alarme, que irá recomeçar a tocar passados 5 minutos.
- 5) Se a função "SNOOZE" estiver desligada, o alarme irá tocar apenas uma vez durante 45 segundos.

## CONFIGURAÇÃO DO TOQUE

É possível modificar o toque do fone para as chamadas Internas e Externas. Existem 10 melodias de toque e 5 níveis de volume diferentes.

- Prima **OK**, depois utilize as teclas ▲ ou ▼ para selecionar **CONFIG. TOQUE**.
- Prima **OK** para aceder.

- Prima ▲ ou ▼ para selecionar configuração de **TOQUE INT** e **TOQUE EXT**.
- Prima **OK** para confirmar.
- Prima ▲ ou ▼ para selecionar a configuração da **MELODIA** e **VOLUME**.

Se selecionar **MELODIA**,

- 1) Prima **OK** para confirmar.
- 2) Prima ▲ ou ▼ para selecionar a melodia desejada, a melodia correspondente pode ser ouvida ao fazer a seleção.
- 3) Prima **OK** para confirmar a seleção.

Se selecionar **VOLUME**,

- 1) Prima **OK** para confirmar.
- 2) Prima ▲ ou ▼ para selecionar o volume de toque desejado **1- 5**; para desligar, selecione **OFF**
- 3) Prima **OK** para confirmar a seleção.

**Notas:**

- Se desligar o toque para as chamadas internas, não será apresentado nenhum ícone no ecrã LCD, mas ao transferir uma chamada para esta unidade, ela não irá tocar;
- Se desligar o toque para as chamadas externas, será apresentado o ícone ~~☒~~ no ecrã LCD e a unidade não tocará ao receber uma chamada externa.

**Tecla de atalho:** mantenha premida a tecla **#** ~~☒~~ para ligar ou desligar o toque de chamadas externas.

### **CONFIGURAÇÃO DE SONS**

É possível alterar as definições dos sons do fone.

- 1) Prima **OK** e, depois, utilize as teclas ▲ ou ▼ para selecionar o item **CONFIG. SONS**.
- 2) Prima **OK** para aceder.
- 3) Prima ▲ ou ▼ para selecionar a configuração de **SOM DAS TECLAS, CARGA BAIXA, ALARME DE ALCANCE**.
- 4) Prima **OK** para confirmar.
- 5) Prima ▲ ou ▼ para ligar ou desligar (**ON / OFF**) os sons.
- 6) Prima **OK** para confirmar a seleção.

**Notas:**

- Se ativar o som para as teclas, será ouvido um som ao premir as teclas no fone.
- Se ativar o som para aviso de carga baixa, será emitido um som quando as pilhas estiverem fracas.
- Se ativar o som para o alarme de fora de alcance, será emitido um som quando o fone sai do raio de alcance da unidade base.

### **IDIOMA**

- 1) Prima **OK** e utilize as teclas ▲ ou ▼ para selecionar a opção **IDIOMA**.
- 2) Prima **OK** para aceder.
- 3) Prima as teclas ▲ ou ▼ para selecionar o idioma: **ENGLISH** (Inglês), **DEUTSCH** (Alemão), **FRANÇAIS** (Francês), **ITALIANO** (Italiano), **ESPAÑOL** (Espanhol), **PORTUGUES** ([Português](#)), **РУССКОЕ** ([Russo](#)), **TÜRKÇE** (Turco), **ΕΛΛΗΝΙΚΑ** (Grego), **УКРАЇНСЬКА** (Ucraniano), **POLSKI** (Polaco), **MAGYAR** (Húngaro), **SVENSKA** (Sueco), **NEDERLANDS** (Holandês), **DANSK** (Dinamarquês) e **NORSK** (Norueguês).
- 4) Prima **OK** para confirmar a sua seleção.

### **NOME DO FONE**

Esta operação permite mudar o nome do fone

- Prima **OK**. Utilize as teclas ▲ ou ▼ para selecionar **NOME DO FONE**.
- Prima **OK**; quando a função estiver selecionada, o ecrã irá apresentar o nome atual do fone.
- Introduza o nome do fone.
- Caso se engane, prima a tecla **R** para corrigir.
- Prima a tecla **OK** para confirmar.

### **ATENDIMENTO AUTOMÁTICO**

É possível definir o fone para atender uma chamada recebida automaticamente, bastando retirá-lo da base de carregamento. O utilizador pode ligar/desligar esta função de atendimento automático.

- Prima **OK**. Utilize as teclas ▲ ou ▼ para selecionar **ATEND. AUTO**.
- Prima **OK** para aceder.
- Prima ▲ ou ▼ para ligar ou desligar (**On / OFF**)
- Prima **OK** para confirmar. Sairá do submenu para regressar ao **ATENDIMENTO AUTOMÁTICO**.

### **BLOQUEAR**

Pode definir 4 números (até 4 dígitos cada) para bloqueio de chamadas.

Quando o bloqueio de chamadas está ligado, quaisquer números que comecem pelos dígitos programados não poderão ser marcados.

- 1) Prima **OK**. Utilize ▲ ou ▼ para selecionar **BLOQUEAR**.
- 2) Prima **OK** e ser-lhe-á pedido que introduza o código PIN, introduza o código de 4 dígitos (predefinição: 0000).
- 3) Prima a tecla **OK** para aceder e utilize as teclas ▲ ou ▼ para ligar ou desligar (**ON / OFF**) e prima **OK** para confirmar.
- 4) Se ligar (**ON**), o ecrã mostrará **NÚMERO 1**, prima ▲ ou ▼ para selecionar **NÚMERO i(i=1~4)**.
- 5) Prima **OK** para confirmar, utilizando o teclado numérico para introduzir o número (máximo 4 dígitos) que deseja barrar. (Por exemplo: se bloquear o número 1234, todos os números começados com 1234 serão bloqueados, mostrando o ecrã LCD a indicação **CHAM. BLOQ.**)

### **DATA e HORA**

É possível configurar a data e a hora no fone, selecionando a seguinte opção.

- Prima **OK**. Utilize as teclas ▲ ou ▼ para selecionar **DATA e HORA**,
- Prima **OK**; os últimos dois dígitos do ano começam a piscar.
- Edite o ano, mês, data e hora, com as teclas ▲ ou ▼.
- Prima **OK** para confirmar e regressar ao menu **DATA e HORA**.

#### **Notas:**

- 1) A data e a hora serão automaticamente definidas ao receber a mensagem de ID de chamadas em FSK.
- 2) Quando o aparelho é ligado inicialmente, a data e a hora estarão a piscar; defina a data e a hora seguindo os métodos acima.

#### ■ **SELECIONAR BASE**

O fone pode ser registado em mais de uma base (até um máximo de 4) e poderá selecionar a base com que deseja funcionar.

- 1) Prima **OK** e utilize as teclas ▲ ou ▼ para selecionar **SELEC. BASE**.
- 2) Prima **OK**: o ecrã LCD apresentará a indicação **BASE 1 +** (o fone será associado à base indicada).

- 3) Prima **▲** ou **▼** para selecionar a base (BASE 1~4) ou AUTO.
- 4) Prima **OK** para iniciar a pesquisa, se ouvir um som "di-du-di", a associação foi feita corretamente.

**Nota:** Se selecionar "AUTO", o fone irá associar-se à primeira das bases registradas que encontrar.

### PREDEFINIÇÃO FONE

Esta função permite recuperar as configurações de fábrica do fone.

- 1) Prima **OK** e utilize as teclas **▲** ou **▼** para selecionar a opção **PREDEF. FONE**.
- 2) Prima **OK** para confirmar.
- 3) O ecrã apresenta **PIN?**, solicitando que introduza o código PIN (predefinição: 0000).
- 4) Prima **OK** para confirmar. Se o código PIN for aceite, todas as configurações do fone serão devolvidas à predefinição de fábrica.

### Menu Fone função 5: REGISTO

É possível ligar 5 fones à mesma base da forma apresentada em baixo:

É possível ligar 4 bases ao mesmo fone, da forma apresentada em baixo:





- 1) Em modo de espera (standby), prima **OK** e use as teclas **▲** ou **▼** para selecionar **REGISTO**.
- 2) Prima **OK** para aceder. Prima **▲** ou **▼** para selecionar a BASE (**BASE1**, **BASE2**, **BASE3** ou **BASE 4**.)
- 3) Prima **OK** para confirmar, o ecrã mostra a indicação **PIN?** Introduza o código PIN (predefinição: 0000; caso se engane, prima R para eliminar).
- 4) Quando terminar, prima **OK** para confirmar. O ecrã LCD mostra a indicação **A PROCURAR**, mantenha premida a tecla  até ouvir um som "DI-DU-DU-". O registo do fone e da base já está concluído.

### Notas:

- 1) Se o registo do fone e da base [falhar](#), o fone regressará ao modo de espera (standby).
- 2) Pode repetir os passos acima para registar outro fone à mesma base; o seguinte fone registado com sucesso apresentará a indicação **FN2** ou **FN3** no ecrã LCD, segundo a sequência de registo.
- 3) Prima a tecla  para localizar o fone quando não souber onde está.

## FUNCIONAMENTO

### Funcionamento do altifalante e controlo de volume

Prima a tecla  uma vez para obter o tom de chamada e marque o número; quando a chamada for atendida, pode iniciar a conversa. Também pode atender uma chamada recebida premindo a tecla  uma vez. Prima as teclas  e  ou coloque o fone na base para desligar.

Durante o funcionamento do altifalante, é possível regular o nível de volume, premindo as teclas **▲** ou **▼**.

Pode escolher entre 6 níveis.

Se premir a tecla  para utilizar o auricular, pode premir as teclas **▲** ou **▼** para regular o volume. Pode escolher entre 5 níveis.

### Silenciar a emissão de voz

Durante uma chamada, prima **OK** uma vez para silenciar a emissão de som e apresentar **SILÊNCIO** no ecrã LCD. Prima a tecla **OK** novamente para retomar a chamada, fazendo desaparecer a indicação **SILÊNCIO**.

### Identificação de Chamada – tipo I e II

#### TIPO I

Depois de ativar o serviço de identificação de chamadas, poderá ver o número de telefone das chamadas recebidas.

#### TIPO II

Durante uma chamada, o número de telefone de uma outra chamada recebida pode ser visto na unidade.

Esta função deverá ser solicitada junto do seu fornecedor de serviços telefónicos.

### **Função Flash**



Quando marcar um número e a linha estiver ocupada, prima a tecla **R** e prima novamente  para voltar a marcar.

### **Pausa**



Prima a tecla  para introduzir um atraso de 3,6 segundos numa sequência de marcação.

### **Pré-marcação**

O aparelho tem uma função de pré-marcação, que permite introduzir e editar o número antes de o marcar.





- 1) Em modo inativo, introduza o número que deseja marcar. Caso se engane, prima a tecla **R** para corrigir.
- 2) Prima  ou  uma vez; o aparelho irá marcar o número apresentado no ecrã LCD.

### **Função de remarcação**

- 1) Prima  ou .
- 2) Prima a tecla  para voltar a ligar para o último número marcado.

### **Intercomunicador**





É possível ativar a função Intercomunicador premindo a tecla .

- Em modo inativo, prima a tecla  uma vez.
- Ser-lhe-á pedido que selecione o número do fone interno ao qual se deseja ligar.
- O fone de destino irá tocar. Prima  ou  para aceder ao modo de conversa. Para sair do modo Intercomunicador, qualquer um dos fones pode desligar a chamada com a tecla .







**Nota:** O fone de destino parará de tocar se não for atendido em 30 segundos.

### **Transferência de chamada**

Durante uma chamada, é possível transferir uma chamada para outro fone.

- 1) Durante uma chamada externa, prima a tecla  uma vez; ser-lhe-á pedido para seleccionar o número do fone interno para o qual deseja transferir a chamada.
- 2) O fone de destino irá tocar, com a melodia definida para chamadas internas.
- 3) Prima as teclas  ou  do fone para aceitar a chamada interna recebida.
- 4) Os dois fones internos ficarão ligados. Para concluir a transferência da chamada, o fone emissor deverá ser desligado, ficando a chamada ligada ao segundo fone.
- 5) Se o outro fone não atender a chamada, pode regressar à chamada externa premindo a tecla  novamente, ou será automaticamente retomada a ligação à chamada externa passados 30 segundos.

### **Chamada de conferência**

1. Ao receber uma chamada, prima (FN1)  ou .
2. Prima depois a tecla (FN1)  uma vez; ser-lhe-á pedido para seleccionar o número do fone interno com o qual deseja estabelecer uma ligação (por exemplo, FN2).
3. O fone de destino (FN2) irá tocar.
4. Prima (FN2)  ou  para aceitar a chamada.
5. Prima (FN1)  para iniciar a chamada de conferência.

### **Bloquear/Desbloquear o teclado**

#### **Bloquear o teclado**

Mantenha premida a tecla  durante 2 segundos.

Irá ouvir um aviso sonoro, o ícone  irá aparecer na parte superior do ecrã e a indicação "FONE BLOQ." irá aparecer no ecrã LCD. Com o teclado bloqueado, qualquer tecla que premir não executará nenhuma ação.

## Desbloquear o teclado

Mantenha premida a tecla **\*r\*** durante 2 segundos.

Irá ouvir um aviso sonoro, o ícone **5** irá desaparecer do ecrã e voltará ao modo inativo.

## Resolução de problemas

- 1) **Volume de toque muito baixo**
- 2) Verifique se o volume de toque é adequado, volte a configurá-lo.
- 3) **Só recebe chamadas**
- 4) Verifique se o modo de marcação por impulsos/tons está corretamente definido.
- 5) Verifique se definiu um número bloqueado; se deseja marcar esse número, elimine o bloqueio do número.
- 6) **A base não comunica com o fone**
- 7) Repita as operações de registo para voltar a registar a base e o fone.
- 8) Se a base tem 5 fones registados, poderá eliminar um fone e registar o fone desejado.
- 9) **A maior parte das funções falhou**
- 10) Verifique se as pilhas têm carga suficiente; substitua as pilhas.
- 11) Se as pilhas estiverem a funcionar corretamente, retire-as, desligue os cabos e volte a ligar tudo passados 10 minutos.

**Nota:** Devido ao constante melhoramento dos produtos, todas as funções estão sujeitas a alterações sem prévio aviso.

## DECLARAÇÃO DE CONFORMIDADE

Industrias Masats S.L.U declara que o produto DTD-3500 cumpre com os requisitos de segurança básica:

- Diretiva EC RE TTE 99/5/EC
- Diretiva Baixa Voltagem 73/23/EC
- Diretiva EMC 89/336/EC

Para consultar a declaração de conformidade completa para este modelo, visite [www.electronicaflamagas.com](http://www.electronicaflamagas.com).



## GARANTIA

Industrias Masats, en cumplimiento con lo establecido por la Ley de Protección al Consumidor (Ley 23/2003 de 10 /07/2003), ofrece Garantía al Cliente en España y Portugal (Península y Baleares), para todos sus productos de la marca bajo las siguientes condiciones:

A. Todos los productos en los que se detecten fallos de funcionamiento antes de transcurridos 15 DÍAS desde la fecha de venta al cliente final SERÁN CAMBIADOS POR OTRO, cuando:

1. El producto haya sido utilizado solo en el uso normal para el que estaba previsto.
2. No haya sido abierto, manipulado o alterado por persona ajena al Servicio Técnico Oficial de la marca.
3. No haya sufrido daños por golpes, inundación, sobrecalentamiento, sobrecarga eléctrica o cualquier otra circunstancia externa que pueda ser posible motivo de avería.
4. Sea devuelto al punto de venta donde se adquirió, con su embalaje original en perfecto estado, completo con todos sus accesorios y manuales, y acompañado de la factura o ticket de venta donde se indique claramente la marca tipo del producto y la fecha de venta.

B. Todos los productos en los que se detecten fallos de funcionamiento antes de transcurridos DOS AÑOS desde su fecha de venta, serán reparados o cambiados por otro, siempre que:

1. El producto haya sido utilizado solo en el uso normal para el que estaba previsto.
2. No haya sido abierto, manipulado o alterado por persona ajena al Servicio Técnico Oficial de la marca.
3. No haya sufrido daños por golpes, inundación, sobrecalentamiento, sobrecarga eléctrica o cualquier otra circunstancia externa que pueda ser posible motivo de avería.
4. Sea devuelto al servicio técnico de Industrias Masats o al punto de venta donde se adquirió, con embalaje adecuado y acompañado de la factura o ticket de venta donde se indique claramente la marca y tipo del producto, la fecha de venta y el nombre y dirección del establecimiento vendedor así como una explicación de la avería detectada.

Excepción: Los componentes adicionales de los productos sujetos a desgaste natural debido a su uso como adaptadores AC, baterías, mandos a distancia, auriculares..., quedan excluidos de esta garantía.

Será responsabilidad exclusiva del usuario el envío del producto en las condiciones adecuadas para evitar daños durante el transporte.

Industrias Masats se reserva el derecho a dictaminar sobre el estado de los productos averiados o defectuosos que le sean remitidos. En caso de reclamación serán de competencia exclusiva los Tribunales de la ciudad de Barcelona.

Datos contacto SAT España:

TECNOLEC S.L.

Tel: 93 340 87 53

e-mail: [comercial@tecnolec.net](mailto:comercial@tecnolec.net)

(Para productos adquiridos en España)