

iSC GmbH

Customer Service

Eschenstraße 6

94405 Landau an der Isar

Telefon: +49 (0) 180 / 5120509 (14ct/min)

Fax: +49 (0) 180 / 5835830 (14ct/min)

eMail: info@isc-gmbh.info

www.isc-gmbh.info

isc

EGC 2400
Electric Knife Shredder

Artikel-Nr.: 3430501
Ident-Nr.: 01011

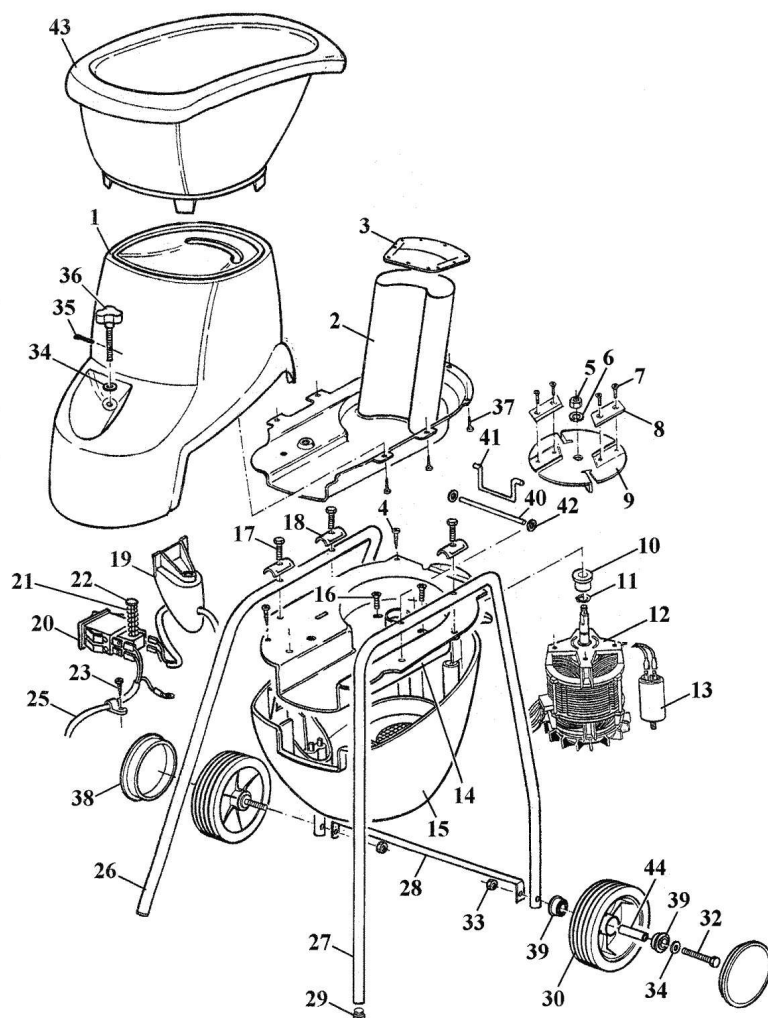

Komponenten / Ersatzteile

Position	Artikel-Nr.	Beschreibung
3	343050003	Rückschlagschutz komplett
5	343050004	Sechskantmutter
6	343050005	Sicherungsscheibe
7	343030009	Schraube M6x10 UNI 5933
9	343030015	Schnittplatte
13	343012002	Kondensator
19	343050012	Leitungsdurchführung
20	343050013	Ein- Ausschalter
29	343013028	Stopfen
30	340440004	Rad
33	343010042	Mutter
34	343010040	Scheibe 8,4x17x1,6 UNI 6592
35	343050020	Sicherungssplint
39	340440003	Radhülse
43	343050026	Einfülltrichter
70	343050040	Lüfterrad EGC 2400

- Ⓓ **BEDIENUNGSSANLEITUNG
GARTENHÄCKSLER**
- Ⓕ **MODE D'EMPLOI
BROYEURS**
- Ⓖ **BEDIENINGSHANDLEIDING
HAKSELAARS**
- Ⓘ **MANUALE ISTRUZIONI
BIOTRITURATORI**
- Ⓓ **BETJENINGSVEJLEDNING
KOMPOSTKVÆRN**
- Ⓕ **KÄYTTÖOHJE
PUUTARHASILPPURI**

Einhell®





Art.-Nr.:

34.305.01

EGC **2400**

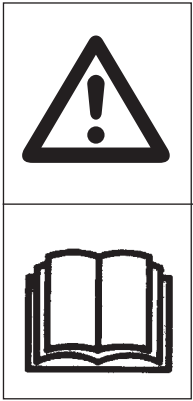

- Ⓓ **WARNUNG!**
- Ⓕ **AVERTISSEMENT!**
- Ⓖ **WAARSCHUWINGEN!**
- Ⓘ **AVVERTENZE!**
- Ⓓ **ADVARSELSSYMBOLER**
- Ⓕ **HUOMIO!**



- Ⓓ Lesen Sie bitte vor der Inbetriebnahme Ihres Gartenhäckslers aufmerksam die folgenden Anweisungen über Bedienung und Sicherheit durch. Versichern Sie sich, daß der, der Ihren Gartenhäckslers benutzt, genaue Kenntnis der nachfolgenden Anweisungen hat.
- Ⓕ Avant l'emploi de votre broyeur lisez attentivement les instructions d'utilisation qui suivent. Assurez-vous que toute personne susceptible de l'utiliser soit parfaitement au courant des instructions ci-après.
- Ⓖ Lees eerst aandachtig de gebruiksaanwijzingen alvorens het gebruik. Verzekert U ervan dat elke persoon die het apparaat.
- Ⓘ Prima di utilizzare il vostro biotrituratore leggete attentamente le seguenti istruzioni di uso e sicurezza. Assicuratevi che chiunque utilizzi il Vostro biotrituratore sia perfettamente a conoscenza delle seguenti istruzioni.
- Ⓓ Læs først omhyggeligt følgende betjenings- og sikkerhedsanvisninger, før du tager kompostkværnen i brug. Sørg for, at enhver, der bruger kompostkværnen, har nøje kendskab til anvisningerne.
- Ⓕ Lue seuraavat käyttöä ja käyttöturvallisuutta koskevat ohjeet huolellisesti läpi ennen puutarhasilppurin käyttöönottoa. Varmista, että kaikki puutarhasilppurin käyttäjät ovat tutustuneet tarkoin seuraaviin ohjeisiin.



- Ⓓ **ACHTUNG:** In Ihrem Gartenhäcksler arbeiten umlaufende Messer!
- Ⓕ **ATTENTION:** il y a dans votre broyeur des lames rotatives.
- Ⓖ **LET OP:** er bevinden zich roterende messen in uw hakselaar.
- Ⓘ **ATTENZIONE:** nel vostro biotrituratore ci sono delle lame rotanti.
- Ⓓ **ADVARSEL:** Der er roterende knive i kompostkværnen!
- Ⓕ **VAROITUS:** puutarhasilppurissa on pyörivät terät!

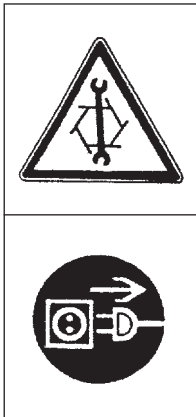

- Ⓓ Vor jeglichen Arbeiten am Häcksler, wie Einstellung, Reinigung usw. Schalter 'AUS' und Stecker aus der Steckdose ziehen.
- Ⓕ Avant d'intervenir sur le broyeur pour n'importe quelle opération de maintenance, de réglage ou de nettoyage, coupez l'interrupteur et retirez la tige de la prise de courant.
- Ⓖ Schakel de schakelaar uit, trek steeds de stekker uit het stopcontact en wacht tot de messen gestopt zijn alvorens elke tussenkomst aan de hakselaar als zijnde elke behandeling.
- Ⓘ Prima di intervenire sul biotrituratore per qualsiasi manutenzione, regolazione o pulizia, spegnete l'interruttore e stilate la spina dalla presa.
- Ⓓ Før enhver form for arbejde på kompostkværnen, såsom indstilling og rengøring, skal kontakten slukkes, og stikket tages ud af stikkontakten.
- Ⓕ Ennen kaikkia puutarhasilppurin säätö-, puhdistus- yms. toimia on katkaisin painettava asentoon 'POIS' ja verkkopistoke irroitettava.

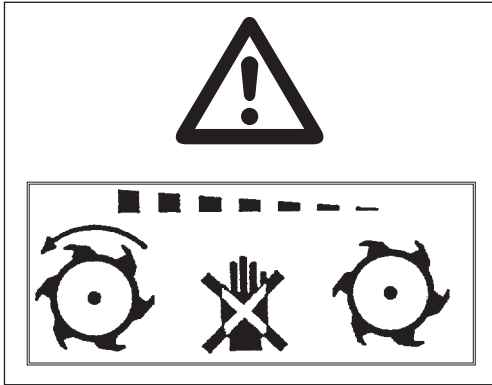

- Ⓓ **ACHTUNG:** Die rotierenden Messer bleiben nicht sofort stehen, wenn Sie den Schalter auf „AUS“ stellen.
- Ⓕ **ATTENZIONE:** le lame non si arrestano immediatamente spe-gnendo l'interruttore.
- Ⓖ **LET OP:** de messen stoppen niet direct wanneer U de schakelaar witschakelt.
- Ⓘ **ATTENTION:** les lames ne s'arrrtent pas net lorsque l'on actionne l'interrupteur.
- Ⓓ **ADVARSEL:** De roterende knive standser ikke med det samme, når du slukker for kompostkværnen.
- Ⓕ **HUOMIO:** Pyörivät terät eivät pysähdy aivan heti sen jälkeen, kun katkaisin on painettu asentoon 'POIS'.



- (D)** Ziehen Sie für die Arbeit am Gerät Arbeitshandschuhe an, und setzen eine Schutzbrille auf. Wir empfehlen Ohrenschützer zur Geräuschabsorbierung zu tragen.
- (F)** Mettez des gants de travail! et des lunettes de protection durant l'utilisation. Nous recommandons aussi l'utilisation d'une protection acoustique pour les oreilles.
- (NL)** Draag steeds werkhandschoenen en een veiligheidsbril tijdens het gebruik. We raden ook hetgebruik van oorbeschermers aan.
- (I)** Indossare guanti da lavoro e occhiali di sicurezza durante l'utilizzo. Raccomandiamo di usare una cuffia di protezione acustica delle orecchie.
- (DK)** Brug beskyttelsehandsker og beskyttelsesbriller, når du arbejder med maskinen. Vi anbefaler brug af høreværn.
- (FIN)** Työskentelyä varten vedä käteesi työkäsineet ja aseta suojalasit silmillesi. Suosittelemme myös melua torjuvien kuulosuojusten käyttöä.

ACHTUNG - ATTENTION - LET OP - ATTENZIONE - BEMÆRK - HUOMIO

- (D)** FÜR IHRE SICHERHEIT, VOR MONTAGE UND INBETRIEBNAHME LESEN! BEWAHREN SIE DIESE ANLEITUNGEN FÜR KÜNFTIGEN BEDARF GUT AUF!
- (F)** POUR VOTRE SECURITE, A LIRE ATTENTIVEMENT AVANT L'ASSEMBLAGE ET LA MISE EN MARCHÉ! CONSERVER SOIGNEUSEMENT CES INSTRUCTIONS POUR CONSULTATIONS FUTURES
- (NL)** VOOR UW VEILIGHEID, VOOR MONTAGE EN INGEBRUIKNAME ZORGVULDIG LEZEN. BAWAAR DEZE HANDLEIDING ZORGVULDIG VOOR LATERE RAADPLEGING
- (I)** PER LA VOSTRA SICUREZZA LEGGERE ATTENTAMENTE PRIMA DEL MONTAGGIO E DELL'USO! CONSERVARE CON CURA IL MANUALE DI ISTRUZIONI PER CONSULTAZIONI FUTURE
- (DK)** DETTE ER FOR DIN EGEN SIKKERHED. LÆS TEKSTEN FØR MONTERING OG IBRUGTAGNING! OPBEVAR ANVISNINGERNE OMHYGGELIGT TIL EVT. SENERE BRUG.
- (FIN)** LUE NÄMÄ OHJEET ENNEN ASENNUSTA JA KÄYTTÖOHOTTOA OMAN TURVALLISUUTESI VUOKSI! SÄILYTÄ NÄMÄ KÄYTTÖOHJEET HUOLELLA.

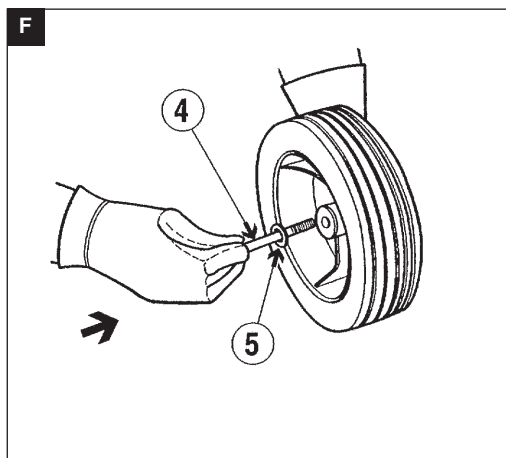
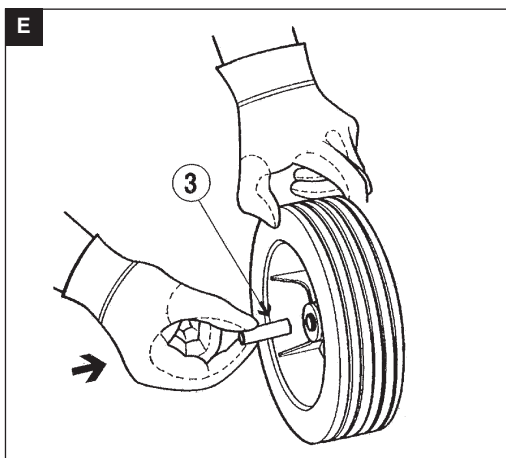
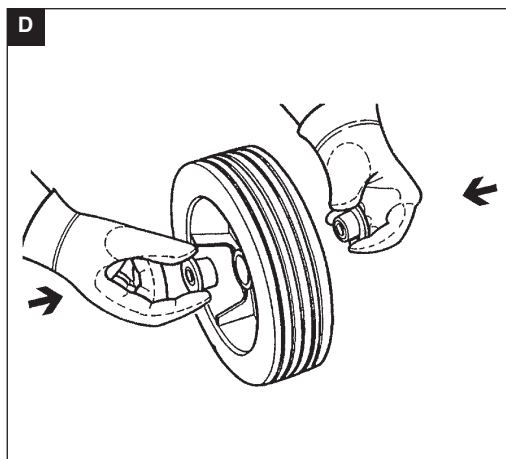
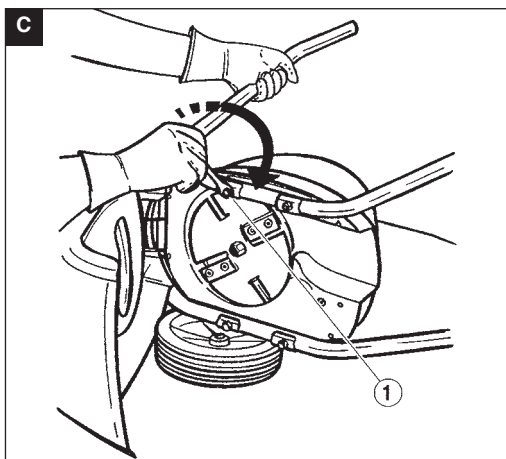
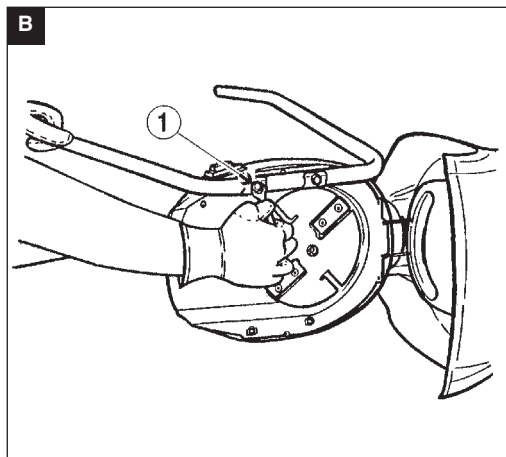
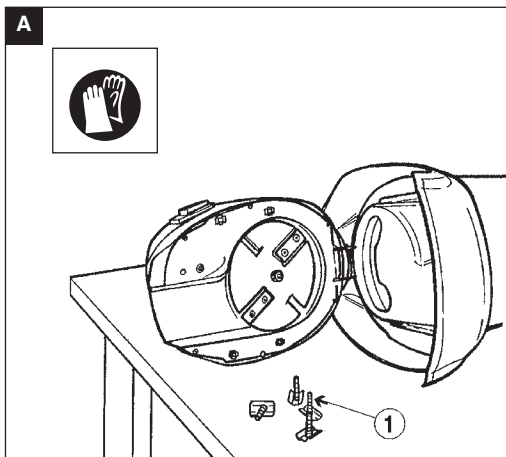

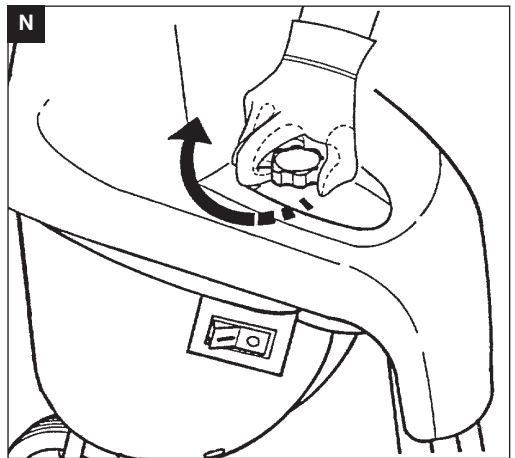
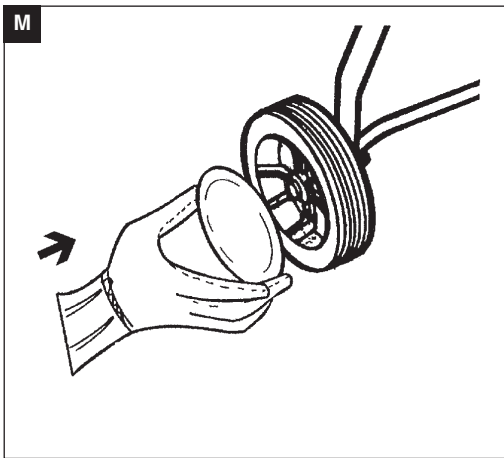
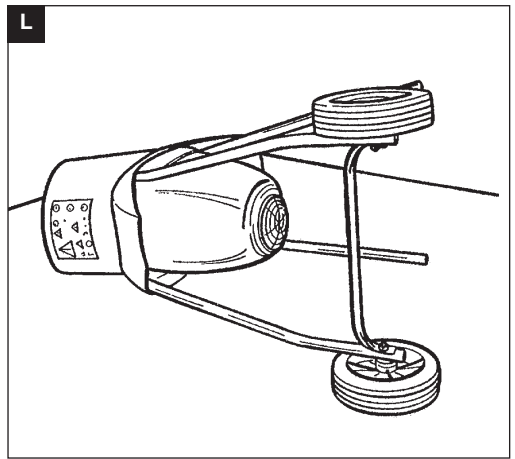
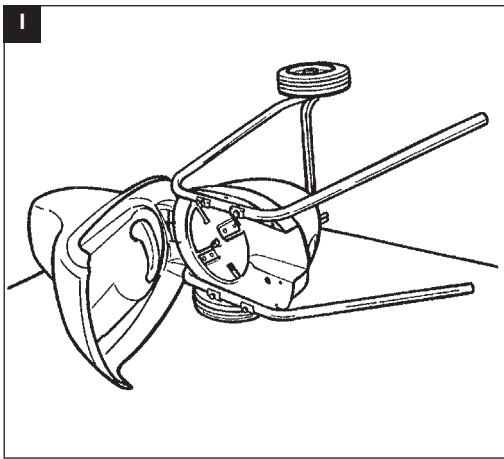
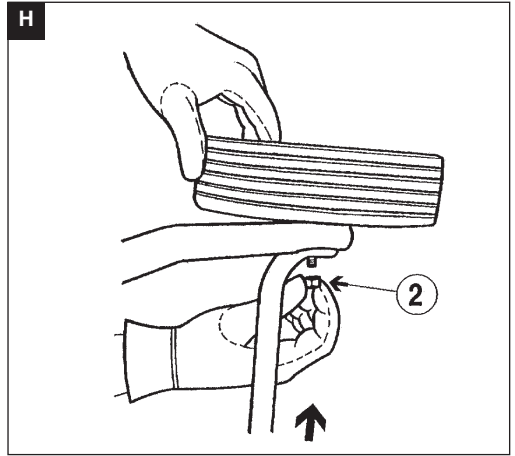
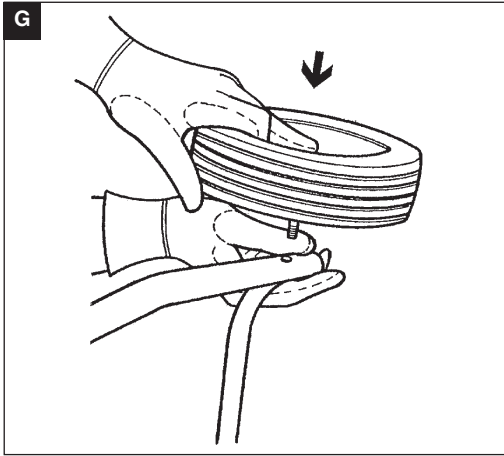

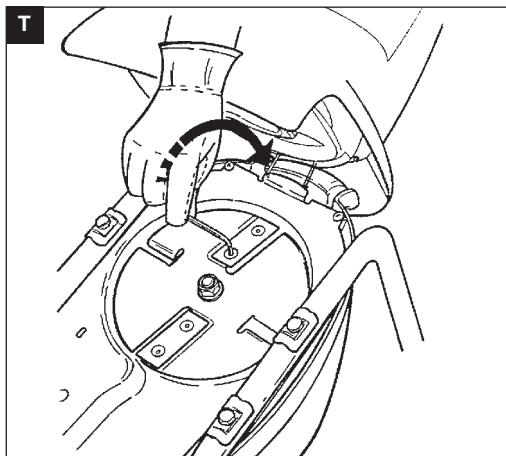
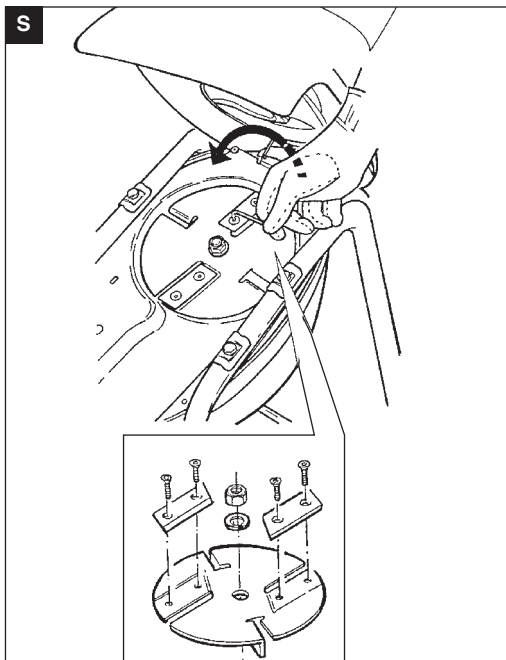
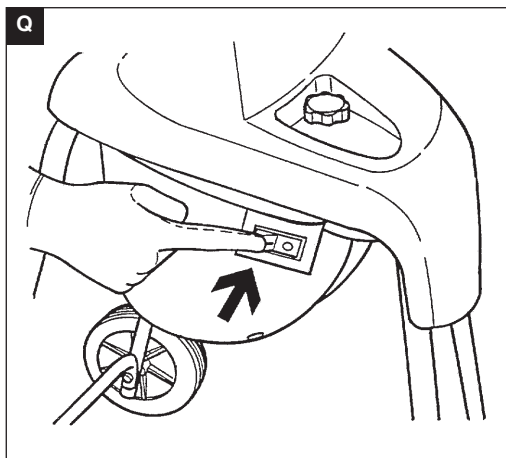
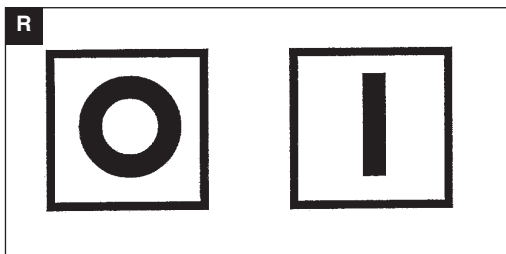
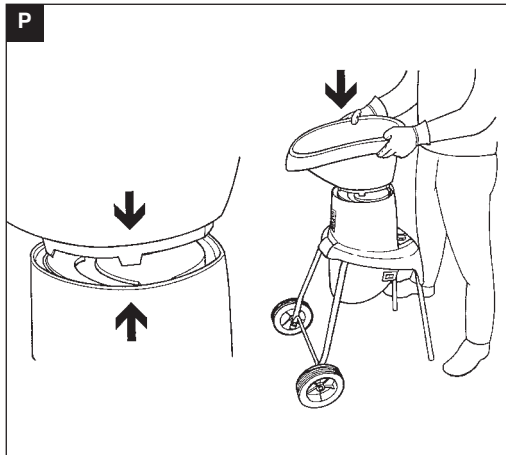
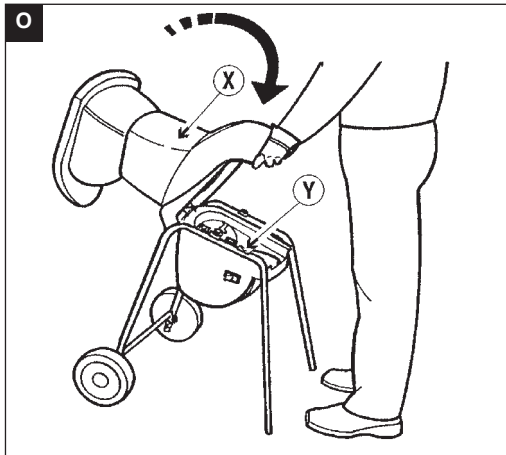

- Ⓓ FÜR DIE MONTAGE EMPFOHLENES WERKZEUG
- Ⓕ Outils conseillés pour le montage
- Ⓖ VOOR MONTAGE AANBEVOLEN GEREEDSCHAP
- Ⓘ ATTREZZI CONSIGLIATI PER IL MONTAGGIO
- Ⓗ ANBEFALET VÆRKTØJ TIL MONTERINGEN
- Ⓕ ASENNUKSEEN SUOSITELTAVAT TYÖKALUT

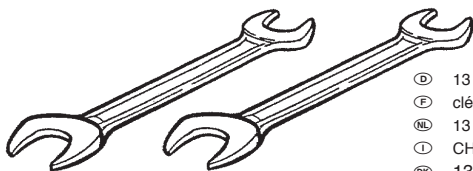
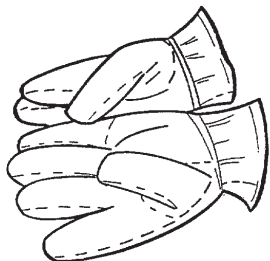

- Ⓓ 13 mm-SCHLÜSSEL
- Ⓕ clés de 13 mm
- Ⓖ 13 mm-SLEUTELS
- Ⓘ CHIAVI DA 13 mm
- Ⓗ 13 mm-nøgle
- Ⓕ 13 mm leuka-avain

- Ⓓ FÜR DIE MONTAGE NOTWENDIGE SCHRAUBEN UND KLEINTEILE
- Ⓕ VIS ET BOULONNERIE SERVANT AU MONTAGE
- Ⓖ SCHROEVEN EN BOUTEN VOOR DE MONTAGE
- Ⓘ VITI E BULLONERIA PER IL MONTAGGIO
- Ⓗ SKRUER, BOLTE OG MØTRIKKER, DER BRUGES TIL MONTERINGEN
- Ⓕ ASENNUKSEEN TARVITTAVAT RUUVIT JA PIENET OSAT

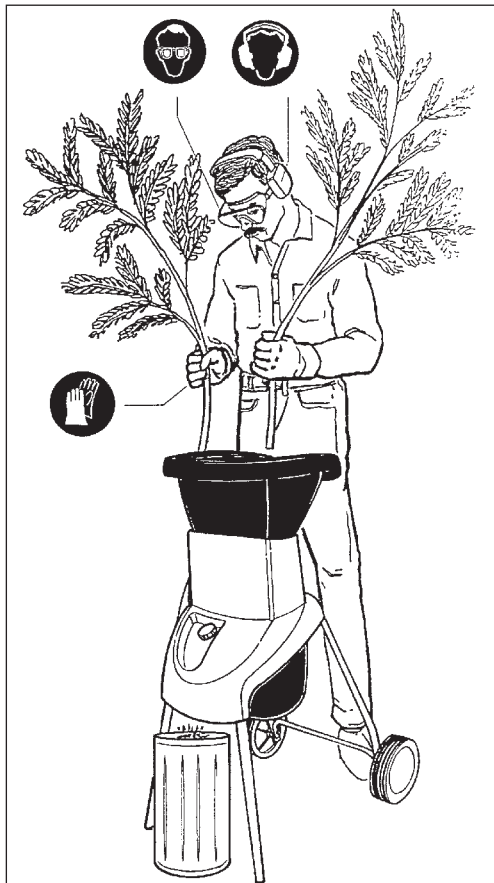
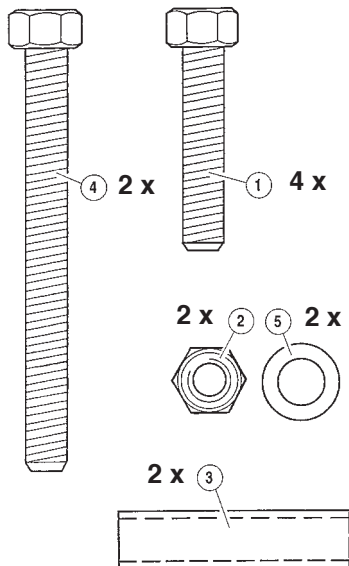

1. GARTENHÄCKSLER

Ihr Gartenhäcksler ist ein stabiles und sicheres Gerät. Lesen Sie bitte vor der Inbetriebnahme desselben aufmerksam folgende Anweisungen über Bedienung und Sicherheit durch. Versichern Sie sich, daß jeder, der Ihren Gartenhäcksler benutzt, genaue Kenntnis der nachfolgenden Anweisungen hat. Bewahren Sie diese Anweisungen zum evtl. späteren Nachlesen gut auf.

2. EINSATZ

Wenn die organischen Gartenabfälle gehäckselt sind, eignen sie sich hervorragend als organischer Dünger für den Gemüse- und Blumengarten. Führen Sie das biologisch abbaubare Material wie Blätter, Zweige, Unkraut usw. in die trichterförmige Öffnung ein, achten aber darauf, daß keine Verstopfungen entstehen.

Aufnahme des Häckselgutes

Es kann ein Behälter unter der Auswurföffnung für das zerkleinerte Material verwendet werden.

3. Bestandteile

- 1) Fülltrichter
- 2) Rahmengestell
- 3) Räder
- 4) Motor/Messer-Aggregat
- 5) Trichter

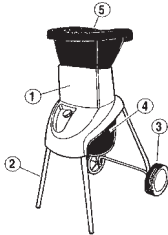

4. MOTORBREMSE

Der Elektromotor ist mit einer Motorbremse ausgerüstet, die den Motor und damit auch die Messer 5 Sekunden nach Drücken des Sicherheitschalters stoppt. (Abb. Q-R).

5. ÜBERLASTSICHERUNG (MOTOR-SCHUTZ)

(Abb. Q-R) Im Schalter (O = aus, I = ein) ist außerdem ein Automat gegen Überlastung des Motors (Motorschutzschalter) eingebaut. Wenn der Motorschutzschalter angesprochen hat, muß dieser wieder auf die Position O = aus gestellt (Abb. R-Q) und dann mindestens 1 Minute gewartet werden, bis er wieder betätigt wird. Die Sicherheitsbremse wirkt auch bei der o.g. unbeabsichtigten Unterbrechung. Sollte der Motor nicht anlaufen, muß folgendermaßen vorgegangen werden (siehe Punkt 6.)

6. ABBAU DES TRICHTERS (Abb. O-N)

- tragen Sie immer feste Arbeitshandschuhe
- versichern Sie sich, daß der Schalter auf Position „AUS“ steht (Abb. R-Q)
- ziehen Sie den Stecker aus der Steckdose
- den Drehknopf (Abb. N) aufschrauben und den Fülltrichter (Abb.O) hochheben
- reinigen Sie die Schneidflächen, den Auswurf und entfernen Sie Holzstückchen oder andere Teile, die die Messer blockieren können. Den Fülltrichter (Abb. O) aufsetzen und den Drehknopf (Abb.N) vor Betätigen des Ein-Schalters fest zuschrauben.

7. SICHERHEIT FÜR DEN ZUSAMMENBAU

Der Häcksler ist mit einem Sicherheitsschalter am Verschluß des Fülltrichters (Abb.O - Det. X) und an der unteren Platte (Abb.O - Det. Y) ausgestattet.

Wenn der Fülltrichter nicht perfekt sitzt bzw. nicht gegen die untere Platte gedrückt ist, schaltet der SICHERHEITSSCHALTER und unterbindet die Funktion des Motors. Wenn diese Situation eintritt, nehmen Sie wie oben beschrieben den Trichter ab.

Dann reinigen Sie gut die Oberfläche der beiden Platten. Beim Aufsetzen darauf achten, dass der Fülltrichter richtig sitzt und der Drehknopf ganz zugeschraubt ist.

ACHTUNG = NIEMALS den Griff (Abb. N) lösen, ohne vorher den Schalter (Abb. R-Q) ausgeschaltet und den Stecker abgezogen zu haben.

8. MESSER

Die Messer (Abb. S-T) der Messertragscheibe sind austauschbar.

Wenn Sie Messer ersetzen müssen, dürfen Sie aus Qualitäts- und Sicherheitsgründen nur Originalmesser verwenden.

AUSTAUSCH, SCHÄRFEN, MESSERWECHSEL (Abb. S-T)

Wir empfehlen, diese Arbeiten von Fachwerkstätten durchführen zu lassen. Die (austauschbaren) Messer (Abb. S-T) sind mit jeweils zwei Schrauben an der Scheibe befestigt.

Vor jeder Arbeit an den Messern muß immer der Schalter des Gerätes auf „AUS“ stehen, um der Stecker aus der Steckdose gezogen sein.

Tragen Sie immer feste Arbeitshandschuhe.

9. SICHERHEITSHINWEISE

ACHTUNG: VOR ARBEITEN AM GERÄT, REINIGUNG ODER BEI VERWICKELTEM KABEL MUß DER SCHALTER AUF „AUS“ STEHEN UND DER STECKER AUS DER STECKDOSE GEZOGEN SEIN.

ANMERKUNG: NACH ABSCHALTEN LÄUFT DAS GERÄT NOCH KURZE ZEIT WEITER!

- S1. Das Gerät muß vor der Inbetriebnahme korrekt zusammengebaut werden.
- S2. **ACHTUNG!** Dieses Gerät muß geerdet sein.
- S3. **ACHTUNG!** Verwenden Sie nur ein dreidradriges Anschlußkabel, bei dem der Schutzleiter angeschlossen ist.
- S4. Benutzen Sie für den Außenbetrieb nur geprüfte und zugelassene Verlängerungskabel und kontrollieren Sie, dass diese in einwandfreiem Zustand sind.
- S5. Schützen Sie die elektrischen Kabel vor Druck, Schlägen oder Abnutzung, gegen Kanten und scharfe Gegenstände, bewegliche Teile und ätzende Flüssigkeiten.
- S6. **ACHTUNG!** Die Anschlußleitung muß regelmäßig auf Anzeichen von Beschädigungen untersucht werden und darf nur in einwandfreiem Zustand benutzt werden. Bitte machen Sie keine Reparaturen an beschädigten Anschlußleitungen, sondern verwenden Sie neue Anschlußleitungen.
- S7. Schließen Sie nichts an den elektrischen Schalter, die Kabel oder die Verlängerungskabel an.
- S8. Prüfen Sie vor Einstecken des Netzsteckers, ob die Eigenschaften des Stromnetzes mit den Angaben des entsprechenden Hinweisschildes auf dem Gerät übereinstimmen.
- S9. Ziehen Sie das Gerät nicht am Kabel hinter sich her.
- S10. Ziehen Sie vor einem Umzug immer zuerst den Stecker aus der Steckdose.
- S11. Achten Sie darauf, daß Ihr Gartenhäcksler immer ausgeschaltet ist, bevor Sie das Verlängerungskabel anschließen.
- S12. Verlassen Sie nicht das laufende Gerät (auch nicht für nur kurze Zeit).
- S13. Vor dem Verlassen des Gerätes (auch nur für kurze Zeit) schalten Sie es aus, und ziehen Sie den Stecker aus der Steckdose. Ebenso verfahren Sie, sollte der Strom einmal ausfallen.
- S14. Halten Sie Kinder und Haustiere aus dem Arbeitsbereich fern. Andere Personen sollten während des Betriebs des Häckslers einen genügend großen Sicherheitsabstand einhalten.
- S15. Kinder sowie Personen, die die Bedienungsanleitung nicht gelesen haben oder mit der Arbeitsweise des Häckslers nicht vertraut sind, sollten Sie die Nutzung des Häckslers untersagen.
- S16. Der Bediener haftet Dritten gegenüber, wenn er mit dem Häcksler arbeitet.
- S17. Benutzen Sie den Gartenhäcksler nur für den vorgesehenen Einsatz.
- S18. **ACHTUNG:** In Ihrem Gartenhäcksler arbeiten umlaufende Messer!
- S19. **ACHTUNG:** Die rotierenden Messer bleiben nicht sofort stehen, wenn Sie den Schalter auf „AUS“ stellen.
- S20. Vor jeglichen Arbeiten am Häcksler wie Einstellung, Reinigung usw. Schalter „AUS“, drücken, Stecker aus der Steckdose ziehen und warten bis die Messerscheibe steht.
- S21. Üben Sie allergrößte Vorsicht bei allen Arbeiten am Gerät wie Reinigung, Wartung usw. aus und schützen Sie Ihre Hände durch feste Arbeitshandschuhe.
- S22. Alle Sicherheitselemente und -Einrichtungen und die elektrischen Kabel, die am Häcksler vorhanden sind, dürfen weder umgebaut noch durch andere ersetzt werden.
- S23. Während des Arbeitens muß der Gartenhäcksler auf einer festen Fläche und auf der gleichen Ebene wie der Anwender stehen.
- S24. Arbeiten Sie nur bei Tageslicht oder guter Beleuchtung.
- S25. Ziehen Sie für die Arbeit am Gerät Arbeitshandschuhe an, und setzen eine Schutzbrille auf.
- S26. Wir empfehlen Ohrenschützer zur Geräuschabsorbierung zu tragen.
- S27. Vor dem Gebrauch muss der Trichter gut mit der Zerkleinerungsbasis verbunden und der Drehknopf fest zuge dreht sein.
- S28. Stecken Sie nicht die Hände in den Auslauf für das Häckselgut.
- S29. Versichern Sie sich, daß keine Fremdkörper während des Gebrauches in das Gerät gelangen (z.B. Steine, Glas, Metall, Erde, Plastik usw.) Diese könnten sowohl den Messern wie auch dem Motor schwersten Schaden zufügen. Verwenden Sie den Gartenhäcksler nur zum Häckseln von Gartenabfällen.
- S30. Sollte der Gartenhäcksler übermäßig vibrieren, den Motor abstellen und sofort die Ursache suchen. Starkes Vibrieren ist in der Regel ein Hinweis auf eine Störung.

- S31. Versichern Sie sich vor Gebrauch des Gerätes, daß die Messer fest sitzen. Schalten Sie es nicht an, wenn die Messer nicht fest in ihrem Sitz sind.
- S32. Der Gartenhäcksler ist vor jedem Einsatz genauestens zu kontrollieren. Benutzen Sie das Gerät nur, wenn es in einwandfreiem Zustand ist. Sollten Sie irgendetwas feststellen, was für den Benutzer gefährlich werden könnte, schalten Sie das Gerät nicht ein, bevor es repariert worden ist.
- S33. Aus Sicherheitsgründen die abgenutzten oder beschädigten Teile sofort ersetzen. Verwenden Sie nur Original-Ersatzteile. Ersatzteile anderer Hersteller könnten Passungsprobleme aufweisen und Schäden bzw. Gefahren verursachen.
- S34. Arbeiten Sie mit dem Häcksler nur an trockenen und vor Witterungseinflüssen sicheren Plätzen -niemals aber bei Regen.
- S35. Bewahren Sie den Häcksler an einem trockenen, sicheren Platz außerhalb der Reichweite von Kindern auf.

1. BROYEURS

Votre broyeur est un appareil robuste et sûr; avant l'emploi, lisez attentivement les instructions d'utilisation qui suivent. Assurez-vous que toute personne susceptible de l'utiliser soit parfaitement au courant des instructions ci-après. Conservez le présent manuel d'instructions pour pouvoir éventuellement le consulter plus tard.

2. UTILISATION

Les déchets organiques de jardin peuvent, lorsqu'ils sont broyés, être utilisés comme engrais biologique pour le jardin et le potager. Introduisez dans la trémie les déchets biodégradables tels que feuilles, petites branches, herbe etc., en faisant attention aux dimensions et aux quantités pour ne pas obstruer l'appareil.

Ramassage des malières broyées

Vous pouvez utiliser un récipient placé sous la bouche de dégagement du matériel trituré.

3. PIECES DU BROYEUR

- 1) trémie
- 2) châssis d'appui
- 3) roues
- 4) groupe moteur/lames
- 5) Entonnoir

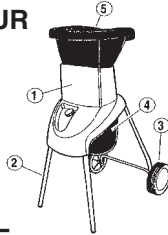

4. FREIN DE SECURITE

Le moteur électrique est muni d'un frein de sécurité et s'arrête (la rotation des lames s'arrête en conséquence) dans les 5 secondes qui suivent la coupure du moteur. (Fig. P-Q)

5. PROTECTION CONTRE LES SURCHARGES (DISJONCTEUR)

(Fig. Q-R) Un interrupteur automatique contre les surcharges du moteur (disjoncteur) est incorporé dans l'interrupteur manuel (O = coupé; I = allumé). En cas d'intervention de l'interrupteur disjoncteur automatique, mettez l'interrupteur manuel sur la position O = coupé (Fig. Q-R) et attendez au minimum une minute avant de rallumer.

Le frein de sécurité intervient également dans le cas précité d'interruption automatique du courant. Si le moteur ne se remet pas en marche, procédez comme suit:

6. OUVERTURE DE LA PLAQUE TREMIE (Fig. O-N)

- portez toujours des gants de travail robustes
- assurez-vous que l'interrupteur est bien dans la position „coupé“ (Fig. Q-R)
- retirez la fiche de la prise de courant
- dévissez le bouton (Fig. N) et levez la trémie (Fig. O);
- nettoyez la surface de coupe et de dégagement (décharge) et enlevez les morceaux de bois ou les corps susceptibles de bloquer les lames. Mettez la trémie en position basse (Fig. O) et serrez le bouton à fond (Fig. N) avant d'actionner l'interrupteur de démarrage.

7. SECURITE DE LA FERMETURE

L'appareil est équipé d'un interrupteur de sécurité positionné sur le dispositif de fermeture entre la trémie (détail X Fig. O) et la plaque en position basse (détail Y Fig. O).

Si la trémie n'est pas parfaitement positionnée et serrée contre la plaque en position basse, l'INTERRUPTEUR DE SECURITE se déclenche et entrave le fonctionnement du moteur; si cette situation se présente, intervenez en démontant la trémie comme expliqué dans le paragraphe précédent. Nettoyez soigneusement les surfaces de contact des 2 plaques. Positionnez la trémie de nouveau soigneusement et serrez le bouton à fond. ATTENTION: NE DESSERREZ JAMAIS le bouton (Fig. N) avant d'avoir éteint l'interrupteur (Fig. Q-R) et retiré la fiche de la prise.

8. LAMES

Les lames (Fig. S-T) du plateau porte-lames sont réversibles. En cas de remplacement, n'utilisez que des lames d'origine, ce pour des raisons de sécurité et de qualité. ROTATION ET REMPLACEMENT DES LAMES (Fig. S-T)

Nous conseillons que ces opérations soient effectuées dans des centres d'assistance spécialisés. Les lames réversibles (Fig. S-T) sont solidarifiées au plateau rotatif au moyen de deux vis chacune. Avant toute intervention sur les lames, coupez toujours le contact (Fig. S-T) et retirez la fiche

de la prise de courant.
Portez toujours des gants de travail robustes.

9. INSTRUCTIONS DE SECURITE

ATTENTION: COUPEZ TOUJOURS L'INTERRUPTEUR ET RETIREZ LA FICHE DE LA PRISE DE COURANT AVANT D'INTERVENIR SUR L'APPAREIL, AVANT DE LE NETTOYER OU AU CAS OU LE CABLE S'EMMELERAIT RAPPELEZ-VOUS QUE LES LAMES NE S'ARRETTENT PAS NET LORSQUE L'ON ACTIONNE L'IN
TERRUPTEUR

- S1. Le broyeur doit être correctement assemblé avant usage.
- S2. **ATTENTION!** L'appareil doit être relié à la terre.
- S3. **ATTENTION!** Utilisez exclusivement des rallonges à 3 fils avec terre.
- S4. N'utilisez que des rallonges homologuées pour usage extérieur et assurez-vous qu'elles soient toujours en bon état.
- S5. Protégez les câbles électriques et faites particulièrement attention à ce qu'ils ne soient pas écrasés, heurtés ou endommagés par des arêtes, des parties coupantes ou des corps en mouvement ou attaqués par des liquides corrosifs.
- S6. **ATTENTION:** n'utilisez pas une rallonge endommagée. Installez un nouveau câble complet; ne faites aucune réparation permanente ou provisoire sur câble-même.
- S7. Ne raccordez rien d'autre à l'interrupteur électrique, aux câbles d'alimentation ou à la rallonge.
- S8. Avant d'introduire la fiche dans la prise de courant, assurez-vous que les caractéristiques de tension de courant et de la prise correspondent bien à celles indiquées sur la plaquette apposée à côté de l'interrupteur.
- S9. Ne déplacez pas l'appareil en le tirant par le câble.
- S10. Retirez toujours la fiche de la prise de courant avant de déplacer l'appareil d'un endroit à un autre.
- S11. Votre machine doit toujours être éteinte avant de débrancher la fiche de la prise ou de la rallonge.
- S12. N'abandonnez pas l'appareil (même pour un bref laps de temps) avec le moteur allumé.
- S13. Avant d'abandonner l'appareil (même pour un bref laps de temps), coupez le courant et retirez la fiche de la prise de courant. Procédez de la même façon en cas de coupure de courant.
- S14. Tenez les enfants et animaux domestiques à distance. Lorsque la machine fonctionne, toute personne présente doit respecter une distance de sécurité.
- S15. Le broyeur ne peut être utilisé ni par des enfants, ni par des personnes non familiarisés avec l'appareil ou qui n'auraient pas sur le présent manuel d'instructions.
- S16. L'utilisateur de l'appareil est responsable envers des tiers lorsqu'il le fait fonctionner.
- S17. Utilisez le broyeur uniquement pour les usages prévus.
- S18. **ATTENTION:** il y a dans votre broyeur des lames rotatives.
- S19. **ATTENTION:** les lames ne s'arrêtent pas net lorsque l'on actionne l'interrupteur.
- S20. Avant d'intervenir sur le broyeur pour n'importe quelle opération de manutention, de réglage ou de nettoyage, coupez l'interrupteur, retirez la fiche de la prise de courant et attendez que le disque des lames se soit arrêté.
- S21. Soyez particulièrement prudents lorsque vous contrôlez, nettoyez ou faites l'entretien de l'appareil et mettez des gants de travail robustes pour vous protéger les mains.
- S22. Les dispositifs de sécurité et les câbles électriques dont l'appareil est muni ne doivent être ni enlevés ni modifiés.
- S23. Durant l'utilisation, l'appareil doit reposer d'une façon stable sur une surface sûre au niveau des pieds de l'utilisateur.
- S24. Ne travaillez qu'en plein jour ou si la lumière artificielle est suffisante.
- S25. Mettez des gants de travail et des lunettes de protection durant l'utilisation.
- S26. Nous recommandons aussi l'utilisation d'une protection acoustique pour les oreilles.
- S27. Fermez la trémie sur la base du broyeur et serrez le bouton à fond avant tout usage.
- S28. Ne mettez pas les mains dans l'ouverture d'évacuation des copeaux.
- S29. En cours d'utilisation, assurez-vous que des corps étrangers (cailloux, métaux, plastique, verre, terre etc.) n'arrivent pas dans la machine car ils pourraient abîmer les lames et également endommager gravement le moteur. N'utilisez pas le broyeur pour d'autres usages que ceux pour lesquels il a été conçu.
- S30. Si la machine vibre de manière anormale, arrêtez le moteur et recherchez immédiatement la cause. Les vibrations annoncent généralement un problème.
- S31. Avant chaque utilisation, assurez-vous que les lames sont bien fixées à leur support. N'actionnez pas l'appareil si toutes les lames ne sont pas montées sur leur support.

- S32. Le broyeur doit être vérifié convenablement avant chaque utilisation. N'utilisez l'appareil que s'il est en parfait état. Si vous remarquez des anomalies qui pourraient constituer un danger pour l'utilisateur, n'utilisez pas l'appareil tant qu'il n'aura pas été réparé.
- S33. Pour des raisons de sécurité, remplacez les pièces usées ou endommagées. N'utilisez que des pièces de rechange d'origine. D'autres pièces que celles fournies par le fabricant du produit pourraient ne pas s'ajuster correctement ou être source de danger et de blessures.
- S34. N'utilisez le broyeur que dans des endroits secs et protégés des intempéries et ne l'utilisez pas à l'extérieur lorsqu'il pleut.
- S35. Rangez le broyeur dans un endroit sec et hors de portée des enfants.

1. HAKSELAARS

Uw hakselaar is een veilig en robuust apparaat. Lees eerst aandachtig de gebruiksaanwijzingen alvorens het in gebruik te nemen. Verzeker U ervan dat elke persoon die het apparaat gebruikt perfect op de hoogte is van de instructies. Bewaar het instructiehandboek om het eventueel latere raadplegen.

2. GEBRUIK

Het organische afval van de tuin kan, na gehakseld te zijn, gebruikt worden als biologisch voor de tuin of moestuin. Steek het biologisch vergaanbare afval zoals blaren, kleine takken, gras enz. in de trechter, maar let op de grootte en hoeveelheid ervan om het apparaat niet te blokkeren.

Opvang van gehakseld materieel

U kunt een onder de uitlaatopening van het fijngesneden materiaal gebruiken.

3. ONDERDELEN VAN DE HAKSELAARS

- 1) Trechter
- 2) Draagframe
- 3) Wielen
- 4) Motor/messengroep
- 5) Trechter

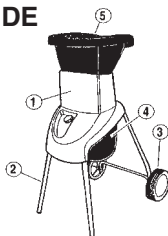

4. VEILIGHEIDSREM

De elektrische motor is voorzien van een veiligheidsrem en stopt (de rotatie van de messen stopt bijgevolg) binnen de 5 seconden na het uitschakelen van de motor (afb. Q-R)

5. BESCHERMING TEGEN OVERBELASTING (STROOMBREKER)

(afb. Q-R) De handbediende schakelaar (O = uit; I = aan) is uitgerust met een automatische beschermingsschakelaar tegen overbelasting van de motor (stroombreker). Wanneer de automatische stroombrekerschakelaar reageert, de schakelaar op positie = uit (afb. Q-R) zetten en tenminste één minuut wachten alvorens te herstarten. De veiligheidsrem komt ook in werking in bovengenoemd geval van automatische stroomonderbreking. Ingeval de motor niet terug aanslaat, ga dan als volgt tewerk:

6. OPENEN VAN DE TRECHTER (afb. N-O)

- draag steeds robuuste warkhandschoenen
 - verzeker U ervan dat de schakelaar wel degelijk in de positie „uit“ staat (afb. Q-R)
 - trek de stekker uit het stopcontact.
 - draai de handknop los (afb. N) en hef de trechter (afb. O)
 - reinig de snijoppervlakte en de uitlaat en verwijdereventuele stukken hout of eventueel materiaal dat verantwoordelijk zou kunnen zijn voor het blokkeren van de messen.
- Kantel de trechter omlaag (Afb. O) en draai de knop tot het einde toe vast (Afb. N) alvorens de hoofdschakelaar te activeren.

7. SLUITINGSVEILIGHEID

Het toestel is uitgerust met een veiligheidsschakelaar op de sluiting tussen de trechter (afb. O part X) en de onderplaat (afb. O part Y). Indien de trechter niet juist is geplaatst en vastgezet tegen de onderplaat treedt de VEILIGHEIDS-SCHAKELAAR in werking en verhindert de werking van de motor; indien deze situatie zich voordoet, demonteer dan de trechter zoals uitgelegd in de vorige paragraaf. Plaats alles weer zorgvuldig terug en draai de knop tot het einde toe vast. ATTENTIE - Draai NOOIT de knop (afb. N) los zonder dat eerst de schakelaar is afgezet (afb. Q-R) en de stekker uit het stopcontact is verwijderd.

8. MESSEN

De messen (afb. S-T) van het messenbord zijn uitwisselbaar. Gebruik alleen originele messen in geval van vervanging, en dit omwille van de kwaliteit en veiligheid.

ROTATIE EN VERVANGING VAN DE MESSEN (afb. S-T) Wij bevelen aan dat deze operaties uitgeoefend worden in gespecialiseerde bijstandszaken.

De (uitwisselbare) messen (afb. S-T) zijn ieder met twee schroeven op het draaiend bord vergrendeld. Onderbreek steeds het contact (afb. Q-R) en trek de stekker uit het stopcontact alvorens alle tussenkomst aan de messen.

Draag steeds robuuste werkhandschoenen.

9. VEILIGHEIDSVORSCHRIFTEN

LET OP: SCHAKEL ALTIJD EERST DE SCHAKELAAR UIT EN TREK DE STEKKER UIT HET STOPCONTACT ALVORENS ELKE

TUSSENKOMST AAN HET APPARAAT IS AANSPRAKELIJK
ALVORENS HET TE REINIGEN OF IN
GEVAL VAN EEN VERDRAAIDE KABEL.
VERGEET NIET: DE MACHINE BLIJFT NOG EEN
TIJDJE DRAAIEN NADAT U DE SCHAKELAAR
HEEFT UITGESCHADELD. NL
BEDIENINGSHANDLEIDING HAKSELAARS

- S1. De machine dient correct te zijn gemonteerd vóór hij gebruikt kan worden.
- S2. **OPGELET!** Deze machine dient te worden geaard.
- S3. **OPGELET!** Gebruik alleen 3-dradige verlengkabels met aarding.
- S4. Gebruik uitsluitend gehomologeerde verlengkabels voor buitendeurs (uitwendig) gebruik en verzeker U steeds van de goede staat ervan.
- S5. Bescherm de elektrische kabels en besteed er steeds de nodige zorg aan dat ze niet beschadigd worden door snijgedeelten, bewegende delen of door invreten van roestende vloeistoffen.
- S6. **OPGELET** gebruik nooit een verlengsnoer dat tekenen van slijtage of beschadiging vertoont. Vervang het onmiddellijk door een nieuw.
- S7. Verbind niets anders aan de elektrische schakelaar of aan de voedings- of verlengkabel.
- S8. Voordat U de stekker in het stopcontact steekt, verzeker U ervan verzekeren dat de stroomeigenschappen overeenkomen met de eigenschappenvermeld op het plaatje dat op de machine naast de schakelaar is aangebracht.
- S9. Verplaats het apparaat niet door aan de kabel te trekken.
- S10. Trek steeds de stekker uit het stopcontact alvorens het apparaat van de ene plaats naar de andere te verplaatsen.
- S11. Uw machine dient altijd geheel uitgeschakeld te zijn voordat u de stekker uit het stopcontact haalt of het verlengsnoer losmaakt.
- S12. Laat het apparaat nooit achter (zelfs niet voor een korte periode) met lopende motor.
- S13. Onderbreek steeds de stroom en trek de stekker uit het stopcontact alvorens het apparaat te verlaten (zelfs voor een korte periode). Ga op dezelfde wijze tewerk in geval van een stroom-onderbreking.
- S14. Kinderen en huisdieren van de machine vandaan houden. Toeschouwers dienen op een veilige afstand te staan wanneer de machine aan het werk is.
- S15. Nooit toestaan dat kinderen, of iemand die deze voorschriften niet heeft gelezen of onbekend is met de machine, deze gaan bedienen.
- S16. De gebruiker van het apparaat is aansprakelijk tegenover derden tijdens het gebruik.
- S17. Gebruik de hakselaar alleen voor voorzien gebruik.
- S18. **LET OP:** er bevinden zich roterende messen in uw hakselaar.
- S19. **LET OP:** de messen stoppen niet direct wanneer U de schakelaar uitschakeit.
- S20. Schakel de schakelaar uit, trek de stekker uit het stopcontact en wacht tot de messen gestopt zijn alvorens elke tussenkomst aan de hakselaar als zijnde elke behandeling, Kuisbeurt of regeling.
- S21. Wees extra voorzichtig wanneer U controleert, reinigt of een onderhoud uitvoert en draag steeds robuuste werkhandschoenen om uw handen te beschermen.
- S22. De veiligheidsinrichting en de elektrische kabels waarmee het apparaat is uitgerust mogen nooit weggenomen of gewijzigd worden.
- S23. Het apparaat moet tijdens het gebruik op een stabiele manier op een stevige ondergrond staan, ter hoogte van de voeten van de gebruiker.
- S24. Alleen bij daglicht of goed kunstmatig licht gebruiken.
- S25. Draag steeds werkhandschoenen en een veiligheidsbril tijdens het gebruik.
- S26. We raden ook het gebruik van oorbeschermers aan.
- S27. De trechter moet de fijnhakbasis omsluiten en de knop moet vóór het gebruik tot het einde toe vast worden gedraaid.
- S28. Steek uw handen nooit in de uitlaat van het afval.
- S29. Verzeker U ervan dat tijdens het gebruik vreemdevoorwerpen als zijnde stenen, plastic, glas, aarde en metalen voorwerpen, niet in het apparaat komen omdat deze dan de messen en de motor ernstig kunnen schaden. Gebruik de hakselaar niet voor andere doeleinden dan voorzien (voor dewelke hij ontworpen is).
- S30. Indien de machine abnormale trillingen vertoont, de motor uitschakelen en de oorzaak van de trillingen proberen te achterhalen. Normaal gesproken duiden de trillingen op een probleem.
- S31. Voor elk gebruik, vergewis U er steeds van dat de messen goed vastgemaakt zijn aan hun steunen. Zet het apparaat niet aan als alle messen niet gemonteerd zijn aan hun respectievelijk worden vóór elk gebruik. Gebruik het apparaat alleen wanneer het in perfecte staat is.

Wanneer U lichte afwijkingen opmerkt die een gevaar kunnen inhouden voor de gebruiker, gebruik het apparaat dan niet vooraleer het gerepareerd is.

- S33. Om veiligheidsredenen dient men versleten of beschadigde delen altijd onmiddellijk te vervangen. Gebruik uitsluitend originele vervangingsonderdelen.
Vervangingsonderdelen die zijn geproduceerd door andere fabrikanten zouden slecht kunnen passen en gevaarlijke situaties of schade op kunnen leveren.
- S34. Gebruik de hakselaar enkel op droge plaatsen en op deze die beschermd zijn tegen de guurheid van het weer en gebruik hem niet buiten wanneer het regent.
- S35. Op een droge en beschutte plaats opbergen en buiten bereik van kinderen.

1. BIOTRITURATORI

Il Vostro biotrituratore è un apparecchio robusto e sicuro; prima di utilizzarlo leggete attentamente le seguenti istruzioni di uso e di sicurezza. Assicuratevi che chiunque utilizzi il Vostro biotrituratore sia perfettamente a conoscenza delle seguenti istruzioni. Conservate le presenti istruzioni per eventuali future consultazioni.

2. IMPIEGO

I rifiuti organici del giardino, quando tritati possono essere ottimamente usati come concime biologico per il giardino e per l'orto.

Introducete i rifiuti biodegradabili, come foglie, rametti, erba, nella tramoggia, in dimensioni e quantità tali da evitare ostruzioni.

Raccolta del materiale tritato

Può essere usato un recipiente posto sotto la bocca di scarico del materiale tritato.

3. PARTI DEL BIOTRITURATORE

- 1) Tramoggia
- 2) Telaio di sostegno
- 3) Ruote
- 4) Gruppo motore/lame
- 5) Imbuto

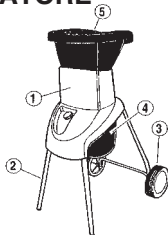

4. FRENO DI SICUREZZA

Il motore elettrico è munito di freno di sicurezza e si arresta (si arresta di conseguenza la rotazione delle lame) entro 5 secondi dallo spegnimento dell'interruttore. (Fig. Q-R)

5. PROTEZIONE CONTRO I SOVRACCARI- CHI (SALVAMOTORE)

(Fig.Q-R) L'interruttore manuale (= spento; I = acceso) incorpora inoltre un interruttore automatico contro i sovraccarichi del motore (salvamotore). In caso di intervento dell'interruttore automatico salvamotore, portare l'interruttore in posizione = spento (Fig.Q-R) ed attendere almeno un minuto prima di riaccendere.

Il freno di sicurezza interviene anche nel suddetto caso di interruzione automatica.

Nel caso che il motore non si riavvii procedere come segue:

6. APERTURA TRAMOGGIA (Fig. N-O)

- calzare sempre robusti guanti da lavoro
- assicuratevi che l'interruttore si trovi sulla posizione spento (Fig. Q-R)
- sfilate la spina dalla presa di corrente
- svitare il pomolo (Fig. N) e sollevare la tramoggia (Fig. O)
- pulite l'area di taglio e di scarico e rimuovete i pezzi di legno o i corpi che possono bloccare le lame. Abbassate la tramoggia (Fig. O) e serrate a fondo il pomolo (Fig. N) prima di azionare l'interruttore di accensione.

7. SICUREZZA DELLA CHIUSURA

L'apparecchio è munito di interruttore di sicurezza sulla chiusura tra la tramoggia (Fig. O part. X) e la piastra inferiore (Fig. O part. Y).

Se la tramoggia non è perfettamente posizionata e serrata contro la piastra inferiore l'INTERRUTTORE DI SICUREZZA interviene impedendo il funzionamento del motore; qualora si verificasse tale situazione intervenite smontando la tramoggia come spiegato nel precedente paragrafo. Pulite accuratamente le superfici di contatto delle due piastre. Riposizionate accuratamente e serrate a fondo il pomolo. **ATTENZIONE = NON** allentare mai il pomolo (Fig. N) senza avere prima Spento l'interruttore (Fig. Q-R) e sfilato la Spina dalla presa.

8. LAME

Le lame (Fig. S-T) del piatto portalame sono reversibili. In caso di sostituzione per motivi di sicurezza e qualità usate solo lame originali. **ROTAZIONE E SOSTITUZIONE DELLE LAME** (Fig. S-T) Consigliamo che queste operazioni vengano effettuate da centri di assistenza specializzati. Le lame (Fig. S-T) (reversibili) sono vincolate al piatto rotante con due viti ciascuna.

Prima di qualsiasi intervento sulle lame spegnete sempre l'interruttore (Fig.Q-R) e sfilate la spina dalla presa di corrente.

Indossate sempre robusti guanti da lavoro.

9. ISTRUZIONI DI SICUREZZA

ATTENZIONE: SPEGNETE L'INTERRUTTORE E SFILATE LA SPINA DELLA PRESA DI CORRENTE PRIMA DI INTERVENIRE SULL'APPARECCHIO, PRIMA DI PULIRLO O IN CASO DI CAVO IMPIGLIATO. RICORDATE: L'APPARECCHIO CONTINUA A FUNZIONARE PER BREVE TEMPO DOPO CHE È STATO SPENTO L'INTERRUTTORE. MANUALE ISTRUZIONI BIOTRITURATORI

- S1. Il biotrituratore deve essere montato correttamente prima dell'uso.
- S2. **ATTENZIONE!** L'utensile deve essere collegato a terra.
- S3. **ATTENZIONE!** Utilizzate soltanto cavi di prolunga a tre fili con il filo di terra collegato.
- S4. Utilizzate solo cavi di prolunga omologati per uso esterno e controllate che siano sempre in buone condizioni.
- S5. Proteggete i cavi elettrici da schiacciamenti, urti o usure contro spigoli e parti taglienti, parti in movimento e da liquidi corrosivi.
- S6. **Attenzione:** non usare un cavo di prolunga danneggiato. Sostituirlo subito con un cavo di prolunga nuovo. Non apportare riparazioni nè permanenti nè provvisorie al cavo stesso.
- S7. Non collegate niente altro all'interruttore elettrico, ai cavi di alimentazione od alla prolunga.
- S8. Prima di infilare la Spina nella presa di corrente, assicuratevi che le caratteristiche della corrente della presa corrispondano a quelle indicate nella targhetta sulla macchina (vicino all'interruttore).
- S9. Non spostare l'apparecchio tirandolo per il cavo.
- S10. Sfilare sempre la spina dalla presa di corrente prima di spostare l'apparecchio da un posto all'altro.
- S11. Spegnerne sempre l'utensile prima di scollegare la spina dalla presa o da prolunghe.
- S12. Non abbandonate l'apparecchio (neppure per breve tempo) col motore in moto.
- S13. Prima di abbandonare l'apparecchio (anche per breve tempo), Spegnete l'interruttore e sfilate la spina dalla presa. Fate la stessa operazione in caso di mancanza di corrente.
- S14. Tenete lontani bambini ed animali domestici. Durante l'uso tutti i presenti devono stare ad una distanza di sicurezza.
- S15. Non lasciate usare il biotrituratore a bambini o persone che non abbiano letto il presente manuale o che non siano pratiche nell'uso dell'apparecchio.
- S16. L'operatore è responsabile verso terzi quando stautilizzando il biotrituratore.
- S17. Utilizzate il biotrituratore solo per gli impieghi previsti.
- S18. **ATTENZIONE:** nel Vostro biotrituratore ci sono delle lame rotanti.
- S19. **ATTENZIONE:** le lame non si arrestano immediatamente spegnendo l'interruttore.
- S20. Prima di intervenire sul biotrituratore per qualsiasi manutenzione, regolazione o pulizia, spegnete l'interruttore, sfilate la spina dalla presa ed attendete che il disco delle lame si sia arrestato.
- S21. Usate particolare cautela nel controllo, nella pulizia e nella manutenzione dell'apparecchio e proteggete le vostre mani calzando robusti guanti da lavoro.
- S22. Qualsiasi dispositivo di sicurezza e i cavi elettrici di cui è provvisto l'apparecchio non devono essere ri-mossi nè modificati.
- S23. Durante l'uso l'apparecchio deve essere stabilmente appoggiato su una superficie sicura al livello dei piedi dell'operatore.
- S24. Lavorate solo di giorno o con buona illuminazione artificiale.
- S25. Indossate guanti da lavoro e occhiali di sicurezza durante l'utilizzo.
- S26. Raccomandiamo di usare una cuffia per la protezione acustica delle orecchie.
- S27. La tramoggia deve essere chiusa sulla base di triturazione e con il pomolo serrato a fondo prima dell'uso.
- S28. Non mettete le mani nell'apertura di Scarico dei trucioli.
- S29. Durante l'uso assicuratevi che corpi estranei non finiscano nella macchina (es. sassi, vetri, metalli, terra, plastica) poichè potrebbero danneggiare le lame ed anche, in modo serio, il motore. Non utilizzate il biotrituratore per impieghi diversi da quelli previsti.
- S30. Qualora la macchina presentasse vibrazioni anormale, arrestare il motore e ricercare immediatamente la causa delle vibrazioni. Di norma, le vibrazioni segnalano la presenza di un problema.
- S31. Accertatevi prima di ogni uso che le lame siano ben fissate alla loro sede. Non azionate l'apparecchio se tutte le lame non sono montate nella loro sede.
- S32. Il biotrituratore deve essere attentamente controllato prima di ogni uso. Utilizzate l'apparecchio solo se è in perfette condizioni: se notate eventuali anomalie che potrebbero costituire pericolo per l'operatore, non utilizzate l'apparecchio fino a quando sia stato riparato.

- S33. Per ragioni di sicurezza sostituire le parti usurate o danneggiate. Usare solamente pezzi di ricambio originali. Pezzi di ricambio prodotti da altri fabbricanti potrebbero adattarsi male e causare danni e pericoli.
- S34. Usate il biotrituratore solo in luoghi asciutti e protetti da intemperie e non usatelo all'aperto in caso di pioggia.
- S35. Riponete l'utensile in luogo asciutto e sicuro fuori dalla portata dei bambini.

1. KOMPOSTKVÆRN

Din nyerehvervede kompostkværn er en stabil og sikker maskine. Alligevel skal du under alle omstændigheder læse følgende betjenings- og sikkerhedsanvisninger omhyggeligt, før du tager kompostkværnen i brug. Sørg for, at enhver, der bruger kompostkværnen, har nøje kendskab til anvisningerne. Gem betjeningsvejledningen omhyggeligt til evt. senere brug.

2. ANVENDELSE

Når det organiske haveaffald er blevet kværnet, er det velegnet som organisk gødning i køkken- og blomsterhaven.

Fyld det biologisk nedbrydelige materiale, såsom blade, grene, ukrudt osv., i den tragtformede åbning.

Pas på, at der ikke opstår tilstopninger.

Udtagning af det kværnedede materiale

Der kan anvendes en beholder under udkastningsåbningen til opsamling af det kværnedede materiale.

3. BESTANDDELE

- 1) Påfyldningstragt
- 2) Stel
- 3) Hjul
- 4) Motor/kniv-aggregat
- 5) Tragt

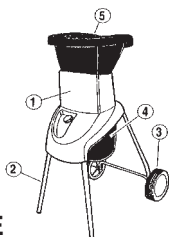

4. MOTORBREMSE

Elektromotoren er udstyret med en motorbremse, der stopper motoren og dermed også knivene 5 sekunder efter betjening af afbryderknappen (ill. Q-R).

5. OVERBELASTNINGSSIKRING (MOTORBESKYTTELSE)

(ill. Q-R) I tænd/sluk-knappen (I = tænd, O = sluk) er desuden indbygget en automatisk sikring mod overbelastning af motoren (motorbeskyttelseskontakt).

Når beskyttelsesfunktionen er blevet aktiveret, skal den igen stilles på position O = sluk (ill. Q-R); vent mindst 1 minut, inden kontakten aktiveres igen. Sikkerhedsbremsen aktiveres også ved ovennævnte utilsigtede afbrydelse. Hvis motoren ikke starter, gør da følgende:

6. AFMONTERING AF TRAGTEN (ILL. N-O)

- brug altid kraftige beskyttelseshandsker
- sørg for, at kontakten står på position sluk (N) (ill. Q-R)
- tag stikket ud af stikkontakten
- skru drejeknappen (ill. N) løs, og løft påfyldningstragten (ill. O)
- gør skærefladerne og udkastningsåbningen rene, og fjern små træstykker og andre dele, der kan blokere for knivene. Påfyldningstragten (ill. O) sættes på plads igen, og drejeknappen (ill. N) skrues omhyggeligt fast, inden maskinen tændes.

7. SIKKERHED VED MONTERINGEN

Kompostkværnen er forsynet med en sikkerhedskontakt på påfyldningstragten (ill. O - X) og ved den nederste skive (ill. O - Y).

Hvis påfyldningstragten ikke sidder helt rigtigt eller ikke er presset mod den nederste skive, træder SIKKERHEDSKONTAKTEN i funktion og forhindrer motoren i at starte. Når denne situation opstår, tages tragten af som beskrevet ovenfor, og overfladerne på de to skiver rengøres grundigt. Ved påsætningen skal du være opmærksom på, om påfyldningstragten sidder rigtigt, og drejeknappen er skruet helt fast. Bemærk: Drejeknappen (ill. N) må aldrig løsnes, før kontakten (ill. Q-R) er blevet slukket og stikket taget ud af stikkontakten.

8. Knive

Knivene (ill. S-T) på skiven kan skiftes ud. Ønsker du at udskifte knivene, må der af sikkerheds- og kvalitetssyn kun bruges originalknive. UDSKIFTNING; SLIBNING; SKIFT AF KNIVE (ill. S-T)

Vi anbefaler, at disse arbejder foretages af specialværksted. De udskiftelige knive (ill. S-T) er fastgjort til skiven med to skruer hver.

Før enhver form for arbejde på knivene skal kontakten stå på „slukket“, og stikket skal være taget ud af stikkontakten.

Brug altid kraftige beskyttelseshandsker.

9. SIKKERHEDSANVISNINGER

ADVARSEL: FØR ARBEJDER PÅ MASKINEN, RENGØRING ELLER VED FORDREJET KABEL SKAL KONTAKTEN STÅ PÅ POSITION „SLUK“, OG STIKKET SKAL VÆRE TAGET UD AF STIKKONTAKTEN.

BEMÆRK: EFTER SLUKNING GÅR DER LIDT TID, INDEN MASKINEN STANDSER HELT.

- S1. Maskinen skal samles korrekt før ibrugtagning.
- S2. Bemærk! Denne maskine skal jordforbindes.
- S3. Bemærk! Anvend kun et 3-leder tilslutningskabel med tilsluttet jordledning.
- S4. Anvend kun kontrollerede og godkendte forlængerledninger til udendørs brug, og kontroller, om disse er i upåklagelig stand.
- S5. Beskyt de elektriske ledninger mod tryk, slag eller slid, mod kanter og skarpe genstande, bevægelige dele og ætsende væsker.
- S6. Bemærk! Tilslutningskablet skal jævnligt undersøges for tegn på beskadigelse og må kun anvendes i fejlfri stand. Undgå at reparere beskadigede kabler, men brug i stedet nye tilslutningskabler.
- S7. Undlad at tilslutte noget til den elektriske kontakt, kablerne eller forlængerledningen.
- S8. Kontroller, om netspændingen svarer til angivelsen på maskinens typeskilt, før du sætter stikket i stikkontakten.
- S9. Løft aldrig maskinen i kablet.
- S10. Tag altid stikket ud af stikkontakten, før maskinen flyttes.
- S11. Sørg for, at kompostkværnen er slukket, før du slutter forlængerledningen til.
- S12. Gå ikke fra maskinen, mens den er tændt (heller ikke kortvarigt).
- S13. Inden du forlader maskinen, skal du slukke for den og tage stikket ud af stikkontakten. Gør det samme, hvis der skulle opstå strømafbrydelse.
- S14. Hold børn og husdyr væk fra arbejdsområdet. Andre personer skal holde en tilstrækkelig stor sikkerhedsafstand, mens kompostkværnen arbejder.
- S15. Børn og personer, der ikke har læst betjeningsvejledningen eller ikke er fortrolige med kompostkværnens måde at arbejde på, må ikke gives tilladelse til at bruge kværnen.
- S16. Brugeren af maskinen hæfter overfor tredjemand, når han arbejder med kværnen.
- S17. Brug kun kompostkværnen til det formål, den er beregnet til.
- S18. Advarsel: I kompostkværnen er der roterende knive!
- S19. Advarsel: De roterende knive standser ikke med det samme, når du slukker for kontakten.
- S20. Før enhver form for arbejde på kompostkværnen, såsom indstilling og rengøring, skal kontakten slukkes og stikket tages ud af stikkontakten - vent til knivskiven står stille.
- S21. Vær meget forsigtig ved alle arbejder på maskinen, såsom rengøring og vedligeholdelse. Brug kraftige beskyttelseshandsker.
- S22. Ingen af sikkerhedsdelene og -mekanismerne og de elektriske kabler, der findes på kværnen, må ombygges eller udskiftes med andre.
- S23. Sørg for, at kompostkværnen står på en fast overflade og i samme højde som brugeren.
- S24. Brug kun kompostkværnen i dagslys eller ved god belysning.
- S25. Brug beskyttelseshandsker og beskyttelsesbriller, når du arbejder med maskinen.
- S26. Vi anbefaler brug af høreværn.
- S27. Før ibrugtagning skal tragten forbindes godt med skæringsmekanismen og drejeknappen skrues godt fast.
- S28. Stik ikke hænderne i udkastningsåbningen.
- S29. Sørg for, at der ikke kommer fremmedlegemer (f. eks. sten, glas, metal, jord, plast) ned i maskinen, mens den er i brug. Disse fremmedlegemer kan volde stor skade på både knive og motor. Brug aldrig kompostkværnen til andet end til at kværne haveaffald.
- S30. Hvis kompostkværnen vibrerer meget kraftigt, skal du slukke for motoren og undersøge årsagen med det samme. Stærk vibration er som regel tegn på driftsfejl.
- S31. Sørg for, at knivene sidder fast, inden du tager maskinen i brug. Tænd ikke for maskinen, hvis knivene ikke sidder fast på deres plads.
- S32. Kompostkværnen skal kontrolleres meget omhyggeligt inden ibrugtagning. Brug kun maskinen, når den er i fejlfri stand. Tænd ikke for maskinen, før den er blevet repareret, hvis du konstaterer noget, som kunne være til fare for brugeren.
- S33. Af sikkerhedshensyn skal slidte og beskadigede dele udskiftes med det samme. Brug kun originale reservedele. Reservedele fra andre producenter passer muligvis ikke sammen med din kompostkværn og kan medføre skader eller fare.
- S34. Brug kun kompostkværnen i tørre omgivelser, der er beskyttet mod alle slags vejrforhold - brug den ikke i regnvej.
- S35. Opbevar kompostkværnen på et tørt og sikkert sted uden for børns rækkevidde.

1. PUUTARHASILPPURI

Puutarhasilppurisi on kestävä, turvallinen laite. Lue ennen sen käyttöönottoa seuraavat käyttöä ja työturvallisuutta koskevat ohjeet huolella läpi. Varmista, että jokainen puutarhasilppurin käyttäjä on tutustunut tarkoin seuraaviin ohjeisiin. Säilytä nämä ohjeet huolella esim. myöhempää käyttöä varten.

2. KÄYTTÖ

Silputtuina soveltuvat organiset puutarhajätteet erinomaisesti vihannes- ja kukkatarhan luonnonmukaiseen lannoitukseen.

Syötä biologisesti hajoavat ainekset, kuten esim. lehdet, oksat, rikkaruohot yms. suppiloaukkoon, mutta huolehdi siitä, ettei laite tukkeudu.

Silpun talteenotto

Voit asettaa silpulle keräysastian silputun aineksen poistoaukon alle.

3. OSAT

1. Täyttösuppilo
2. Kehikko
3. Pyörät
4. Moottori / teräkoneisto
5. Suppilo

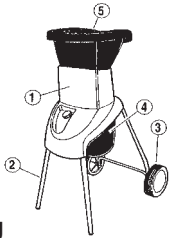

4. MOOTTORIJARRU

Sähkömoottori on varustettu moottorijarrulla, jonka avulla moottori ja siten myös terät pysähtyvät 5 sekunnin kuluttua turvakatkaisimen painamisesta (kuvat Q-R).

5. YLIKUORMITUSSUOJA (MOOTTORIN VAROKE)

(kuvat Q-R) Katkaisimeen (O = pois, I = päällä) on lisäksi asennettu automaattinen moottorin ylikuormitussuoja (moottorin varoke).

Kun moottorin varoke on lauennut, tulee katkaisin kytkeä takaisin asentoon O = pois (kuvat Q-R) ja odottaa väh. 1 minuutin ajan, kunnes katkaisinta saa jälleen painaa.

Turvajarru toimii myös yllämainitun tahattoman katkaisun sattuessa. Jos moottori ei käynnisty uudelleen, on tehtävä seuraavasti:

6. SUPPILON PURKAMINEN (kuvat N-O)

- käytä aina lujia työkäsiineitä
- tarkasta, että katkaisin on asennossa „POIS“ (kuvat Q-R)

- vedä verkkopistoke sähkörasiasta
- ruuvaa kääntönuppi (kuva N) auki ja nosta täyttösuppilo (kuva O) pois
- Puhdista leikkuupinnat ja poistoaukko ja poista puukappaleet tai muut palaset, jotka saattavat saada terät juuttumaan kiinni. Aseta täyttösuppilo (kuva N) takaisin paikalleen ja ruuvaa nuppi (kuva O) lujaan kiinni ennen käynnistyskatkaisimen painamista.

7. KOKOAMISEN TURVALLISUUS

Silppuri on varustettu turvakatkaisimella, joka on täyttösuppilon liitännässä (kuva O - X) alempaan levyyn (kuva O - Y).

Jos täyttösuppilo ei ole tarkoin paikallaan tai painunut alemmaa levyä vasten, laukeaa turvakatkaisin ja estää moottoria toimimasta. Jos näin käy, ota suppilo pois kuten edellä on selitetty. Puhdista sitten molempien levyjen pinnat. Niitä yhteenliitettäessä tarkasta, että täyttösuppilo on tarkoin paikallaan ja nuppi on ruuvattu täysin kiinni. HUOMIO = ÄLÄ KOSKAAN irroita kääntönuppia (kuva O) ennen kuin olet kytkenyt katkaisimen (kuvat Q-R) pois-asentoon ja irroitannut verkkopistokkeen.

8. TERÄT

Teränpidikkeissä olevat terät (kuvat S-T) voidaan tarvittaessa vaihtaa uusiin. Käytä laatu- ja turvallisuussyistä vain alkuperäisiä varaosia. VAIHTO, TEROITUS, TERÄNKÄÄNTÖ (kuvat S-T) Suosittelemme näiden toimien antamista alan ammattiliikkeen suorittavaksi. Vaihdeettavat terät (kuvat S-T) on kukin kiinnitetty levyyn kahdella ruuvilla.

Ennen terille tehtäviä toimia tulee laitteen katkaisin kytkeä asentoon 'POIS' ja verkkopistoke irroittaa. Käytä aina lujia työkäsiineitä.

9. TURVALLISUUSMÄÄRÄYKSET



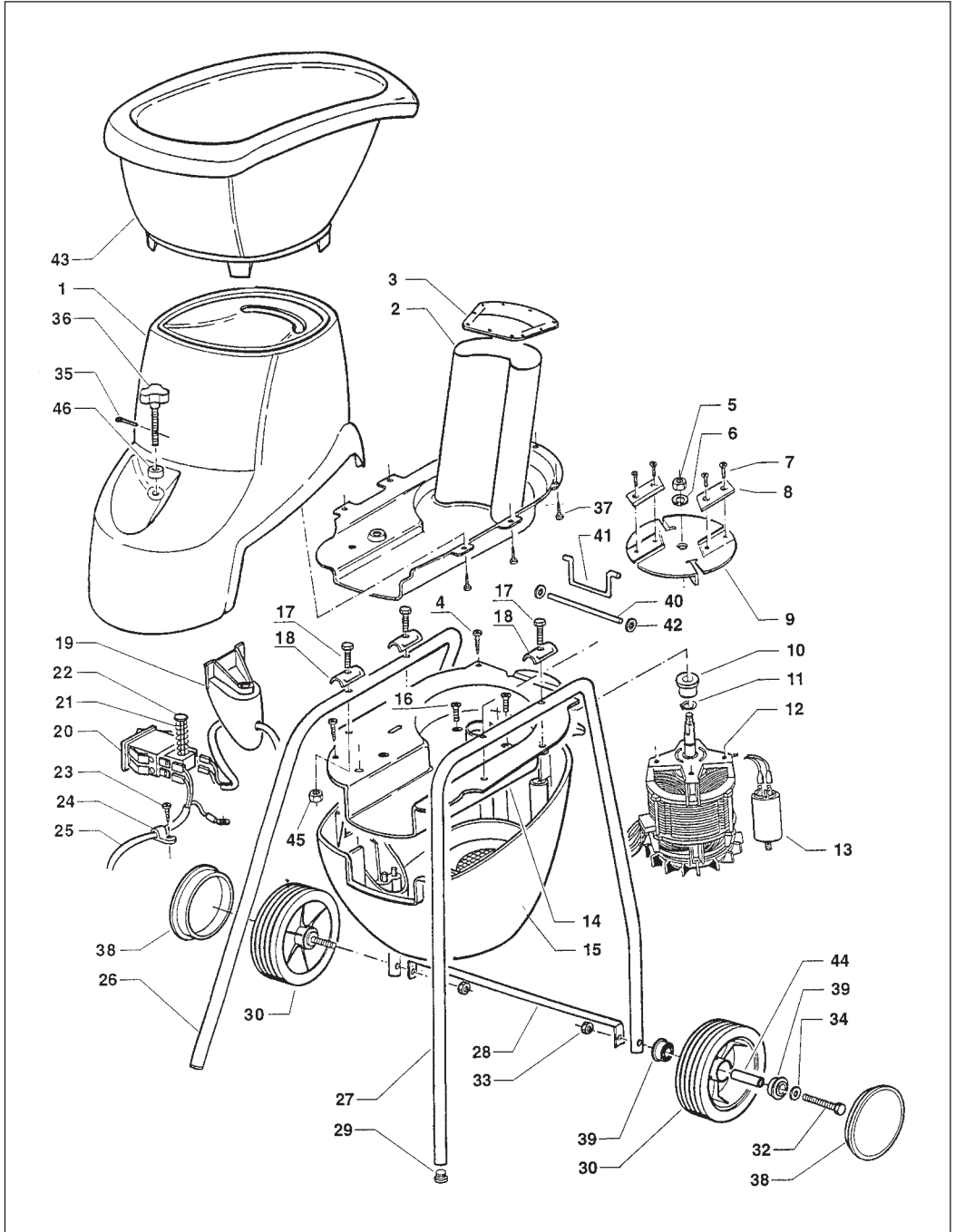

HUOMIO: ENNEN LAITTEELLE TEHTÄVIÄ TOIMIA, SEN PUHDISTUSTA TAI JOS JOHTO ON KIERTYNYT PAHASTI, ON KATKAISIN KYTKETTÄVÄ ASEENTON 'POIS' JA VERKKOPISTOKE IRROITETTAVA PISTORASIESTA. HUOMAA: SAMMUTUKSEN JÄLKEENKIN LAITE KÄY VIELÄ JONKUN AIKAA!

- S 1. Laite tulee koota oikein ennen käyttöönottoa.
- S 2. HUOMIO! Tämä laite täytyy maadoittaa.
- S 3. HUOMIO! Käytä vain kolmijohteista liitäntäjohtoa, jonka suojajohtoin on liitetty.

- S 4. Käytä ulkokäytössä vain tarkastettuja, tähän hyväksytyjä jatkojohtoja ja tarkista, että ne ovat moitteettomassa kunnossa.
- S 5. Suojaa sähköjohdot paineelta, iskuilta tai kulutukselta, reunoilta ja teräviltä esineiltä, liikkuvilta osilta ja syövyttäviltä nesteiltä.
- S 6. HUOMIO! Tarkasta säännöllisin väliajoin, ettei liitäntäjohdossa ole merkkejä vaurioista ja että sitä käytetään vain moitteettomassa kunnossa. Älä korjaa vahingoittuneita liitäntäjohtoja, vaan vaihda niiden tilalle uudet.
- S 7. Älä liitä sähkökatkaisimeen, liitäntäjohtoon tai jatkojohtoon mitään muita laitteita.
- S 8. Tarkasta ennen verkkopistokkeen liittämistä pistorasiaan, että sähköverkon tiedot vastaavat laitteen tyyppikilvessä annettuja tietoja.
- S 9. Älä vedä laitetta liitäntäjohdosta.
- S 10. Irroita verkkopistoke pistorasiasta aina ennen laitteen siirtämistä.
- S 11. Tarkasta aina ennen jatkojohdon liittämistä, että silppuri on sammutettu.
- S 12. Älä jätä käyvää laitetta ilman valvontaa (ei lyhyeksikään ajaksi).
- S 13. Jos poistut käyvän laitteen luota (vaikka vain lyhyeksikin ajaksi), sammuta se ja irroita verkkopistoke. Tee näin myös sähkökatkon sattuessa.
- S 14. Pidä lapset ja kotieläimet poissa silppurin läheltä. Muiden henkilöiden kuin laitteen käyttäjän tulee säilyttää riittävän suuri turvallisuusvälimatka.
- S 15. Lapset tai sellaiset henkilöt, jotka eivät ole lukeneet käyttöohjetta tai muuten tutustuneet riittävästi silppurin toimintaan, eivät saa käyttää laitetta.
- S 16. Käyttäjä on vastuussa muille henkilöille sattuvista vahingoista, kun hän käyttää laitetta.
- S 17. Käytä silppuria vain sille määrättyyn käyttötarkoitukseen.
- S 18. HUOMIO: puutarhasilppurissasi on pyörivät terät!
- S 19. HUOMIO: pyörivät terät eivät pysähdy aivan heti sen jälkeen, kun katkaisin on painettu asentoon 'POIS'.
- S 20. Ennen kaikkia silppurille tehtäviä toimia, kuten esim. säätöjä tai puhdistusta, tulee katkaisin painaa asentoon 'POIS', irroittaa verkkopistoke ja odottaa, kunnes terät ovat pysähtyneet.
- S 21. Suorita kaikki toimet erittäin varovaisesti ja suojaa käsiäsi tukevilla työkasineilla.
- S 22. Silppurissa olevia turvallisuuslaitteita ja -varusteita sekä sen sähköjohtoja ei saa muuttaa tai vaihtaa erilaisiin.
- S 23. Työn aikana puutarhasilppurin tulee seistä tukevalla pohjalla samassa tasossa käyttäjän kanssa.
- S 24. Työskentele vain päivänvalolla tai hyvässä valaistuksessa.
- S 25. Käytä työskennellessäsi laitteen kanssa aina työkasineita ja suojalaseja.
- S 26. Suosittelemme meluntorjuvien kuulosuojusten käyttöä.
- S 27. Ennen käyttöä tulee suppilo liittää tukevasti silppurin koneistoon ja kääntönuppi kiertää tiukasti kiinni.
- S 28. Älä kouri käsin silpun poistoaukkoon.
- S 29. Huolehdi siitä, että käytön aikana ei laitteeseen joudu vieraita esineitä (esim. kiviä, lasia, metallinpaloja, maata, muovia jne.). Nämä saattavat aiheuttaa terille ja moottorille pahoja vaurioita. Älä koskaan käytä puutarhasilppuria muuhun kuin puutarhajätteiden silppuamiseen.
- S 30. Jos silppuri tärisee voimakkaasti, on se parasta sammuttaa ja tutkia tärinän syy. Voimakas tärinä on yleensä merkki häiriöstä.
- S 31. Tarkasta ennen käyttöä, että terät ovat lujasti paikallaan. Laitetta ei saa käynnistää, jos terät eivät ole lujasti kiinni.
- S 32. Tarkasta puutarhasilppurin kunto tarkoin ennen joka käyttöä. Käytä laitetta vain, jos se on moitteettomassa kunnossa. Jos huomaat jotain poikkeavaa, josta saattaa koitua vaara käyttäjälle, älä käynnistä laitetta ennen kuin se on korjattu.
- S 33. Turvallisuussyistä on kuluneet tai vahingoittuneet osat vaihdettava heti uusiin. Käytä vain alkuperäisiä varaosia. Muiden valmistajien tekemät varaosat saattavat aiheuttaa sopivuusongelmia ja aiheuttaa vahinkoja tai vaaratilanteita.
- S 34. Käytä silppuria vain kuivissa, säältä suojatuissa tiloissa - ei koskaan sateella.
- S 35. Säilytä silppuria vain kuivassa, turvallisessa tilassa poissa lasten ulottuvilta.

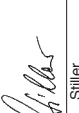

Pos.	Beschreibung	Ersatzteilnr.
01	Gehäuse	34.305.00.01
02	Trichter	34.305.00.02
03	Rückschlagschutz komplett	34.305.00.03
04	Blechschraube	34.301.30.05
05	Sechskantmutter	34.305.00.04
06	Sicherungsscheibe	34.305.00.05
07	Schraube M6x10 UNI 5933	34.303.00.09
08	Ersatzmesser	34.059.01
09	Schnittplatte	34.303.00.15
10	Hülse	34.305.00.06
11	Federring 16x1	34.303.00.17
12	Elektromotor	34.305.00.07
13	Kondensator	34.301.20.02
14	Trichterplatte unten	34.305.00.08
15	Motorabdeckhaube	34.305.00.09
16	Schraube	34.305.00.10
17	Sechskantschraube	34.305.00.11
18	Plättchen	34.301.00.43
19	Leitungsdurchführung	34.305.00.12
20	Ein- Ausschalter	34.305.00.13
21	Druckfeder	34.305.00.14
22	Bolzen	34.305.00.15
23	Schraube 4,5x25	34.003.60.36
25	Netzleitung	34.305.00.16
26	Rohrgestell links	34.305.00.17
27	Rohrgestell rechts	34.305.00.18
28	Querstrebe	34.305.00.19
29	Stopfen	34.301.30.28
30	Rad	34.044.00.04
31	Distanzhülse	34.303.00.23
32	Sechskantschraube	34.305.00.27
33	Mutter	34.301.00.42
34	Scheibe 8,4x17x1,6 UNI 6592	34.301.00.40
35	Sicherungssplint	34.305.00.20
36	Einstellschraube	34.305.00.21
37	Schraube	34.305.00.22
38	Radabdeckung weiss	34.044.00.01
39	Radhülse	34.044.00.03
40	Querstrebe	34.305.00.23
41	Bügel	34.305.00.24
42	Scheibe	34.305.00.25
43	Einfülltrichter	34.305.00.26
44	Distanzstück	34.301.00.13

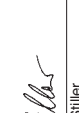
(D)	(GB)	(F)	(NL)	(E)	(P)
EG Konformitätserklärung Der Unterzeichnende erklärt im Namen der Firma	EC Declaration of Conformity The Undersigned declares, on behalf of	Déclaration de Conformité CE Le soussigné déclare, au nom de	EC Conformiteitsverklaring De ondertekenaar verklaart in naam van de firma	Declaracion CE de Conformidad Por la presente, el abajo firmante declara en nombre de la empresa	Declaração de conformidade CE O abaixo assinado declara em nome da empresa
HANS EINHELL AG · Wiesenweg 22 · D-94405 Landau/Isar					
daß die	that the	que	dat de	que el/la	que
Maschine/Produkt	Machine / Product	la machine / le produit	machine/produkt	máquina/producto	a máquina/o produto
GARTENHÄCKSLER	SHREDDERS	BROYEURS	HAKSELAARS		
Marke	produced by:	du fabricant	merk	marca	marca
Einhell®					
Type	Type	Type	type	tipo	tipo
EGC 2400					
– Seriennummer auf dem Produkt – EG Maschinenrichtlinie 89/392/EWG mit Änderungen EG Niederspannungsrichtlinie 73/23 EWG EG Richtlinie Elektromagnetische Verträglichkeit 89/336 EWG mit Änderungen entspricht.	– Serial number specified on the product - is in accordance with the EG Directive regarding machinery 89/392 EEC, as amended; EG Directive regarding safety equipment 73/23 EEC, EG Directive regarding electromagnetic compatibility 89/336 EEC, as amended.	– no. série indiqué sur le produit - correspond(ent) à la Directive CE relative aux machines 89/392 CEE avec appointés; Directive CE relative aux basses tensions 73/23 CEE; Directive CE relative à la compatibilité électromagnétique 89/336 CEE avec les modifications y appointées.	– seriennummer op het product- contorm de volgende richtlijnen is: EG machinerichtlijn 89/392/EWG met wijzigingen EG laagspanningsrichtlijn 73/23 EWG EG richtlijn Elektromagnetische compatibiliteit 89/336 EWG met wijzigingen	– No. de serie en el producto: satisface las disposiciones pertinentes siguientes: Disposición de maquinaria de la CE 89/392/CEE con modificaciones Disposición de baja tensión de la CE 73/23 CEE Disposición de la compatibilidad electro-magnética de la CE 89/336 CEE con modificaciones.	– cujo número de série encontra-se no produto - corresponde a Directiva da CE de máquinas 89/392/CEE, com alterações Directiva da CE de baixa tensão 73/23 CEE Directiva da CE de compatibilidade electro-magnética 89/336 CEE, com alterações
Landau/Isar, den 18.05.2001	Landau/Isar, (date) 18.05.2001	Landau/Isar, (date) 18.05.2001	Landau/Isar, datum 18.05.2001	Landau/Isar 18.05.2001	Landau/Isar 18.05.2001
 Stiller	 Stiller	 Stiller	 Stiller	 Stiller	 Stiller
Produkt-Management-L.	Head of Product Management	Direction Gestion Produits	Hoofd product management	Director de gestión productos	Chefe da Gestão de Produtos
DIN VDE 730 T1/03.72; DIN VDE 0730 T22P/07.80; DIN 11004 T1/03.88; EN 55014; EN 55104; EN 60555-2; EN 60555-3					
Achivierung / For archives: 3430500-32-4182200-E					

(S)	(FIN)	(N)	(GR)	(L)	(OK)
EC Konformitetsförklaring Undertecknad förklarar i firmans	EC Yhdenmukaisuusilmoitus Allekirjoittanut ilmoittaa yhityön	EC Konformitetserklaring Undertecknade erklærer på vegne av firma	EC Δήλωση περί της ανταπόκρισης Ο υπεγράφων δηλώνει εν ονόματι της εταιρείας	Dichiarazione di conformità CE Il sottoscritto dichiara in nome della ditta	EC Overensstemmelses- erklæring Undertecknede erklærer på vegne af firmaet

HANS EINHELL AG · Wiesenweg 22 · D-94405 Landau/Isar

namn, att	όμι η	che la	at
maskinen/produkten	Maskin/produkt	macchina/prodotto	maskine/produkt
märke	merkki	BIOTRITURATORI	KOMPOSTK/ÆRN
		υάρκα	mærke
typ	tyyppi	τύπος	type



EGC 2400

– serienummer på produkten - mølsvarer	– tuoteen valmistusnumero - vastaa	– Serienummer på produktet – tilfredsstiller følgende retningslinjer:	– Αριθμός σειράς πάνω στο αριθμοκρίεται στην	– numero di serie sul prodotto - corrisponde	– Serienummer på produktet - oplyder
<input checked="" type="checkbox"/> EU riktlinje för maskiner 89/392/EGW med ändringar	<input checked="" type="checkbox"/> EU-kone/direktiivik (johon on liitetty direktiiviksi) 89/392/EGW	<input checked="" type="checkbox"/> EU Maskineretningslinje 89/ 392/ EWG med endringer	<input checked="" type="checkbox"/> κατασκευη ήτοι γραμμή της 89/392/ΕΚ με αλλαγές	<input checked="" type="checkbox"/> alla Direttiva CE sulle macchine 89/392/CEE con modifiche	<input checked="" type="checkbox"/> EU-maskindirektiv 89/392/EOG med ændringer
<input checked="" type="checkbox"/> EU riktlinje för lågspänning 73/23 EWG	<input checked="" type="checkbox"/> EU-pienjännitedirektiivä/ 73/23 EWG	<input checked="" type="checkbox"/> EU Lavspennings- retningslinje 73 / 23 EWG	<input checked="" type="checkbox"/> κατασκευη ήτοι γραμμή Ευρωπαϊκής Κοινότητας 73/23/ΕΟΚ	<input checked="" type="checkbox"/> alla Direttiva CE sulla bassa tensione 73/23 CEE	<input checked="" type="checkbox"/> EU-lavspændingsdirektiv 73/23/EOG
<input checked="" type="checkbox"/> EU riktlinje för elektro- magnetisk kompatibilitet 89/336 med ändringar	<input checked="" type="checkbox"/> EU-direktiivä 89/336 EWG (johon on tehty muutoksia) ja joka koskee sähkömagn- eettistä muokautuvuutta (EMI)	<input checked="" type="checkbox"/> EU Rättningslinje for elektromagnetisk kompatibilitet 89/336 EWG med endringer,	<input checked="" type="checkbox"/> κατασκευη ήτοι γραμμή ηλεκτρομαγνητικής Ευρωπαϊκής Κοινότητας 89/336/ΕΚ με αλλαγές.	<input checked="" type="checkbox"/> alla Direttiva CE sulla compatibilità elettro- magnetica 89/336 CEE con modifiche	<input checked="" type="checkbox"/> EU-direktiv veđr. elektromagnetisk støj (EMC) 89/336/EOG med ændringer.

DIN VDE 730 T1/03.72; DIN VDE 0730 T22P/07.80; DIN 11004 T1/03.88; EN 55014; EN 55104; EN 60555-2; EN 60555-3

Landau/Isar, den 18.05.2001	Landau/Isar, den 18.05.2001	Landau/Isar, den 18.05.2001	Landau/Isar, den 18.05.2001	Landau/Isar, den 18.05.2001
Stiller	Stiller	Stiller	Stiller	Stiller
Produktledningen - L	Tuotannon johto - L	Produktaadministrasjonssjef	Διευθυντής προϊόντος	Il Responsabile della produzione
				Produktmanagement-leder

GARANTIEURKUNDE

Wir gewähren Ihnen zwei Jahre Garantie gemäß nachstehenden Bedingungen. Die Garantiezeit beginnt jeweils mit dem Tag der Lieferung, der durch Kaufbeleg, wie Rechnung, Lieferschein oder deren Kopie, nachzuweisen ist. Innerhalb der Garantiezeit beseitigen wir alle Funktionsfehler am Gerät, die nachweisbar auf mangelhafte Ausführung oder Materialfehler zurückzuführen sind. Die dazu benötigten Ersatzteile und die anfallende Arbeitszeit werden nicht berechnet.

Ausschluss: Die Garantiezeit bezieht sich nicht auf natürliche Abnutzung oder Transportschäden, ferner nicht auf Schäden, die infolge Nichtbeachtung der Montageanleitung und nicht normgemäßer Installation entstanden. Der Hersteller haftet nicht für indirekte Folge- und Vermögensschäden. Durch die Instandsetzung wird die Garantiezeit nicht erneuert oder verlängert. Bei Garantieanspruch, Störungen oder Ersatzteilbedarf wenden Sie sich bitte an.

ISC GmbH · International Service Center
Eschenstraße 6 · D-94405 Landau/Isar (Germany)

Ersatzteil- und Reparatur-Abt.: Telefon (0 99 51) 942 357 • Telefax (0 99 51) 26 10 und 52 50
Technische Kundenberatung: Telefon (0 99 51) 942 358

Ⓢ GARANTIE

La période de garantie commence à partir de la date d'achat et dure 2 ans.
Sont pris en charge: les défauts de matériel ou de fonctionnement et de fabrication.
Les pièces de rechange requises et les heures de travail ne seront pas facturées.
Pas de prise en charge de garantie pour les dommages survenus ultérieurement.

Votre service après-vente.

Ⓢ GARANTIBEVIS

Garantiaperioden regnes fra købsdatoen og er gældende i 2 år.
Garantien dækker mangelfuld udførelse eller materiale- og funktionsfejl.
Nødvendige reservedele og anvendt arbejdstid ved garanti-ydelser beregnes ikke.
Der hæftes ikke for følgeskader.

Deres kundeservicekontakt

Ⓢ EINHELL-GARANTIE

De garantieduur begint op de koopdatum en bedraagt 2 jaar.
De garantie geldt voor gebreken aan de uitvoering of materiaal- en functiefouten.
Da daarvoor benodigde onderdelen en het arbeidsloon worden niet in rekening gebracht.
Geen garantie op verdere schade.

uw contactpersoon van de klantenservice

Ⓢ EINHELL-TAKUUTODISTUS

Takkuu-aika alkaa ostopäivänä ja sen pituus on 2 vuotta.
Takuu korvaa valmistusviat tai materiaali- ja toimintoviat. Tähän tarvittavia varaosia ja työaikaa ei laskuteta.
Väiillisiä vahinkoja ei korvata.

Teidän asiakaspalveluyhdyshenkilönne

Ⓢ CERTIFICATO DI GARANZIA EINHELL

Il periodo di garanzia inizia nel giorno dell'acquisto e dura 2 anni. La garanzia vale nel caso di confezione difettosa oppure di difetti del materiale e del funzionamento. Le componenti da sostituire e il lavoro necessario per la riparazione non vengono calcolati. Non c'è alcuna garanzia nel caso di danni successivi.

Il vostro centro di assistenza.

(D) ISC GmbH
Eschenstraße 6
D-94405 Landau/Isar
Tel. (099 51) 942 357, Fax (099 51) 2610 u. 52 50

(A) Hans Einhell Österreich Gesellschaft m.b.H.
Mühlgasse 1
A-2353 Guntramsdorf
Tel. (0 22 36) 535 16, Fax (0 22 36) 5 23 69

(GB) Einhell UK Ltd
Brook House, Brookway
North Chesire Trading Estate
Prenton, Wirral, Chesire
CH 43 3DS
Tel. 0151 6084802, Fax 0151 6086339

(F) V.B.P. Distribution Service Après Vente
5, allée Joseph Cugnot, Z.I. du Phare
F-33700 Merignac
Tel. 05 56479483, Fax 05 56479525

(NL) Einhell Benelux
Weberstraat 3
NL-7903 BD Hoogeveen
Tel. 0528 232977, Fax 0528 232978

(I) Einhell Italia s.r.l.
Via Marconi, 16
I-22077 Beregazzo (Co)
Tel. 031 992080, Fax 031 992084

(DK) Einhell Skandinavia
(S) Bergsoevej 36
(N) **DK-8600 Silkeborg**
Tel.+ 45 87 201200, Fax+ 45 87 201203

(FIN) Sähkötalo Harju OY
Aarikkalankatu 8-10
FIN-33530 Tampere
Tel. 0385 3 2345000, Fax 0385 3 2345040

Technische Änderungen vorbehalten
Technical changes subject to change
Sous réserve de modifications

Technische wijzigingen voorbehouden
Salvo modificaciones técnicas

Salvaguardem-se alterações técnicas
Förbehåll för tekniska förändringar

Oikeus teknisiin muutoksiin pidätetään
Der tages forbehold för tekniske ændringer

Ο κατασκευαστής διατηρεί το δικαίωμα
τεχνικών αλλαγών

Con riserva di apportare modifiche tecniche
Tekniske endringer forbeholdes

Technické zmeny vyhrazeny

Technikai változások jogát fenntartva

Tehnične spremembe pridržane.

Zastrzega się wprowadzanie zmian technicznych
Se rezervã dreptul la modificãri tehnice.

Teknik deęişiklikler olabilir

Gesamtprogramm

Einhell[®] **Garten & Freizeit**

- Gartenteiche und Zubehör
- Springbrunnenpumpen, Filter und Zubehör
- Gewächshäuser, Frühbeete und Zubehör
- Bioluftbefeuchter
- Hochdruckreiniger und Zubehör
- Gartenpumpen und Zubehör
- Motor-, Elektrokettensägen und Zubehör
- Gartengeräte und Zubehör
- Heizgeräte
- Gas-, Holzkohlegrills und Zubehör

Einhell[®] **Auto & Werkstatt**

- Schweißtechnik
- Drucklufttechnik
- Reinigungstechnik
- Akku-/Elektro-Bohrmaschinen
- Garagentorheber und Zubehör
- Schleiftechnik
- Motorsägen
Elektrosägen
- Batterielader
- Torantriebe
- Klima- und Heizgeräte
- Hub- und Zuggeräte
- Werkstattausrüstung

Einhell[®] **Haustechnik**

- Video-Überwachung
- Bild-Türsprechanlagen
- Funk- und Kabel-Alarmanlagen
- Mobile Alarmgeber
- Mechanische Einbruchsicherungen.