

Instructions Trousse de Remplacement de la Coque

4358-6325A

Merci de participer à l'avis public pour les ensembles de retenue Enspira 65, Guide 65, XRS 65, Cruise Air 65, et Cruise Air LX 65. Pour plus d'informations ou questions, appelez le Service à la clientèle de DJG: 1-877-416-9335.

Vous pouvez aussi visiter notre site web au www.djgusa.com, cliquez sur Avis de Sécurité puis sur "Avis de Sécurité Canadiens" pour voir une vidéo de ces instructions.

Trousse de remplacement de la coque

Les pièces incluses sont:

Coque de remplacement avec réglage central avant

Courroie de réglage du harnais

Support de harnais

Système d'Ancrage Universel (SAU)

Enspira 65

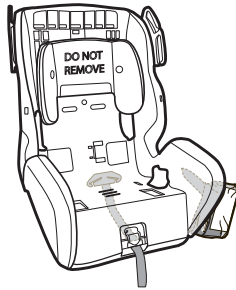

Guide 65, XRS 65

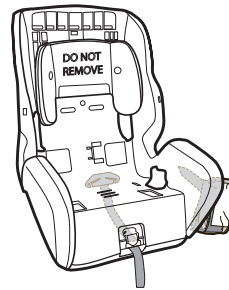

Cruise Air 65,
Cruise Air LX 65

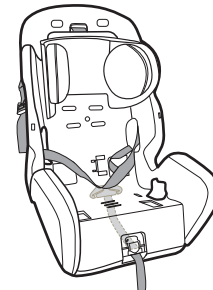

⚠ MISE EN GARDE:

Ne pas utiliser cet ensemble de retenue pour enfant ou siège d'appoint sans la housse du siège, sinon des blessures graves peuvent survenir.

⚠ MISE EN GARDE:



NE PAS ENLEVER le réglage central avant, la courroie de réglage du harnais, et le support de harnais.

Comprendre Votre Ensemble de Retenue pour Enfant

Votre modèle peut ne pas ressembler exactement à l'illustration.

Vue avant

Enspira 65

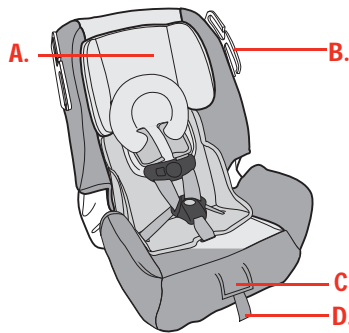

Guide 65, XRS 65

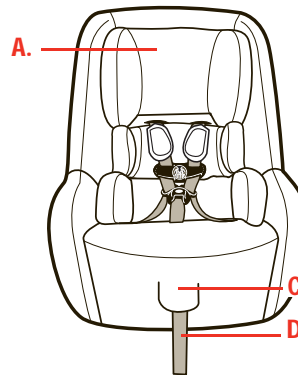

Cruise Air 65,
Cruise Air LX 65

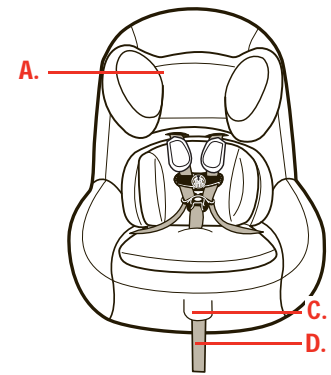

- A. Appuie-tête réglable
- B. Guide de positionnement de la ceinture baudrier
- C. Levier de réglage du harnais (sous le rabat)
- D. Courroie de réglage du harnais

Détail du Système de harnais

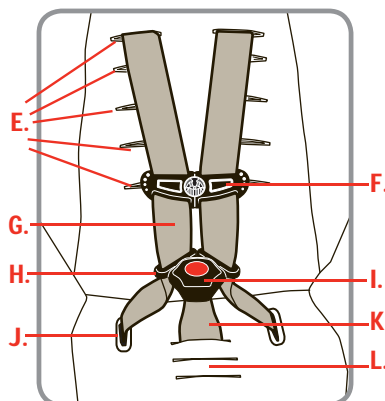

- E. Fentes supérieures du harnais
- F. Attache de harnais
- G. Sangles du harnais
- H. Loquet de la boucle
- I. Boucle
- J. Guides Inférieurs du Harnais
- K. Sangle de la boucle
- L. Fentes pour la sangle de la boucle

Vue arrière

- M. Courroie d'attache avec régleur et crochet
- N. Barre de réglage métallique de l'appuie tête
- O. Longe du SAU*
- P. SAU*
- Q. Support de harnais

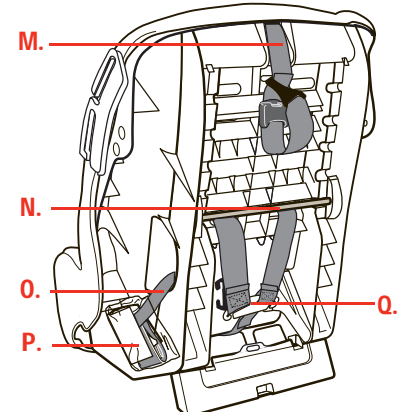

* Système d'Ancrage Universel (SAU)

Enlevez le système de harnais, la housse du siège, et la courroie d'attache de votre coque originale

Avant d'enlever le système de harnais, repérez les fentes des sangles du harnais et l'emplacement de la boucle en cours d'utilisation sur votre coque d'origine. Cela vous sera utile lors de l'installation du système de harnais sur la coque de remplacement.

● Enlever le système de harnais

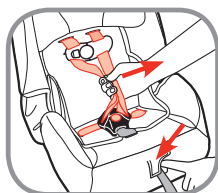

1. Desserrer les sangles du harnais

Poussez sur le levier de réglage du harnais sous le rabat.
Tirez sur les sangles du harnais juste au-dessus des loquets de la boucle.



2. Décrocher les sangles du harnais du support de harnais

Par derrière l'ensemble de retenue pour enfant, décrochez les boucles des sangles du harnais du support de harnais.

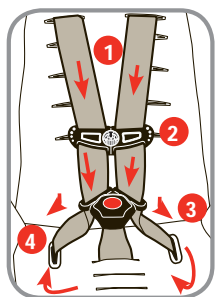

3. Enlever les sangles du harnais (ainsi que tous les accessoires optionnels et les couvre-harnais)

Par en avant, sortez les sangles du harnais à travers les fentes supérieures du harnais (1).
Désenfilez les sangles du harnais de l'attache de harnais (2).
Ne pas détacher la boucle.
Désenfilez les sangles du harnais des loquets de la boucle (3).

En maintenant une sangle du harnais, sortez le harnais complètement par les guides inférieurs du harnais (4).

● Enlever la boucle



1. Repérez la plaque de retenue métallique sur la sangle de la boucle

Tournez l'ensemble de retenue pour enfant à l'envers et trouvez la plaque de retenue métallique sur la sangle de la boucle.

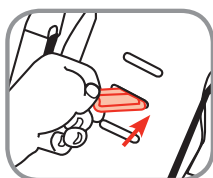

2. Insérer la plaque de retenue métallique à travers la coque et la housse

Faites pivoter la plaque de retenue métallique, puis insérez la plaque de retenue vers le haut à travers la coque et la housse.

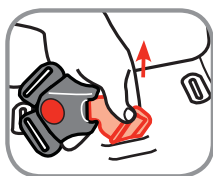

3. Enlever la boucle de l'ensemble de retenue pour enfant

Par en avant, sortez la sangle de la boucle à travers la coque et la housse.

● Enlever la housse

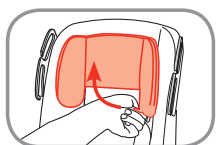

1. Enlever la housse de l'appui-tête

Enlevez la housse de l'appui-tête en soulevant un des coins inférieurs de la housse. **NOTE:** Pour les modèles Cruise Air 65 et le Cruise Air LX 65, cette étape est contraire au manuel d'instruction, mais acceptable pour cette coque de remplacement.

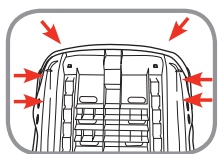

2. Enlever les élastiques (sur certains modèles)

Les positions des bandes élastiques peuvent varier d'un modèle à l'autre.

Par derrière la coque, relâchez les bandes élastiques dans la partie supérieure et les côtés de l'ensemble de retenue pour enfant.

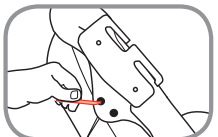

3. (Pour l'Enspira 65 seulement) Tirez la bande élastique située juste sous le guide de positionnement de la ceinture à travers le trou au-dessus du trou de fixation du SAU. Répétez pour l'autre côté.

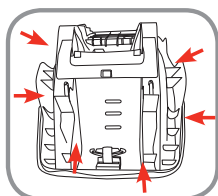

4. Enlevez les bandes élastiques par en-dessous de l'ensemble de retenue pour enfant

Les positions des bandes élastiques peuvent varier d'un modèle à l'autre.



5. Enlever les guides inférieurs du harnais au fond du siège

Du fond de la coque, repérez les guides inférieurs du harnais (A).

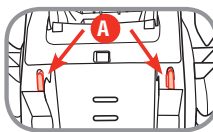

Vous pouvez avoir besoin d'utiliser un tournevis à tête plate pour vous aider à enlever les guides inférieurs du harnais.



Placez la pointe du tournevis entre la coque et le guide inférieur du harnais, puis tournez le tournevis en tirant sur le guide de harnais par l'avant. Répétez pour l'autre côté.



6. Détacher la bande de fixation derrière l'appui-tête (sur certains modèles)

Abaissez l'appui-tête à la position la plus basse et détachez la bande de fixation derrière l'appui-tête.



7. Enlever la housse du siège

Retirez la housse dans la partie supérieure de l'ensemble de retenue pour enfant et autour de l'appui-tête.

Enlevez la housse de la coque.

● **Enlevez la courroie d'attache**

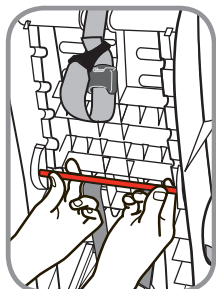

1. Ajuster l'appui-tête à la position la plus haute

Tirez la barre de réglage métallique de l'appui-tête au dos du siège et glissez l'appui-tête complètement vers le haut.

Relâchez la barre de réglage métallique de l'appui-tête dans la fente pour verrouiller solidement en place.

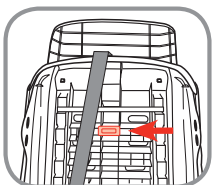

2. Repérez la plaque de retenue métallique sur la courroie d'attache

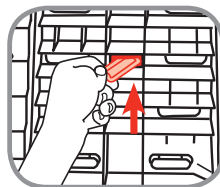

3. Insérez la plaque de retenue métallique à travers la coque

Faites pivoter la plaque de retenue métallique de la courroie d'attache, puis insérez la plaque métallique vers le haut, à travers la coque.

Par en avant de l'ensemble de retenue pour enfant, sortez la courroie d'attache de la coque.

● **Détruisez votre coque d'origine**

Après avoir enlevé le système de harnais, la housse, et la courroie d'attache, détruisez la vieille coque.

Signez la lettre Preuve de Destruction (PDD) ci-incluse et retournez-là dans l'enveloppe affranchie, pré-adressée.

Installez la courroie d'attache, la housse du siège, le système de harnais sur la coque de remplacement

● **Installez la courroie d'attache**

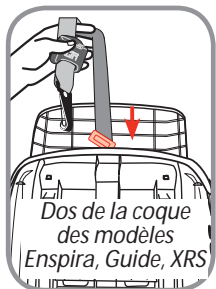

1. Préparation pour installer la courroie d'attache pour les modèles Enspira, Guide, XRS

Placez l'appui-tête à la position la plus haute, faites glisser la courroie d'attache et sa plaque de retenue métallique **ENTRE** la coque et l'appui-tête comme montré.

Le couvercle du réglage de la courroie d'attache **DOIT** être orienté vers vous.

NE PAS tordre la courroie d'attache.

Pour les modèles Cruise Air:

Placez l'appui-tête à la position la plus haute, puis insérez la plaque de retenue métallique **À TRAVERS** la fente supérieure dans la coque comme montré.

Le couvercle du réglage de la courroie d'attache **DOIT** être orienté vers vous.

NE PAS tordre la courroie d'attache.

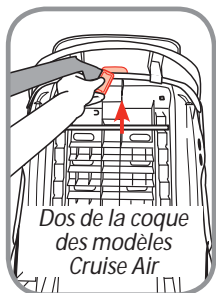

2. Fixer la courroie d'attache

Par en-avant de la coque, faites pivoter la plaque de retenue métallique de la courroie d'attache et insérez la plaque à travers la coque.

Par derrière, sortez complètement la plaque de retenue métallique de la coque.

Tirez sur la courroie d'attache pour vous assurer qu'elle est bien fixée.

La courroie ne doit pas sortir.

NE PAS tordre la courroie d'attache.

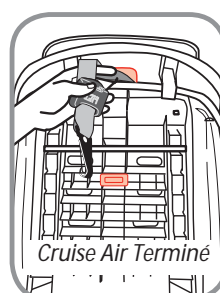
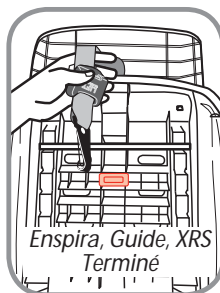
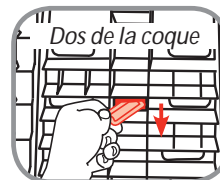

▲ MISE EN GARDE:

Pour les modèles Cruise Air, ne pas placer la courroie d'attache sur la partie supérieure de la coque.

● **Installer la housse**

Pour installer la housse du siège, voir la section "Enlever la Housse du Siège" à la page 2 et inversez les étapes.

1. Glissez la housse de l'appui-tête sur l'appui-tête.

2. Glissez la housse du siège sur la coque et derrière l'appui-tête et le dossier. Alignez les fentes supérieures du harnais dans la housse avec les fentes dans la coque. Tirez la courroie de réglage du harnais à travers la housse.

3. Installez les guides inférieurs du harnais.

4. Attachez toutes les bandes élastiques. Pour le modèle Enspira, assurez-vous d'insérer les bandes élastiques à travers le trou au niveau du guide de positionnement de la ceinture.

5. Pour les accessoires optionnels et les couvre-harnais, veuillez vous référer au manuel d'instructions inclus avec votre siège d'origine. Pour obtenir une copie de votre manuel d'instructions, veuillez contacter le Service à la clientèle de DJG en envoyant un courriel à www.consumer@djgusa.com ou appelez le 1-800-544-1108 entre 8h et 18h du lundi au jeudi et de 8h à 16h30 le vendredi.

▲ MISE EN GARDE:

Ne pas utiliser cet ensemble de retenue pour enfant ou siège d'appoint sans la housse du siège, sinon des blessures graves peuvent survenir.

● Installer la boucle

Pour assurer un bon ajustement pour votre enfant, veuillez vous référer au manuel d'instruction original qui venait avec votre ensemble de retenue pour enfant.

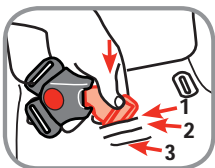

1. Installer la sangle de la boucle

Par l'avant de l'ensemble de retenue pour enfant, avec **le bouton de dégagement de la boucle orienté vers vous**, poussez la plaque de retenue métallique de la sangle de

la boucle à travers la fente de la boucle la plus près de votre enfant. Vous **DEVEZ** utiliser la 1ère ou la 2e fente pour la sangle de la boucle en position orientée vers l'arrière. N'importe quelle fente peut être utilisée pour la position orientée vers l'avant.



2. Du fond de l'ensemble de retenue pour enfant, sortez la plaque de retenue métallique de la sangle de la boucle complètement à travers la housse et la coque.

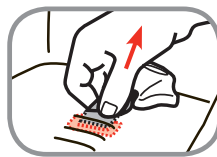

3. Vérifier la Boucle

Tirez sur la sangle de la boucle pour vous assurer qu'elle est bien solide.

La boucle ne doit pas sortir.

⚠ MISE EN GARDE:

À défaut de placer complètement la plaque de retenue métallique de la sangle de la boucle à travers la housse et la coque, votre enfant pourrait subir des blessures graves voire mortelles.

● Installer le système de harnais

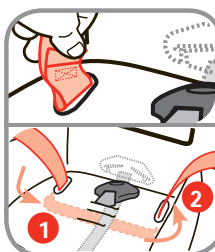

1. Enfiler la sangle du harnais

Avec la couture à l'extrémité de la boucle de la sangle du harnais face vers la boucle, enfiler la sangle du harnais vers le bas, à travers le guide inférieur du harnais sur le côté gauche de la coque. (1). Tirez à travers le fond de la coque et faites-la remonter à travers le guide inférieur du harnais sur le côté droit (2).

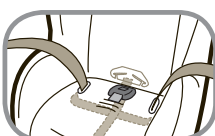

2. Égaliser les sangles du harnais

Prenez les deux extrémités de la sangle du harnais et mettez-les de la même longueur.

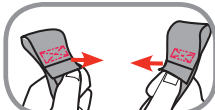

Les coutures des boucles de la sangle du harnais **DOIVENT** être face à l'autre comme montré.

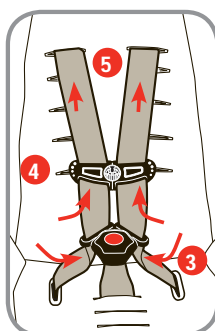

3. Enfilez la sangle gauche du harnais à travers le dos du loquet gauche de la boucle et la sangle droite du harnais à travers le dos du loquet droit de la boucle (3).

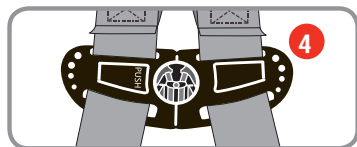

Enfilez l'attache de harnais de l'avant vers l'arrière comme montré (4).

Poussez la sangle gauche du harnais

à travers la fente supérieure gauche du harnais et la sangle droite du harnais à travers la fente supérieure droite du harnais à la même hauteur (5). NE PAS tordre les sangles du harnais.

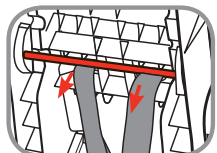

4. Enfiler les sangles du harnais SOUS la barre métallique

NE PAS tordre les sangles du harnais.

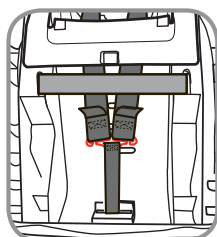

5. Attacher les sangles du harnais sur le support de harnais

Par derrière l'ensemble de retenue pour enfant, placez les boucles des sangles du harnais sur le support de harnais.

La couture sur les boucles des sangles du harnais **DOIVENT** être orientées vers vous. NE PAS tordre les sangles du harnais ni la courroie de réglage du harnais et assurez-vous que les sangles du harnais sont **COMPLÈTEMENT SUR** le support du harnais.

⚠ MISE EN GARDE:

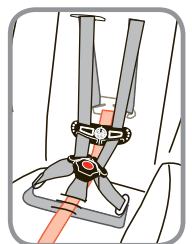

À défaut de placer la courroie de réglage du harnais entre la coque et les sangles du harnais comme montré, des blessures graves ou la mort peuvent survenir.

Les sangles du harnais **DOIVENT** être enfilées sous la barre de réglage métallique de l'appui-tête.

Vous devez installer le système de harnais correctement.

Le non respect de ces mises en garde peut entraîner des blessures graves ou la mort.

Félicitations! Vous avez remplacé votre coque avec succès. Veuillez transférer votre manuel d'instructions pour la nouvelle coque et jetez cette feuille.