

SYLVANIA

POÊLE-Foyer ÉLECTRIQUE

Modèle: SO983-GBKB / GBRB



SYLVANIA est une marque déposée de Osram Sylvania, utilisée sous licence.

IMPORTANT

VEUILLEZ NOTER : LORSQUE VOUS OUVREZ LE CARTON D'EXPÉDITION DU PRODUIT, VÉRIFIEZ ATTENTIVEMENT L'APPAREIL POUR VOUS ASSURER QU'IL N'EST PAS ENDOMMAGÉ. SI VOUS AVEZ DES PROBLÈMES AVEC L'UNITÉ OU DE LA DIFFICULTÉ À UTILISER L'UNE OU L'AUTRE DE SES FONCTIONS, OU SI VOUS NOTEZ DES DOMMAGES NON APPARENTS OU QU'IL MANQUE DES PIÈCES, FAITES IMMÉDIATEMENT LE 1-800-459-4409 (DE 9:00 À 17:00, H.N.E.) POUR OBTENIR LE SERVICE APRÈS-VENTE.

REMARQUE : NE RETOURNEZ PAS L'APPAREIL AU MAGASIN AVANT D'AVOIR COMPOSÉ D'ABORD CE NUMÉRO SANS FRAIS. NE METTEZ PAS VOS CARTONS D'EXPÉDITION AU REBUT TANT QUE VOUS N'ESTIMEZ PAS ÊTRE ENTIÈREMENT SATISFAIT(E) DE VOTRE NOUVEAU POÊLE-Foyer ÉLECTRIQUE.

REMARQUE : Les ampoules peuvent se desserrer en cours de transport. Si l'effet de flamme semble faible ou ne fonctionne pas du tout, veuillez vous assurer que l'ampoule ou les ampoules sont bien serrées au doigt à fond dans leurs douilles. Veuillez ne pas retourner votre appareil au magasin avant d'avoir vérifié les ampoules.

REMARQUE : Il est possible que le poêle-foyer émette une légère odeur, inoffensive, lorsque vous l'allumerez pour la première fois. Cette odeur est le résultat de l'activation initiale des composants internes de l'appareil; elle ne devrait plus être émise par la suite.

Un circuit de 15 A est requis pour utiliser ce poêle-foyer. Si le disjoncteur déclenche lorsque vous utilisez l'appareil, il vous faudra peut-être le déplacer en un autre emplacement, ou débrancher d'autres appareils partageant le même circuit. Si vous devez utiliser un câble de rallonge, il doit être d'une puissance nominale de 1875 W.

MANUEL D'INSTRUCTIONS

ATTENTION:

1. Choisissez pour votre poêle-foyer électrique un emplacement protégé contre l'ensoleillement direct.
2. Ne branchez pas le poêle-foyer électrique dans la prise de courant avant d'avoir lu toutes les directives du manuel.

LES DIRECTIVES DE LA SÉCURITÉ IMPORTANTES

QUAND ON UTILISE DES APPAREILS ÉLECTRIQUES, LES PRÉCAUTIONS BASIQUES DEVRAIENT TOUJOURS ÊTRE SUIVIES POUR RÉDUIRE LE RISQUE D'INCENDIE, DÉCHARGE ÉLECTRIQUE, ET BLESSURE AUX PERSONNES, Y COMPRIS LE SUIVRE :

1. Lisez toutes les directives avant d'utiliser ce poêle-foyer.
2. Ce poêle-foyer est chaud lorsqu'il fonctionne. Pour éviter des brûlures, la peau nue ne doit pas entrer en contact avec les surfaces chaudes de l'appareil. Si le modèle en est pourvu, utilisez les poignées pour transporter ce poêle-foyer. Gardez toutes matières combustibles telles que des meubles, oreillers, literies, papiers, vêtements et rideaux à une distance d'au moins 0,9 m (3 pi) du devant de l'appareil, et maintenez-les aussi à distance des côtés et de l'arrière.
3. Faites preuve de la plus grande prudence lorsqu'un poêle est utilisé à proximité d'enfants ou de personnes invalides, ou par ceux-ci, et chaque fois que cet appareil est laissé en état de marche, sans surveillance.
4. Débranchez toujours le poêle-foyer lorsqu'il ne sert pas.
- 5) N'utilisez pas un poêle-foyer dont la fiche ou le cordon d'alimentation est endommagé, ou après l'apparition d'un défaut de fonctionnement, ou après que celui-ci a été échappé au sol ou endommagé d'une manière quelconque. Appeler notre service à la clientèle au numéro sans frais : 1-800-459-4409 (de 9 h à 17 h HNE) pour une vérification ou une réparation.
6. N'utilisez pas cet appareil à l'extérieur.
7. Ce poêle-foyer n'est pas conçu pour être utilisé dans une salle de bain, une salle de lavage ou un autre emplacement intérieur semblable. N'installez jamais ce poêle-foyer là où il risquerait de tomber dans une baignoire ou un autre contenant d'eau.
8. N'acheminez pas le cordon d'alimentation de l'appareil sous des tapis ou moquettes. Ne recouvrez pas le cordon d'une carpe, d'un tapis d'escalier ni d'un autre revêtement de sol semblable. Disposez le cordon à distance des aires de circulation et de tout endroit où il risquerait de faire trébucher quelqu'un.
9. Pour débrancher le poêle-foyer, mettez avant tout les commandes en position hors circuit (OFF), puis tirez sur la fiche du cordon pour l'extraire de la prise murale.
10. N'insérez pas d'objets dans l'une des ouvertures d'aération ou d'évacuation de l'appareil, ni ne laissez des objets y pénétrer : ceci risquerait de provoquer une décharge électrique ou un incendie, et/ou d'endommager l'appareil !
11. Pour éviter les risques d'incendie, ne bloquez en aucune façon les prises d'air de l'appareil ou ses sorties d'évacuation. N'utilisez pas cet appareil sur une surface souple, comme un lit, où ses ouvertures risqueraient de devenir obturées.
12. L'intérieur d'un poêle contient des pièces chaudes et/ou qui peuvent produire des arcs électriques ou des étincelles. N'utilisez pas cet appareil en un endroit où l'on utilise ou entpose de la peinture, de l'essence ou autres liquides inflammables.
13. Utilisez ce poêle-foyer électrique uniquement comme il est décrit dans le présent manuel. Tout autre type d'utilisation qui n'est pas recommandé par le fabricant est susceptible de causer un incendie, une décharge électrique ou des blessures corporelles.
14. Toujours brancher l'appareil de chauffage sur une prise de courant murale ou une prise d'alimentation. Ne jamais utiliser avec un cordon de rallonge ou une barre d'alimentation rétractable (multiprise/barre d'alimentation multiple)
15. Ne pas brancher ce produit dans une prise contrôlée pas un interrupteur murale ou un gradateur murale.
16. Lorsque vous rangez ou transportez l'appareil et son cordon d'alimentation, gardez-les en un lieu sec, exempt de toute vibration excessive, de manière à éviter de les endommager.

CONSERVEZ LES PRÉSENTES DIRECTIVES POUR TOUTE UTILISATION FUTURE.

ASSEMBLAGE DES PIEDS

Avant d'utiliser votre appareil, veuillez y monter les pieds, comme indiqué dans le schéma ci-dessous.

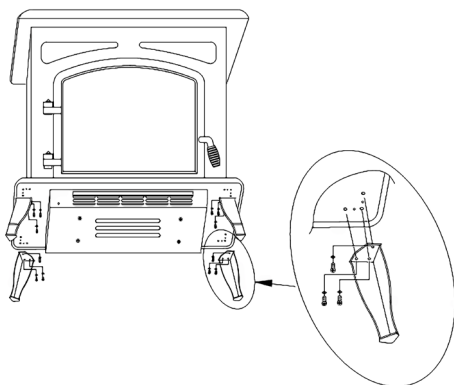

Une fois que vous aurez lu les directives au complet, assurez-vous que toutes les commandes du poêle-foyer sont sur la position hors circuit (OFF). Branchez le poêle-foyer dans une prise de 15 A/120 V.

FONCTIONNEMENT

Les contrôles et interrupteurs sont localisés sur panneau du devant à l'intérieur de la porte de verre.

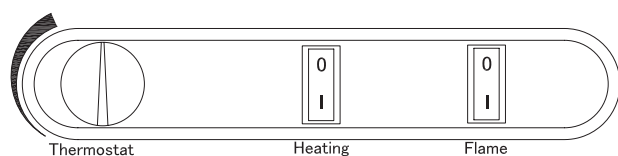

EFFET DE FLAMME (FLAME) : Mettez ce bouton en position « I » pour mettre l'alimentation principale en circuit et obtenir l'effet de flamme. Le témoin indicateur correspondant s'allume. Voir les autres interrupteurs de commande ci-dessous.

CHAUFFAGE (HEATING) : Fonction de chaleur - Appuyez sur cet interrupteur, alors que l'interrupteur d'effet de flamme (FLAME) est sur la position « I », pour obtenir une chaleur. Le témoin indicateur correspondant s'allume.

THERMOSTAT (THERMOSTAT) : Sert à ajuster la température de consigne, au goût. Tournez cette commande vers la droite (sens horaire) pour élever la température et vers la gauche (sens antihoraire), pour l'abaisser. Ce cadran de commande du thermostat est fonctionnel seulement lorsque l'interrupteur d'effet de flamme (FLAME) et les interrupteurs de chauffage (HEATING) sont sur la position « I ». Lorsque l'appareil de chauffage atteint la température souhaitée, l'appareil de chauffage et le voyant Chauffage (Heating) s'éteignent, mais le ventilateur continuera de fonctionner avec l'écoulement de l'air. Réglez cette commande pour remettre l'appareil de chauffage en fonction.

REMARQUE : Lorsque l'interrupteur d'effet de flamme (FLAME) est sur la position « 0 », toutes les autres fonctions du poêle sont à l'arrêt, même lorsque leurs interrupteurs respectifs sont sur « I ».

COMMANDE DU THERMOSTAT

La production de chaleur de l'appareil est régulée au moyen du thermostat, en fonction de la température ambiante. Tournez le cadran du thermostat complètement en sens horaire, à la position maximale, au début.

Une fois la pièce est devenue suffisamment chaude, réduisez la température de consigne en tournant lentement la commande à cadran du thermostat en sens antihoraire, puis arrêtez-vous lorsque l'unité de chauffage se met hors circuit en émettant un déclic. Ceci maintiendra alors la température ambiante au degré de chaleur désiré.

MISE EN GARDE :

SI VOUS UTILISEZ CE POÊLE-FOYER CONJOINTEMENT AVEC UNE COMMANDE THERMIQUE, UN RÉGULATEUR À PROGRAMME, UNE MINUTERIE OU QUELQUE AUTRE DISPOSITIF QUI MET L'APPAREIL EN CIRCUIT (ON) AUTOMATIQUEMENT, N'OUBLIEZ PAS DE RESPECTER TOUS LES AVERTISSEMENTS RELATIFS À LA SÉCURITÉ, EN TOUT TEMPS.

CE POÊLE-FOYER COMPORTE UNE PROTECTION INCORPORÉE CONTRE LES SURCHAUFFES. SI CE DISPOSITIF DE PROTECTION DÉCLENCHE, METTEZ L'INTERRUPTEUR D'EFFET DE FLAMME (FLAME) HORS CIRCUIT (OFF), ET DÉBRANCHEZ LE CORDON D'ALIMENTATION DE LA PRISE MURALE. LE DISPOSITIF DEVRAIT AUTOMATIQUEMENT SE RÉENCLANCHER AU BOUT DE 5 MINUTES.

AVERTISSEMENT :

POUR REMPLACER L'AMPOULE, DÉBRANCHEZ D'ABORD L'APPAREIL, AFIN D'ÉVITER LES DÉCHARGES ÉLECTRIQUES. LAISSEZ L'AMPOULE RE-FROIDIR AU MOINS 10 MINUTES AVANT DE TENTER DE LA REMPLACER.

L'EFFET DE FLAMME

L'effet de flamme est obtenu au moyen d'une ampoule d'éclairage à culot à vis de type candélabre B-10, de 40 W, à culot (petit) E-12. Il vous faudra remplacer cette ampoule à l'occasion, lorsqu'elle grillera à l'usage.

En temps normal, le poêle-foyer vous procurera la fonction de simulation de flamme de façon constante. Mais si l'intensité de la flamme augmente soudainement, cela signifie que l'ampoule est sur le point de griller.

Remplacez l'ampoule sans tarder, selon les directives fournies, et n'utilisez pas le poêle-foyer avec une ampoule grillée ou sans aucune ampoule.

POUR CHANGER L'AMPOULE

- Étape 1 : Ouvrez la porte de l'appareil, à l'aide de la poignée.
- Étape 2 : Desserrez les deux (2) vis de l'avant de l'ensemble de bûches artificielles à l'intérieur du poêle-foyer. Avec soins, soulevez l'ensemble de bûches suffisamment haut pour accéder à l'ampoule. Dans la partie inférieure avant du poêle-foyer, vous trouverez l'ampoule; remplacez-la si elle est grillée.
- Étape 3 : Mettez l'ampoule neuve en place, en la serrant au doigt.
- Étape 4 : Remettez en place l'ensemble de bûches artificielles.
- Étape 5 : Branchez de nouveau l'appareil.

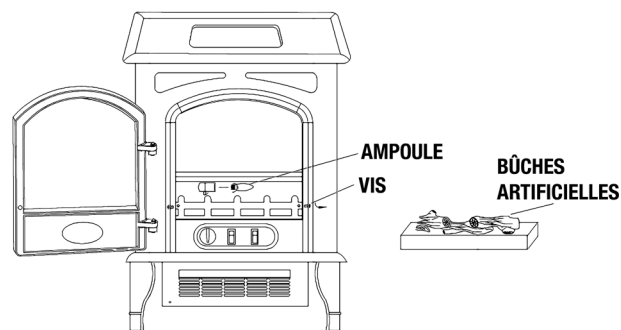

NETTOYAGE

Pour nettoyer l'appareil, tournez ses commandes en position hors circuit (OFF), puis débranchez-le de sa source d'alimentation.

Pour nettoyer la porte de verre : époussetez-la à l'aide d'un chiffon sec et propre; pour enlever les marques de doigt ou autres salissures, nettoyez le verre avec un chiffon humide, propre. N'utilisez pas de nettoyants abrasifs ou de liquides en aérosol sur la surface de la porte de verre.

Nettoyez les surfaces en métal ou peintes métalliques à l'aide d'un chiffon humide. N'utilisez pas non plus de nettoyants abrasifs ou de liquides en aérosol sur ces surfaces.

ENTREPOSAGE

Lorsque vous n'utilisez pas l'appareil de chauffage, celui-ci doit être entreposé dans un emplacement exempt d'humidité et à l'écart pour éviter qu'il soit endommagé. Le cordon d'alimentation doit être rangé adéquatement pour éviter qu'il entre en contact avec des objets brûlants ou coupants.

LA GARANTIE

Chaque poêle-foyer électrique est testé en usine avant de la quitter et est garanti pour une période d'un (1) an. S'il arrivait que l'appareil ne fonctionne pas correctement à l'intérieur de cette période d'un (1) an à compter de la date de son achat, veuillez téléphoner à notre Service à la clientèle, au 1-800-459-4409 (H.N.E.). À notre discrétion, nous réparerons ou remplacerons l'appareil. Celui-ci devra nous être retourné port payé, à la suite de quoi nous vous retournerons, port payé, l'appareil réparé ou un appareil neuf. L'unique obligation de la Compagnie à ce titre est de réparer ou de remplacer l'appareil. La présente garantie est déclarée nulle si, de l'avis de Quality Craft, l'appareil a fait l'objet d'une tentative de trafiquage ou de détérioration, d'une modification, d'un mésusage, d'un endommagement, d'un emploi abusif ou d'une utilisation sur une source d'alimentation inadéquate. Les ampoules d'éclairage ne sont pas couvertes par la présente garantie. Cette garantie couvre les usages de nature résidentielle seulement et non les usages commerciaux.

Importé par

Quality Craft

Laval, Quebec, Canada H7S 2G7

1-800-459-4409 (H.N.E.)

www.qualitycraft.com

Fabriqué en Chine

