

414034

Linen Tower

Peppercorn Collection



Good Furniture Made Possible

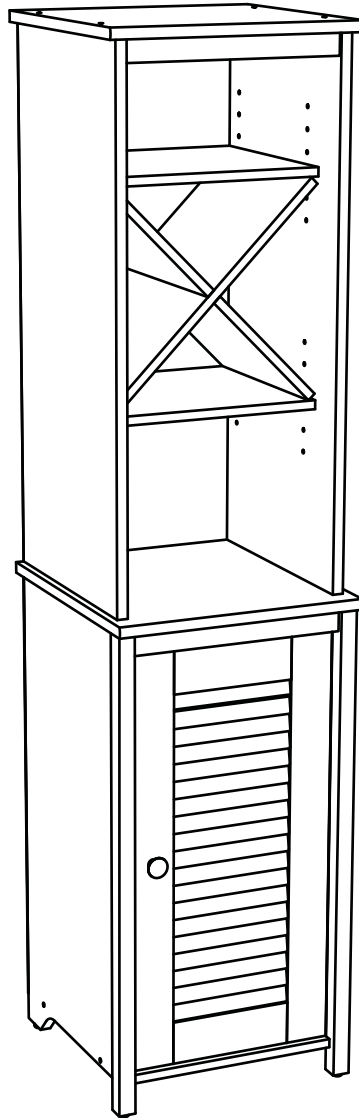

PLEASE CONTACT US
BEFORE RETURNING
YOUR UNIT TO THE STORE
1-800-523-3987
www.sauder.com

NOTE: THIS INSTRUCTION BOOKLET CONTAINS
IMPORTANT SAFETY INFORMATION.

PLEASE READ AND KEEP FOR FUTURE REFERENCE.



Made in the USA
Archbold, OH

English..... Page 1-18

Français.....Pages 19-21

Espanol.....Páginas 22-24

Lot #: 348188

01 / 09 / 13

Date Purchased: _____

TABLE OF CONTENTS

Part Identification..... 2-3
 Hardware Identification4
 Assembly Steps..... 5-18
 Français 19-21
 Espanol..... 22-24
 Safety 25-26
 Warranty27

ADULT ASSEMBLY REQUIRED

ASSEMBLY TOOLS REQUIRED

 No. 2 Phillips Screwdriver

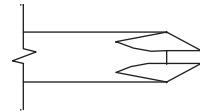
 Tip Shown Actual Size

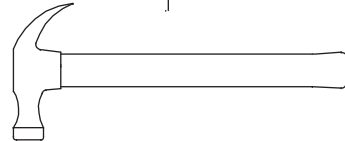
 Hammer

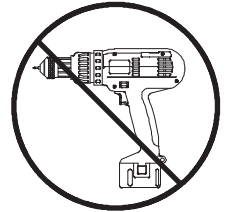

PART IDENTIFICATION: While not all parts are labeled, some of the parts will have a label or an inked letter on the edge to help distinguish similar parts from each other. Use this PART IDENTIFICATION to help identify similar parts.

A	UPPER RIGHT END	1	I	SHORT DIVIDER	2
B	UPPER LEFT END	1	J	UPPER ADJUSTABLE SHELF	2
C	LOWER RIGHT END	1	K	SMALL BACK	1
D	LOWER LEFT END	1	L	LARGE BACK	1
E	UPPER TOP	1	M	DOOR	1
F	LOWER TOP	1	N	ADJUSTABLE SHELF	1
G	BOTTOM	1	O	LEG	2
H	LONG DIVIDER	1	P	SKIRT	2

PART IDENTIFICATION:

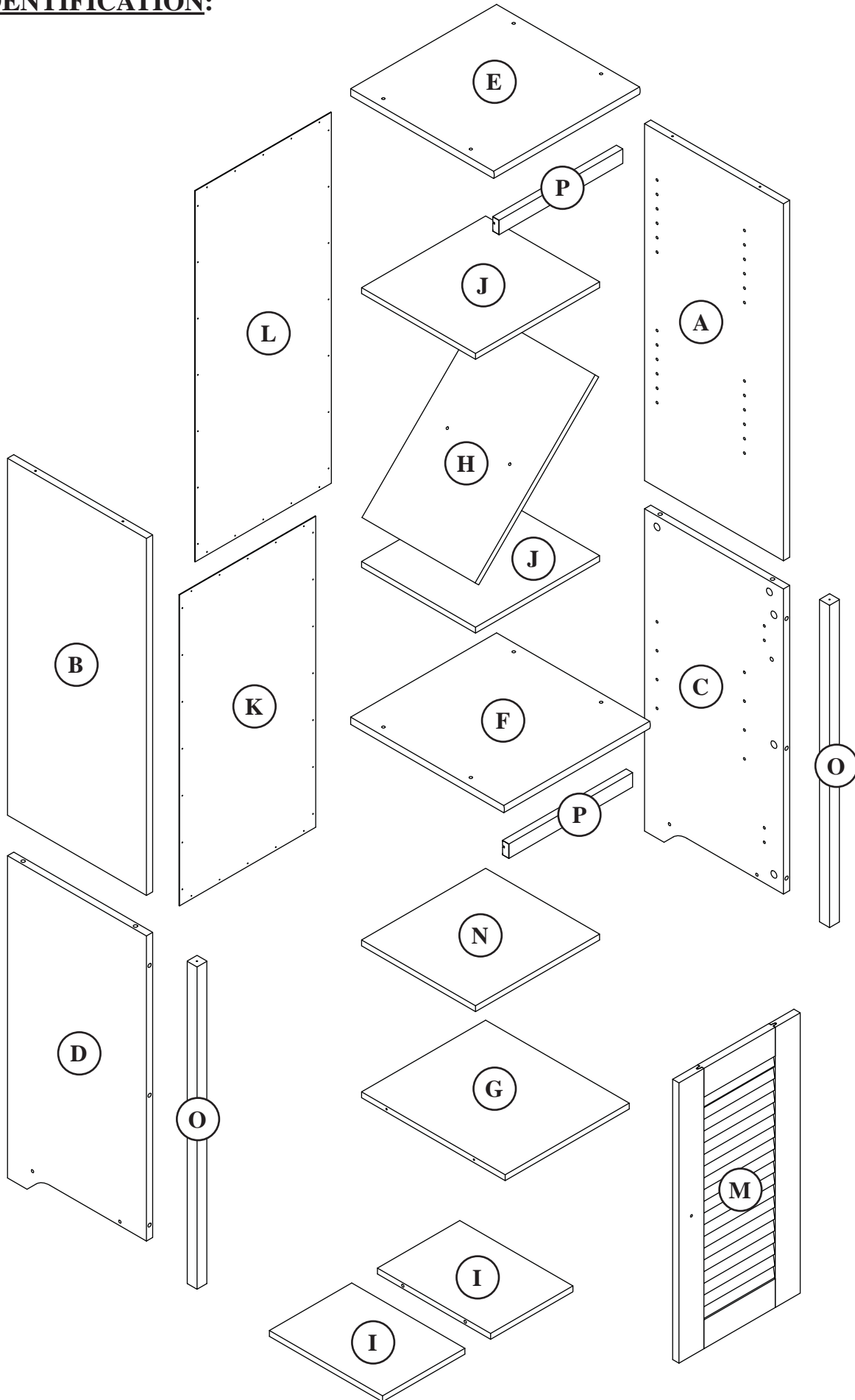

HARDWARE IDENTIFICATION

12E TACK GLIDE - 4



1F HIDDEN CAM - 10

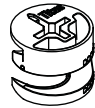

8F CAM SCREW - 10

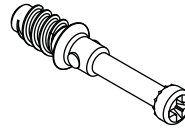

1G SAFETY BRACKET - 1

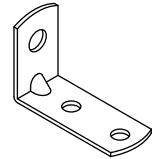

5G ANGLE BRACKET - 4

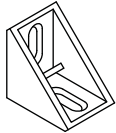

14H HINGE - 2

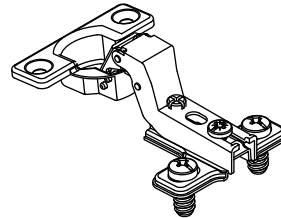

4I DOOR STOP - 1

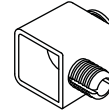

64K KNOB - 1



1N NAIL - 43

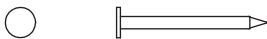

20P SCREW COVER - 8



12P CAM COVER - 10

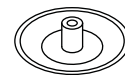

1R METAL PIN - 12

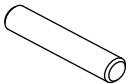

2R RUBBER SLEEVE - 12



3R LONG METAL PIN - 2

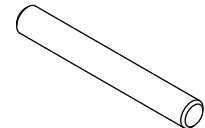

1S BLACK 9/16" LARGE HEAD SCREW - 9

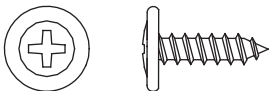

2S BLACK 1-7/8" FLAT HEAD SCREW - 13

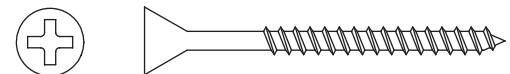

11S BLACK 1/2" FLAT HEAD SCREW - 4



37S BLACK 7/8" MACHINE SCREW - 1

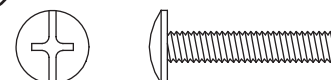

Screws are shown actual size. You may receive extra hardware with your unit.

Step 1

Look for this icon. It means a video assembly tip is available at: www.sauder.com/services/tips

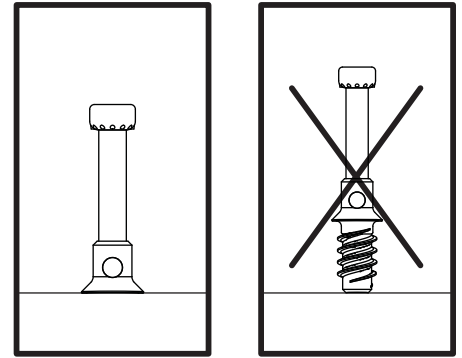
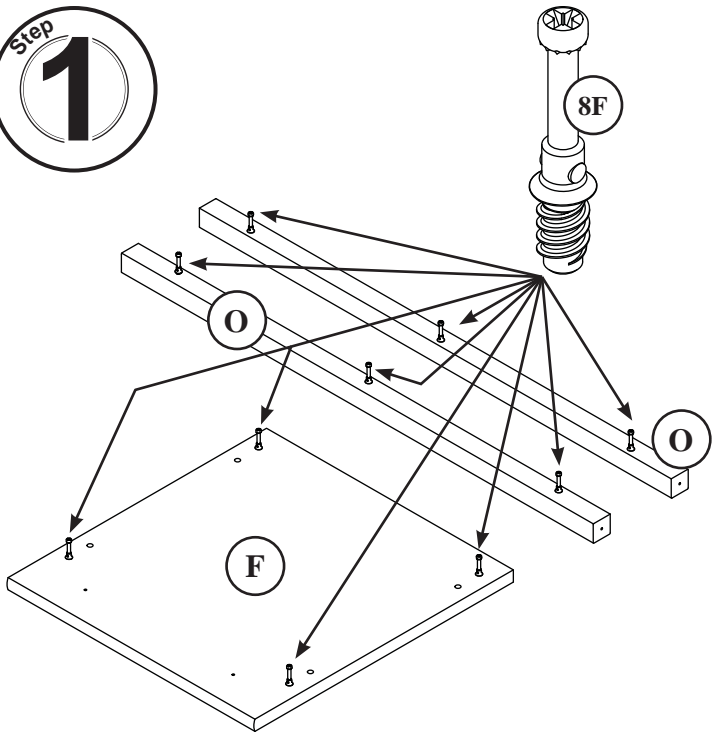

Do not tighten the HIDDEN CAMS in this step.

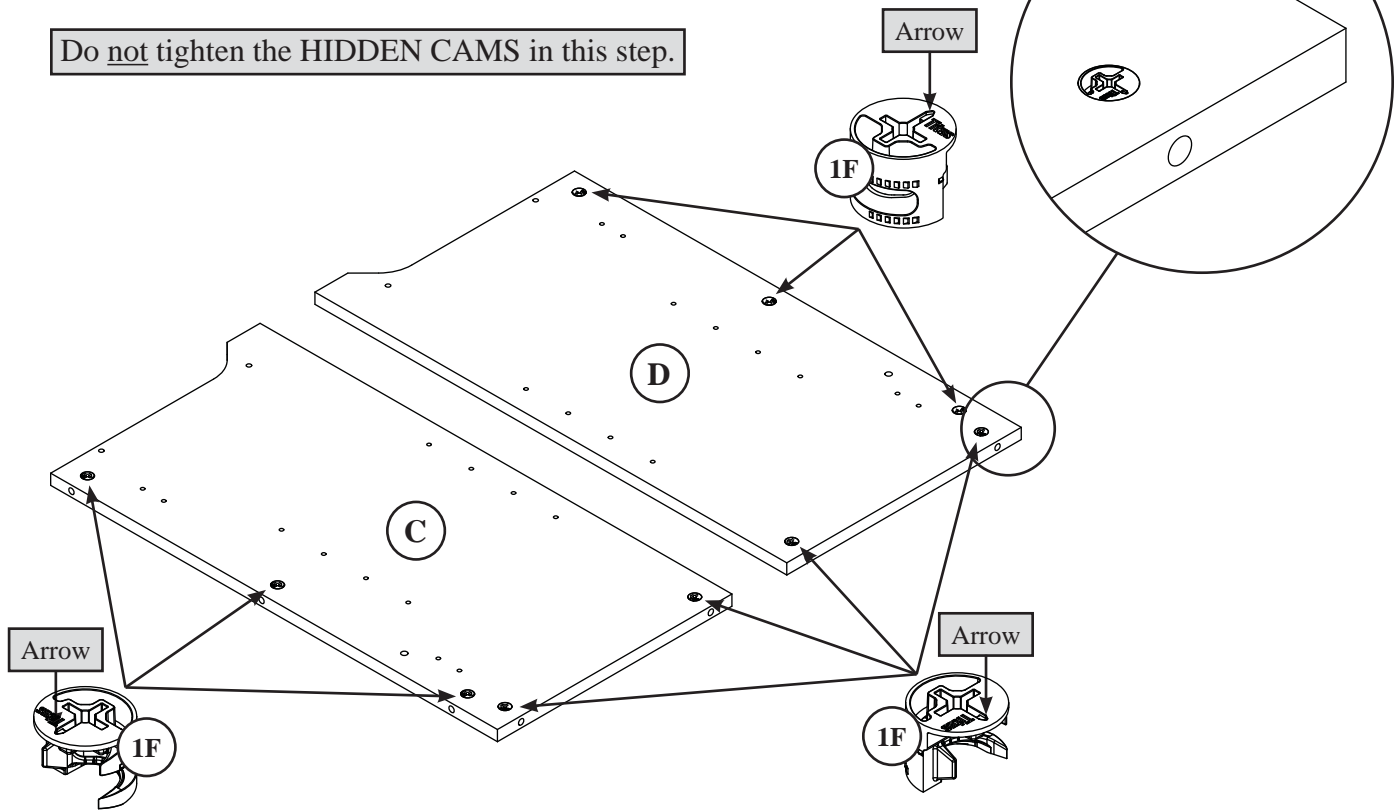

Assemble your unit on a carpeted floor or on the empty carton to avoid scratching your unit or the floor.

Turn ten CAM SCREWS (8F) into the LOWER TOP (F) and LEGS (O).

Push ten HIDDEN CAMS (1F) into the LOWER ENDS (C and D).

Step
2

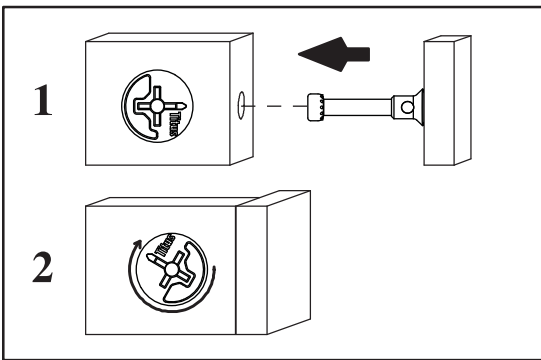
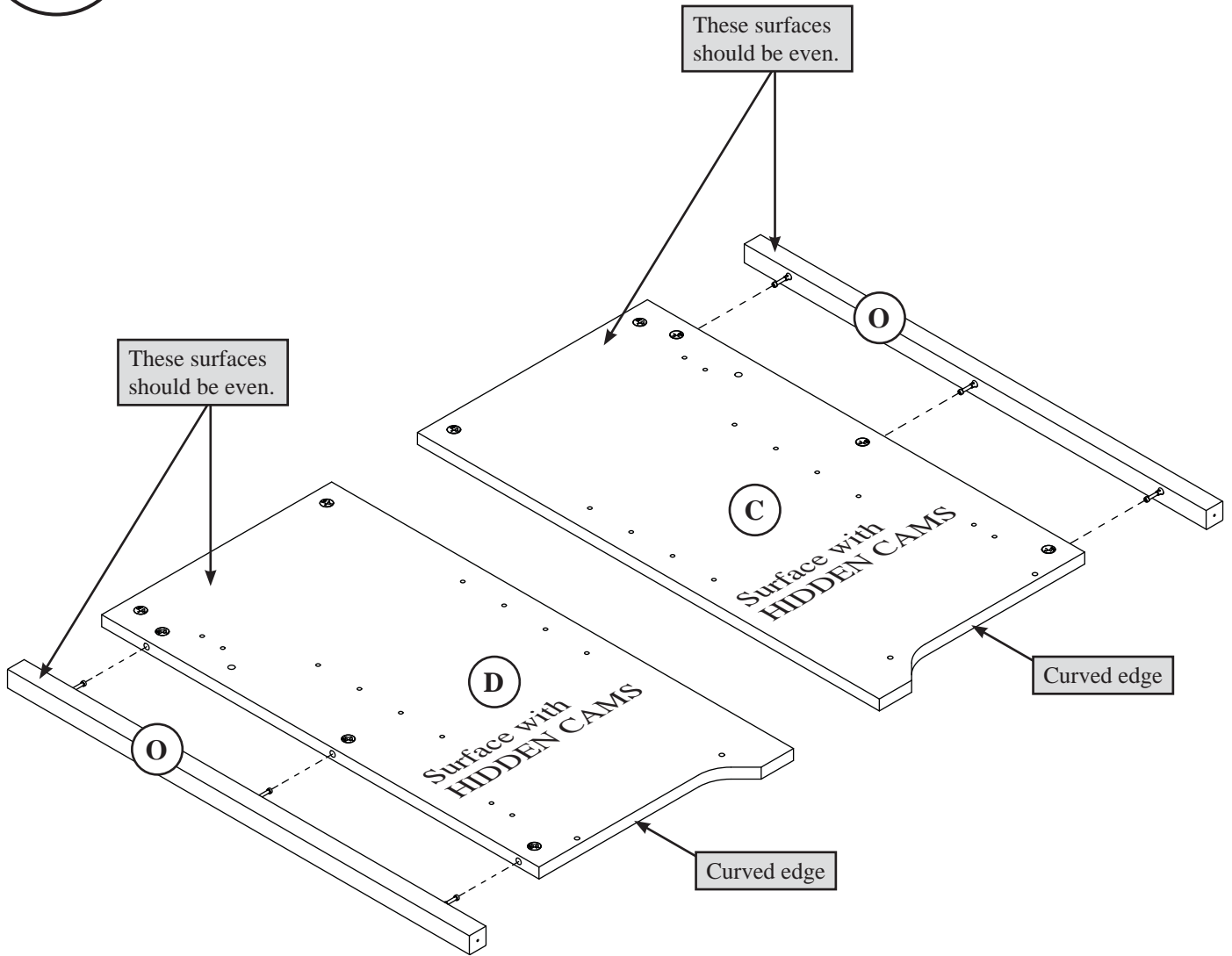

Fasten the LEGS (O) to the LOWER ENDS (C and D). Tighten six HIDDEN CAMS.

Step
3

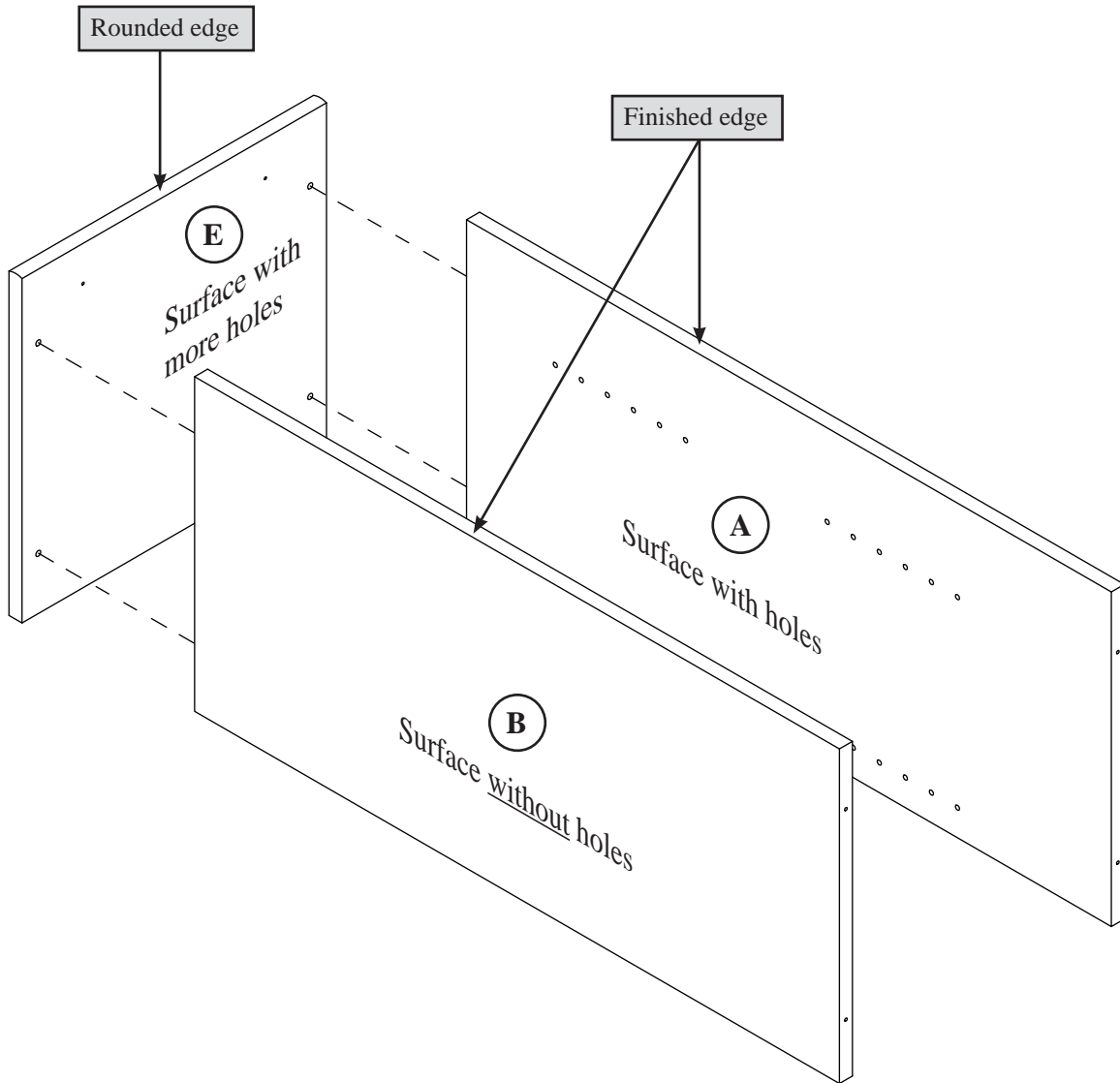

BLACK 1-7/8" FLAT HEAD SCREW
(4 used in this step)

Fasten the UPPER TOP (E) to the UPPER ENDS (A and B). Use four BLACK 1-7/8" FLAT HEAD SCREWS (2S).

Step
4

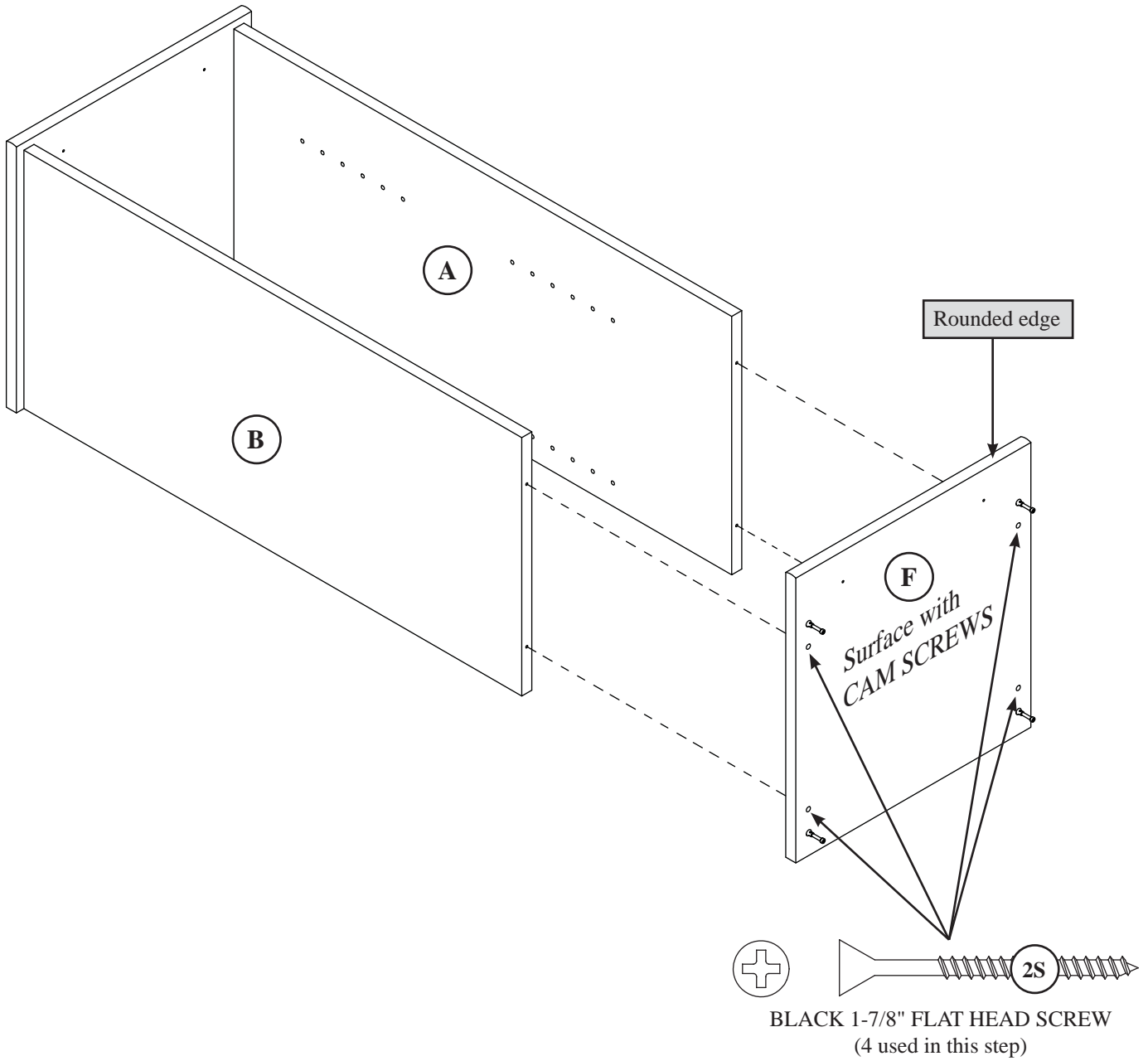

Fasten the LOWER TOP (F) to the ENDS (A and B). Use four BLACK 1-7/8" FLAT HEAD SCREWS (2S).

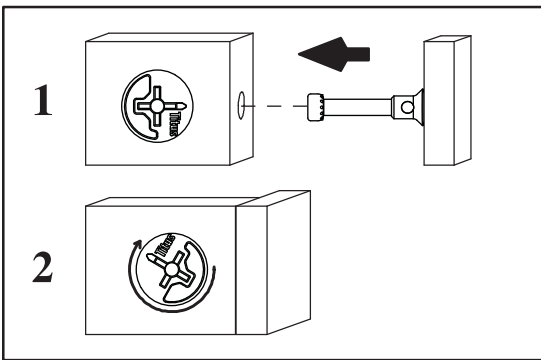
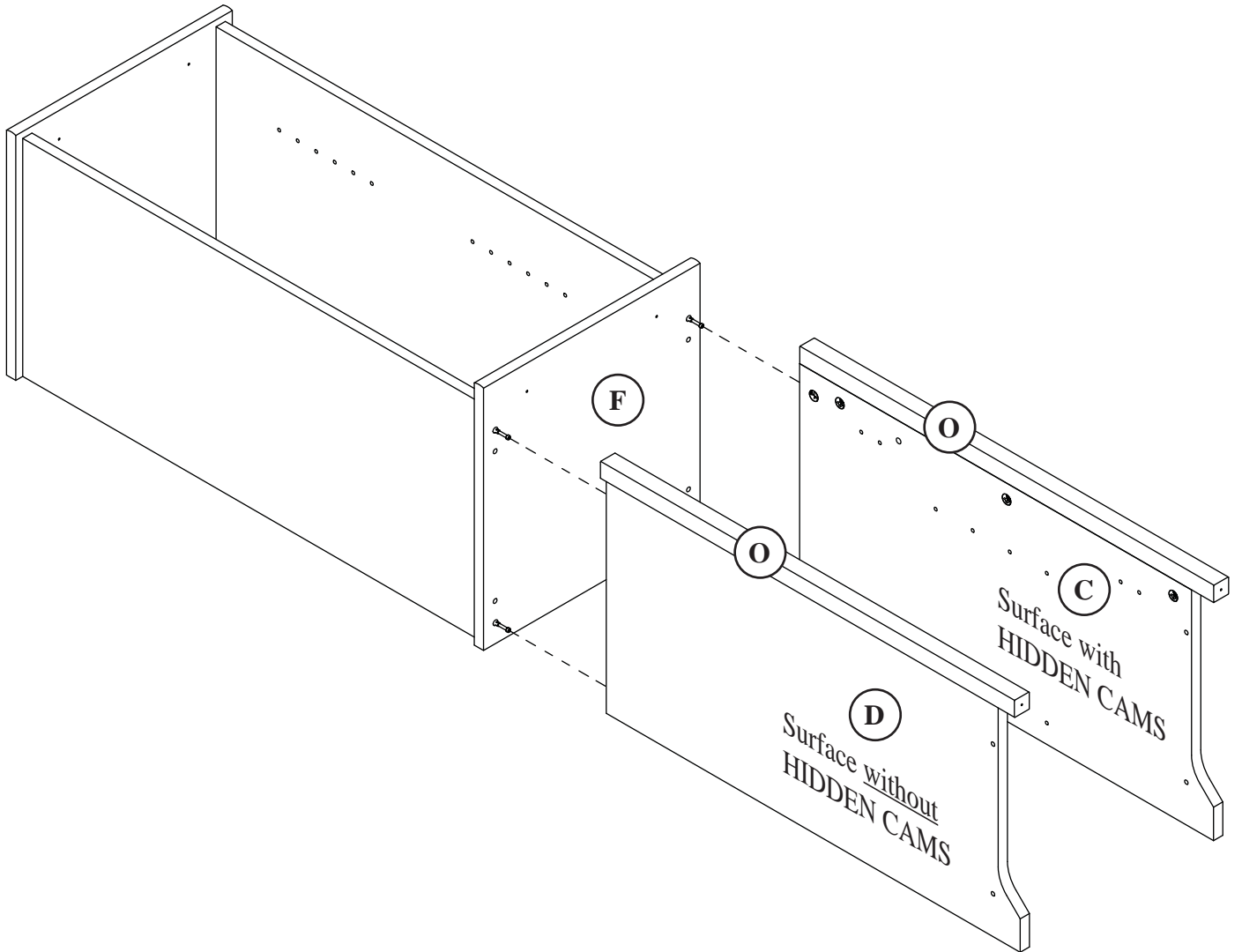

Fasten the LOWER ENDS (C and D) to the LOWER TOP (F). Tighten four HIDDEN CAMS.

Step
6

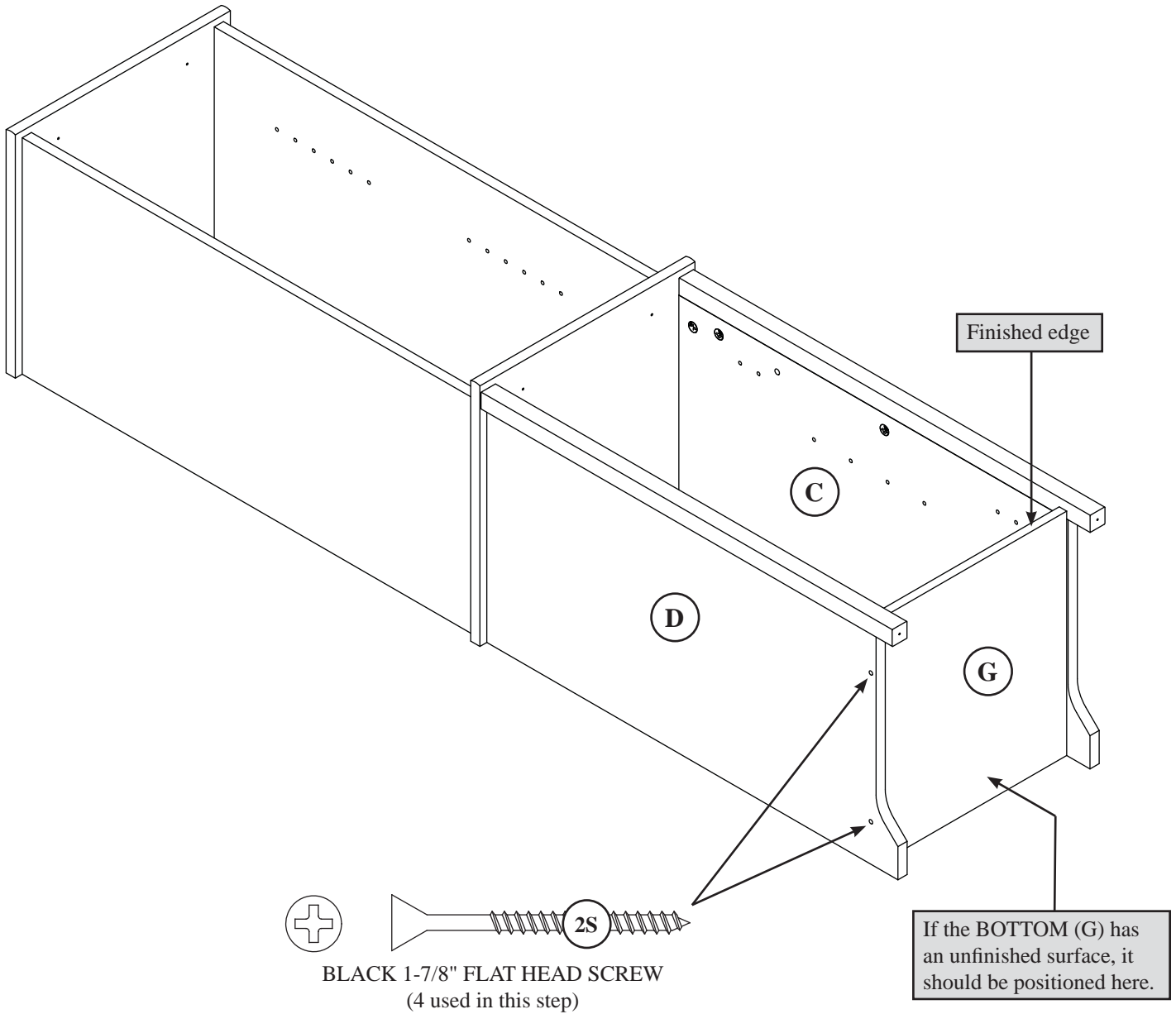

Fasten the BOTTOM (G) to the LOWER ENDS (C and D). Use four BLACK 1-7/8" FLAT HEAD SCREWS (2S).

Step
7

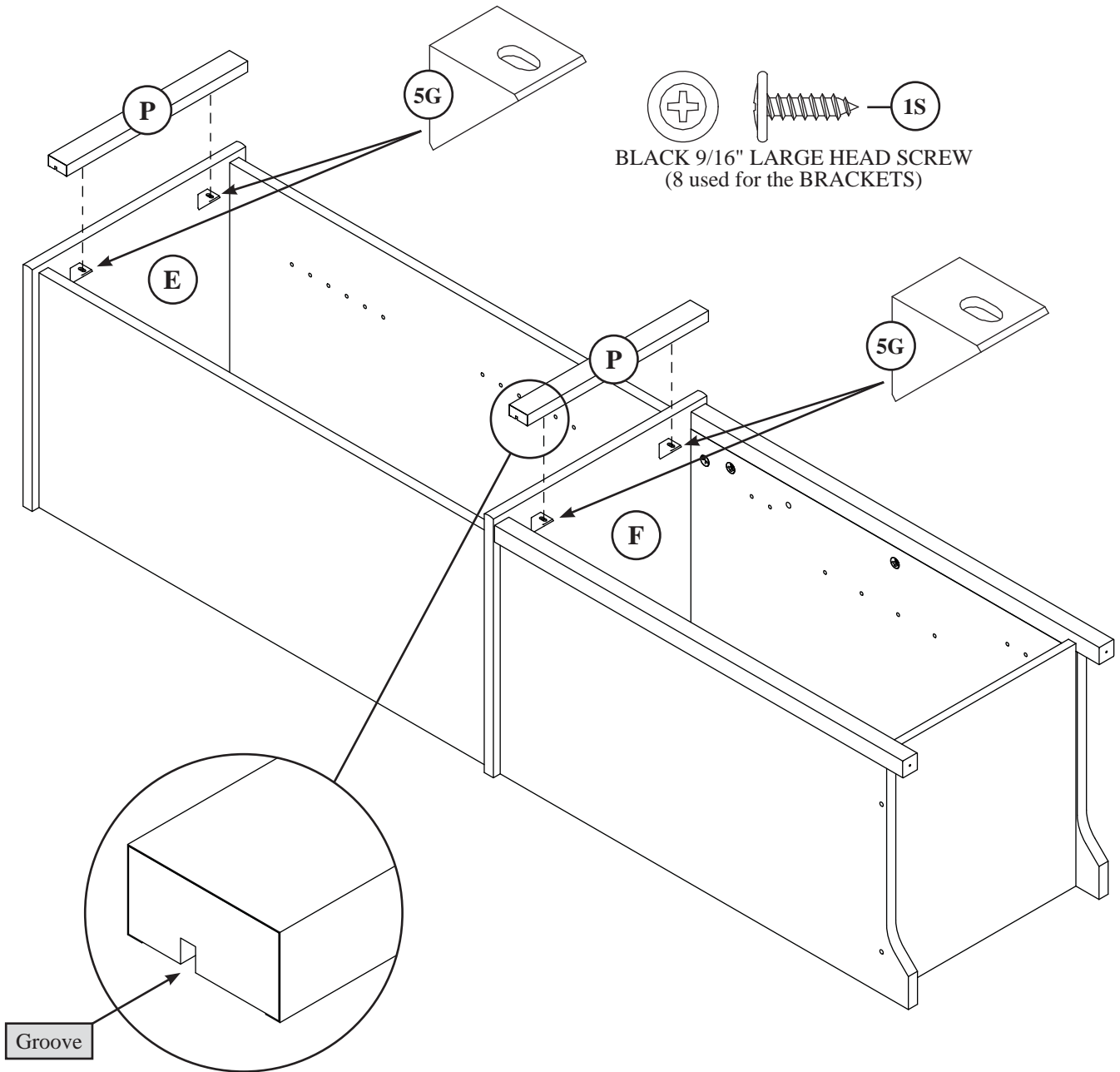

Fasten four ANGLE BRACKETS (5G) to the TOPS (E and F). Use four BLACK 9/16" LARGE HEAD SCREWS (1S).

Fasten the SKIRTS (P) to the TOPS (E and F). Use four BLACK 9/16" LARGE HEAD SCREWS (1S) through the ANGLE BRACKETS on the TOPS and into the SKIRTS (P).

NOTE: There are no pre-drilled holes in the SKIRTS. The SCREWS will tighten into the grooves.

Step
8

Caution

Do not stand the unit upright without the BACK fastened. The unit may collapse.

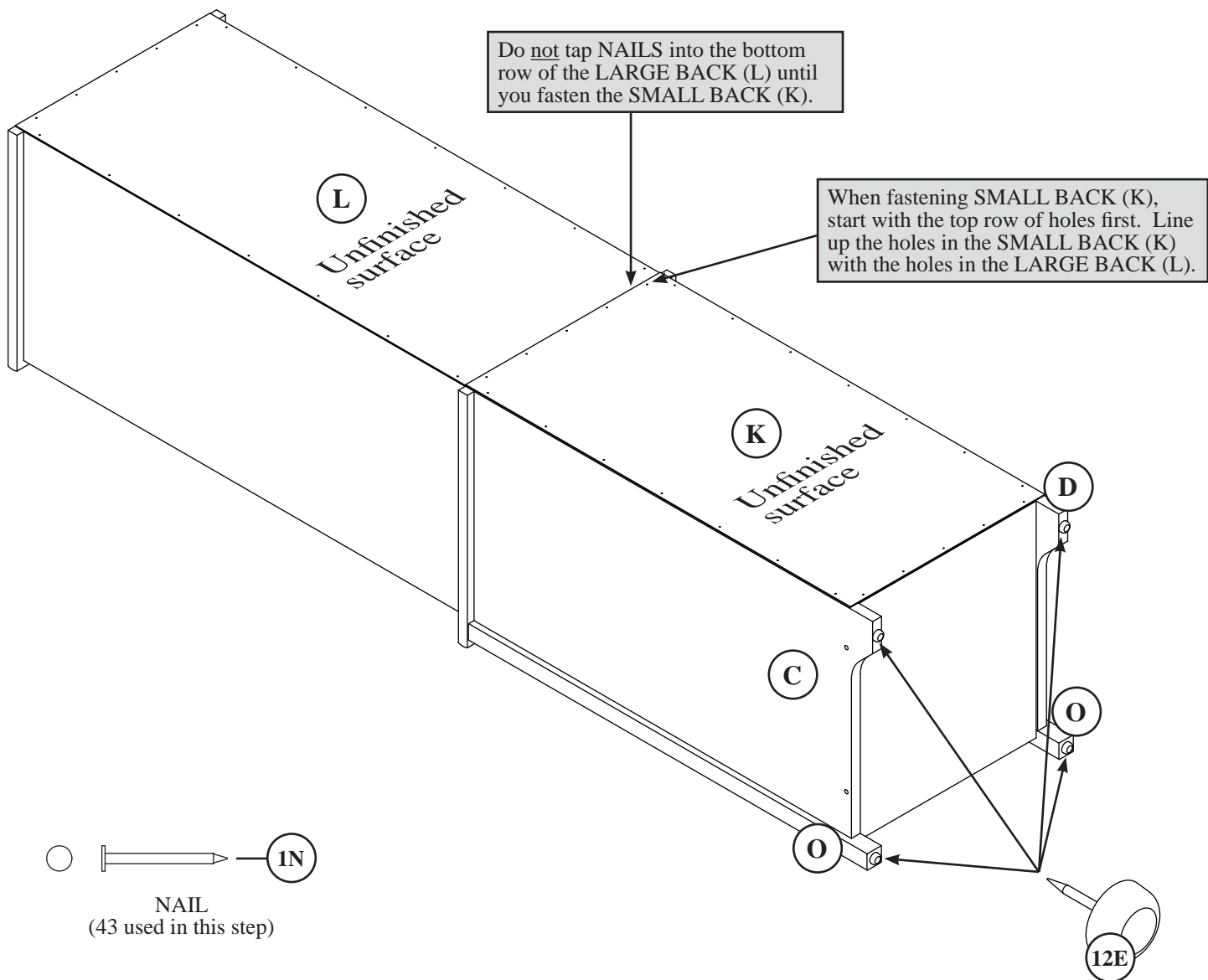

Carefully turn your unit over onto its front edges and lay the LARGE BACK (L) over your unit.

Make equal margins along all four edges of the LARGE BACK (L). Push on opposite corners of your unit if needed to make it “square”.

Fasten the LARGE BACK (L) to your unit using the NAILS (1N).

NOTE: You will not fasten NAILS into the bottom row of holes in the LARGE BACK (L) until you fasten the SMALL BACK (K).

Next, fasten the SMALL BACK (K) to your unit using the NAILS. The SMALL BACK (K) will overlap the LARGE BACK (L). When fastening the SMALL BACK, line up the top set of holes in the SMALL BACK with the bottom set of holes in the LARGE BACK first.

With your hammer, gently tap four TACK GLIDES (12E) into the bottom edges of the LOWER ENDS (C and D) and LEGS (O).

Step
9

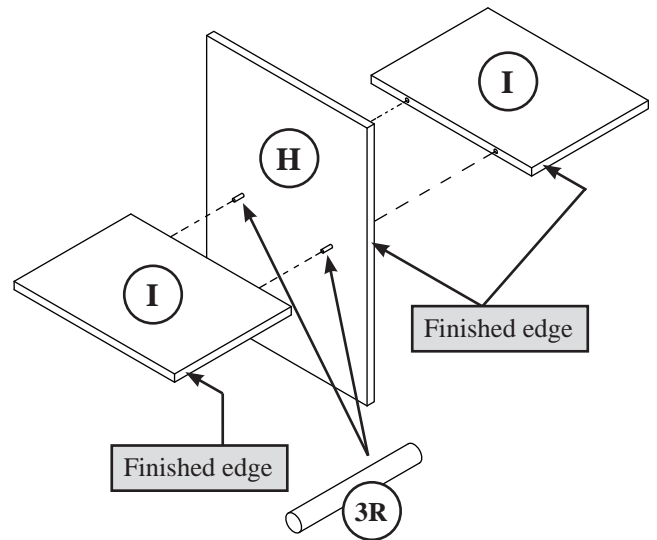
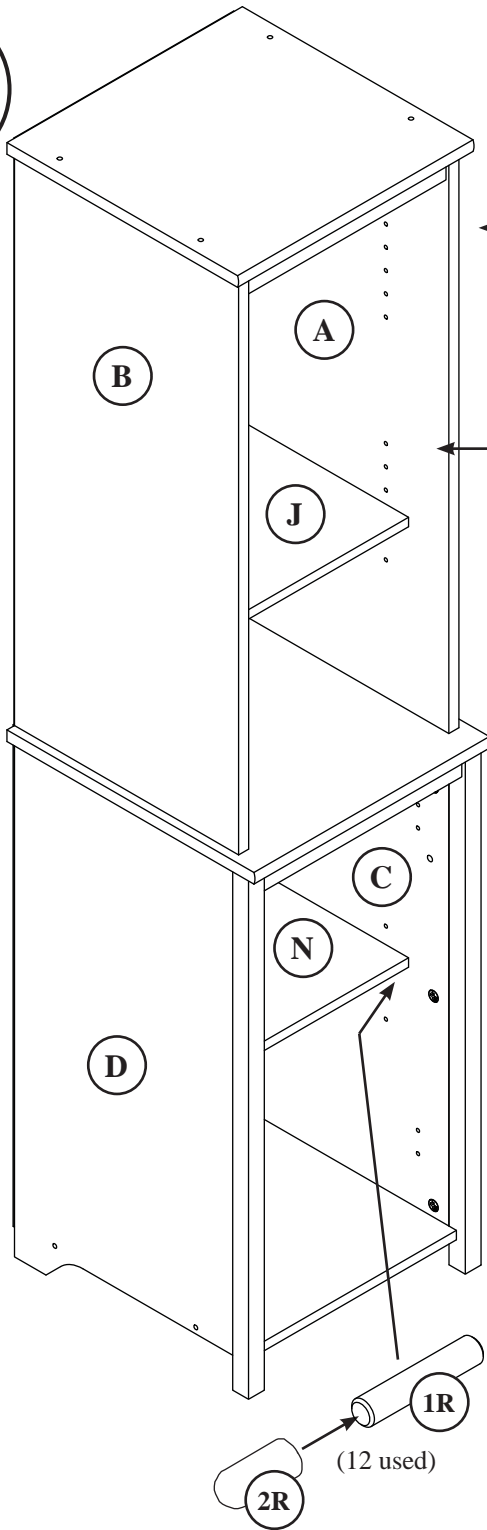

Carefully stand your unit upright.

Insert the LONG METAL PINS (3R) into the holes in the LONG DIVIDER (H). Now, push the SHORT DIVIDERS (I) onto the LONG METAL PINS in the LONG DIVIDER.

Push the RUBBER SLEEVES (2R) over the METAL PINS (1R). Insert eight METAL PINS into the hole locations of your choice in the lower set of holes in the UPPER ENDS (A and B) and LOWER ENDS (C and D). Set one of the UPPER ADJUSTABLE SHELVES (J) and ADJUSTABLE SHELF (N) onto the METAL PINS.

Now, insert the DIVIDERS (H and I) on top of the UPPER ADJUSTABLE SHELF (J). Then, insert four METAL PINS into the hole locations above the DIVIDERS. Set the other UPPER ADJUSTABLE SHELF (J) onto those METAL PINS.

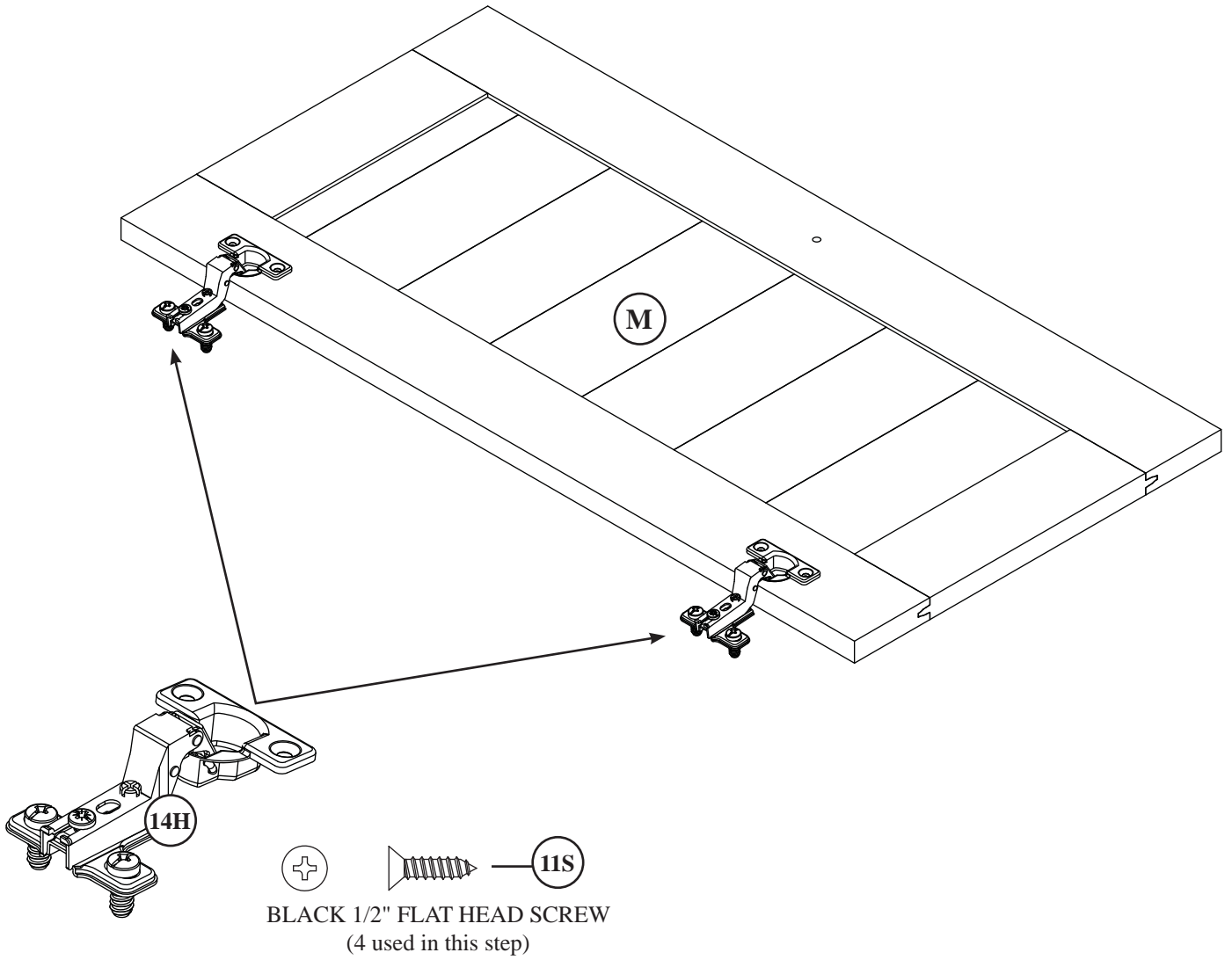

Fasten the HINGES (14H) to the DOOR (M). Use four BLACK 1/2" FLAT HEAD SCREWS (11S).

Step
11

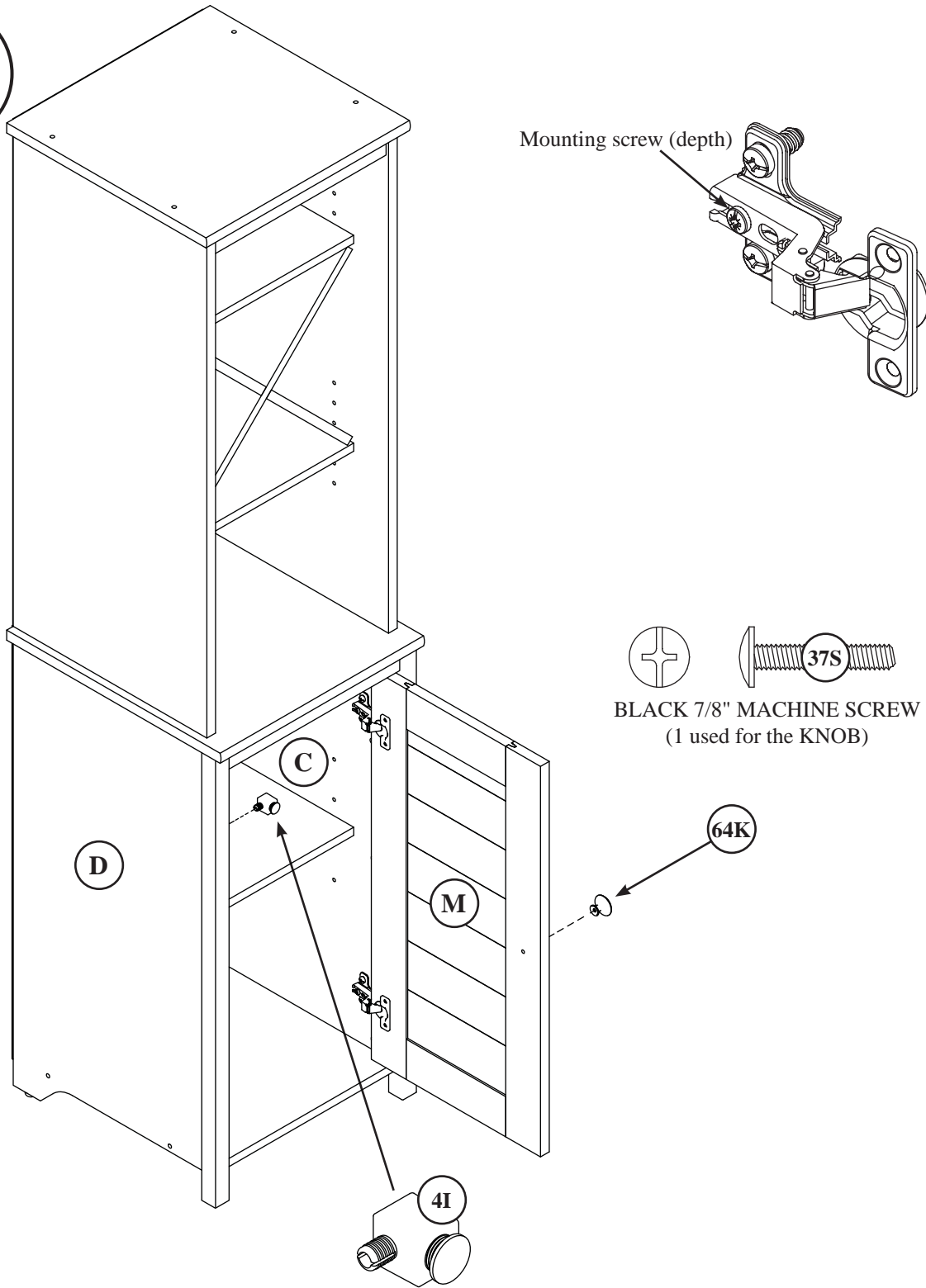

Fasten the DOOR (M) to the LOWER RIGHT END (C). Use the screws in the HINGES.

NOTE: You may need to loosen the mounting screw to slide the HINGE slightly out of the slot. Retighten the screw before mounting the HINGE to the END.

Fasten a KNOB (64K) to the DOOR (M). Use a BLACK 7/8" MACHINE SCREW (37S).

Push the DOOR STOP (4I) into the hole in the LOWER LEFT END (D).

Step
12

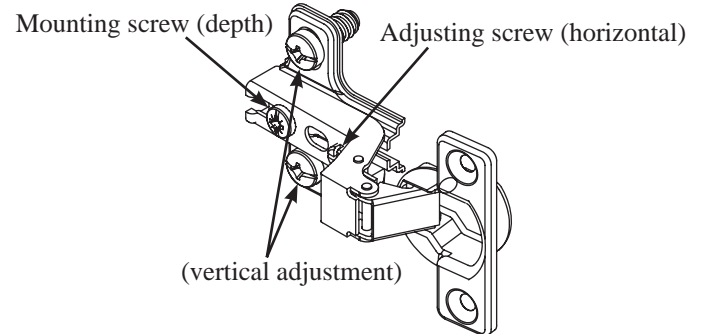
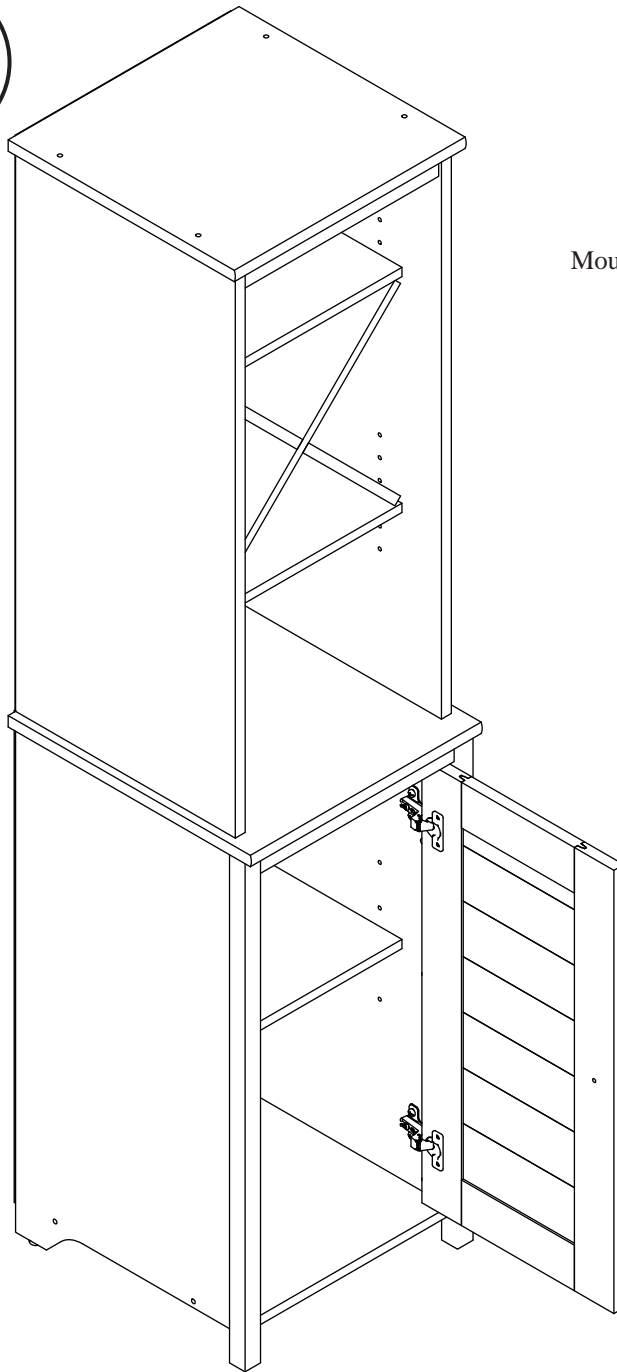

Refer to the enlarged diagram to identify the parts on the HINGES.

The DOORS may need some adjustments. Follow the text below to make needed adjustments.

DOOR ADJUSTMENTS:

To adjust the DOORS from side to side (horizontal), loosen the mounting screw several turns, then turn the adjusting screw in or out. Tighten the mounting screw after making adjustments.

To adjust the DOORS up and down (vertical), loosen both vertical adjustment screws. Move the DOORS up or down to the desired location. Tighten the screws after making adjustments.

To adjust the DOORS in or out (depth), loosen the mounting screw one turn and move the DOORS in or out, as needed. Tighten the mounting screw after making adjustments.

Step
13

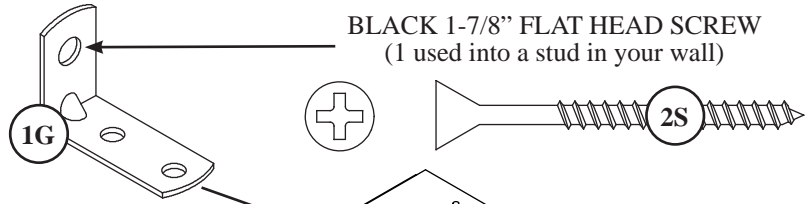

BLACK 9/16" LARGE HEAD SCREW
(1 used into the top of your unit)

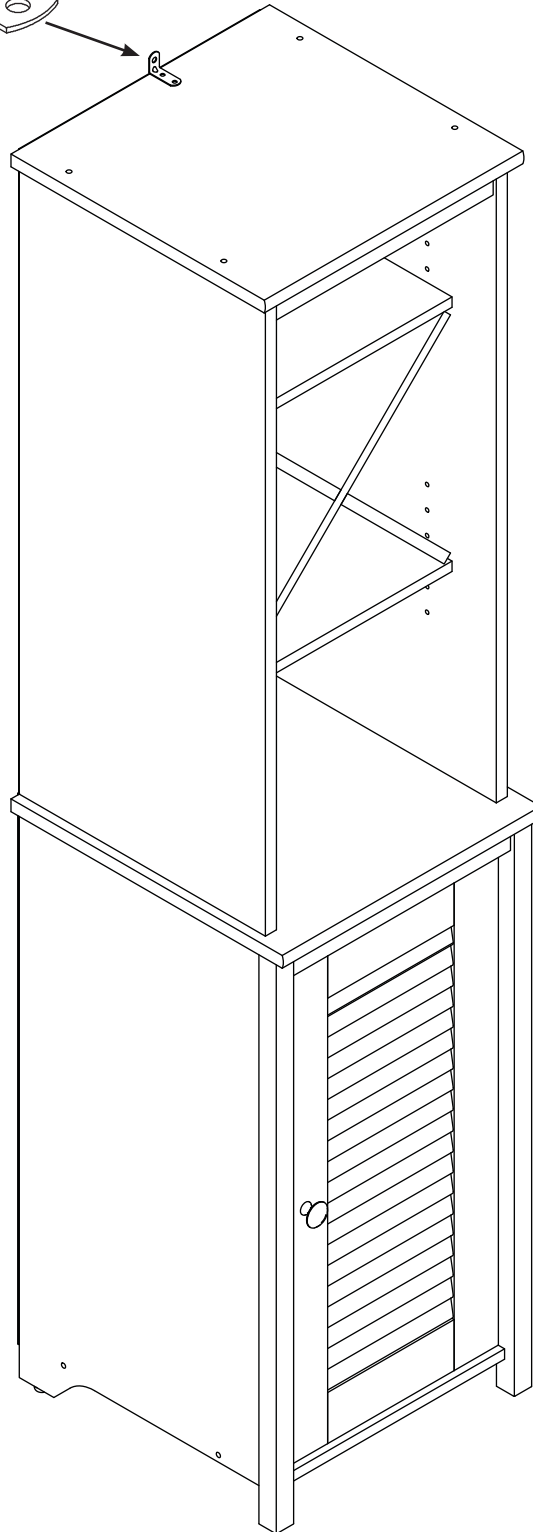
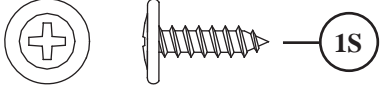

IMPORTANT: This unit must be fastened to a wall.

Fasten the SAFETY BRACKET (1G) to your unit for added stability. Use a BLACK 9/16" LARGE HEAD SCREW (1S) into the top of the unit and a BLACK 1-7/8" FLAT HEAD SCREW (2S) into a stud in your wall.

Step
14

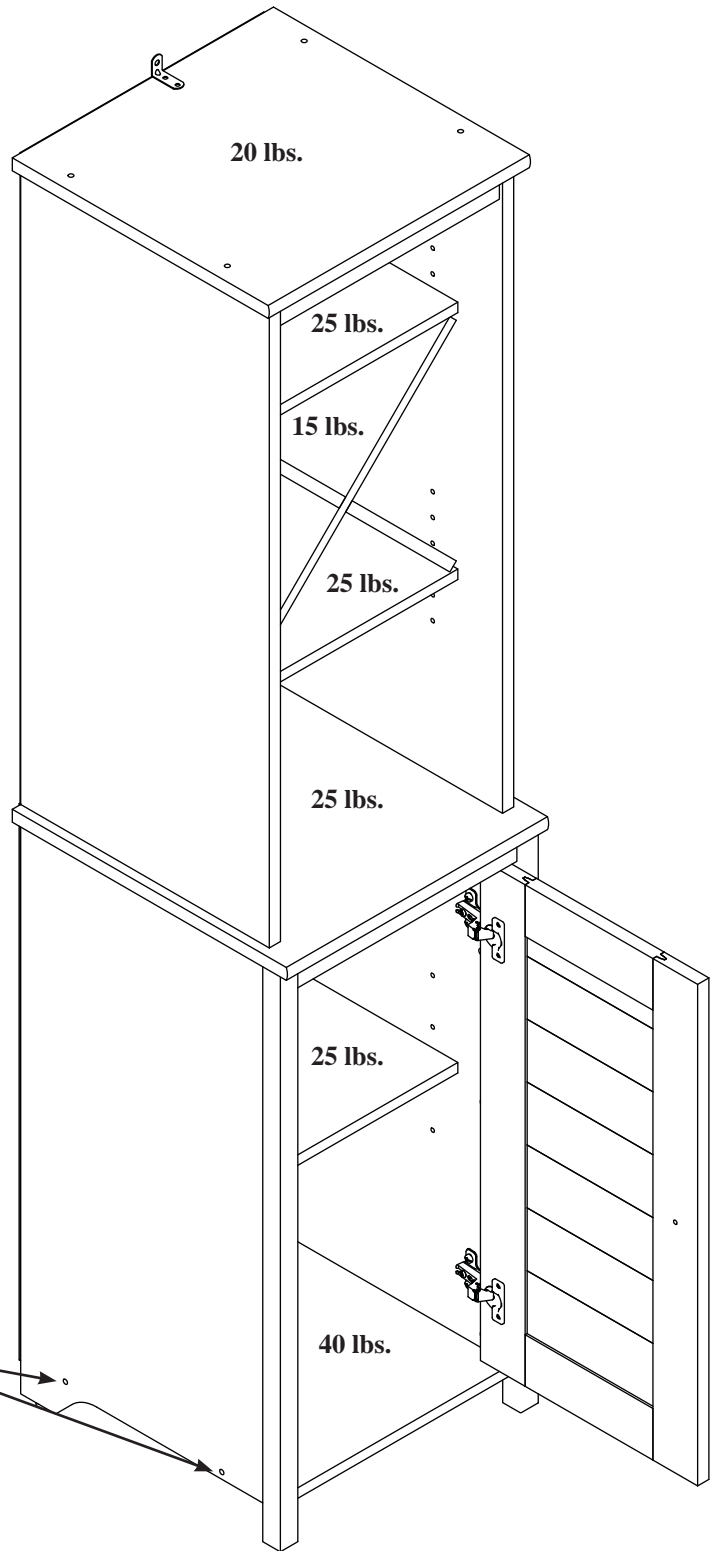
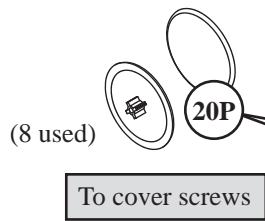
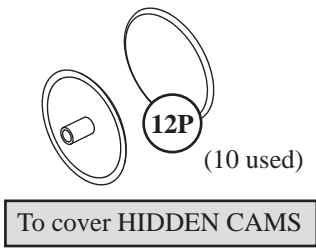

Center a SCREW COVER (20P) over the head of each visible SCREW and press firmly.

Push a CAM COVER (12P) onto each visible HIDDEN CAM.

NOTE: Please read the back pages of the instruction booklet for important safety information.

This completes assembly. To clean your unit, dampen a cloth with tap water and wipe.

Utilisez les instructions d'assemblage en français avec les schémas étape par étape du manuel d'instruction en anglais. Chaque étape en français correspond à la même étape en anglais. La pièce devant être attachée à l'élément est représentée en gris sur les schémas de chaque étape pour plus de précision. Comparer la "Liste de pièces" ci-dessous avec la "PART IDENTIFICATION" du manuel en anglais pour vous familiariser avec les pièces avant l'assemblage.

REMARQUE : CE MANUEL D'INSTRUCTIONS CONTIENT **D'IMPORTANTES** INFORMATIONS RELATIVES À LA SÉCURITÉ. À LIRE ET CONSERVER POUR TOUTE RÉFÉRENCE FUTURE.

NOUS SOMMES LA POUR VOUS AIDER!

Nous faisons de notre mieux pour nous assurer que votre meuble arrive dans d'excellentes conditions. Nos représentants du service Clientèle sont aimables et prêts à vous aider au cas où une pièce aurait été endommagée ou manquerait (ou si vous aviez besoin d'aide pour l'assemblage). **NE RAMENEZ PAS LE MEUBLE AU MAGASIN.** Au Canada, composez ce numéro d'appel gratuit:

1-800-523-3987

Du lundi au vendredi, de 9 heures du matin à 5:30 heures du soir (horaire Côte Est) (sauf jours fériés)

Si une pièce a besoin d'être remplacée, la pièce de remplacement sera envoyée dans les 48 heures. (Sauf week-ends et jours fériés)

LISTE DE PIÈCES			LISTE DE PIÈCES		
REFERENCE	DESCRIPTION	QUANTITÉ	REFERENCE	DESCRIPTION	QUANTITÉ
A	EXTRÉMITÉ DROITE SUPÉRIEURE.....	1	12E	PATIN	4
B	EXTRÉMITÉ GAUCHE SUPÉRIEURE.....	1	1F	EXCENTRIQUE ESCAMOTABLE....	10
C	EXTRÉMITÉ DROITE INFÉRIEURE	1	8F	VIS D'EXCENTRIQUE	10
D	EXTRÉMITÉ GAUCHE INFÉRIEURE	1	1G	CONSOLE DE SÉCURITÉ	1
E	DESSUS SUPÉRIEUR	1	5G	CONSOLE À ÉQUERRE	4
F	DESSUS INFÉRIEUR.....	1	14H	CHARNIÈRE	2
G	DESSOUS	1	4I	ARRÊT DE PORTE.....	1
H	SÉPARATEUR LONG	1	64K	BOUTON.....	1
I	SÉPARATEUR COURT.....	2	1N	CLOU	43
J	TABLETTE RÉGLABLE SUPÉRIEURE.....	2	20P	CACHE-VIS	8
K	PETIT ARRIÈRE	1	12P	COUVERCLE D'EXCENTRIQUE....	10
L	GRAND ARRIÈRE	1	1R	GOUPILLE EN MÉTAL	12
M	PORTE.....	1	2R	MANCHON EN CAOUTCHOUC....	12
N	TABLETTE RÉGLABLE	1	3R	GOUPILLE EN MÉTAL LONGUE ...	2
O	PIED.....	2	1S	VIS TÊTE LARGE 14 mm NOIRE...	9
P	PLINTHE	2	2S	VIS TÊTE PLATE 48 mm NOIRE...	13
			11S	VIS TÊTE PLATE 13 mm NOIRE....	4
			37S	VIS À MÉTAUX 22 mm NOIRE.....	1

A l'usage exclusif du Canada Noter la date d'achat de cet élément et conserver le livret pour future référence. Pour contacter Sauder en ce qui concerne cet élément, faire référence au numéro de lot et numéro de modèle en appelant notre numéro sans frais.

Lot n° : _____

Date de l'achat: _____

ÉTAPE 1

Repérer cette icône. Elle signifie qu'un conseil de montage vidéo est disponible à :www.sauder.com/services/tips

Ne pas serrer les CAMES ESCAMOTABLES dans cette étape.

Assembler l'élément sur un sol à moquette ou sur le carton vide pour éviter d'endommager l'élément ou le sol.

Faire tourner dix VIS D'EXCENTRIQUE (8F) dans le DESSUS INFÉRIEUR (F) et les PIEDS (O).

Enfoncer dix EXCENTRIQUES ESCAMOTABLES (1F) dans les EXTRÉMITÉS INFÉRIEURES (C et D).

ÉTAPE 2

Fixer les PIEDS (O) aux EXTRÉMITÉS INFÉRIEURES (C et D). Serrer six EXCENTRIQUES ESCAMOTABLES.

ÉTAPE 3

Fixer le DESSUS SUPÉRIEUR (E) aux EXTRÉMITÉS SUPÉRIEURES (A et B). Utiliser quatre VIS TÊTE PLATE 48 mm NOIRES (2S).

ÉTAPE 4

Fixer le DESSUS INFÉRIEUR (F) aux EXTRÉMITÉS (A et B). Utiliser quatre VIS TÊTE PLATE 48 mm NOIRES (2S).

ÉTAPE 5

Fixer les EXTRÉMITÉS INFÉRIEURES (C et D) au DESSUS INFÉRIEUR (F). Serrer quatre EXCENTRIQUES ESCAMOTABLES.

ÉTAPE 6

Fixer le DESSOUS (G) aux EXTRÉMITÉS INFÉRIEURES (C et D). Utiliser quatre VIS TÊTE PLATE 48 mm NOIRES (2S).

ÉTAPE 7

Fixer quatre CONSOLES À ÉQUERRE (5G) aux DESSUS (E et F). Utiliser quatre VIS TÊTE LARGE 14 mm NOIRES (1S).

Fixer les PLINTHES (P) aux DESSUS (E et F). Utiliser quatre VIS TÊTE LARGE 14 mm NOIRES (1S) à travers les CONSOLES À ÉQUERRE situées sur les DESSUS, et dans les PLINTHES (P).

REMARQUE : Les PLINTHES ne comportent pas de trous pré-perçés. Serrer les VIS dans les rainures.

ÉTAPE 8

Attention

Ne pas relever l'élément dans sa position verticale avant d'avoir fixé l'ARRIÈRE. L'élément risque de s'effondrer.

Avec précaution, retourner l'élément sur ses chants avant et placer le GRAND ARRIÈRE (L) sur l'élément.

Veiller à avoir des marges égales le long des quatre chants de le GRAND ARRIÈRE (L). Si besoin est, enfoncer sur les coins opposés de l'élément pour s'assurer d'être « d'équerre ».

Fixer le GRAND ARRIÈRE (L) à l'élément à l'aide des CLOUS (1N).

REMARQUE : Ne pas fixer les CLOUS dans la rangée inférieure des trous dans le GRAND ARRIÈRE (L) avant de fixer le PETIT ARRIÈRE (K).

Ensuite, fixer le PETIT ARRIÈRE (K) à l'élément à l'aide des CLOUS. Le PETIT ARRIÈRE va chevaucher le GRAND ARRIÈRE (L).

Pour fixer le PETIT ARRIÈRE, aligner le jeu supérieur de trous de le PETIT ARRIÈRE avec le jeu inférieur de trous de le GRAND ARRIÈRE en premier.

À l'aide d'un marteau, enfoncer quatre PATINS (12E) dans les chants inférieurs des EXTRÉMITÉS INFÉRIEURES (C et D) et les PIEDS (O).

ÉTAPE 9

Relever, avec précaution, l'élément dans sa position verticale.

Insérer les LONGUES GOUPILLES EN MÉTAL (3R) dans les trous du SÉPARATEUR LONG (H). Maintenant, enfoncer les SÉPARATEURS COURTS (I) sur les LONGUES GOUPILLES EN MÉTAL dans le SÉPARATEUR LONG.

Enfoncer les MANCHONS EN CAOUTCHOUC (2R) sur les GOUPILLES EN MÉTAL (1R). Insérer huit GOUPILLES EN MÉTAL dans les trous choisis dans les EXTRÉMITÉS SUPÉRIEURES (A et B) et les EXTRÉMITÉS INFÉRIEURES (C et D). Poser l'une des TABLETTES RÉGLABLES SUPÉRIEURES (J) et la TABLETTE RÉGLABLE (N) sur les GOUPILLES EN MÉTAL.

Maintenant, insérer les SÉPARATEURS (H et I) sur le dessus de la TABLETTE RÉGLABLE SUPÉRIEURE (J). Ensuite, insérer quatre GOUPILLES EN MÉTAL dans les emplacements des trous au-dessus des SÉPARATEURS. Placer l'autre TABLETTE RÉGLABLE SUPÉRIEURE (J) sur ces GOUPILLES EN MÉTAL.

ÉTAPE 10

Fixer les CHARNIÈRES (14H) à la PORTE (M). Utiliser quatre VIS TÊTE PLATE 13 mm NOIRES (11S).

ÉTAPE 11

Fixer la PORTE (M) sur l'EXTRÉMITÉ DROITE INFÉRIEURE (C). Utiliser les vis fournies avec les CHARNIÈRES.

REMARQUE : Il est peut-être nécessaire de desserrer la vis de fixation pour glisser le CHARNIÈRE partiellement hors de la fente. Resserrer la vis avant de monter la CHARNIÈRE à l'EXTRÉMITÉ.

Fixer une POIGNÉE (64K) à la PORTE (M). Utiliser une VIS À MÉTAUX 22 mm NOIRE (37S).

Enfoncer l'ARRÊT DE PORTE (4I) dans le trou dans l'EXTRÉMITÉ GAUCHE INFÉRIEURE (D).

ÉTAPE 12

Consulter le schéma agrandi pour identifier les pièces des CHARNIÈRES.

Il faut peut-être ajuster les PORTES. Suivre les indications ci-dessous pour ajuster.

RÉGLAGES DES PORTES :

Pour ajuster les PORTES latéralement (horizontalement), desserrer la vis de montage quelques tours et tourner la vis de réglage vers l'intérieur ou vers l'extérieur. Serrer la vis de montage après avoir ajusté.

Pour ajuster les PORTES de haut en bas (verticalement), desserrer les deux vis de réglage. Déplacer les PORTES verticalement à l'emplacement désiré. Serrer les vis après avoir ajusté.

Pour ajuster les PORTES vers l'intérieur ou vers l'extérieur (profondeur), desserrer la vis de montage un tour et déplacer les PORTES vers l'intérieur ou vers l'extérieur. Serrer la vis de montage après avoir ajusté.

ÉTAPE 13

IMPORTANT : Cette unité doit être fixée à un mur.

Il est recommandé d'utiliser la CONSOLE DE SÉCURITÉ (1G) à l'élément pour renforcer la stabilité. Utiliser une VIS TÊTE LARGE 14 mm NOIRE (1S) dans le haut de l'élément et une VIS TÊTE PLATE 48 mm NOIRE (2S) dans un montant du mur.

ÉTAPE 14

Centrer un CACHE-VIS (20P) sur la tête de chaque VIS visible et appuyer fermement.

Enfoncer un COUVERCLE D'EXCENTRIQUE (12P) sur chaque EXCENTRIQUE ESCAMOTABLE visible.

REMARQUE : Prière de lire les informations importantes sur la sécurité figurant sur les pages arrière du manuel d'instructions.

Ceci complète l'assemblage. Pour nettoyer l'unité, humidifier un chiffon avec de l'eau du robinet et essuyer.

Use estas instrucciones de ensamblaje en español junto con las figuras paso-a-paso provistas en el folleto inglés. Cada paso en español corresponde al mismo paso en inglés. Se destacan las figuras de cada paso con una tonalidad oscura para mostrar precisamente cual parte se debe montar a la unidad. Compare la "Lista de Part" abajo con la "Part Identification" en el folleto en inglés para familiarizarse con Las partes de ensamblaje.

NOTA: ESTE FOLLETO DE INSTRUCCIONES CONTIENE INFORMACIÓN **IMPORTANTE** SOBRE LA SEGURIDAD. POR FAVOR LEA Y GUÁRDELO PARA REFERENCIA EN EL FUTURO.

ESTAMOS AQUI PARA AYUDAR!

Tratamos de asegurar que su mueble llega en condición excelente. Nuestros representantes de Servicio al Cliente son amables y listos para ayudarle con servicio rápido y eficiente si una parte está defectuosa o ausente (o si necesita ayuda con el ensamblaje). **NO DEVUELVA LA UNIDAD A LA TIENDA.** Llame este número sin cargo:

1-800-523-3987

Lunes a viernes, 9:00 a.m. - 5:30 p.m.

**Hora oficial del Este
(excepto días festivos)**

Si requiere un repuesto de una parte, será enviado dentro de 48 horas (excepto los fines de semana y días festivos)

LISTA DE PARTES			LISTA DE PARTES		
ITEM	DESCRIPCIÓN	CANTIDAD	ITEM	DESCRIPCIÓN	CANTIDAD
A	EXTREMO DERECHO SUPERIOR	1	12E	TACHUELA DESLIZANTE	4
B	EXTREMO IZQUIERDO SUPERIOR	1	1F	EXCÉNTRICO ESCONDIDO.....	10
C	EXTREMO DERECHO INFERIOR.....	1	8F	BIELA DE EXCÉNTRICO	10
D	EXTREMO IZQUIERDO INFERIOR.....	1	1G	MÉNSULA DE SEGURIDAD	1
E	PANEL SUPERIOR DE ARRIBA.....	1	5G	SOPORTE ANGULAR	4
F	PANEL SUPERIOR INFERIOR.....	1	14H	BISAGRA.....	2
G	FONDO	1	4I	TOPE DE PUERTA	1
H	DIVISOR LARGO.....	1	64K	POMO	1
I	DIVISOR CORTO	2	1N	CLAVO	43
J	ESTANTE AJUSTABLE SUPERIOR	2	20P	CUBIERTA DE TORNILLO.....	8
K	DORSO PEQUEÑO	1	12P	CUBIERTA DE EXCÉNTRICO.....	10
L	DORSO GRANDE.....	1	1R	ESPIGA DE METAL	12
M	PUERTA.....	1	2R	MANGUITO DE GOMA.....	12
N	ESTANTE AJUSTABLE.....	1	3R	ESPIGA DE METAL LARGA	2
O	PATA.....	2	1S	TORNILLO NEGRO DE CABEZA GRANDE de 14 mm	9
P	FALDÓN.....	2	2S	TORNILLO NEGRO DE CABEZA PERDIDA de 48 mm	13
			11S	TORNILLO NEGRO DE CABEZA PERDIDA de 13 mm	4
			37S	TORNILLO NEGRO PARA METAL de 22 mm	1

Anote la fecha de comprar esta unidad y guarde el folleto para su referencia futura.

Si necesita ponerse en contacto con Sauder en cuanto a esta unidad, refiérase al número de lote y al número de modelo cuando llame a nuestro número gratis.

No. Lote: _____

Fecha de compra: _____

PASO 1

Busque este icono. Significa que un consejo práctico para ensamble de muebles, grabado en video, está disponible en: www.sauder.com/services/tips

No apriete los EXCÉNTRICOS ESCONDIDOS en este paso.

Ensamble la unidad sobre un piso alfombrado o sobre el cartón vacío para evitar rayar la unidad o el piso.

Apriete diez BIELAS DE EXCÉNTRICO (8F) dentro del PANEL SUPERIOR INFERIOR (F) y de las PATAS (O).

Empuje diez EXCÉNTRICOS ESCONDIDOS (1F) dentro de los EXTREMOS INFERIORES (C y D).

PASO 2

Fije las PATAS (O) a los EXTREMOS INFERIORES (C y D). Apriete seis EXCÉNTRICOS ESCONDIDOS.

PASO 3

Fije el PANEL SUPERIOR DE ARRIBA (E) a los EXTREMOS SUPERIORES (A y B). Utilice cuatro TORNILLOS NEGROS DE CABEZA PERDIDA de 48 mm (2S).

PASO 4

Fije el PANEL SUPERIOR INFERIOR (F) a los EXTREMOS (A y B). Utilice cuatro TORNILLOS NEGROS DE CABEZA PERDIDA de 48 mm (2S).

PASO 5

Fije los EXTREMOS INFERIORES (C y D) al PANEL SUPERIOR INFERIOR (F). Apriete cuatro EXCÉNTRICOS ESCONDIDOS.

PASO 6

Fije el FONDO (G) a los EXTREMOS INFERIORES (C y D). Utilice cuatro TORNILLOS NEGROS DE CABEZA PERDIDA de 48 mm (2S).

PASO 7

Fije cuatro SOPORTES ANGULARES (5G) a los PANELES SUPERIORES (E y F). Utilice cuatro TORNILLOS NEGROS DE CABEZA GRANDE de 14 mm (1S).

Fije los FALDONES (P) a los PANELES SUPERIORES (E y F). Utilice cuatro TORNILLOS NEGROS DE CABEZA GRANDE de 14 mm (1S) a través de los SOPORTES ANGULARES sujetos a los PANELES SUPERIORES y dentro de los FALDONES (P).

NOTA: No hay agujeros perforados en los FALDONES. Los TORNILLOS apretarán dentro de las ranuras.

PASO 8

Precaución

No coloque la unidad en posición vertical hasta que se fije el DORSO. La unidad podría caerse.

Cuidadosamente gire su unidad sobre sus bordes frontales y coloque el DORSO GRANDE (L) sobre la unidad.

Los márgenes a lo largo de todos los bordes del DORSO GRANDE (L) deben estar uniformes. Empuje sobre las esquinas opuestas de la unidad si es requerido para hacerla "cuadrada."

Fije el DORSO GRANDE (L) a la unidad utilizando los CLAVOS (1N).

NOTA: No fije los CLAVOS en la última fila de agujeros en el DORSO GRANDE (L) hasta no fijar primero el DORSO PEQUEÑO (K).

Luego, fije el DORSO PEQUEÑO (K) a la unidad utilizando los CLAVOS. El DORSO PEQUEÑO (K) se solapará con el DORSO GRANDE (L).

Para fijar el DORSO PEQUEÑO, alinee primero el grupo superior de agujeros del DORSO PEQUEÑO con el grupo inferior de agujeros del DORSO GRANDE.

Con un martillo, suavemente introduzca golpeando cuatro TACHUELAS DESLIZANTES (12E) en los bordes de la parte inferior de los EXTREMOS INFERIORES (C y D) y de las PATAS (O).

PASO 9

Cuidadosamente ponga la unidad en posición vertical.

Inserte las ESPIGAS DE METAL LARGAS (3R) dentro de los agujeros del DIVISOR LARGO (H). Ahora, empuje los DIVISORES CORTOS (I) en las ESPIGAS DE METAL LARGAS en el DIVISOR LARGO.

Empuje los MANGUITOS DE GOMA (2R) sobre las ESPIGAS DE METAL (1R). Inserte ocho ESPIGAS DE METAL dentro de los agujeros al nivel preferido en los grupos de agujeros inferiores de los EXTREMOS SUPERIORES (A y B) y los EXTREMOS INFERIORES (C y D). Coloque los ESTANTES AJUSTABLES SUPERIORES (J) y el ESTANTE AJUSTABLE (N) sobre las ESPIGAS DE METAL.

Ahora, inserte los DIVISORES (H e I) en la parte superior del ESTANTE AJUSTABLE SUPERIOR (J). Luego, inserte cuatro ESPIGAS DE METAL en las ubicaciones de los agujeros por encima de los DIVISORES. Coloque el otro ESTANTE AJUSTABLE SUPERIOR (J) sobre las ESPIGAS DE METAL.

PASO 10

Fije las BISAGRAS (14H) a la PUERTA (M). Utilice cuatro TORNILLOS NEGROS DE CABEZA PERDIDA de 13 mm (11S).

PASO 11

Fije la PUERTA (M) al EXTREMO DERECHO INFERIOR (C). Utilice los tornillos provistos de las BISAGRAS.

NOTA: Puede ser necesario aflojar el tornillo de montaje para deslizar la BISAGRA parcialmente fuera de la ranura. Vuelva a apretar el tornillo antes de montar la BISAGRA al EXTREMO.

Fije un TIRADOR (64K) a la PUERTA (M). Utilice un TORNILLO NEGRO PARA METAL de 22 mm (37S).

Inserte el TOPE DE PUERTA (4I) dentro del agujero del EXTREMO IZQUIERDO INFERIOR (D).

PASO 12

Consulte el diagrama ampliado para identificar las piezas de las BISAGRAS.

Las PUERTAS pueden requerir de ajustes. Siga el texto abajo para hacer los ajustes necesarios.

AJUSTE DE LA PUERTA:

Para ajustar las PUERTAS de un lado al otro (horizontalmente), afloje el tornillo de montaje varias vueltas y gire el tornillo de ajuste hacia el interior o hacia el exterior. Apriete el tornillo de montaje después de hacer los ajustes.

Para ajustar las PUERTAS hacia arriba o hacia abajo (vertical), afloje los dos tornillos de ajuste. Mueva las PUERTAS hacia arriba o hacia abajo a la ubicación deseada. Apriete los tornillos después de hacer los ajustes.

Para ajustar las PUERTAS hacia atrás o hacia adelante (profundidad), afloje el tornillo de montaje una vuelta y mueva las PUERTAS hacia el interior o hacia el exterior según sea necesario. Apriete el tornillo de montaje después de hacer los ajustes.

PASO 13

IMPORTANTE: Esta unidad debe ser fijada a una pared.

Fije la MÉNSULA DE SEGURIDAD (1G) a la unidad para aumentar la estabilidad. Utilice un TORNILLO NEGRO DE CABEZA GRANDE de 14 mm (1S) a través de la parte superior de la unidad y un TORNILLO NEGRO DE CABEZA PERDIDA de 48 mm (2S) dentro de un montante de la pared.

PASO 14

Centre una CUBIERTA DE TORNILLO (20P) sobre la cabeza de cada TORNILLO visible y presione firmemente.

Empuje una CUBIERTA DE EXCÉNTRICO (12P) sobre cada EXCÉNTRICO ESCONDIDO visible.

NOTA: Por favor, lea las páginas de atrás del folleto de instrucciones en cuanto a importante información de seguridad.

Esto completa el ensamblaje. Para limpiar la unidad, humedezca un paño con agua de llave y limpie.

WARNING

Please use your furniture correctly and safely. Improper use can cause safety hazards, or damage to your furniture or household items. *Carefully read the following chart.*

Look out for:	What can happen:	How to avoid the problem:
<ul style="list-style-type: none">Overloaded shelves.Improper loading can cause the product to be top-heavy.	<ul style="list-style-type: none">Risk of injury.Top-heavy furniture can tip over.Overloaded shelves can break.	<ul style="list-style-type: none">Never exceed the weight limits shown in the instructions.Work from bottom to top when loading shelves. Place the heavier items on the lower shelves.
<ul style="list-style-type: none">Improperly moving furniture that is not designed and equipped with casters.	<ul style="list-style-type: none">Furniture can tip over or break if improperly moved.Physical injury. Furniture can be very heavy.	<ul style="list-style-type: none">Unload shelves from top to bottom before moving the furniture.Do not push furniture, especially on a carpeted floor. Have a friend help you lift the item and set it in place.This unit must be positioned against a wall.
<ul style="list-style-type: none">Children climbing on the shelves can cause the product to tip.	<ul style="list-style-type: none">Risk of injury or death.	<ul style="list-style-type: none">Do not allow children to climb on the shelves. Avoid placing items like toys or candy on upper shelves.Use the supplied safety bracket for added stability.
<ul style="list-style-type: none">Placing TVs on furniture items that are not designed to support a television is hazardous.	<ul style="list-style-type: none">Risk of injury or death. TVs can be very heavy. Plus the weight and location of the picture tube tends to make TVs unbalanced and prone to tipping forward.	<ul style="list-style-type: none">This product is not designed to support a television.

AVERTISSEMENT

Prière d'utiliser le mobilier à bon escient et avec prudence. Une mauvaise utilisation peut être à l'origine de risques d'accident ou peut endommager le mobilier et les articles ménagers. *Lire attentivement le tableau suivant.*

À surveiller :	Danger éventuel :	Solution :
<ul style="list-style-type: none">Tablettes surchargées.En cas de chargement inadéquat l'élément peut être lourd du haut.	<ul style="list-style-type: none">Risque de blessure.Du mobilier mal équilibré risque de se renverser.Des tablettes surchargées risqueraient de casser.	<ul style="list-style-type: none">Ne jamais excéder les limites de poids indiquées dans les instructions.Pour charger les tablettes, commencer par remplir celui du bas pour finir par celui du haut. Placer les articles plus lourds sur les tablettes inférieures.
<ul style="list-style-type: none">Déplacement inadéquat d'un mobilier qui n'est pas conçu pour avoir des roulettes et n'en est pas équipé.	<ul style="list-style-type: none">Le mobilier risque de se renverser ou de casser en cas de déplacement inadéquat.Blessure physique. Le mobilier peut être très lourd.	<ul style="list-style-type: none">Décharger les tablettes en commençant par celui du haut avant de déplacer le mobilier.Ne pas pousser le mobilier, surtout sur la moquette. Se faire aider par une autre personne pour soulever l'élément et le mettre en place.Cette unité doit être placée contre un mur.
<ul style="list-style-type: none">Les enfants qui grimpent sur les tablettes risqueraient de déséquilibrer ce dernier et de le faire tomber.	<ul style="list-style-type: none">Risque de blessures graves, voire mortelles.	<ul style="list-style-type: none">Ne pas laisser les enfants grimper sur les tablettes. Ne pas placer de jouets ou d'aliments sur les tablettes supérieures.Utiliser la console de sécurité fournie pour plus de stabilité.
<ul style="list-style-type: none">Il est dangereux de placer des téléviseurs sur des meubles que ne sont pas prévus à cet effet.	<ul style="list-style-type: none">Risque de blessures graves, voire mortelles. Les téléviseurs peuvent être particulièrement lourds. De plus, le poids et l'emplacement du tube image ont tendance à rendre les téléviseurs instables et enclins à tomber vers l'avant.	<ul style="list-style-type: none">Ce produit n'est pas destiné à supporter un téléviseur.

ADVERTENCIA

Por favor use el mobiliario correcta y seguramente. El mal uso puede causar riesgos de seguridad o daño a las unidades o artículos domésticos. *Cuidadosamente lea la tabla a continuación.*

Esté alerta de:	Puede ocurrir:	Evitar el problema:
<ul style="list-style-type: none">• Estantes sobrecargados• Cargar el producto inadecuadamente puede causar la inestabilidad.	<ul style="list-style-type: none">• Riesgo de lesiones.• El mobiliario inestable puede volcarse.• Estantes sobrecargados pueden romper.	<ul style="list-style-type: none">• Nunca exceder los límites de peso indicados en las instrucciones.• Comience a cargar los estantes a partir de la base y trabaje hacia arriba. Coloque los artículos más pesados sobre los estantes inferiores.
<ul style="list-style-type: none">• Mover incorrectamente el mobiliario que no está diseñado y provisto con ruedecitas.	<ul style="list-style-type: none">• La inclinación o rotura de mobiliario si se mueve de manera inadecuada.• Lesión física. El mobiliario puede ser muy pesado.	<ul style="list-style-type: none">• Descargue los estantes desde arriba hacia abajo antes de mover el mobiliario.• No empuje la unidad, especialmente sobre un piso alfombrado. Pide la ayuda de otra persona para levantar la unidad y colocarla en lugar.• Esta unidad debe ser colocada contra una pared.
<ul style="list-style-type: none">• Un niño subiendo al mobiliario puede causar la inestabilidad y como resultado la caída de la unidad.	<ul style="list-style-type: none">• Riesgo de lesiones o la muerte.	<ul style="list-style-type: none">• No permita que los niños suban a los estantes. Evite poner artículos como juguetes y dulces sobre los estantes superiores.• Utilice la ménsula de seguridad provista para mayor estabilidad.
<ul style="list-style-type: none">• Es peligroso colocar los televisores sobre unidades de mobiliario que no están diseñadas para soportar un televisor.	<ul style="list-style-type: none">• Riesgo de lesiones o muerte. Los televisores pueden ser muy pesados. Además, el peso y la ubicación del tubo de imagen tienden a causar la inestabilidad de televisores y propensa a volcarse hacia adelante.	<ul style="list-style-type: none">• Este producto no está diseñado para soportar un televisor.

5-YEAR LIMITED WARRANTY

1. Sauder Woodworking Co. (Sauder®) provides limited warranty coverage to the original purchaser of this product for a period of five years from the date of purchase against defects in materials or workmanship of Sauder furniture components. As used in this Warranty, "defect" means imperfections in components which substantially impair the utility of the product. This Warranty gives you specific legal rights, and you may also have other rights which vary from state to state.

2. There is no warranty coverage for defects or conditions that result from the failure to follow product assembly instructions, information or warnings, misuse or abuse, intentional damage, fire, flood, alteration or modification of the product, or use of the product in a manner inconsistent with its intended use, nor any condition resulting from incorrect or inadequate maintenance, cleaning, or care. There is also no warranty coverage for rented products or any products purchased "used" or "as is", at a distress or going-out-of-business sale, or from a liquidator.

3. As the exclusive remedy under this Warranty, Sauder will (at its sole option) repair or replace any defective furniture component. Sauder may require independent confirmation of the claimed defect and proof of purchase. Replacement parts will be warranted for only the remaining period of the original Warranty. SAUDER SHALL HAVE NO LIABILITY for ANY INCIDENTAL OR CONSEQUENTIAL DAMAGES OF ANY KIND and all such damages are EXCLUDED FROM THIS WARRANTY, such as loss of use, disassembly, transportation, labor or damage to property on or near the product. Some states do not allow the exclusion or limitation of incidental or consequential damages, so

the above limitation or exclusion may not apply to you.

4. This Warranty applies only to warranted defects that first arise and are reported to Sauder within the warranty coverage period. The Warranty cannot be transferred to subsequent owners or users of the product, and it shall be immediately void in the event the product is resold, transferred, leased or rented to any third party or person other than the original purchaser.

5. THERE ARE NO OTHER WARRANTIES APPLICABLE TO THIS PRODUCT. Under the laws of certain states, there may be no implied warranties from Sauder and all implied warranties, INCLUDING ANY IMPLIED WARRANTY OF MERCHANTABILITY OR FITNESS FOR A PARTICULAR PURPOSE are disclaimed where allowed by law. TO THE EXTENT ANY IMPLIED WARRANTIES ARE APPLICABLE, ANY IMPLIED WARRANTIES, INCLUDING ANY IMPLIED WARRANTY OF MERCHANTABILITY OR FITNESS FOR A PARTICULAR PURPOSE, ARE LIMITED IN DURATION TO THE DURATION OF THIS EXPRESS WARRANTY or the minimum period allowed by law, whichever is shorter. Some states do not allow limitations on how long an implied Warranty lasts, so the above limitation may not apply to you.

6. For Warranty inquiries or claims, please visit our website www.sauder.com. You can also contact Sauder at 1-800-523-3987. Sauder may require Warranty claims to be submitted in writing to Sauder Woodworking Co., 502 Middle Street, Archbold, OH 43502 USA. Please include your sales receipt or other proof of purchase and a specific description of the product defect.

GARANTIE LIMITÉE DE 5 ANS

1. Sauder Woodworking Co. (Sauder®) offre une couverture de garantie limitée à l'acheteur initial du présent produit pendant une période de cinq ans à compter de la date d'achat contre tout défaut de matériaux ou de fabrication des composantes de mobilier Sauder. Le mot « défaut », tel qu'il est utilisé sous les termes de la présente garantie, comprend les imperfections des pièces qui empêchent substantiellement l'utilisation du produit. La présente garantie vous donne des droits légaux spécifiques et il est possible que vous ayez des droits supplémentaires variant d'État en État ou de province en province.

2. La présente garantie ne saurait couvrir les défauts ou conditions qui surviendraient à la suite du non respect des instructions, informations ou mises en garde de montage, d'une mauvaise utilisation ou d'un abus, d'un dommage intentionnel, d'un incendie, d'une inondation, d'une altération ou modification du produit, d'une utilisation du produit allant à l'encontre de son usage prévu, ni aucune condition résultant d'une maintenance, d'un nettoyage ou d'un entretien inappropriés ou inadéquats. De plus, il n'existe aucune garantie pour les produits loués ou tous les produits achetés « d'occasion » ou « en l'état », dans le cadre d'une vente aux enchères ou de solde pour cessation de commerce, ou auprès d'un liquidateur.

3. En tant que recours exclusif en vertu de la présente garantie, Sauder réparera ou remplacera (sur sa seule décision) toute composante de mobilier défectueuse. Sauder peut exiger une confirmation indépendante du défaut revendiqué ainsi qu'une preuve d'achat. Les pièces de rechange seront garanties uniquement pendant la période restante de la garantie originale. SAUDER NE SERA EN AUCUN CAS RESPONSABLE DE TOUT DOMMAGE ACCESSOIRE OU CONSÉCUTIF DE TOUTE SORTIE et lesdits dommages sont EXCLUS DE LA PRÉSENTE GARANTIE, à savoir perte d'utilisation, démontage, transport, main d'œuvre ou dommages matériels sur ou à proximité du produit. Certains États ou provinces ne permettant pas l'exclusion ou la limite aux responsabilités pour

dommages accidentels ou consécutifs, la limite ou l'exclusion ci-dessus peut ne pas être applicable.

4. La présente garantie ne s'applique qu'aux défauts garantis qui se produisent pour la première fois et qui sont signalés à Sauder dans les limites de couverture de la garantie. La garantie ne peut pas être transférée à des propriétaires ou utilisateurs subséquents du produit, et sera immédiatement invalidée dans le cas où le produit est revendu, transféré, loué sous bail ou loué à une tierce partie ou personne autre que l'acheteur original.

5. IL N'EXISTE AUCUNE AUTRE GARANTIE EN VIGUEUR POUR LE PRÉSENT PRODUIT. En vertu des lois de certains États ou provinces, il ne peut y avoir de garanties implicites de la part de Sauder et toutes les garanties implicites, Y COMPRIS TOUTE GARANTIE IMPLICITE DE COMMERCIALITÉ OU D'ADAPTATION À UN USAGE PARTICULIER sont déclinées partout où la loi l'autorise. DANS LA MESURE OÙ TOUTE GARANTIE IMPLICITE EST APPLICABLE, TOUTE GARANTIE IMPLICITE, Y COMPRIS TOUTE GARANTIE DE COMMERCIALITÉ OU D'ADAPTATION À UN USAGE PARTICULIER, EST LIMITÉE À LA DURÉE DE LA PRÉSENTE GARANTIE EXPRESSE ou à la période minimum autorisée par la loi, la période la plus courte étant retenue. Certains États ne permettant pas que des limites soient imposées quant à la durée d'une garantie implicite, la limite ci-dessus peut donc ne pas être applicable.

6. Pour toute question concernant la garantie ou toute demande de réclamation, consulter le site Web www.sauder.com. Il est également possible de contacter Sauder en composant le 1-800-523-3987. Sauder peut exiger de soumettre les demandes de réclamation sous garantie par écrit à Sauder Woodworking Co., 502 Middle Street, Archbold, OH 43502 USA. Veuillez joindre votre ticket de caisse ou toute autre preuve d'achat ainsi qu'une description spécifique du défaut de produit.

GARANTÍA LIMITADA DE 5 AÑOS

1. Sauder Woodworking Co. (Sauder®) provee cobertura de garantía limitada al comprador original de este producto por un período de cinco años, a partir de la fecha de compra, contra defectos en los materiales o de mano de obra en los componentes de muebles Sauder. Como es utilizado en esta Garantía, "defecto" significa imperfecciones en los componentes que de manera fundamental afecta la utilidad del producto. Esta Garantía le permite a usted ciertos derechos legales, y usted también podría poseer otros derechos adicionales, los cuales varían de estado a estado.

2. No hay cobertura de garantía para defectos o estados que resulten del incumplimiento en seguir las instrucciones, la información o las advertencias sobre el ensamblaje del producto; del uso incorrecto o maltrato, del daño intencional, incendio, inundación, cambio o modificación del producto; o de la utilización del producto de manera contradictoria con el uso para el cual fue fabricado, ni por ningún estado que resulte del mantenimiento, limpieza o cuidado incorrecto o inadecuado. Tampoco no hay cobertura de garantía para los productos rentados o para cualesquiera productos comprados "de uso" o "como está", en una venta de bienes embargados o en una venta por salirse del negocio, o comprados a un liquidador.

3. Como un recurso exclusivo bajo esta Garantía, Sauder (sólo a su opción) reparará o reemplazará cualquier componente defectuoso de mueble. Sauder puede requerir una confirmación independiente de un defecto reclamado y una prueba de compra. Las piezas de repuesto serán garantizadas solamente por el período de tiempo que queda de la Garantía original. SAUDER NO TENDRÁ RESPONSABILIDAD por NINGÚN DAÑO INCIDENTAL O CONSECUENTE DE NINGÚN TIPO y todos dichos daños SE EXCLUYEN DE ESTA GARANTÍA, tales como pérdida de uso, desensamblaje, transportación, trabajo o daño a la propiedad en o cerca del producto. Algunos estados no permiten la

exclusión o limitación de daños incidentales o consecuentes, en tales instancias la limitación o exclusión antes mencionada podría no ser aplicable a usted.

4. Esta Garantía sólo es aplicable a defectos garantizados que primeramente surjan y se informen a Sauder dentro del período de cobertura de garantía. La Garantía no puede ser transferida a propietarios o usuarios subsiguientes del producto, y ésta será inmediatamente invalidada en el caso que el producto sea revendido, transferido, arrendado o rentado a cualquier tercero u otra persona que no sea el comprador original.

5. NO HAY OTRA GARANTÍA APLICABLE A ESTE PRODUCTO. Bajo las leyes de ciertos estados, pueden no haber garantías implícitas de Sauder y se hace renuncia de responsabilidad de todas las garantías implícitas donde lo permita la ley, INCLUYENDO CUALQUIER GARANTÍA IMPLÍCITA DE MERCANTIBILIDAD O DE APTITUD PARA UN PROPÓSITO EN PARTICULAR. EN LA MEDIDA CUALQUIER GARANTÍA IMPLÍCITA ES APLICABLE, CUALESQUIERA GARANTÍAS IMPLÍCITAS, INCLUYENDO AQUELLA DE MERCANTIBILIDAD O DE APTITUD PARA UN PROPÓSITO EN PARTICULAR, SE LIMITAN EN DURACIÓN HASTA LA DURACIÓN DE ESTA GARANTÍA IMPLÍCITA o hasta el periodo mínimo permitido por la ley, la que sea más corta. Algunos estados no permiten limitaciones en cuanto a la duración de una garantía implícita, por eso la limitación arriba citada pueda no ser aplicable a usted.

6. Para solicitud de información o reclamación de Garantía, por favor, visite nuestro sitio Web www.sauder.com. Usted también puede contactar a Sauder llamando al 1-800-523-3987. Sauder puede solicitar que las reclamaciones sean presentadas por escrito a Sauder Woodworking Co., 502 Middle Street, Archbold, OH 43502 EE.UU. Por favor incluya su recibo de venta u otra prueba de compra y una descripción detallada del defecto del producto.

Dear valued customer:



Thank you for your purchase from the Sauder family companies. It's our pleasure to provide you with an affordable solution that meets your furniture and storage needs. I hope you will enjoy it for years to come.

I am pleased with this company's consistent ability to amaze the customer over time. My grandfather, Erie Sauder, founded the company in 1934 and later invented and patented the first commercially successful ready-to-assemble table. Since then, our furniture has evolved to always provide you with top performance, fashionable styling and uncompromised value.

A privately-held family-run business, Sauder has been able to hold true to the core values of innovation, integrity, servanthood and stewardship on which it was founded. As a result, we offer unmatched style and function in a product manufactured with industry-leading and environmentally responsible materials and processes. Our Sauder branded product line is still made in Archbold, Ohio, where it all began.

The Sauder name on the box ensures that the item you have purchased is made with the best quality workmanship and materials. If you should encounter issues with your product, please let us know. Our award-winning customer service crew is ready to help at 800-523-3987 or you can reach us online.

Again, thank you for being a valued customer. I invite you to visit our website at www.sauder.com to see additional furniture selections, find a dealer near you, or learn more about the heritage of the Sauder company.

Sincerely,

Kevin J. Sauder
President/CEO

Stay Connected
with  SAUDER®



Certificate of Conformity

1. This certificate applies to the Sauder Woodworking Product identified by this Instruction Book.
2. This certificate applies to compliance of this product with the CPSC Ban on Lead-Containing Paint (16 CFR 1303).
3. This product is manufactured by:
Sauder Woodworking Company
502 Middle Street
Archbold, Ohio 43502
(419) 446-2711
4. Date of Manufacture: _____



register your new
product online

For immediate service, our website is available 24 hours a day, 7 days a week to order replacement parts, access assembly tips, register your product, and view Sauder products. www.sauder.com

Consumer Services in United States and Canada
Mon.-Fri. – 9am-5:30pm ET(except holidays)
1-800-523-3987

