

DYNAPAC

Rouleau vibrant CA152

Conduite O152FR3, Décembre 2003

**Moteur Diesel:
CA152: Cummins 4B 4.5**

**Instructions valables à partir de:
CA152 PIN (S/N) *64X21600***

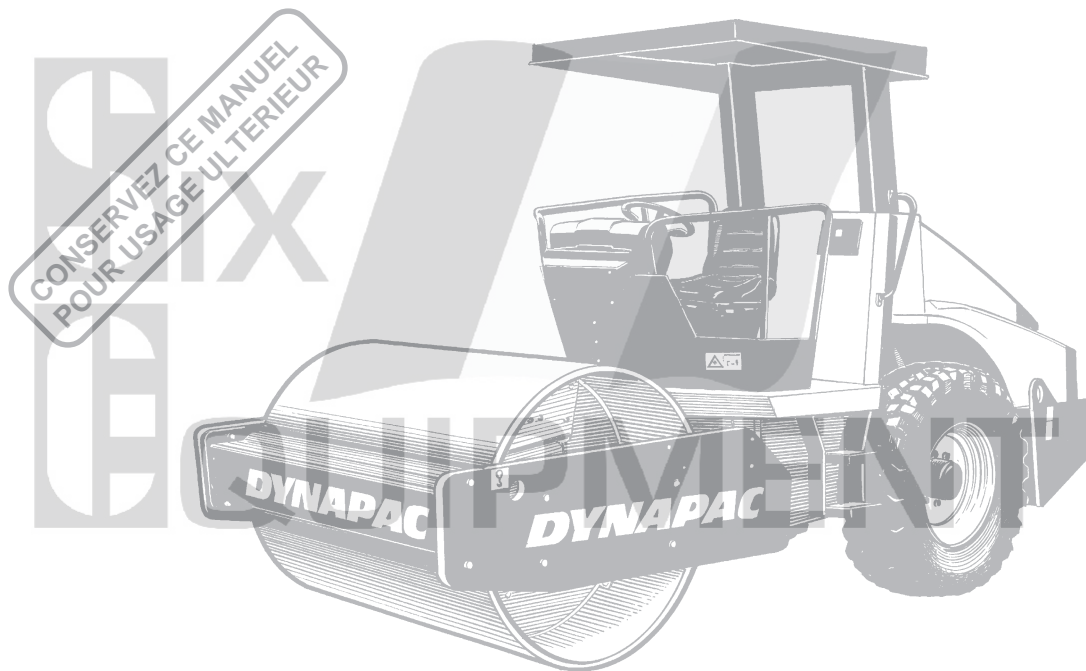

CA152 est le plus léger des rouleaux Dynapac pour le compactage des sols. Il existe en version STD, D (à cylindre lisse) et version P, PD (à pieds dameurs). La version P, PD est avant tout destinée au compactage des sols cohésifs et aux pierres désagrégées.

Il permet de compacter tous les types de couche d'usure et de couche de liaison, tandis que la possibilité de remplacer le cylindre D par un cylindre PD, et inversement, permet de multiplier le choix des applications.

La cabine et des accessoires de sécurité sont décrits dans le présent manuel, tandis que d'autres accessoires, tels que compacimètre, controlographe et ordinateur de chantier, font l'objet d'une documentation séparée.

INSTRUCTIONS DE SÉCURITÉ (Voir également le manuel de sécurité)



1. L'opérateur doit parfaitement connaître le contenu du MANUEL DE CONDUITE avant de démarrer le rouleau.
2. S'assurer que toutes les instructions figurant dans le MANUEL D'ENTRETIEN ont été suivies.
3. Seuls des opérateurs spécialement formés et/ou expérimentés sont habilités à conduire le rouleau.
Aucun passager n'est autorisé à bord du rouleau. Toujours se tenir bien assis dans le siège de l'opérateur en cours de conduite.
4. Ne jamais conduire un rouleau qui a besoin d'être réglé ou réparé.
5. Monter et descendre du rouleau uniquement lorsqu'il est immobile. Utiliser les poignées et la main courante. Pour monter et descendre, il est toujours recommandé d'avoir "trois points d'appui" : deux pieds et une main, ou un pied et deux mains en contact avec la machine.
6. La protection au retournement (ROPS = Roll Over Protective Structures) doit toujours être utilisée lorsque la machine se trouve sur une surface mal assurée.
7. Rouler lentement dans les virages serrés.
8. Éviter de conduire de biais dans les pentes, conduire vers le haut ou vers le bas.
9. S'assurer que les 2/3 tiers au moins de la largeur du rouleau se trouvent sur le revêtement déjà compacté en cas de conduite près de bords ou de trous.
10. S'assurer qu'il n'y a pas d'obstacles dans le sens de la marche sur le sol ou dans l'air.
11. Conduire très prudemment sur terrain inégal.
12. Utiliser l'équipement de sécurité fourni. Sur les machines équipées de ROPS, toujours utiliser la ceinture de sécurité.
13. Tenir le rouleau en bon état de propreté. Ôter immédiatement toute salissure ou graisse de la plate-forme du conducteur. Les plaques signalétiques et les autocollants doivent être en permanence propres et parfaitement lisibles.
14. Mesures de sécurité préalables au remplissage de carburant :
 - Couper le moteur.
 - Éviter de fumer.
 - Éviter toute flamme vive à proximité.
 - Mettre le bec du tuyau de remplissage à la masse contre le réservoir pour éviter la formation d'étincelles.
15. Avant les réparations ou la révision :
 - Placer des cales contre les cylindres / les roues et sous la lame à égaliser.
 - Bloquer au besoin l'articulation centrale.
16. Si le niveau sonore dépasse 85 dB(A), des protections auditives sont recommandées. Le niveau sonore peut varier suivant la nature du sol sur lequel la machine est utilisée.
17. N'effectuer aucune altération ou modification sur le rouleau risquant d'en compromettre la sécurité. Des modifications ne peuvent être apportées qu'après autorisation écrite de Dynapac.
18. Ne pas utiliser le rouleau tant que l'huile hydraulique n'a pas atteint sa température de travail normale. La distance de freinage peut être allongée lorsque l'huile est froide. Voir les instructions de démarrage dans le MANUEL DE CONDUITE.

SÉCURITÉ LORS DE LA CONDUITE

Conduite le long des bords

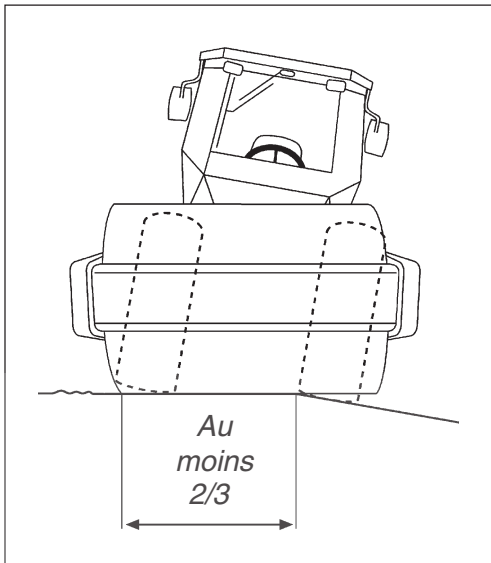

Fig. 1 Position du rouleau pour la conduite le long des bords

En conduisant le long des bords, les 2/3 au moins de la largeur du cylindre doivent reposer sur la surface déjà compactée.



Ne pas oublier que le centre de gravité de l'engin se déplace vers l'extérieur quand on tourne le volant. Par exemple vers la droite quand on tourne le volant à gauche.

Inclinaison

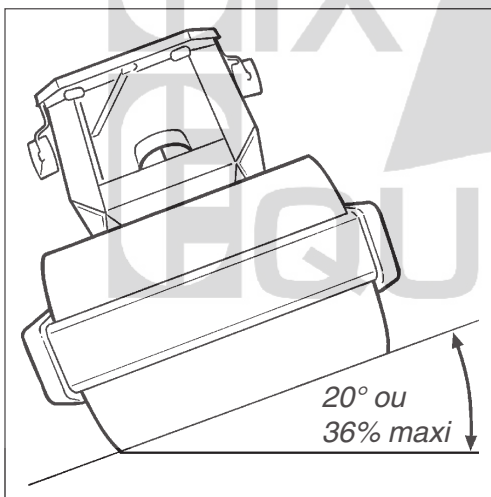

Fig. 2 Conduite dans les inclinaisons latérales



ROPS (protection contre le retournement) est toujours recommandée quand on conduit dans les pentes ou sur une surface meuble.



Éviter de conduire le long d'inclinaisons latérales. Pour les travaux sur des pentes, conduire plutôt dans le sens de l'inclinaison, vers le haut ou vers le bas.

L'angle d'inclinaison est calculé sur une surface plane et dure, l'engin étant immobilisé. L'angle de conduite est zéro, les vibrations coupées et tous les réservoirs pleins. Ne pas oublier que les surfaces non assurées, la perte de direction de l'engin, l'activation des vibrations, la vitesse de conduite et l'augmentation du centre de gravité (accessoire) peuvent entraîner un effet de basculement même en cas d'inclinaison moindre que celles indiquées.



Pour évacuer d'urgence la cabine, détacher le marteau qui se trouve sur le montant arrière de la cabine, puis casser la vitre arrière.

SÉCURITÉ (OPTION)

Lame à égaliser

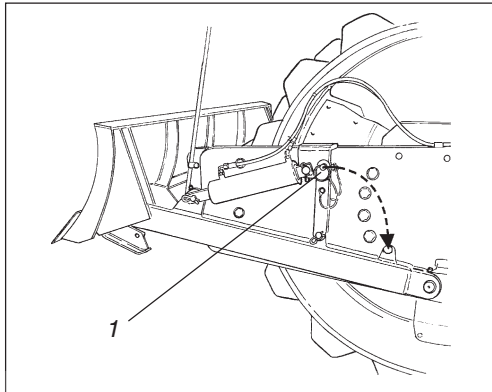

Fig. 3 Lame à égaliser
1. Goupille de blocage



En cours de travail, l'opérateur doit s'assurer que personne ne se trouve dans la zone de travail.



Après chaque période de travail, remettre la lame à égaliser en position de transport (1).



Toujours veiller à bloquer la lame à égaliser avec la goupille de blocage (1) en cas de conduite avec la lame relevée. Toujours poser la lame au sol à l'arrêt/au stationnement du rouleau.

Climatisation

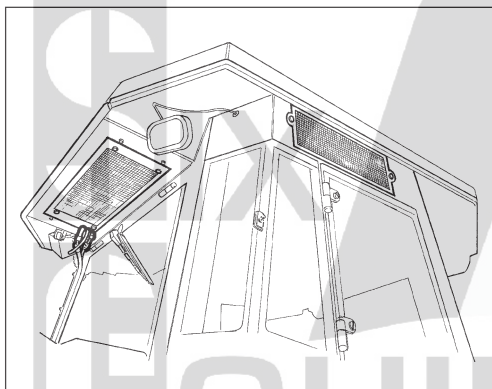

Fig. 4 Cabine

Le système décrit dans ce manuel est de type ACC (Contrôle climatique automatique)



Le système contient un agent réfrigérant sous pression. Il est interdit de laisser des réfrigérants s'échapper dans l'atmosphère. Toute intervention sur le circuit de refroidissement ne doit être confiée qu'à une entreprise agréée.



Le système de refroidissement est pressurisé. Un maniement erroné risquerait de provoquer des blessures graves. Ne jamais desserrer les raccords de tuyau.



Si nécessaire, faire le plein du système avec un réfrigérant agréé.

AUTOCOLLANTS DE SÉCURITÉ, EMPLACEMENT/DESCRIPTION

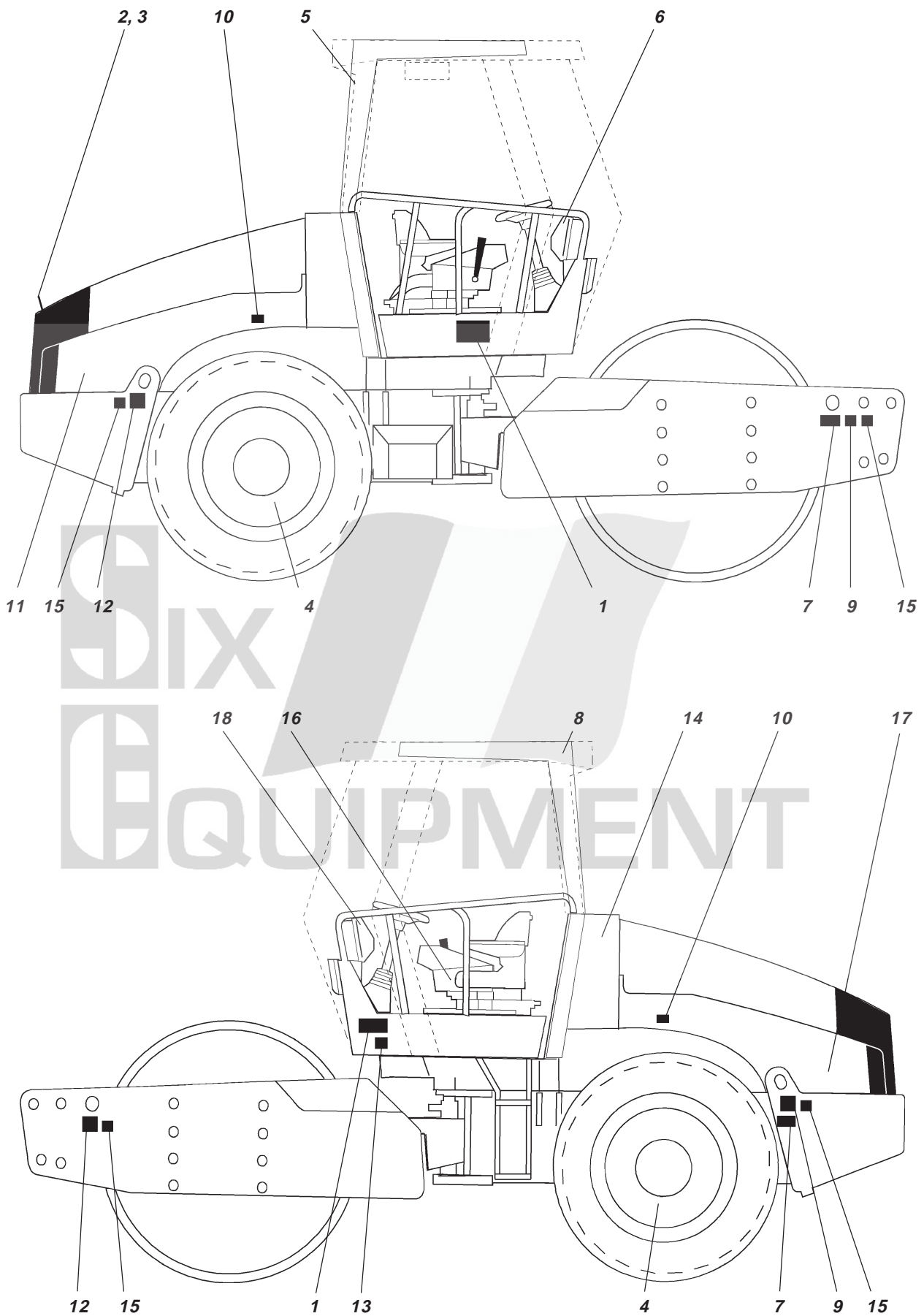

AUTOCOLLANTS DE SÉCURITÉ, EMPLACEMENT/DESCRIPTION



Zone d'écrasement, articulation centrale/cylindre. Garder une distance raisonnable de la zone d'écrasement.

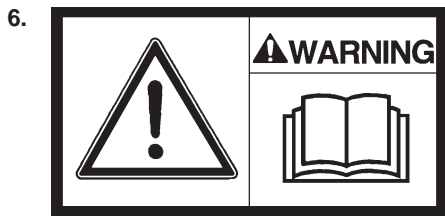

L'opérateur est tenu de lire le manuel de sécurité, ainsi que les instructions de conduite et d'entretien avant d'utiliser l'engin.

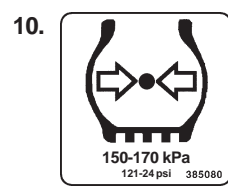

Pression des pneus



Attention aux pièces rotatives. Tenir les mains à une distance prudente de la zone à risque.

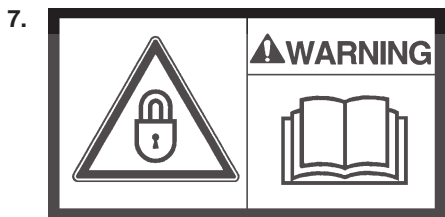

L'articulation centrale doit être bloquée durant le levage. Se reporter au manuel d'instructions.



Réservoir diesel

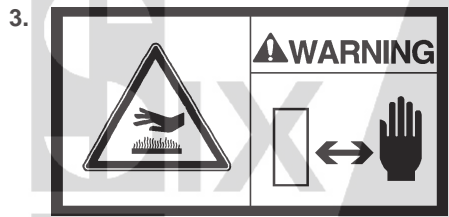

Attention aux surfaces brûlantes dans le compartiment moteur. Ne pas toucher à ces surfaces.



Gaz nocif. Lire le manuel d'instructions.

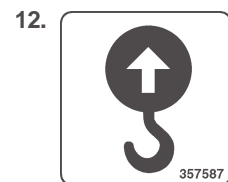

Point de levage

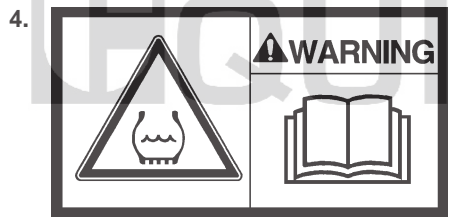

Pneu lesté (en option). Voir le manuel d'instructions.

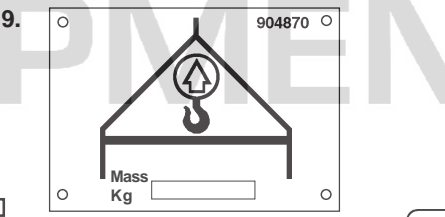

Étiquette de levage

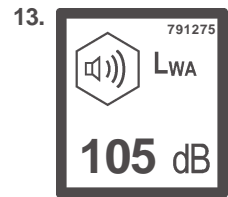

Niveau de puissance sonore



Sortie de secours

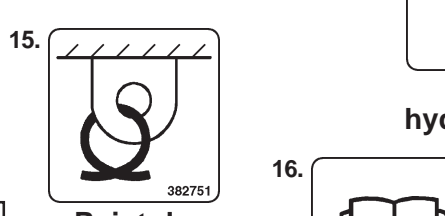

Point de fixation

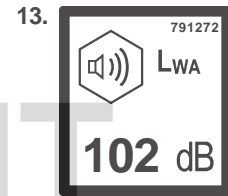

Niveau de puissance sonore Version LN

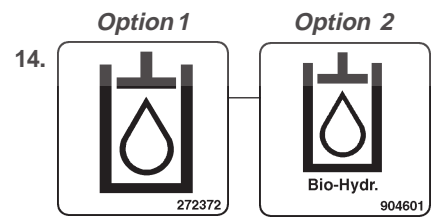

Huile hydraulique

Huile bio-hydraulique

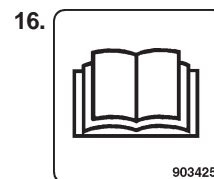

Casier du manuel

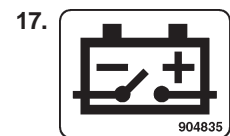

Coupe-batterie



□ = Accessoires

INSTRUMENTS ET COMMANDES

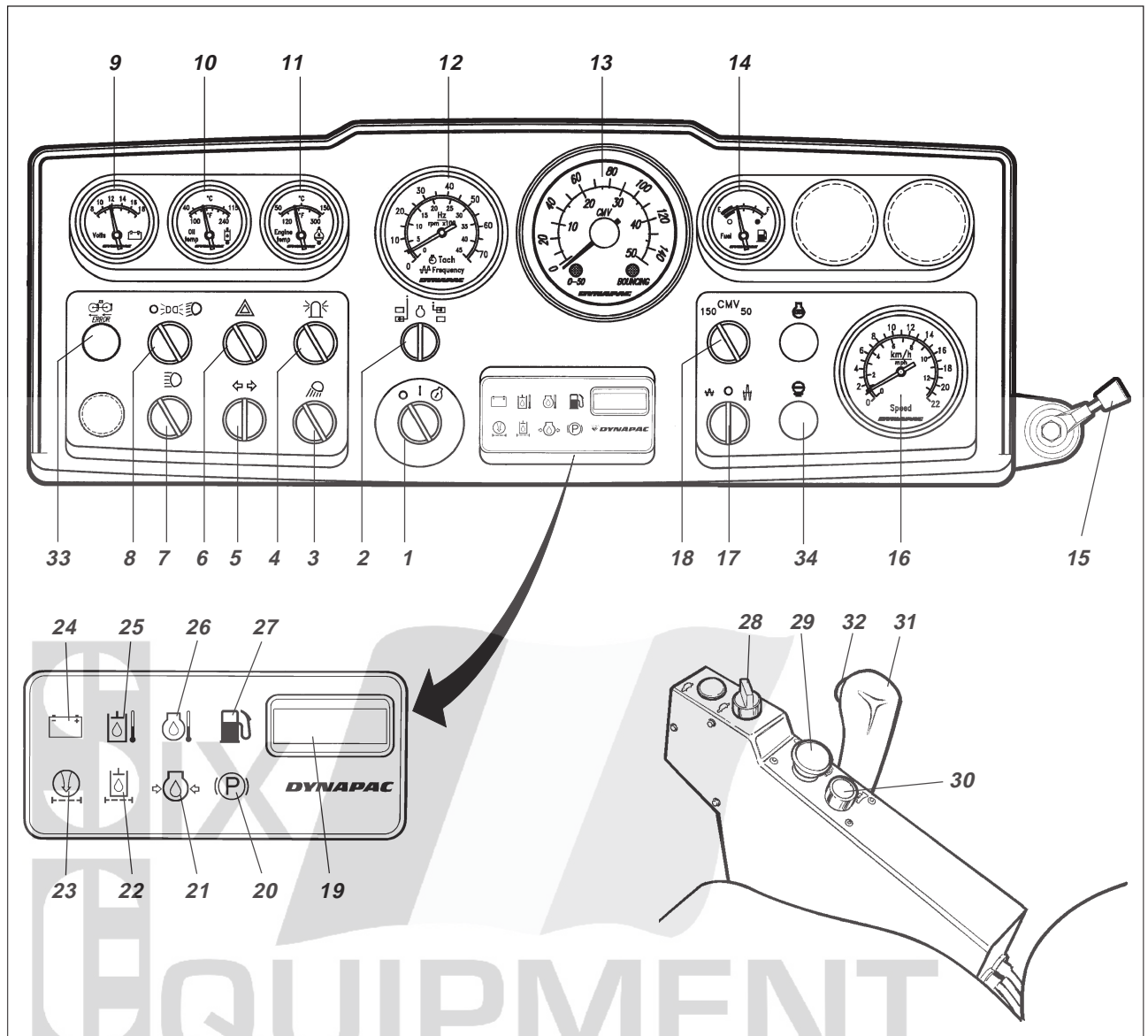











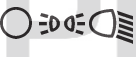





Fig. 8 Panneau d'instruments et commandes











- | | | |
|---|---|---|
| 1. Commutateur de démarrage | 14. Indicateur de niveau de carburant | 25. Lampe témoin température d'huile hydraulique |
| 2. Compte-tours/Fréquencemètre <input type="checkbox"/> | 15. Réglage de compte-tour | 26. Lampe témoin température d'huile moteur |
| 3. Phares de chantier <input type="checkbox"/> | 16. Tachymètre (si le compacimètre est au rep. 13) <input type="checkbox"/> | 27. Lampe témoin niveau de carburant |
| 4. Girophare <input type="checkbox"/> | 17. Sélecteur d'amplitude faible/0/forte | 28. Sélecteur de vitesse, essieu arrière |
| 5. Clignotants, sens de marche <input type="checkbox"/> | 18. Sélecteur CMV <input type="checkbox"/> | 29. Bouton de frein de secours/stationnement |
| 6. Clignotants, feux de détresse <input type="checkbox"/> | 19. Horamètre | 30. Avertisseur sonore |
| 7. Commutateur phares de route <input type="checkbox"/> | 20. Lampe témoin freins | 31. Commande de marche AV/AR |
| 8. Inverseur feux de stationnement/code <input type="checkbox"/> | 21. Lampe témoin pression d'huile moteur | 32. Vibration marche/arrêt |
| 9. Voltmètre <input type="checkbox"/> | 22. Lampe témoin filtre à huile hydraulique | 33. Anti-patinage, indication d'erreur <input type="checkbox"/> |
| 10. Température d'huile hydraulique <input type="checkbox"/> | 23. Lampe témoin filtre à air | 34. Lampe de préchauffage |
| 11. Température d'huile moteur <input type="checkbox"/> | 24. Lampe témoin chargement de batterie | |
| 12. Compte-tours/Fréquence des vibrations <input type="checkbox"/> | | |
| 13. Compacimètre/Tachymètre (voir rep. 16) <input type="checkbox"/> | | |

= Optionnel







INSTRUMENTS ET COMMANDES – DESCRIPTION DES FONCTIONS

Pos. fig. 8	Désignation	Symbole	Fonction
1	Commutateur de démarrage		Lorsque celui-ci est en position  le circuit de démarrage électrique est coupé. Quand il est en position  tous les instruments électriques et les voyants sont sous tension. En position  le démarreur est activé.
2	Compte-tours/ Fréquencemètre vibrations (option)		En position  le régime moteur est affiché sur l'instrument 12. En position droite, la fréquence est affichée sur l'instrument 12. (La position gauche est sans fonction).
3	Phares de chantier arrière, interrupteur (option)		En tournant à droite, l'éclairage s'allume.
4	Girophare, interrupteur (option)		En tournant à droite, le girophare s'allume.
5	Clignotants sens de marche, commutateur (option)		En tournant à gauche, le clignotant gauche s'allume, etc. En position médiane, la fonction est annulée.
6	Clignotants feux de détresse, interrupteur (option)		En tournant à droite, le clignotant s'allume.
7	Phare/code, commutateur et lampe de contrôle (option)		A droite, les phares et la lampe de contrôle sont allumés. A gauche, l'éclairage code est allumé.
8	Phares de route, commutateur (option)		En tournant à droite, l'éclairage de stationnement s'allume en première position et l'éclairage de code en seconde position.
9	Voltmètre (option)		Indique la tension du circuit électrique. Indique normalement la plage 12–15 V.
10	Indicateur de température, huile hydraulique (option)		Indique la température de l'huile hydraulique. Plage de température normale : 65°C – 80°C. Couper le moteur si l'indicateur montre des valeurs supérieures à 85°C. Chercher l'erreur.
11	Indicateur de température, huile moteur (option)		Indique la température de l'huile moteur. La température normale du moteur est d'env. 90°C. Couper le moteur diesel si l'indicateur montre une température supérieure à 103°C. Chercher l'erreur.
12	Compte-tours/fréquencemètre (option)		L'échelle interne indique le régime actuel. L'échelle externe indique la fréquence de vibration.

INSTRUMENTS ET COMMANDES – DESCRIPTION DES FONCTIONS

Pos. fig. 8	Désignation	Symbole	Fonction
13	Compacimètre (option)	—	Voir instructions séparées.
14	Indicateur de niveau de carburant		Indique le contenu actuel du réservoir.
15	Tirette d'accélération, moteur diesel	—	En position supérieure, le moteur tourne au régime de travail. En position inférieure, le moteur tourne au ralenti.
16	Tachymètre (option)		L'échelle externe indique la vitesse du rouleau en km/h. L'échelle interne indique la vitesse en mph.
17	Sélecteur d'amplitude		A gauche, faible amplitude. A droite, forte amplitude. Position 0, vibration coupée.
18	Sélecteur CMV (option)	—	Indication sur l'échelle externe en position 150. Indication sur l'échelle interne en position 50.
19	Horamètre	—	La durée de marche du moteur Diesel est indiquée en heures.
20	Lampe témoin freins		S'allume quand les freins de stationnement/d'urgence sont activés, la commande étant enfoncée.
21	Lampe témoin pression d'huile moteur		S'allume quand la pression d'huile de lubrification du moteur diesel est trop basse. Couper immédiatement le moteur et chercher l'erreur.
22	Lampe témoin filtre à huile hydraulique		Si la lampe s'allume quand le moteur est à plein régime, il faut changer le filtre à huile hydraulique.
23	Lampe témoin filtre à air		Si la lampe s'allume quand le moteur est à plein régime, il faut nettoyer ou changer le filtre.
24	Lampe témoin chargement de batterie		Si la lampe s'allume quand le moteur tourne, la génératrice ne charge pas. Couper le moteur diesel et chercher l'erreur.
25	Lampe témoin, température d'huile hydraulique		S'allume si le moteur est trop chaud, arrêter le rouleau, refroidir l'huile en laissant le moteur tourner au ralenti, et chercher l'erreur.
26	Lampe témoin, température du moteur		S'allume si le moteur est trop chaud, couper immédiatement le moteur et chercher l'erreur. Voir aussi le manuel du moteur.
27	Lampe témoin, faible niveau de carburant		S'allume s'il ne reste du carburant que pour un délai limité. Faire le plein aussi vite que possible.

INSTRUMENTS ET COMMANDES – DESCRIPTION DES FONCTIONS

Pos. fig. 8	Désignation	Symbole	Fonction
28	Sélecteur de vitesse, essieu arrière		<p>Vitesse de transport (grande)</p> <p>Vitesse de travail (petite)</p>
29	Commande frein d'urgence/ frein de stationnement		<p>Enfoncée, le frein d'urgence est activé; enfoncée et le rouleau immobile, le frein de stationnement est activé. Tirée, les deux freins sont desserrés.</p>
30	Avertisseur sonore, interrupteur		<p>Enfoncé, le signal sonore se fait entendre.</p>
31	Commande de marche AV/AR		<p>Avant la mise en marche du moteur, la commande doit être au neutre, le moteur ne pouvant démarrer si la commande de marche AV/AR est dans une autre position. Sens de marche et vitesse se règlent avec la commande de marche AV/AR. En poussant le levier vers l'avant, le rouleau avance, etc. La vitesse du rouleau est fonction de la distance du levier par rapport à la position neutre. Plus loin du neutre et plus grande est la vitesse.</p>
32	Vibration marche/arrêt, interrupteur		<p>Quand on enfonce puis relâche le bouton, la vibration est activée; si l'on appuie à nouveau, la vibration est interrompue. Valable uniquement si le sélecteur d'amplitude (17) est en position Forte ou Faible.</p>
33	Lampe témoin, fonction anti- patinage défectueuse (option)		<p>Si la lampe s'allume, le système hydraulique de translation avant fonctionne mal, chercher la cause d'erreur.</p>
34	Lampe de préchauffage		<p>S'allume quand le préchauffage du moteur diesel est activé et que le commutateur de démarrage est en position I.</p>

INSTRUMENTS ET DISPOSITIFS DE COMMANDE DANS CABINE

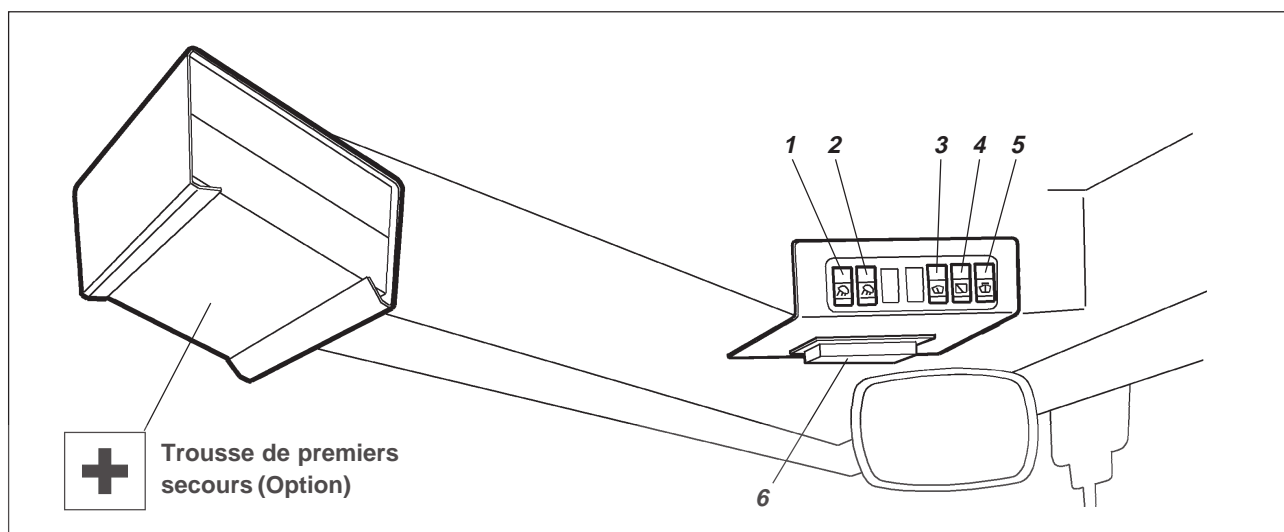

Fig. 9a Toit de la cabine, avant

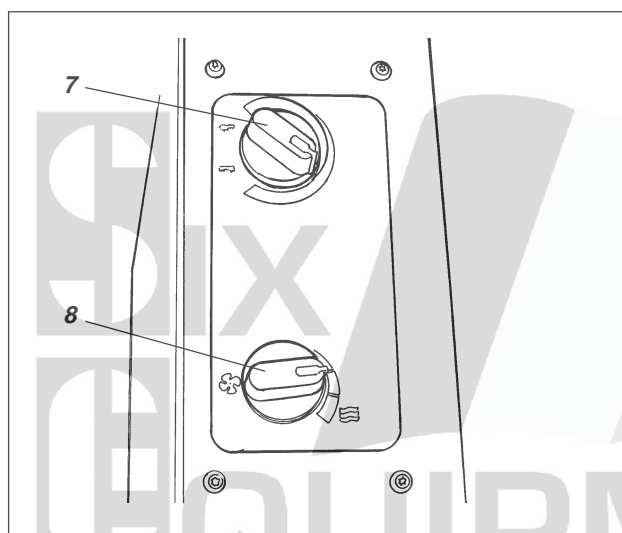

Fig. 9b Cabine, côté droit

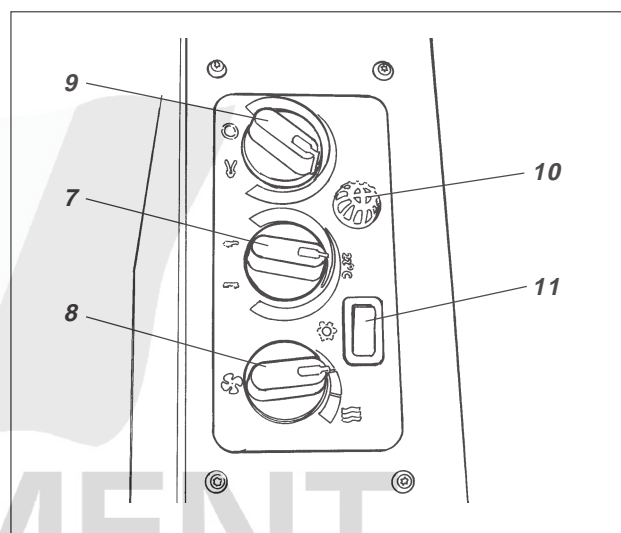

Fig. 9c Cabine, côté droit (avec accessoire AC)

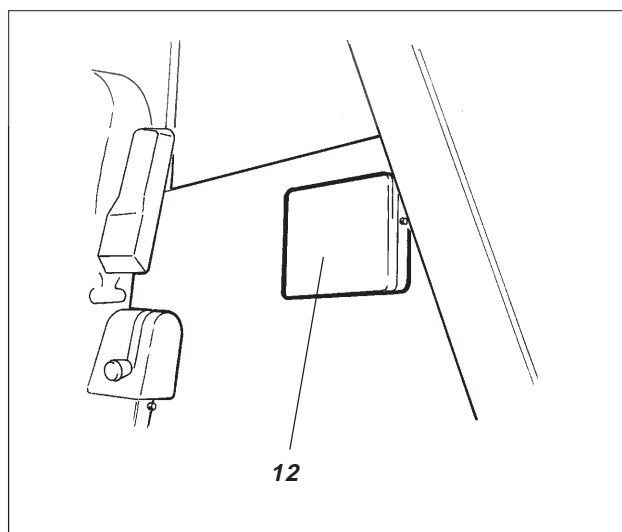

Fig. 9d Cabine, arrière

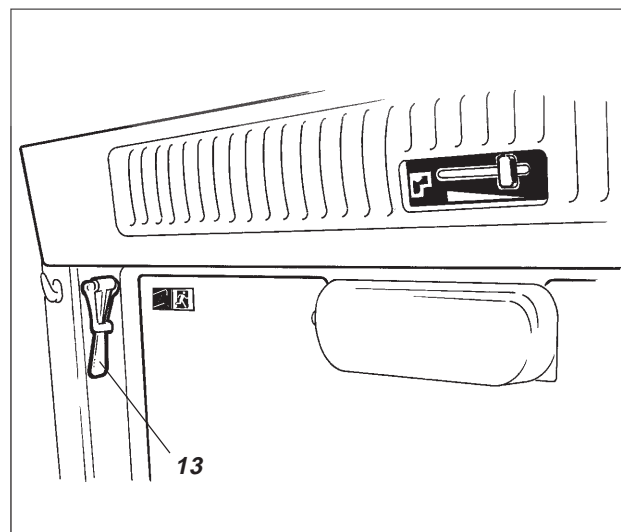















Fig. 9e Toit de la cabine, arrière

COMMANDES DANS LA CABINE, DESCRIPTION DES FONCTIONS

Pos. fig. 9	Désignation	Symbole	Fonction
1	Phares de chantier, avant, interrupteur		Enfoncer pour allumer les phares de chantier, avant.
2	Phares de chantier, arrière, interrupteur		Enfoncer pour allumer les phares de chantier, arrière.
3	Essuie-glace avant, interrupteur		Enfoncer pour activer l'essuie-glace avant.
4	Essuie-glace arrière, interrupteur		Enfoncer pour activer l'essuie-glace arrière.
5	Lave-glace avant/arrière, interrupteur		Une pression en haut active le lave-glace de la vitre avant. Une pression en bas active le lave-glace de la vitre arrière.
6	Boîtier à fusibles (cabine)		Contient les fusibles du système électrique. Voir au chapitre "Système électrique" dans le manuel d'entretien pour la description des fonctions des divers fusibles.
7	Réglage de chauffage		Position droite, chauffage maximum. Position gauche, chauffage coupé.
8	Ventilateur d'aération, interrupteur		Position gauche, ventilateur arrêté. Position droite, augmentation en trois étapes du volume d'air admis dans la cabine.
9	Remise en circulation de l'air de la cabine, interrupteur.		A droite, le ventilateur est arrêté. A gauche, le volume d'air dans la cabine augmente en trois étapes.
10	Indicateur de température		Mesure la température intérieure, à ne pas couvrir.
11	Climatisation, interrupteur		Mise en marche et arrêt de la climatisation.
12	Casier pour manuels		Permet de ranger les manuels du rouleau à l'usage de l'opérateur.
13	Marteau pour évacuation d'urgence		Pour pouvoir évacuer d'urgence la cabine, détacher le marteau et briser la vitre ARRIERE.

AVANT DEMARRAGE

Coupe-batterie – Marche

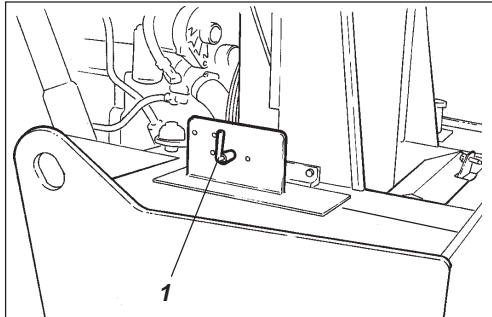

Fig. 10 Compartiment moteur
1. Coupe-batterie

S'assurer que l'entretien quotidien a été effectué. Se reporter au manuel d'entretien.

Le coupe-batterie est placé sur le compartiment moteur, derrière la porte gauche. Mettre la clé du coupe-batterie (1) en position marche. Le rouleau est alors entièrement sous tension.



Le capot du moteur doit être déverrouillé pendant la conduite pour pouvoir rapidement couper le courant de batterie si nécessaire.

Siège du conducteur – Réglages

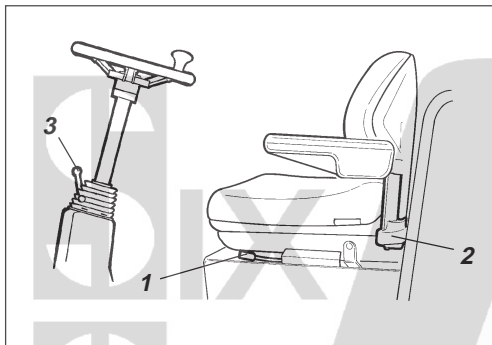

Fig. 11 Siège du conducteur
1. Levier de blocage - réglage longitudinal
2. Poignée - réglage de suspension
3. Levier de blocage - inclinaison du volant

Placer le siège de conducteur de façon à pouvoir accéder facilement aux commandes.

Le siège peut être réglé de façons suivantes :

- Réglage longitudinal (1)
- Réglage de suspension selon le poids du conducteur (5).

Pour débloquer l'inclinaison du volant, tirer sur le levier (3) puis bloquer le volant dans la nouvelle position.



Toujours s'assurer que le siège est bien bloqué avant de démarrer la machine.

Unité de commande (option) – Réglage

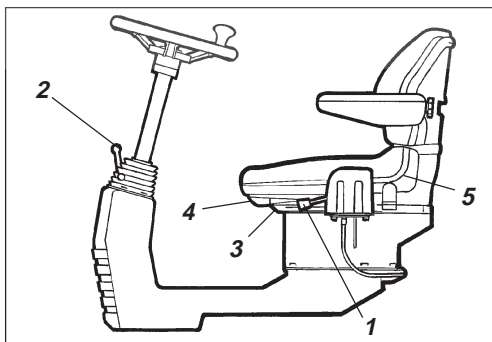

Fig. 12 Plateforme du conducteur
1. Levier de blocage - pivotement (option)
2. Levier de blocage - inclinaison du volant
3. Levier de blocage - réglage longitudinal
4. Poignée - inclinaison du dossier
5. Poignée - réglage de suspension

L'unité de commande peut se régler de deux façons, pivotement, inclinaison du volant.

Pour débloquer le pivotement, tirer vers le haut le levier (1).

Pour débloquer l'inclinaison du volant, tirer sur le levier (2) puis bloquer le volant dans la nouvelle position.

Le siège peut être réglé de façons suivantes :

- Réglage longitudinal (3).
- Inclinaison du dossier (4).
- Réglage de suspension selon le poids du conducteur (5).



Toujours s'assurer que le siège est bien bloqué avant de démarrer la machine.

AVANT DEMARRAGE

Siège du conducteur en cabine – Réglages

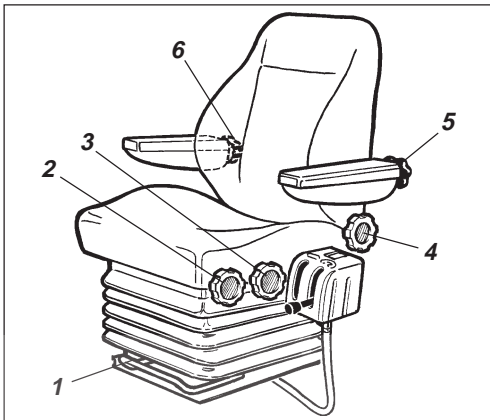

Fig. 13 *Siège du conducteur*
1. Poignée - réglage longitudinal
2. Molette - réglage en hauteur
3. Molette - inclinaison du coussin
4. Molette - inclinaison du dossier
5. Molette - inclinaison des accoudoirs
6. Molette - réglage de l'appuie-reins

Placer le siège de conducteur de façon à pouvoir accéder facilement aux commandes.

Le siège peut être réglé de façons suivantes :

- Réglage longitudinal (1).
- Réglage en hauteur (2).
- Inclinaison du coussin (3).
- Inclinaison du dossier (4).
- Inclinaison des accoudoirs (5).
- Réglage de l'appuie-reins (6).



Toujours s'assurer que le siège est bien bloqué avant de démarrer la machine.

Commandes et lampes témoin – Contrôle

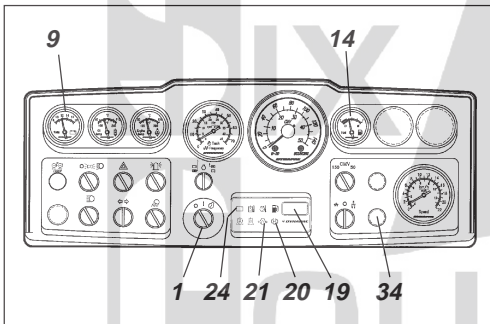

Fig. 14 *Panneau de commande*
1. Contact d'allumage
9. Voltmètre (option)
14. Indicateur de niveau de carburant
19. Horamètre
20. Lampe témoin freins
21. Lampe témoin de pression d'huile
24. Lampe témoin de chargement batterie
34. Lampe de préchauffage

Tourner l'interrupteur de démarrage (1) en position I, toutes les lampes témoin doivent s'allumer pendant environ 5 secondes et le ronfleur se fait entendre. S'assurer alors que toutes les lampes témoin sont bien allumées.

S'assurer que le voltmètre (9) indique au moins 12 volt, et que les divers indicateurs de niveau (14) réagissent.

S'assurer que les lampes témoin de chargement (24), pression d'huile (21) et frein de stationnement (20) s'allument.

Le compteur d'heures de marche (19) enregistre le nombre d'heures aussi longtemps que le moteur diesel tourne.

La lampe de préchauffage (34) doit s'allumer.

Frein de stationnement – Contrôle

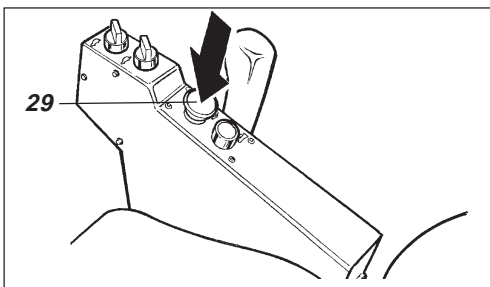

Fig. 15 *Panneau de commande*
29. Frein de stationnement



S'assurer que le frein de stationnement (29) est bien enfoncé. Le rouleau peut se mettre à rouler si, lorsqu'on met le moteur Diesel en marche sur une pente, le frein de stationnement n'est pas serré.

Verrouillage de sécurité (Option)

Le rouleau peut être muni d'un verrouillage de sécurité. Le moteur diesel s'arrête dans un délai de 7 secondes si l'opérateur quitte son siège. Ceci se produit, que la commande d'inversion du sens de marche soit au point mort ou soit engagée. Si le frein des stationnement est engagé, le moteur diesel ne s'arrête pas.

AVANT DEMARRAGE

Ceinture de sécurité

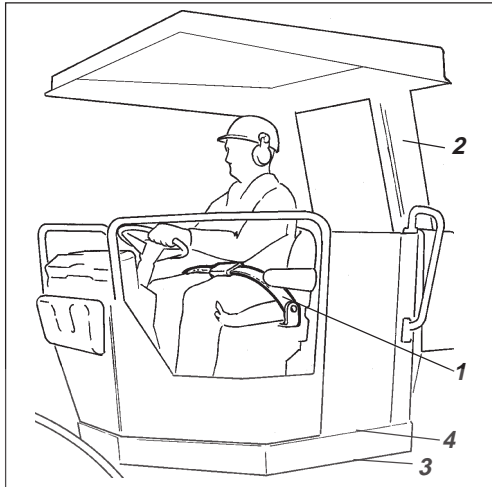

Fig. 16 Siège du conducteur

1. Ceinture de sécurité 3. Plots élastiques
2. Arceau ROPS 4. Protection antidérapante

Si le rouleau est doté du dispositif ROPS (Roll Over Protective Structure) ou d'une cabine, toujours utiliser la ceinture de sécurité (1) existante, ainsi qu'un casque de protection.



Toujours remplacer la ceinture de sécurité (1) par une neuve si la ceinture est usée ou endommagée.



S'assurer que les plots élastiques (3) de la plate-forme sont intacts, s'ils sont usés le confort en souffre.



S'assurer que les protections antidérapantes (4) de la plate-forme sont en bon état, les remplacer si la friction est insuffisante.



Si l'engin est muni d'une cabine, s'assurer que la porte est bien fermée avant tout déplacement.

Visibilité

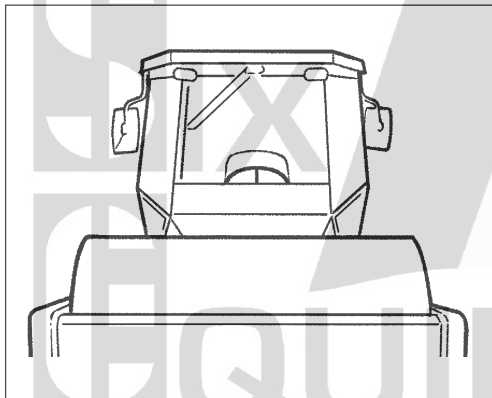

Fig. 17 Visibilité

S'assurer que la visibilité, tant en avant qu'en arrière, est bonne avant le démarrage. Toutes les vitres de la cabine doivent être propres et les rétroviseurs réglés pour une bonne visibilité vers l'arrière.

Lame à égaliser (option)

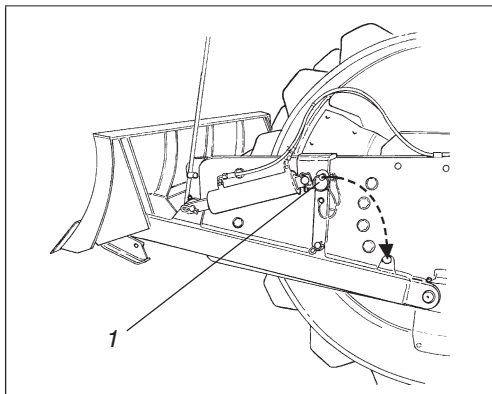

Fig. 18 lame à égaliser

1. Broche de verrouillage



Veiller toujours à bloquer la lame à égaliser à l'aide de la broche de verrouillage (1) en cas de conduite avec la lame en position relevée. Abaisser toujours la lame vers le sol pour garer le rouleau.

DEMARRAGE

Démarrage du moteur diesel

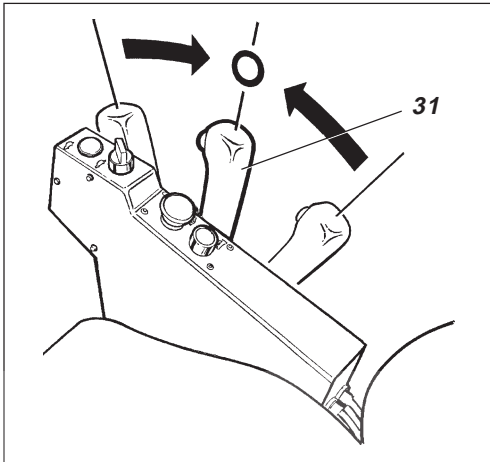

Fig. 19 **Panneau de commande**
31. Commande de marche AV/AR

Mettre le levier de marche AV/AR (31 en position neutre. Le moteur diesel ne démarre pas si le levier est dans une autre position.

Régler le sélecteur d'amplitude (17), vibration faible/forte, en position **O**.

Mettre la tirette d'accélération (15) en position ralenti.

Mettre le commutateur de démarrage (1) en position **I**. La lampe de préchauffage (34) s'allume s'il faut réchauffer le moteur avant la mise en marche ; avant de mettre le commutateur de démarrage en position **I** (démarrage), attendre que la lampe de préchauffage soit éteinte.

Tourner à droite le démarreur (1) en position démarrage, lâcher le bouton dès que le moteur démarre.



Attention, ne pas utiliser le démarreur trop longtemps. Si le moteur ne démarre pas, attendre un peu avant d'essayer à nouveau.

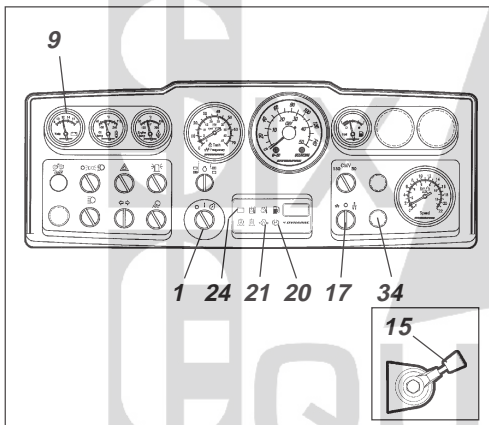

Fig. 20 **Panneau d'instruments**
1. Contacteur de démarrage
9. Voltmètre (option)
15. Tirette d'accélération
17. Sélecteur d'amplitude
20. Lampe témoin freins
21. Lampe témoin de pression d'huile
24. Lampe témoin de chargement batterie
34. Lampe de préchauffage

Faire tourner le moteur pour le chauffer avec la tirette d'accélération en position ralenti pendant quelques minutes, plus longtemps si la température extérieure est inférieure à +10°C.

Contrôler en cours de chauffage que les témoins de pression d'huile (21) et de chargement (24) sont éteints, et que le voltmètre (9) indique 13–14 V. La lampe témoin (20) du frein de stationnement doit rester allumée.



En cas de démarrage et de conduite à froid, l'huile hydraulique étant froide, la distance de freinage est plus longue que si l'huile est à sa température normale.



Assurer une bonne aération (extraction) si le moteur tourne à l'intérieur. Risque d'empoisonnement à l'oxyde de carbone.

CONDUITE

Conduite du rouleau

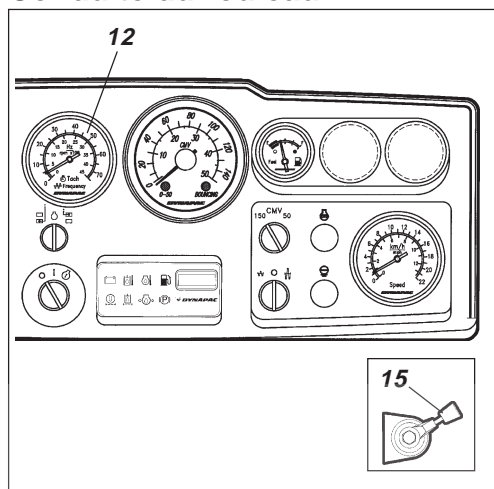

Fig. 21 Panneau d'instruments
12. Compte-tours (option)
15. Tirette d'accélération

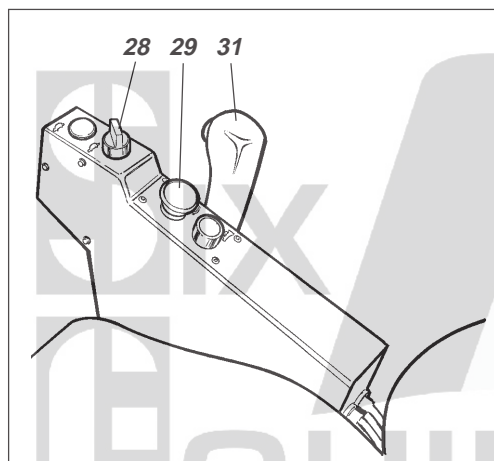

Fig. 22 Panneau de commande
28. Sélecteur de vitesse, essieu arrière
29. Bouton de frein de secours/stationnement
31. Commande de sens de marche AV/AR

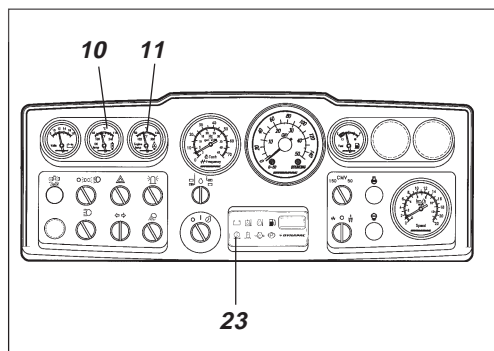

Fig. 23 Panneau de commande
10. Température d'huile hydraulique (option)
11. Température d'huile moteur (option)
23. Filtre à air



Ne jamais, sous aucun prétexte, conduire l'engin à partir du sol. Pour conduire, l'opérateur doit toujours être assis sur son siège.

Tourner la manette d'accélération (15) vers le haut et la bloquer en butée pour obtenir un régime de 2300 tr/min environ.

Vérifier que la direction fonctionne en tournant le volant une fois à droite et une fois à gauche, le rouleau étant immobile.



S'assurer que la voie est libre en avant et en arrière.



Tirer le bouton de frein de secours/stationnement (29) et s'assurer que la lampe témoin du frein de stationnement est éteinte. Attention : le rouleau peut se mettre à rouler s'il est arrêté sur une pente.

Mettre le sélecteur de vitesse grande/petite (28) dans la position voulue, voir autocollant sur le panneau de commande.

Vitesses maximales

	Std,P	D	PD
	7 km/h	5 km/h	5 km/h
	19 km/h	9 km/h	7 km/h



Les positions grande/petite ne s'utilisent qu'en conduite de transport sur surface plane.

Pousser ou tirer prudemment vers soi la commande de marche avant/arrière (31) suivant le sens de marche choisi. Plus le levier s'éloigne de la position point mort, plus la vitesse augmente.



Toujours régler la vitesse avec la commande de marche avant/arrière, jamais avec le régime du moteur.



Pour vérifier le bon fonctionnement du frein de secours, appuyer sur le bouton de frein de secours/stationnement (29) pendant que le rouleau avance lentement.

Vérifier de temps en temps, en cours de marche, que les indicateurs donnent des valeurs normales. En cas d'indications anormales, ou si le ronfleur se déclenche brusquement, arrêter immédiatement le rouleau et le moteur diesel. Contrôler et remédier aux erreurs éventuelles, voir aussi le manuel d'entretien ainsi que le manuel du moteur.



Si la lampe témoin du filtre à air (23) s'allume en cours de conduite (moteur à plein régime), on devra nettoyer ou remplacer le filtre principal, voir manuel d'entretien.

Vibration faible/forte – réglage

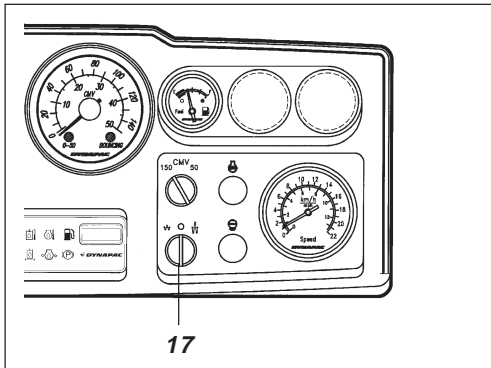

Fig. 24 Panneau d'instruments
17. Commutateur Faible/0/Forte

La vibration peut être réglée en deux positions à l'aide du commutateur (17).

La molette en position gauche donne une faible amplitude/haute fréquence, en position droite forte amplitude/basse fréquence.



Le changement d'amplitude ne doit jamais se faire quand les vibrations sont enclenchées. Couper d'abord les vibrations, puis attendre l'arrêt complet des vibrations avant de changer l'amplitude.

Vibration – marche

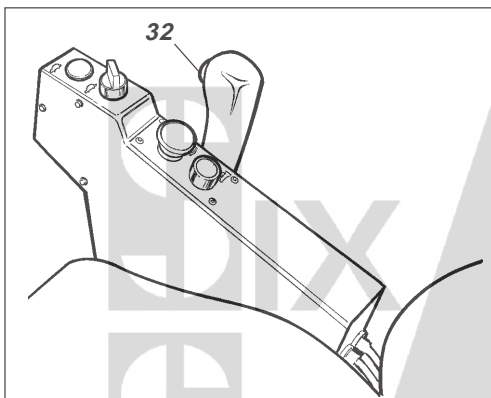

Fig. 25 Panneau de commande
32. Commutateur vibration
marche/arrêt

Le commutateur (32) permet la commande marche/arrêt des vibrations à l'avant de la commande de marche AV/AR. Toujours couper la vibration avant l'arrêt complet de la machine.



La vibration ne doit pas être enclenchée quand le rouleau est immobile, ce qui risquerait d'abîmer le revêtement et la machine.

CONDUITE (OPTION)

Commande de la lame à égaliser

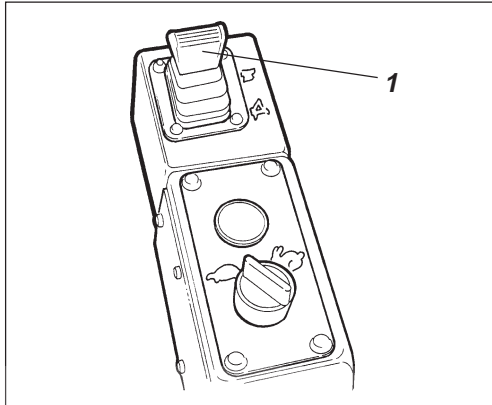

Fig. 26 Réglage
1. Levier

Option



Avant la conduite, s'assurer que la lame est en position supérieure (levée). Vérifier l'état du sol avant d'utiliser la lame.

Le levier (1) est à trois positions.

Vers l'arrière – hausse de la lame

Vers l'avant – baisse de la lame

Bloquée en avant – position flottante, la lame appuie de son propre poids.

À l'arrêt/au stationnement, toujours abaisser la lame.



N'utiliser la lame qu'en marche AVANT.

Lame à égaliser

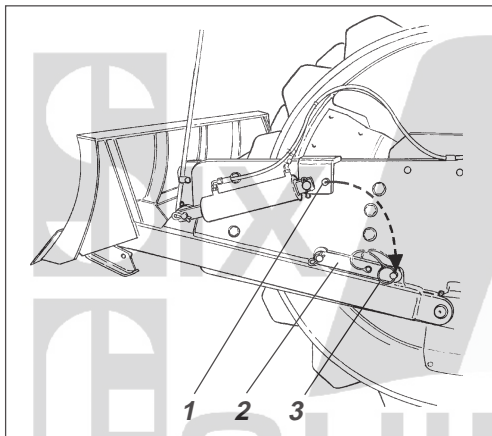

Fig. 27 **Lame à égaliser**
1. Goupille de blocage
2. Maillon de sûreté
3. Fixation de stationnement

Quand on utilise la lame à égaliser, le maillon de sûreté (2) doit être fixé avec la goupille de blocage dans la fixation de stationnement (3).

FREINAGE

Frein d'urgence

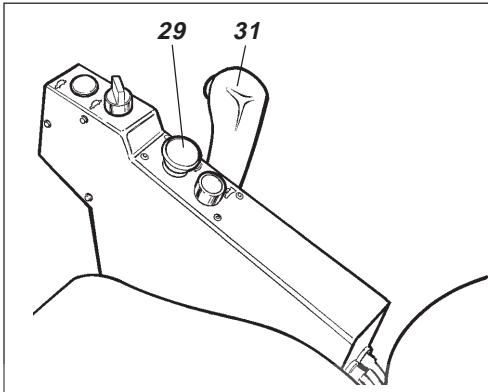

Fig. 28 Panneau de commande

- 29. Bouton de frein de secours/stationnement
- 31. Sélecteur du sens de marche AV/AR

Le freinage s'effectue normalement avec la commande avant/arrière. La transmission hydrostatique freine le rouleau quand on met la commande au point mort.

Il existe aussi, dans le moteur d'entraînement du cylindre et dans l'essieu arrière, un frein à disques qui fait office de frein de stationnement en cas d'immobilisation.



Pour freiner, appuyer sur le bouton de frein de secours/stationnement (29), tenir solidement le volant et se préparer à un arrêt brusque.

Après freinage, remettre la commande de marche avant/arrière en position neutre, et tirer sur le bouton de frein de secours/stationnement.

Freinage normal

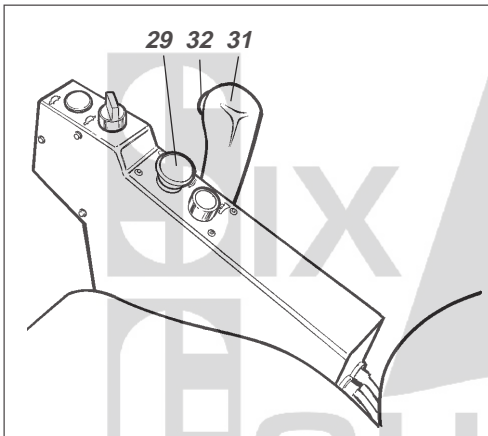

Fig. 29 Panneau de commande

- 29. Bouton de frein de secours/stationnement
- 31. Commande de marche AV/AR
- 32. Interrupteur vibration marche/arrêt

Couper les vibrations en enfonçant l'interrupteur (32).

Arrêter le rouleau en mettant la commande de marche AV/AR (31) en position neutre.



Enfoncer la commande de frein de stationnement (29), même lors d'un arrêt momentané dans une pente.

Remettre le réglage de régime sur le ralenti et laisser le moteur tourner au ralenti pendant quelques minutes pour le refroidir.



En cas de démarrage et de conduite à froid, l'huile hydraulique étant froide, la distance de freinage est plus longue que si l'huile est à sa température normale.

Arrêt

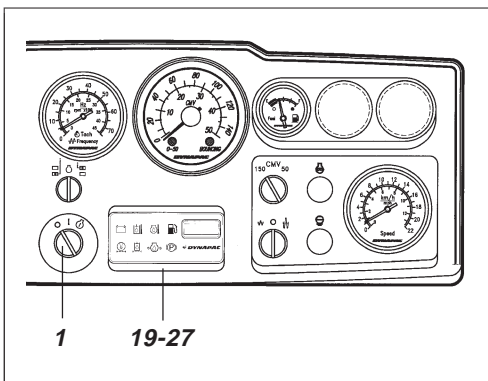

Fig. 30 Panneau d'instruments

- 1. Contacteur de démarrage
- 19-27. Panneau de lampes témoin

Examiner les instruments et les lampes témoin pour le cas d'anomalies, couper l'éclairage et autres fonctions électriques.

Mettre le coupe-circuit (1) en position **O**. Refermer la protection du tableau de bord (rouleaux dépourvus de cabine) et verrouiller celle-ci.

STATIONNEMENT

Bloquage de cylindre

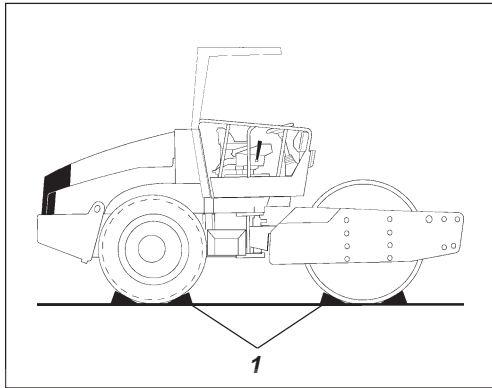

Fig. 31 Mise en place
1. Cale



Ne jamais s'éloigner du rouleau, le moteur étant en marche, sans appuyer sur le bouton de frein de secours/stationnement.



S'assurer que le rouleau est stationné en lieu sûr, à l'abri de la circulation. Bloquer le cylindre et la roue au sol avec des cales en cas de stationnement sur un plan incliné.



Songer au risque de gel en hiver. Mettre de l'antigel dans le circuit de refroidissement du moteur et le réservoir du lave-glace. Voir les instructions d'entretien.

Coupe-batterie

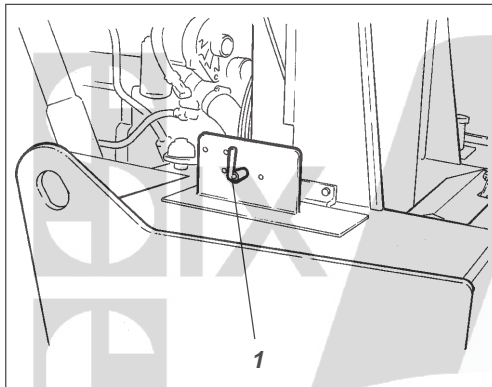

Fig. 32 Châssis de tracteur, arrière gauche
1. Coupe-batterie

À la fin de la séance de travail, désactiver le coupe-batterie (1) et retirer la clé.

Ceci empêche la batterie de se vider, et des personnes non autorisées de démarrer et de conduire le rouleau. Verrouiller également les volets d'accès au moteur.

INSTRUCTIONS DE LEVAGE

Verrouillage de l'articulation centrale

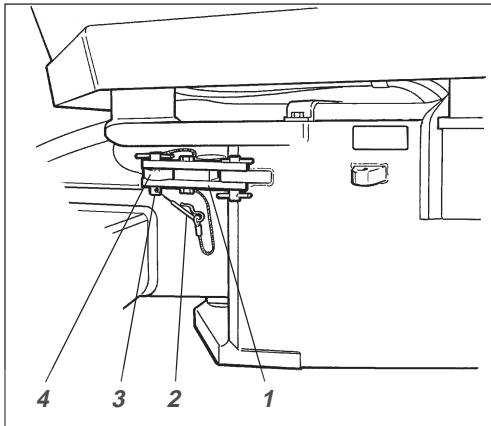

Fig. 33 Côté gauche de l'articulation centrale

1. Bras de verrouillage
2. Broche de verrouillage
3. Pointe de verrouillage
4. Oreille de verrouillage



Avant de soulever le rouleau, il est nécessaire de bloquer l'articulation de direction pour empêcher une rotation inattendue.

Tourner le volant de manière à placer la machine en marche avant droite. Enfoncer le bouton de frein de secours/stationnement.

Extraire la broche de verrouillage avec câble (2) et extraire la pointe de verrouillage avec câble (3).

Déplier le bras de verrouillage (1) et le placer par dessus l'oreille de verrouillage (4) dans le cadre arrière de la machine.

Monter la pointe de verrouillage dans les trous du bras et de l'oreille de verrouillage, et fixer la pointe avec la broche de verrouillage (3).

Levage du rouleau

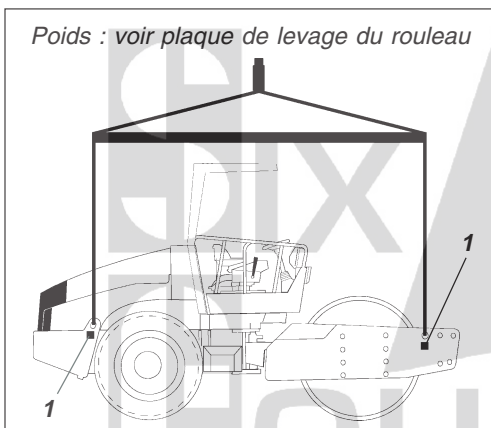

Fig. 34 Rouleau prêt au levage

1. Plaque de levage



Le poids maximum de la machine est indiqué sur la plaque de levage (1). Se reporter aussi aux spécifications techniques dans le manuel d'entretien.



Les dispositifs de levage tels que chaînes, élingues, sangles et crochets doivent correspondre aux dimensions prescrites.



Ne pas circuler sous des charges suspendues. Veiller à ce que les crochets des dispositifs de levage soient bien fixés.

Déverrouillage d'articulation centrale

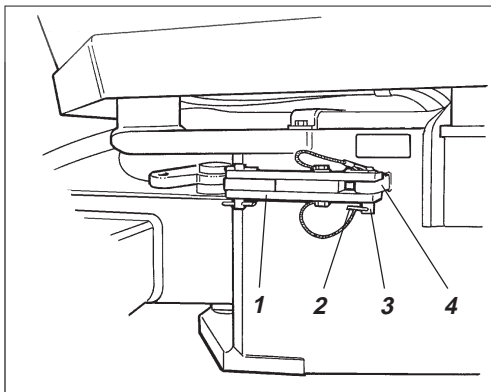

Fig. 35 Côté gauche de l'articulation centrale

1. Bras de verrouillage
2. Broche de verrouillage
3. Pointe de verrouillage
4. Oreille de verrouillage



Ne pas oublier de remettre le verrouillage de l'articulation de direction en position ouverte avant de démarrer.

Repousser le bras de verrouillage (1) et le fixer dans l'oreille de verrouillage (4) avec la pointe de verrouillage (3). Mettre en place la goupille de verrouillage (2) pour sécuriser la pointe de verrouillage (3). L'oreille de verrouillage (4) est placée derrière le châssis de l'engin de traction.

INSTRUCTIONS DE REMORQUAGE

Méthode 1

Remorquage court avec moteur diesel en marche

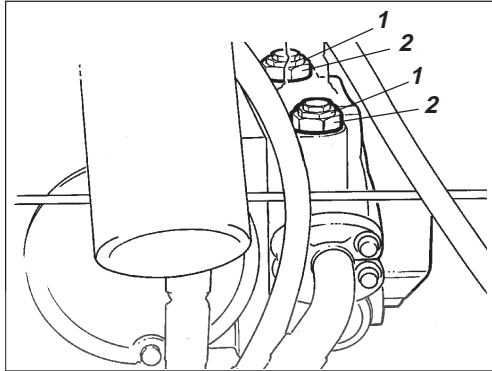

Fig. 36 Pompe de transmission

1. Valve de remorquage
2. Soupape de blocage

Le rouleau peut être transporté jusqu'à 300 mètres de la façon suivante.



Enfoncer le bouton de frein de secours/ stationnement, et couper provisoirement le moteur. Bloquer les cylindres avec des cales pour empêcher l'engin de rouler.

Ouvrir le capot du moteur. Dévisser les deux soupapes de remorquage (1) (vis à six pans du milieu) de deux tours vers la gauche, tout en maintenant la soupape multifonctions (2) (vis à six pans inférieure). Les soupapes se trouvent sur le côté gauche de la pompe de transmission.

Démarrer le moteur et le laisser tourner au ralenti.

On peut maintenant remorquer, et même diriger le rouleau, si le système de direction est en état de marche.

Méthode 2

Remorquage court, le moteur diesel étant hors fonction

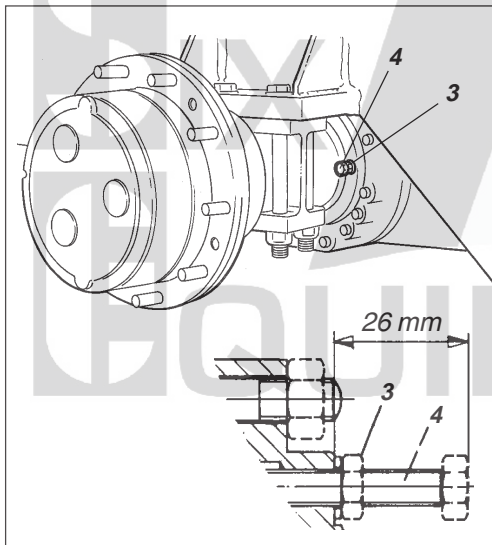

Fig. 37 Essieu arrière

3. Contre-écrou
4. Vis de réglage



Bloquer le cylindre et les roues avec des cales, par mesure de sécurité, le rouleau risquant de se mettre en mouvement quand on libère les freins mécaniquement.

Dévisser d'abord les deux soupapes de remorquage suivant la solution 1 ci-dessus.

Frein d'essieu arrière

Desserrer le contre-écrou (3) et serrer manuellement les vis de réglage (4) jusqu'à sentir une résistance, puis d'un tour supplémentaire. Ces vis sont placées sur l'essieu arrière, deux de chaque côté du carter de différentiel.

INSTRUCTIONS DE REMORQUAGE

Libération du frein de cylindre

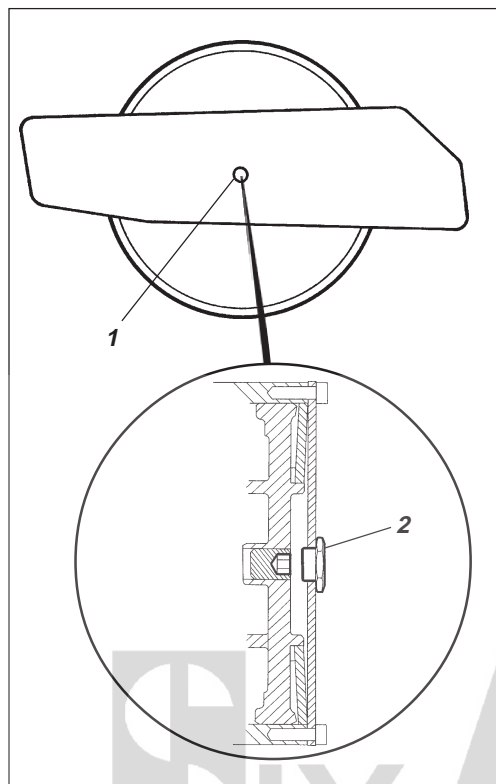

Fig. 38 Côté gauche du châssis

1. Trou central
2. Bouchon central

Frein du moteur de cylindre

Dévisser le bouchon central (2) du frein de cylindre, accessible par le trou central (1) sur le côté gauche du châssis.

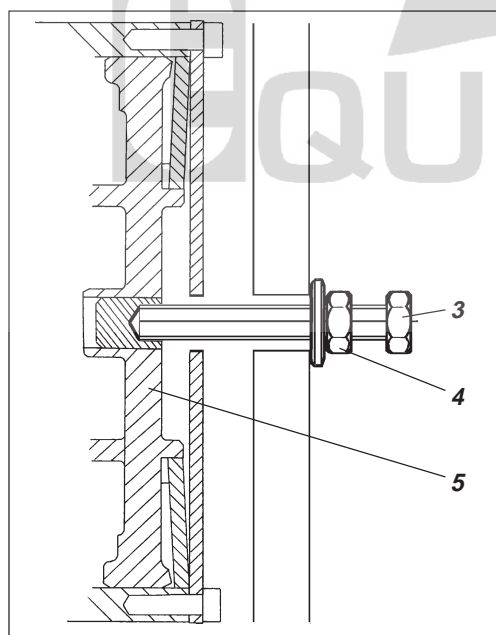

Fig. 39 Carter de frein en coupe

3. Boulon
4. Écrou
5. Piston de frein

Visser à fond le boulon (3) conformément à la figure. Puis visser l'écrou (4) jusqu'au contact avec la rondelle, puis serrer à nouveau d'un tour et demi, tout en maintenant la vis (3).

Le frein est maintenant libéré, et l'on peut remorquer le rouleau.



Après remorquage, ne pas oublier de remettre la soupape de remorquage (1). Dévisser la vis de réglage (4) pour la remettre en position initiale, à 26 mm de la surface de contact, et visser à fond les écrous de blocage (3). Remettre également le frein du moteur de cylindre.

REMORQUAGE/DÉPANNAGE

Remorquage du rouleau

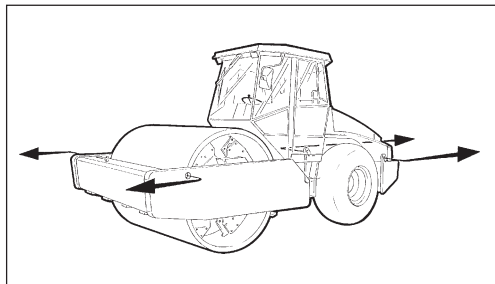

Fig. 40 Remorquage



En cas de remorquage/dépannage, il faut toujours contre-freiner le rouleau, utiliser toujours un tirant de remorquage, si bien que le rouleau n'a plus sa propre capacité de freinage.



Le rouleau doit être remorqué lentement (max. 3 km/h) et seulement sur de courtes distances (max. 300 m).

En cas de remorquage/dépannage d'un engin, il faut raccorder le dispositif de remorquage aux deux points de levage. Appliquer la force de traction dans le sens longitudinal de la machine, voir figure. Force de traction maximale totale 130 kN.



Restaurer les mesures prises en vue du remorquage suivant les options 1 ou 2, page précédente.

TRANSPORT

Rouleau prêt au transport

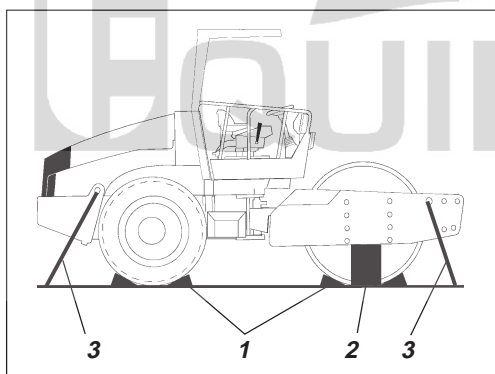

Fig. 41 Transport du rouleau

1. Cales
2. Blocs de support
3. Câbles d'arrimage



Verrouiller l'articulation de direction avant le levage et le transport, suivre les instructions figurant sous chaque titre.

Bloquer les cylindres avec des cales (1) fixées au véhicule de transport.

Placer des supports (2) sous le châssis du rouleau pour éviter de surcharger des plots élastiques (2) au moment de l'arrimage.

Arrimer le rouleau avec des sangles (3) placées aux quatre coins, des autocollants indiquent les points de fixation.



Ne pas oublier de remettre le verrouillage de l'articulation de direction en position ouverte avant de redémarrer le rouleau.

INSTRUCTIONS DE CONDUITE – RÉSUMÉ



1. Respecter les **CONSIGNES DE SECURITE** contenues dans le manuel de sécurité.
2. S'assurer que toutes les **CONSIGNES D'ENTRETIEN** du Manuel ont été suivies.
3. Mettre le coupe-batterie sur **MARCHE**.
4. Mettre la commande de marche avant/arrière au **NEUTRE**.
5. Mettre le sélecteur d'amplitude sur **O**.
6. Mettre la commande d'accélération au **RALENTI**.
7. Mettre le moteur en marche et le réchauffer.
8. Mettre l'accélérateur en position de travail.



9. Mettre le bouton de frein de secours/stationnement en position tirée.
10. **Conduire le rouleau, en maniant avec précaution la commande de marche avant/arrière.**



11. **Vérifier les freins.**
Remarquer que la distance de freinage est plus longue si le rouleau est froid.

12. N'appliquer les vibrations que si le rouleau est en mouvement.



13. **EN CAS DE DANGER :**
 - Enfoncer le **BOUTON DE FREIN DE SECOURS/STATIONNEMENT**.
 - Tenir fermement le volant.
 - Se préparer à un arrêt brusque.

14. En cas de stationnement :
 - Enfoncer le bouton de frein de secours/stationnement.
 - Couper le moteur et bloquer les cylindres.
15. En cas de levage : – Voir **MANUEL DE CONDUITE**.
16. En cas de remorquage : – Voir **MANUEL DE CONDUITE**.
17. En cas de transport : – Voir **MANUEL DE CONDUITE**.
18. En cas de dépannage: – Voir **MANUEL DE CONDUITE**.