

**Kit gruppo  
filtri aria**

**Air filtering  
group kit**

**Kit groupe de  
filtrage air**

**Luftfilter-  
anlagekit**

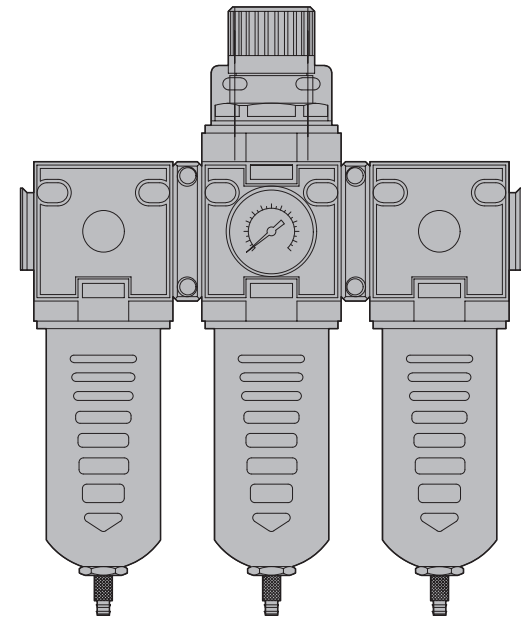

Manuale istruzioni

Operating instructions

Manuel d'instructions

Bedienungsanweisung

ITALIANO

Il gruppo filtri permette di pulire l'aria da particelle d'olio ed acqua. Abbinato alla barriera d'aria, completa di vetro, impedisce il deposito di polvere ed attenua il calore.

#### DATI TECNICI

##### Gruppo filtri aria (Fig. 1)

Dimensioni: 230x275x105 mm / 9.1x10.8x4.1 in  
 Peso: 1,5 kg  
 Pressione: Min. 0,2 ATM  
 Max. 6 ATM  
 Filtraggio: 0,1 micron (3 filtri in cascata da 20 micron, 5 micron, 0,1 micron)

##### Flangia per barriera d'aria (Fig. 2)

Dimensioni: Ø 154x21 mm / Ø 6.1x0.8 in  
 Peso: 1,3 kg

FRANCAIS

Ce groupe de filtrage permet de nettoyer l'air des particules d'huile et d'eau. Combiné avec la barrière d'air, fournie de verre, il empêche le dépôt de poussière et atténue l'effet de la chaleur.

#### SPECIFICATION TECHNIQUES

##### Groupe de filtrage air (Fig. 1)

Dimensionnement: 230x275x105 mm / 9.1x10.8x4.1 in  
 Poids: 1,5 kg  
 Pression: Min. 0,2 ATM  
 Max. 6 ATM  
 Filtrage: 0,1 micron (3 filtres en cascade de 20 micron, 5 micron, 0,1 micron)

##### Barrière d'air (Fig. 2)

Dimensionnement: Ø 154x21 mm / Ø 6.1x0.8 in  
 Poids: 1,3 kg

ENGLISH

The filtering group allows the cleaning of the air from oil and water particles. Combined with the air barrier, supplied with glass, it prevents the formation of the dust and attenuates the heat of the glass itself.

#### TECHNICAL SPECIFICATION

##### Air filtering group (Fig. 1)

Dimensions: 230x275x105 mm / 9.1x10.8x4.1 in  
 Weight: 1,5 kg  
 Pressure: Min. 0,2 ATM  
 Max. 6 ATM  
 Filtering: 0,1 micron (3 cascade filters from 20 micron, 5 micron, 0,1 micron)

##### Air barrier (Fig. 2)

Dimensions: Ø 154x21 mm / Ø 6.1x0.8 in  
 Weight: 1,3 kg

DEUTSCH

Diese Filteranlage ermöglicht die Luft, die normalerweise erzeugte Öl- und Wasserteichen, zu reinigen.

Mit der Luftbarriere zusammenstellen, die eine Luftbarriere vor dem Frontglass erzeugt.

#### TECHNISCHEN DATEN (Fig. 1)

##### Luftfilteranlage

Ausmaße: 230x275x105 mm / 9.1x10.8x4.1 in  
 Gewicht: 1,5 kg  
 Druck: Min. 0,2 ATM  
 Max. 6 ATM  
 Filtrung: 0,1 Micron ( 3 Kaskadefiltern von 20 micron, 5 micron, 0,1 micron)

##### Luftbarriere (Fig. 2)

Ausmaße: Ø 154x21 mm / Ø 6.1x0.8 in  
 Gewicht: 1,3 kg

ITALIANO

Il produttore declina ogni responsabilità per eventuali danni derivanti da un uso improprio delle apparecchiature menzionate in questo manuale. Si riserva inoltre il diritto di modificarne il contenuto senza preavviso. Ogni cura è stata posta nella raccolta e nella verifica della documentazione contenuta in questo manuale, tuttavia il produttore non può assumersi alcuna responsabilità derivante dall'utilizzo della stessa. Lo stesso dicasi per ogni persona o società coinvolta nella creazione e nella produzione di questo manuale.

FRANCAIS

Le producteur décline toute responsabilité pour les dommages éventuels dus à une utilisation non appropriée des appareils mentionnés dans ce manuel. On réserve en outre le droit d' modifier le contenu sans préavis. La documentation contenue dans ce manuel a été rassemblée et vérifiée avec le plus grand soin, cependant, le producteur ne peut pas s'assumer aucune responsabilité dérivante de l'emploi de celle-ci. La même chose vaut pour chaque personne ou société impliquées dans la création et la production de ce manuel.

ENGLISH

The manufacturer declines all responsibility for any damage caused by an improper use of the appliances mentioned in this manual. Furthermore, the manufacturer reserves the right to modify its contents without any prior notice. The documentation contained in this manual has been collected with great care, the manufacturer, however, cannot take any liability for its use. The same thing can be said for any person or company involved in the creation and production of this manual.

DEUTSCH

Der Hersteller lehnt jede Haftung für eventuelle Schäden ab, die aufgrund unsachgemäßer Anwendung der in diesem Handbuch erwähnten Geräte entstanden ist. Ferner behält er sich das Recht vor, den Inhalt ohne Vorkündigung abzuändern. Die Dokumentation in diesem Handbuch wurde sorgfältig ausgeführt und überprüft, dennoch kann der Hersteller keine Haftung für die Verwendung übernehmen. Dasselbe gilt für jede Person oder Gesellschaft, die bei der Schaffung oder Produktion von diesem Handbuch miteinbezogen ist.

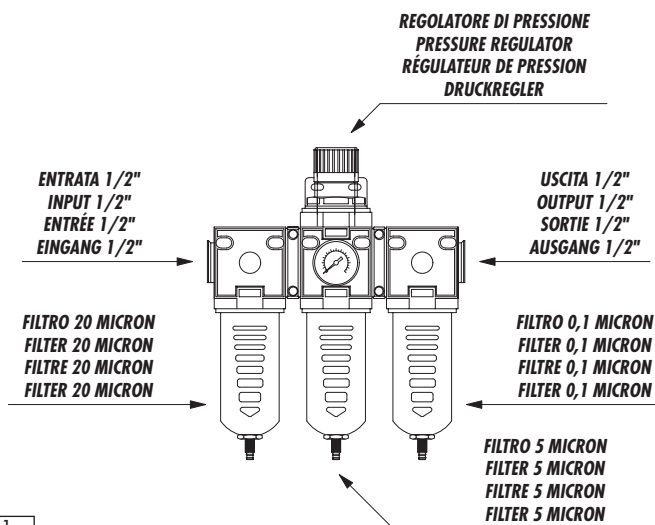

Fig. 1

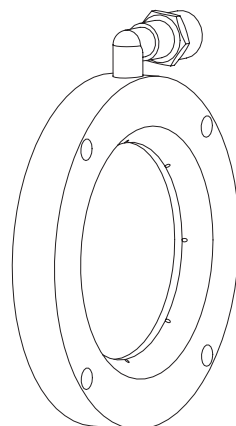

Fig. 2