

**MANUALE ISTRUZIONI
INSTRUCTIONS MANUAL
MANUEL D'INSTRUCTIONS**

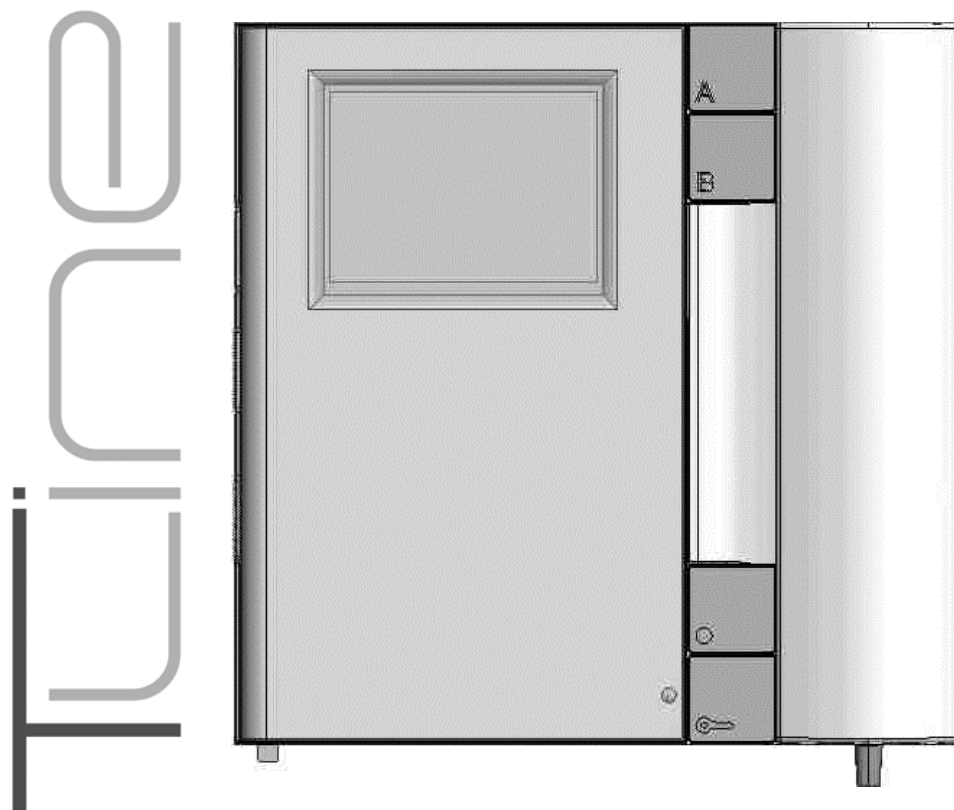

- AV 1423/001 MONITOR 4" B/N**
- AV1423/002 MONITOR 4" COL.**
- AV1423/003 MONITOR 4" B/N 60HZ**
- AV1423/004 MONITOR 4" COL. 60HZ**
- AV4005/120 MONITOR 4" B/N**

AV1423/001 AV1423/002 AV1423/003 AV1423/004 AV4005/120

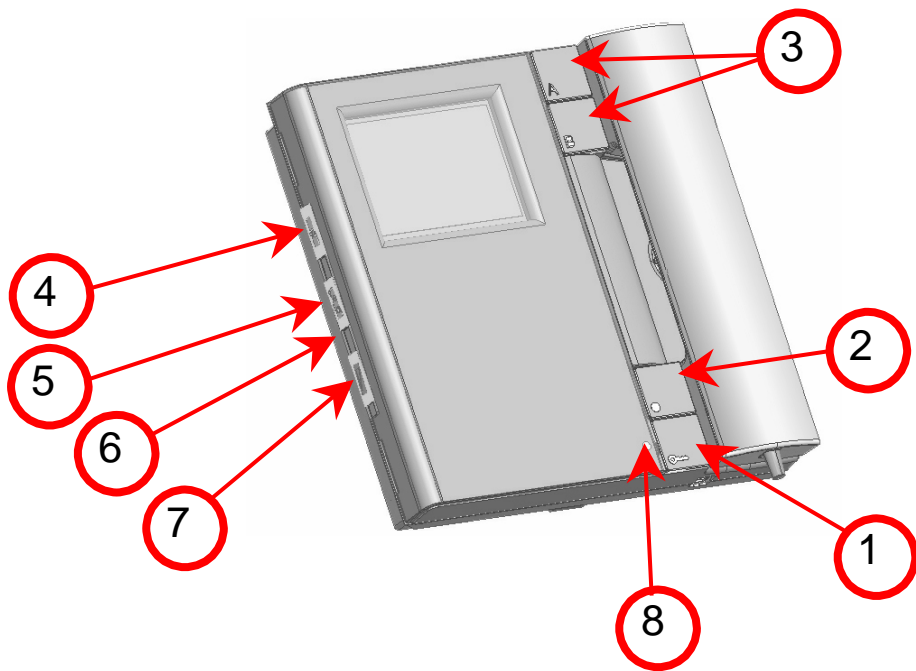

Fig. 1

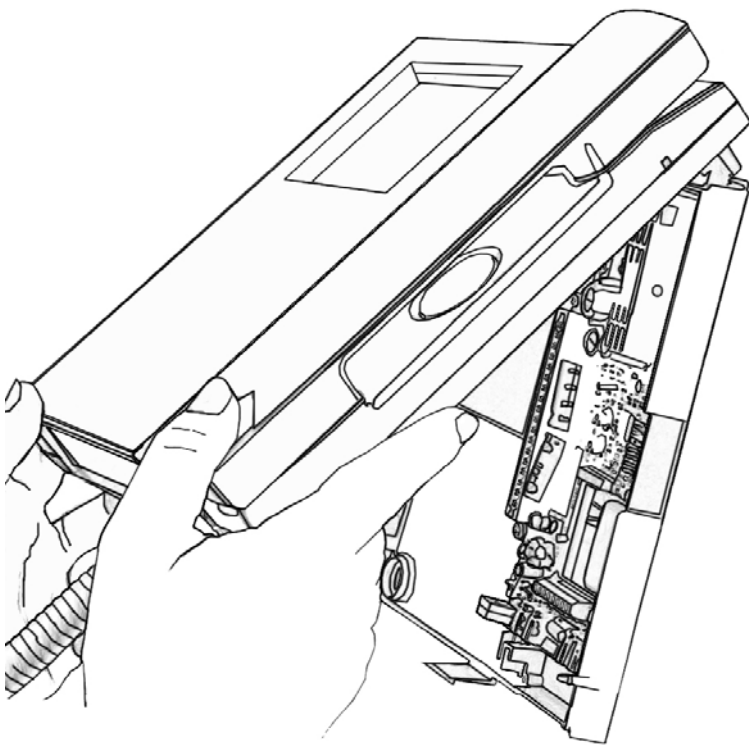
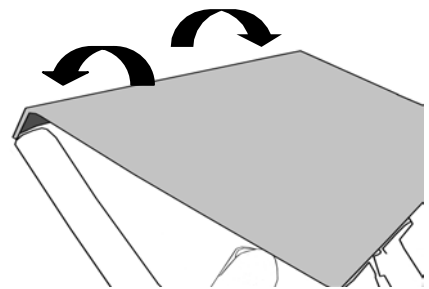
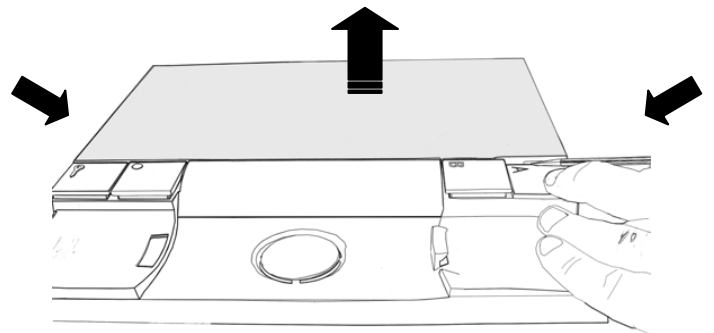

Fig. 2



Sostituzione vetrino
 Screen panel replacement
 Remplacement de la vitre de protection

Fig. 3

1. - PULSANTE APRIPORTA
 - *DOOR OPENER BUTTON*
 - TOUCHE OUVRE-PORTE.

2. - PULSANTE PER AUTOACCENSIONE
 - *AUTOMATIC POWER-ON BUTTON*
 - TOUCHE D'AUTO-ALLUMAGE

3. - PULSANTI AUSILIARI: utilizzabili per funzioni speciali.
 - *AUXILIARY BUTTONS: usable for special functions*
 - TOUCHES AUXILIAIRES: utilisées pour les fonctions spéciales.

4. - COMANDO REGOLAZIONE CONTRASTO PER AV1423/001 AV/1423/003 E AV4005/120 o COLORE per AV1423/002 e AV1423/004.
 - *CONTRAST ADJUSTMENT CONTROL FOR AV1423/001 AND AV1423/003 AND AV4005/120 or COLOUR FOR AV1423/002 AND AV1423/004.*
 - *COMMANDE DE RÉGLAGE DU CONTRASTE POUR AV1423/001 AND AV1423/003 AND AV4005/120 OU COULEUR POUR AV1423/002 ET AV1423/004.*

5. - COMANDO REGOLAZIONE LUMINOSITÀ.
 - *BRIGHTNESS ADJUSTMENT CONTROL*
 - *COMMANDE DE RÉGLAGE DE LA LUMINOSITÉ.*

6. - COMANDO PER LA REGOLAZIONE CONTRASTO (SOLO PER AV1423/003 E - AV1423/004): il trimmer di regolazione è accessibile portando il selettore di regolazione volume in MUTE. La regolazione è attuabile per mezzo di un cacciavite a taglio
 - *CONTRAST ADJUSTMENT CONTROL (ONLY FOR AV1423/002 AND AV1423/004): the trimmer may be accessed only by shifting the volume selector to MUTE volume position. Use a slot screwdriver to adjust.*
 - *COMMANDE DE RÉGLAGE DU CONTRASTE (POUR AV1423/002 – AV1423/004) :* Le sélecteur de réglage est accessible uniquement en déplaçant le sélecteur du volume de la position de volume Mute. Le réglage est obtenu au moyen d'un tournevis plat.

7. - COMANDO REGOLAZIONE VOLUME DI CHIAMATA/ MUTE.
 Con il selettore in posizione superiore si imposta il massimo volume della suoneria; con il selettore in posizione intermedia si ha il minimo volume e con selettore in posizione inferiore, si esclude completamente la suoneria. Quest'ultima posizione è evidenziata dalla fuoriuscita dal fondo del monitor di una bandierina segnalazione di colore rosso.
 - *CALL VOLUME/MUTE CONTROL AND ADJUSTMENT.*
 Shift the selector to the upper position for maximum ringer volume, to the intermediate position for minimum volume and to the lower position to mute the ringer. A red indicating flag will protrude from the bottom of the monitor in the latter case. -
 - *COMMANDE ET REGLAGE DU VOLUME/MUTE D'APPEL.*
 La position supérieure du sélecteur active le volume maximum de la sonnerie ; sa position intermédiaire active le volume minimum alors que sa position inférieure exclut complètement la sonnerie. Cette position est mise en évidence par la visualisation sur le fond du moniteur d'un petit drapeau de signalisation de couleur rouge.

8. - SPIA DI SEGNALAZIONE: la spia si accende in verde per il periodo di accensione del monitor. Può accendersi in rosso per indicare l'esclusione della suoneria se il monitor viene cablato come indicato nello schema e spostando il jumper JP dalla posizione 2 (posizione standard per utilizzo con staffa Bfast) alla posizione 1.
- SIGNALLING LED: the green warning light will light up while the monitor is on. It may turn red to indicate that the ringer has been muted if the monitor is wired as shown in diagram and by setting jumper JP from position 2 (standard position for use with Bfast bracket) to position 1.
- TÉMOIN LUMINEUX: Le témoin reste allumé de couleur verte tant que le moniteur est allumé. Il s'illuminera de couleur rouge pour indiquer l'exclusion de la sonnerie si le moniteur est câblé selon les indications illustrées par le schéma et après déplacement du Jumper JP de la position 2 (position standard pour utilisation avec étrier Bfast) à la position 1.

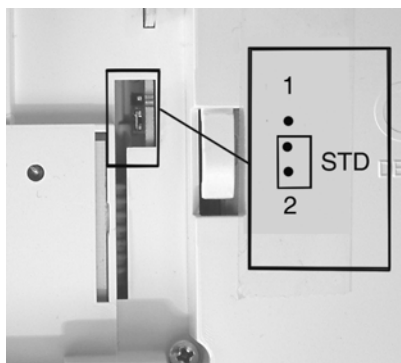

ITALIANO

MONITOR AV1423/001 – AV1423/002 – AV1423/003 – AV1423/004 – AV4005/120.

Complimenti per aver acquistato il monitor, frutto della pluriennale esperienza di Bitronvideo S.r.l. nel campo della citofonia e videocitofonia.

Il monitor è utilizzabile in qualsiasi impianto. La staffa di supporto dovrà essere scelta in funzione del tipo d'impianto da realizzare: 5 fili, Bfast. I-Bus, ecc.

Un monitor correttamente connesso ad un staffa adeguatamente cablata fornisce i seguenti servizi:

- Visualizzazione immagine B/N su CRT 4" a visione diretta su AV1423/001 e AV1423/003 e AV4005/120.
- Visualizzazione a colori su monitor TFT 4" esclusivamente sui modelli AV1423/002 e AV1423/004.
- Regolazione del volume della suoneria in 2 livelli.
- Esclusione della suoneria.
- Pulsante apriporta.
- Pulsante di autoaccensione del monitor e del gruppo video.
- Due pulsanti ausiliari per comandare dispositivi esterni quali luci scale, cancello elettrico, ecc. (vedere schemi impianto).

CONTENUTO DELLA CONFEZIONE

La confezione contiene:

- 1 Monitor
- 1 Manuale istruzioni.

CARATTERISTICHE TECNICHE

Tensione di alimentazione:	12 ±5% Vdc
Corrente massima assorbita AV1423/001-AV1423/003:	500 mA
Corrente massima assorbita AV1423/002-AV1423/004-AV4005/120:	350 mA
Segnale video composito:	1 Vpp
Schermo AV1423/001-AV1423/003-AV4005/120:	4" B/N
Schermo AV1423/002-AV1423/004:	4" LCD Colori TFT
Temperatura di funzionamento:	- 0°C ÷ +40°C
Temperatura di immagazzinamento:	- 10°C ÷ +60°C

INSTALLAZIONE

Dopo aver accuratamente fissato al muro la staffa e cablata come indicato nel suo libretto d'istruzione fornito a corredo, inserire il monitor nella staffa come indicato nella fig.2.

Lasciar rimuovere la pellicola protettiva all'utente finale.

MANUTENZIONE



Non immagazzinarlo in posti caldi o freddi. Temperature estreme (calde o fredde) possono accorciare la vita dei dispositivi elettronici e possono anche deformare i materiali plastici o possono causare mal funzionamenti. Attenzione teme il gelo.



Non usare o immagazzinare in luoghi troppo sporchi o polverosi. L'elettronica potrebbe essere danneggiata. Le parti mobili si consumerebbero prematuramente.



Se cade potrebbe non funzionare. I circuiti stampati potrebbero rompersi e le plastiche esterne non sopravvivere all'impatto.



Non usare solventi chimici o prodotti aggressivi per pulirlo. Sarà sufficiente passarvi, di tanto in tanto, un panno inumidito. Evitare di strofinare con forza per non rigare le superfici.

ENGLISH

AV1423/001 – AV1423/002 – AV1423/003 – AV1423/004 – AV4005/120 MONITORS

Congratulation for chosing a T-Line monitor, the result of the great experience of Bitronvideo S.r.l. in doorphone and video doorphone system.

The monitor can be used in all Bitron Video systems simply using the appropriate wall finxing bracket in order to match the electronic of the system.

A monitor properly connected to a bracket , will provide the following services:

- Black and white image display on 4" CRT with a direct vision on AV1423/001 and AV1423/003 and AV4005/120.
- Colour display on 4" TFT monitor, only on AV1423/002 and AV1423/004 models.
- Ringer volume adjustment at 2 levels.
- Ringer exclusion.
- Door opener button.
- Monitor and video unit auto-activation button.
- Two auxiliary buttons to control outdoor devices such as staircase lights, electrical entrance, etc. (please see systems connection diagrams).

PACKING CONTENT

The packing includes:

- Monitor
- Instructions manual.

TECHNICAL FEATURES

Supply voltage:	12 ±5% Vdc
Maximum assorbed current AV1423/001-AV1423/003:	500 mA
Maximum assorbed current AV1423/002-AV1423/004-AV4005/120:	350 mA
Composite video signal:	1 Vpp
Monitor AV1423/001-AV1423/003-AV4005/120:	4" B/W
Monitor AV1423/002-AV1423/004:	4" LCD Colour
TFT Operating temperature:	- 0°C ÷ +40°C
Storing temperature:	- 10°C ÷ +60°C

INSTALLATION

Insert the monitor into the bracket after connecting the bracket to the system shown fig. 2.

MAINTENANCE



Do not store it in hot or cold places. Extreme temperature (hot or cold) can damage the electronic devices and they can be the cause of plastic materials deformation and wrong functioning. Be careful to the frost.



Do not use or store it in dirty or dusty places. The electronics can be damaged. Movable parts could be prematurely consumed.



In case of fall, it is possible that it does not work. The printed circuits could break and the external plastics do not survive to the impact.



Do not use chemical solvents or aggressive products to clean it. Clean it only by using a damp cloth. Avoid to use force in order to not rule the surfaces.

FRANÇAIS

MONITEUR AV1423/001 – AV1423/002 – AV1423/003 – AV1423/004 – AV4005/120.

Nous vous remercions d'avoir acheté ce moniteur : il constitue le fruit des nombreuses années d'expérience de Bitronvideo S.r.l. dans le domaine de l'interphonie et vidéophonie.

Le moniteur est utilisable n'importe quel intallation. l'étrier de support devra être choisi selon le model d'installation à réaliser : 5 fils , Bfast, I-Bus etc.

Un moniteur correctement raccordé à un étrier câblé de façon appropriée fournit les services suivants:

- Visualisation image N/B sur CRT 4" à vision directe sur AV1423/001 et AV1423/003 et AV4005/120.
- Visualisation couleurs sur moniteur TFT 4" exclusivement sur les modèles AV1423/002 et AV1423/004.
- Réglage du volume de la tonalité à 2 niveaux.
- Exclusion de la sonnerie.
- Touche ouvre-porte
- Touche d'auto-allumage du moniteur et du groupe vidéo.
- Deux touches auxiliaires pour commander les dispositifs externes comme l'éclairage palier, portail électrique, etc. (voir schémas installation).

CONTENU DE L'EMBALLAGE

L'emballage contient :

- Moniteur
- Manuel d'instructions.

CARACTERISTIQUES TECHNIQUES

Tension d'alimentation :	12 ±5% Vcc
Courant maximum consommé AV1423/001-AV1423/003:	500 mA
Courant maximum consommé AV1423/002-AV1423/004-AV4005/120:	350 mA
Signal vidéo composite :	1 Vpp
Ecran AV1423/001-AV1423/003-AV4005/120 :	4" B/N
Ecran AV1423/002-AV1423/004 :	LCD Couleurs TFT 4"
Température de fonctionnement :	- 0°C ÷ +40°C
Température de stockage :	- 10°C ÷ +60°C

INSTALLATION

Fixer le moniteur sur l'étrier après (Fig. 2) l'avoir connecté selon la procédure prévue pour l'installation réalisée.

ENTRETIEN



Eviter les stockages à des endroits chauds ou froids. Des températures extrêmes (chaudes ou froides) peuvent réduire la vie des dispositifs électroniques et peuvent également déformer les matériaux Plastiques ou encore provoquer des dysfonctionnements.
Attention : craint le gel!



Ne pas utiliser ou stocker dans des lieux trop sales ou poussiéreux. Les composants électroniques pourraient s'endommager. Les parties mobiles seraient exposées à une usure prématurée.



Une chute éventuelle pourrait bloquer son fonctionnement. Les circuits imprimés pourraient se briser et les parties en plastique externes risqueraient de ne pas résister au choc.



Ne pas utiliser de solvants chimiques ou de produits agressifs lors du nettoyage. Il suffit de passer de temps à autre un chiffon humidifié. Éviter de frotter avec force pour ne pas rayer la surface.

bitronvideo

CITOFONIA • VIDEOCITOFONIA • TVCC • TELEFONIA

BITRON VIDEO s.r.l.

Via Torino 21/B - 10044 PIANEZZA (Torino) Italy
Tel. +39 011 968.46.11 (r.a.) - Fax +39 011 968.46.18
<http://www.bitronvideo.com/>

cd.012175603.10