

Entertaining what
entertains you.

Entertainment Stand

412014

Need help? Visit Sauder.com to view video assembly tips or chat with a live rep.
Prefer the phone? Call 1-800-523-3987.

Share your journey!



NOTE: THIS INSTRUCTION BOOKLET CONTAINS **IMPORTANT** SAFETY INFORMATION.

PLEASE READ AND KEEP FOR FUTURE REFERENCE.

English pg 1-14
Français pg 15-17
Español pg 18-20

Lot # **358117** 12/20/13
Purchased: _____

Be sure to give us a ring before making any returns. 1-800-523-3987

Table of Contents

Assembly Tools Required

Part Identification	3
Hardware Identification	4
Assembly Steps	5-14
Français	15-17
Español	18-20
Safety	21-22
Warranty	23

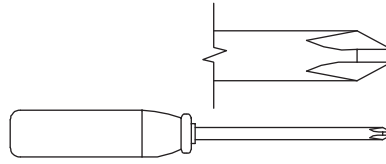

No. 2 Phillips Screwdriver
Tip Shown Actual Size

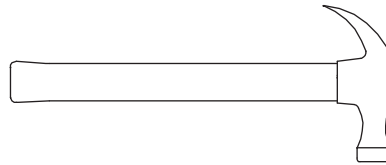

Hammer
Not actual size 😊

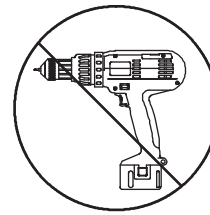

⚠️ WARNING

Use of a TV that is too heavy or large is hazardous. A TV that is too heavy will create a risk of a tip-over that can cause severe injury or death. A TV that is too large for the available space might be accidentally pushed or bumped off the furniture, or subject to tip-over.

- Check the size and weight of your TV. Compare it to the diagram below – **before you begin assembly!**
- This Sauder unit is designed for use with televisions weighing less than 95 pounds. **Never** use with a TV that weighs more.
- The size of the television, front-to-back and side-to-side, must fit within the space defined in the diagram.
 - **Never** place the front edge of the TV past the front edge of the TV support shelf (or stop molding – if equipped)
 - **Never** allow the sides of the TV to extend past the side edges of the TV support surface.
 - If the TV has a CRT picture tube, the picture tube cone may extend past the rear of the support shelf.
- Be sure to apply the warning label as instructed in the last assembly step. The label provides important safety related information.

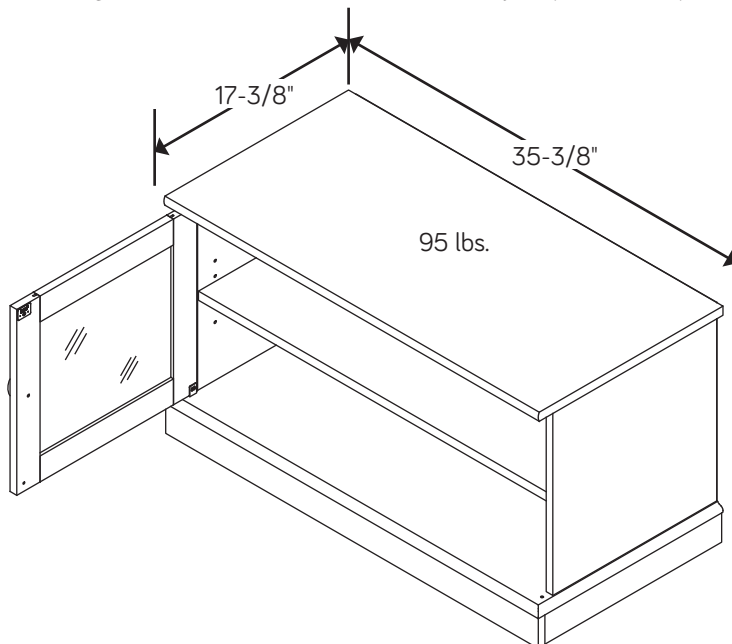

Part Identification

† While not all parts are labeled, some of the parts will have a label or an inked letter on the edge to help distinguish similar parts from each other. Use this part identification to help identify similar parts.

A	RIGHT END (1)	D	BOTTOM (1)	G	ADJUSTABLE SHELF (1)
B	LEFT END (1)	E	BACK (1)	H	FRONT SKIRT (1)
C	TOP (1)	F	DOOR (2)	I	SIDE SKIRT (2)

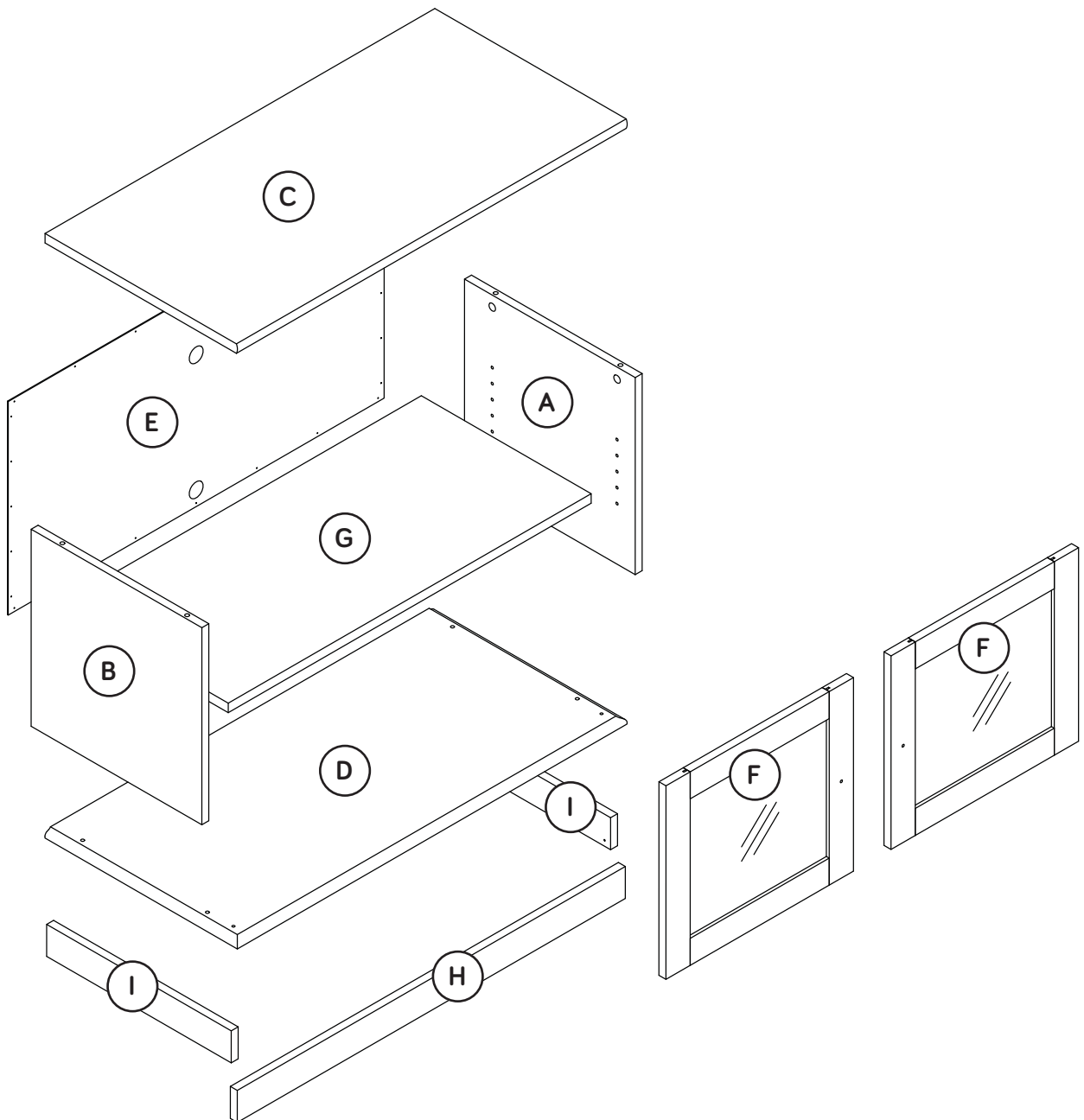

Hardware Identification

† Screws are shown actual size. You may receive extra hardware with your unit.

J2 HIDDEN CAM - 4



K2 CAM DOWEL - 4

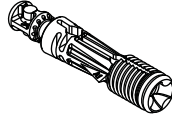

L MAGNETIC CATCH - 1

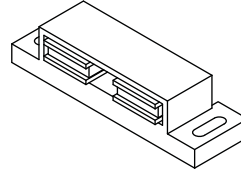

M PULL - 2

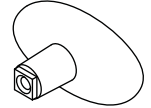

N BACKPLATE - 2

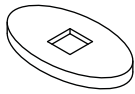

O METAL BRACKET - 9

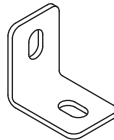

P PIVOT HINGE - 4

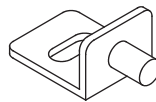

Q STRIKE PLATE - 2



R METAL PIN - 4

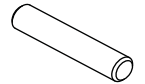

S RUBBER SLEEVE - 4



T WASHER - 2

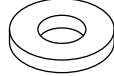

U WARNING LABEL - 1



AA ANTI-SKID PAD - 1

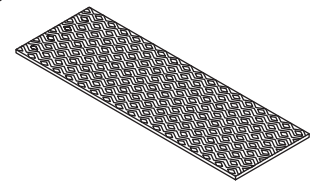

(Refer to the last step for proper location and application)

V BLACK 1-7/8" FLAT HEAD SCREW - 4

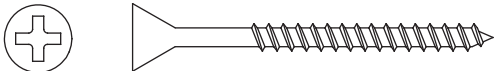

W SILVER 7/8" MACHINE SCREW - 2

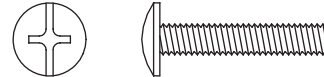

X BLACK 9/16" LARGE HEAD SCREW - 24

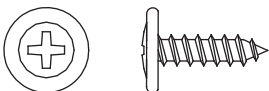

Y BLACK 1/2" FLAT HEAD SCREW - 2



Z NAIL - 24

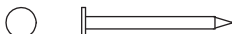

Step 1

Look for this icon. It means a video assembly tip is available at www.sauder.com/services/tips



- ⚡ Assemble your unit on a carpeted floor or on the empty carton to avoid scratching your unit or the floor.
- ⚡ Push four HIDDEN CAMS (J2) into the ENDS (A and B). Then, insert the metal end of a CAM DOWEL (K2) into each HIDDEN CAM.

Scan this QR code or go to this address: <http://qr.sauder.com/?ID=702> to watch a video on how to assemble your unit.



Do not tighten the HIDDEN CAMS in this step.

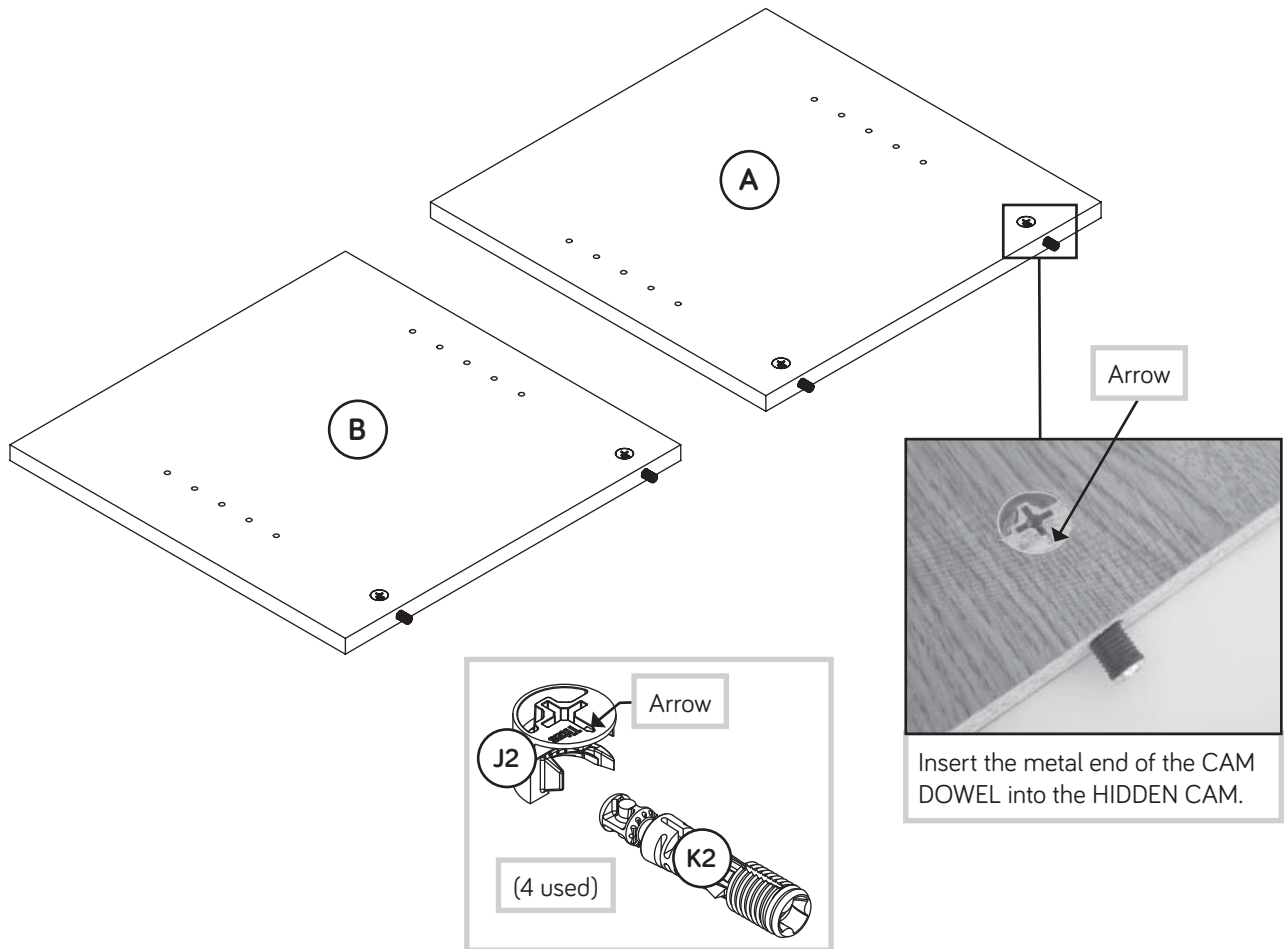

Step 2

Fasten nine METAL BRACKETS (O) to the SKIRTS (H and I).
Use nine BLACK 9/16" LARGE HEAD SCREWS (X).

NOTE: Be sure the BRACKETS are even with the edges of the SKIRTS.

Fasten the SIDE SKIRTS (I) to the FRONT SKIRT (H). Use two BLACK 9/16" LARGE HEAD SCREWS (X).

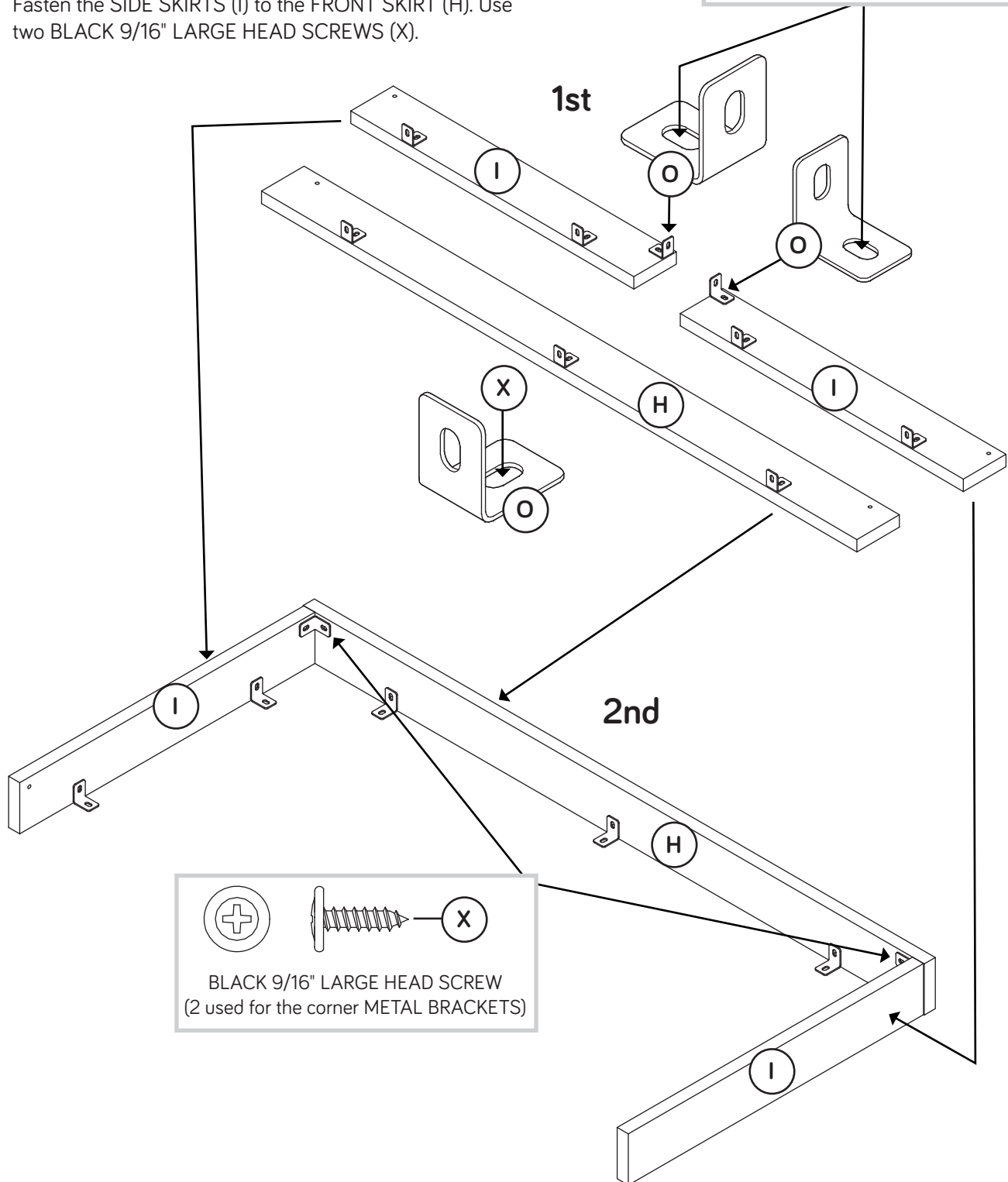
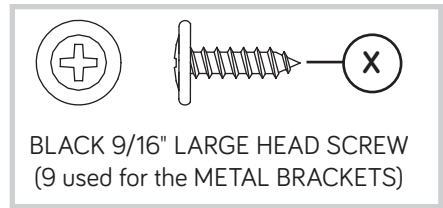

Step 3

- Fasten the MAGNETIC CATCH (L) to the TOP (C). Use two BLACK 9/16" LARGE HEAD SCREWS (X).
- Fasten the ENDS (A and B) to the TOP (C). Tighten four HIDDEN CAMS.

Caution

Do not stand the unit upright without the BACK fastened. The unit may collapse.

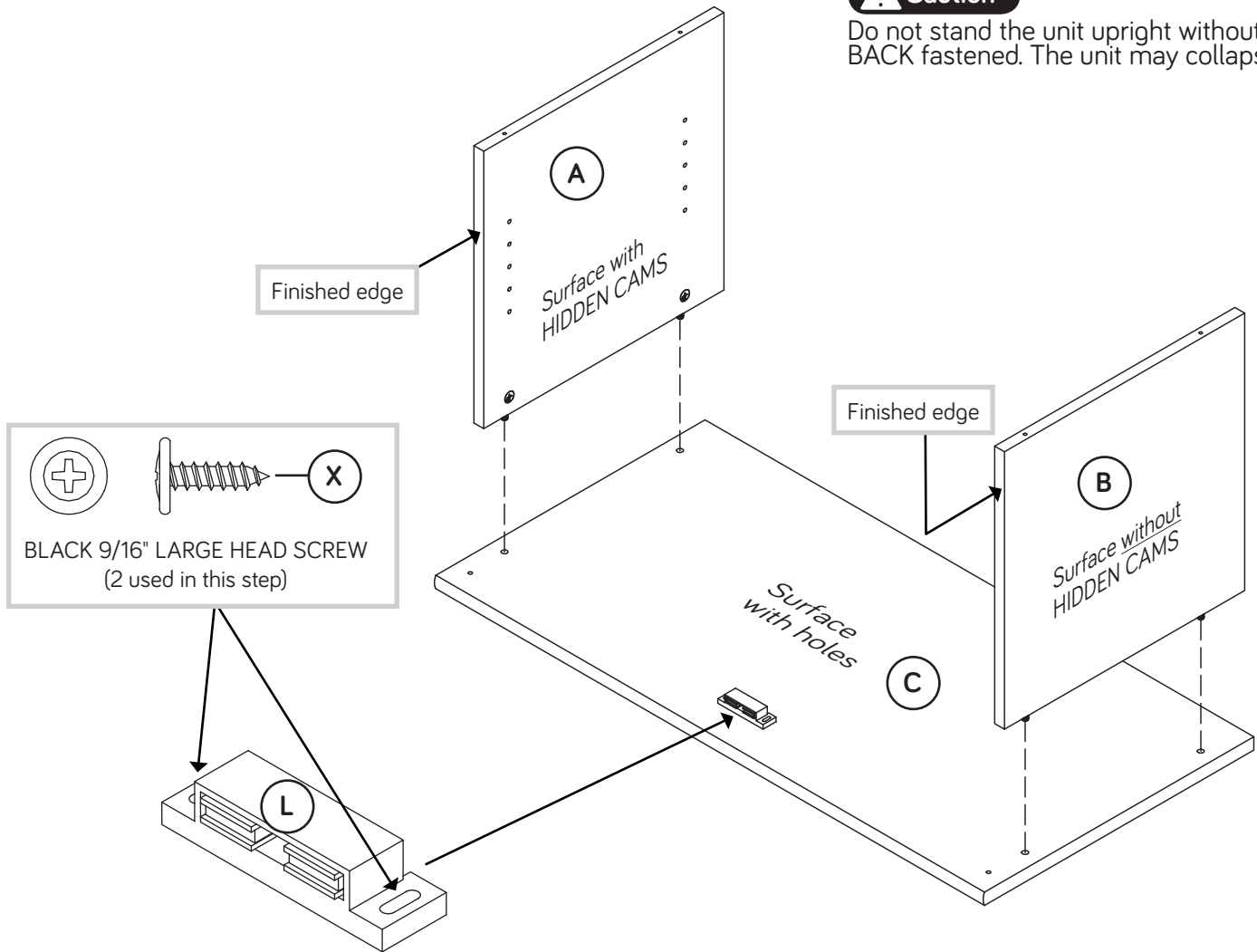

Caution

Risk of damage or injury. HIDDEN CAMS must be completely tightened. HIDDEN CAMS that are not completely tightened may loosen, and parts may separate. To completely tighten:

Start

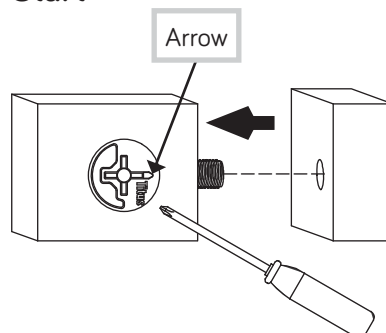

Tighten

Maximum 210 degrees

Minimum 190 degrees

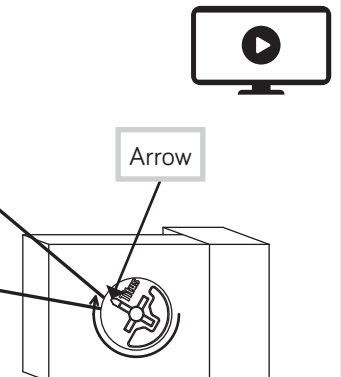

Step 4

- Fasten the BOTTOM (D) to the ENDS (A and B). Use four BLACK 1-7/8" FLAT HEAD SCREWS (V).

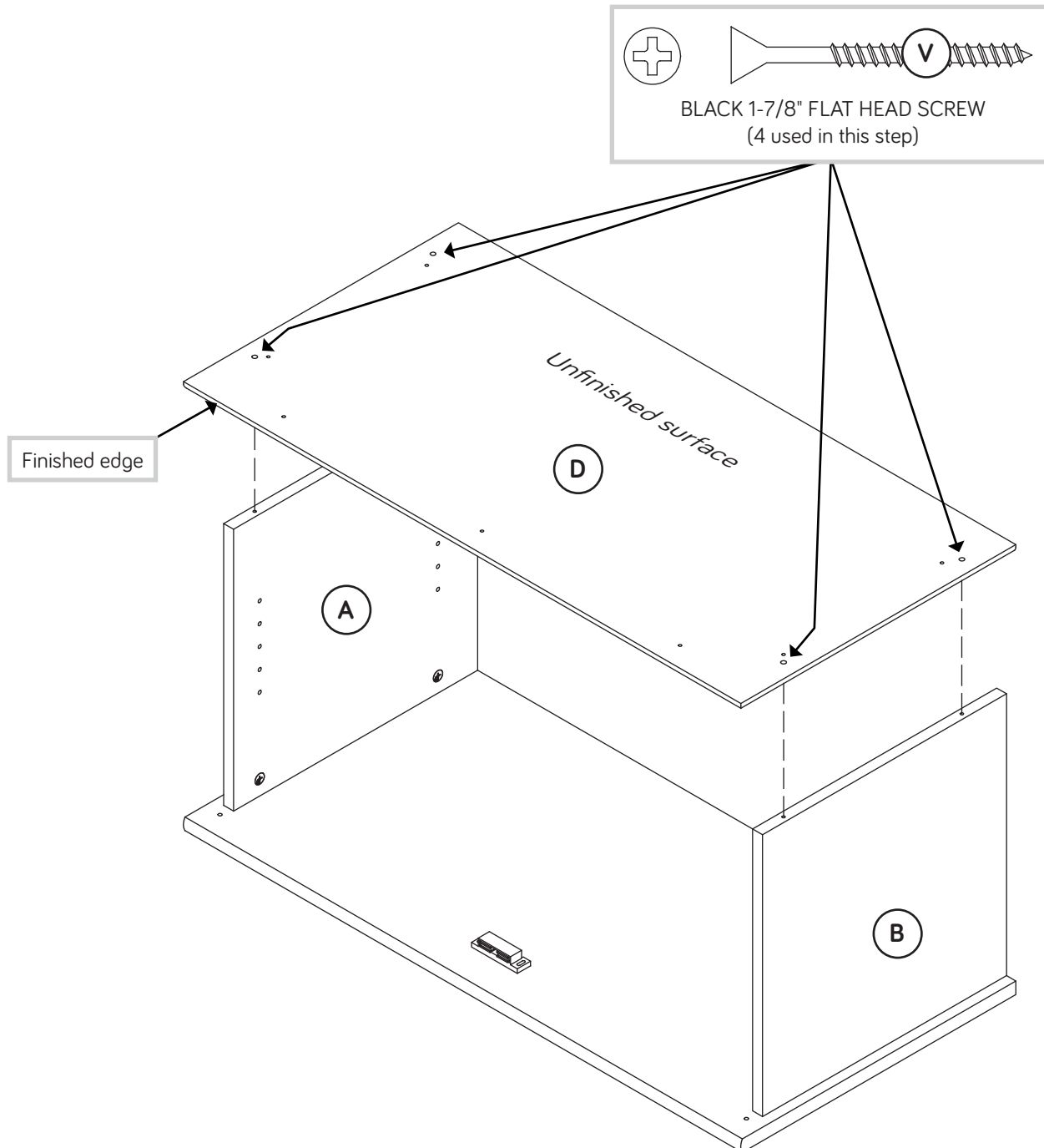

Step 5

- Fasten the SKIRTS (H and I) to the BOTTOM (D). Use seven BLACK 9/16" LARGE HEAD SCREWS (X).

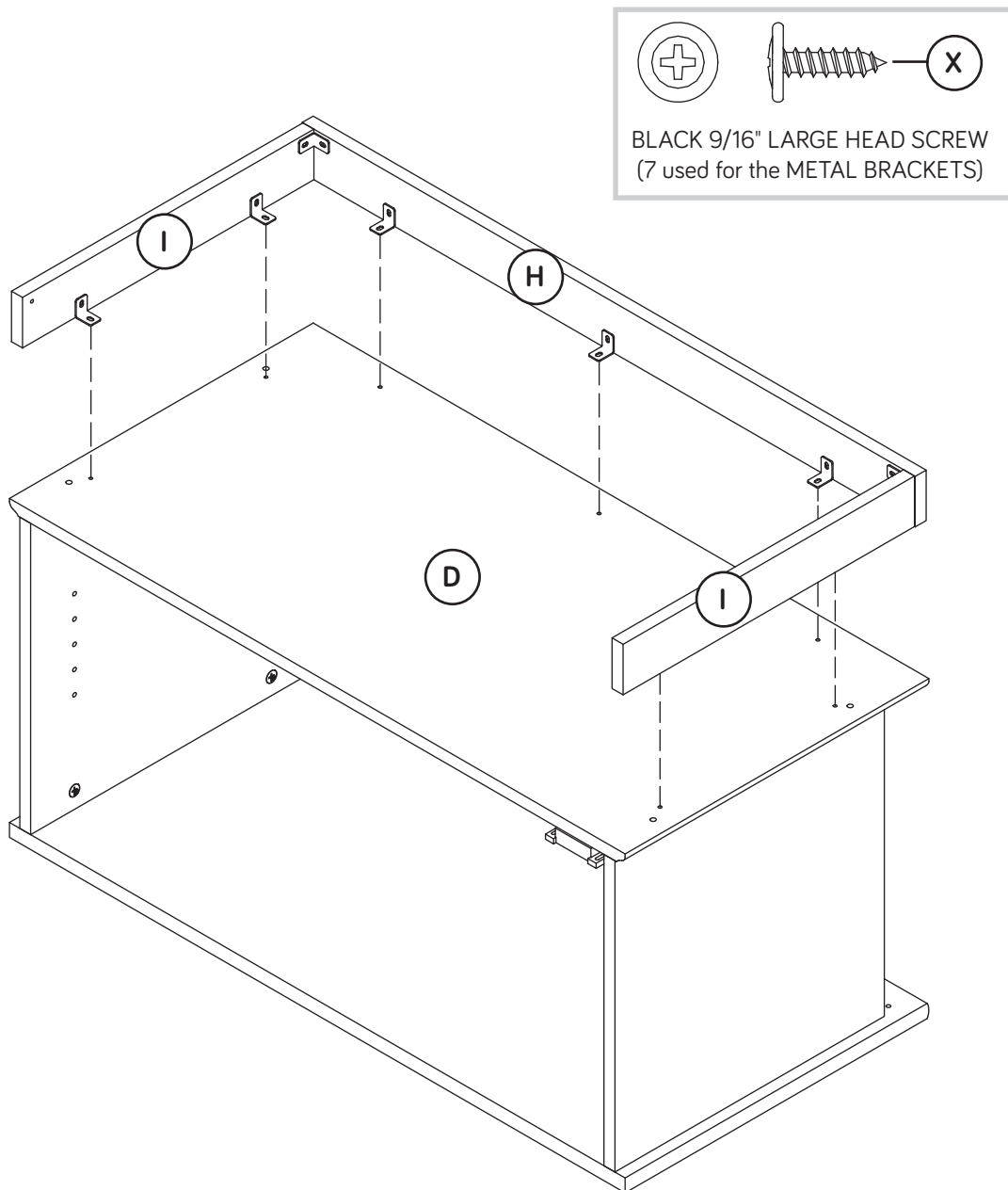

Step 6



- ✚ Carefully turn your unit over onto its front edges. Lay the BACK (E) over your unit.
- ✚ Make equal margins along all four edges of the BACK (E). Push on opposite corners of your unit if needed to make it “square”.
- ✚ Fasten the BACK (E) to your unit using the NAILS (Z).
- ✚ NOTE: Perforations have been provided for access through the BACK. Carefully cut out the holes needed.



Do not stand the unit upright without the BACK fastened. The unit may collapse.

This perforation must be closer to the BOTTOM.

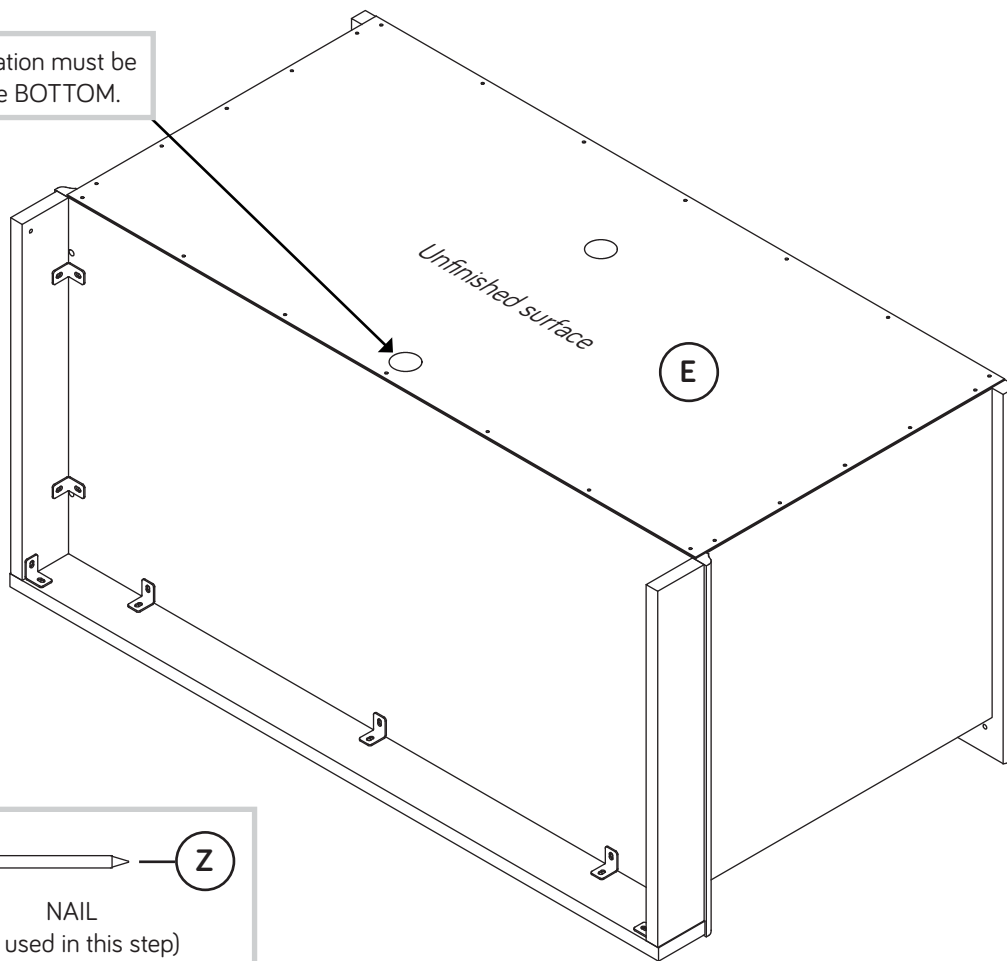

Step 7



- Fasten a PIVOT HINGE (P) to each DOOR (F). Use two BLACK 9/16" LARGE HEAD SCREWS (X).
- Fasten a STRIKE PLATE (Q) to each DOOR (F). Use two BLACK 1/2" FLAT HEAD SCREWS (Y).
- NOTE:** The surface of the STRIKE PLATE with "SAUDER" should be facing up.

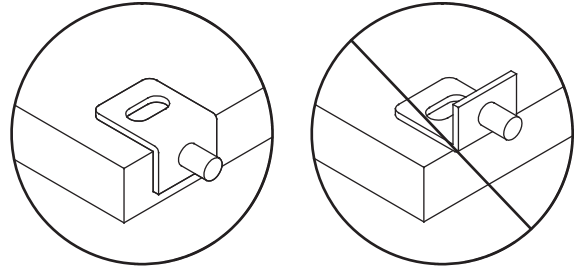

IMPORTANT: Fasten only one PIVOT HINGE to each DOOR in this step.

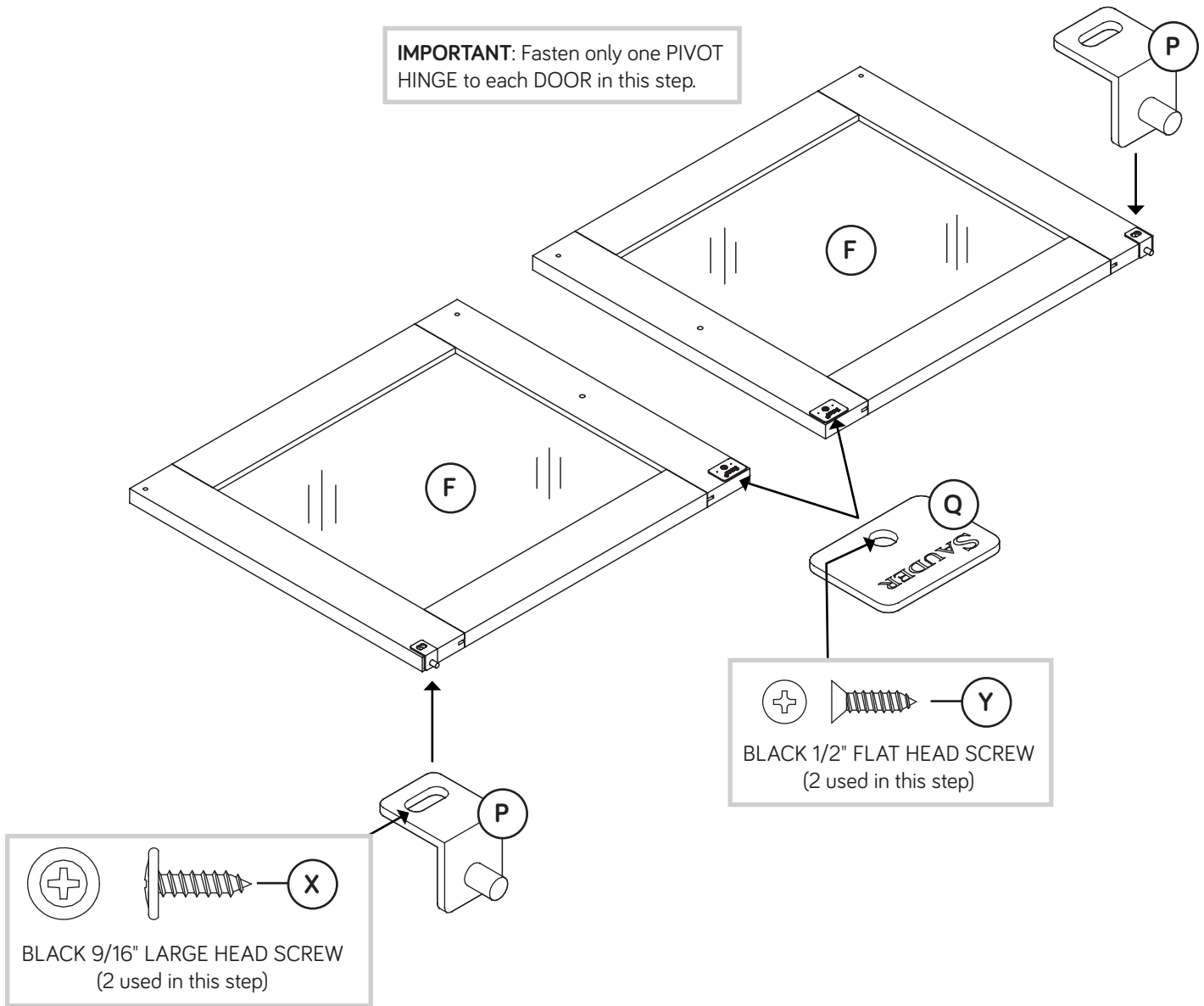

Step 8



- ✚ Carefully stand your unit upright.
- ✚ Insert a PIVOT HINGE (P) into a WASHER (T) and into the BOTTOM (D).
- ✚ Insert the PIVOT HINGE, which is fastened to the DOOR (F), into the hole in the TOP (C). You will need to tilt your DOOR slightly.
- ✚ Now, tip the DOOR in and fasten the free HINGE to the DOOR. Use a BLACK 9/16" LARGE HEAD SCREW (X).
- ✚ NOTE: To make adjustments to the DOOR, loosen the SCREW in the HINGE, make needed adjustments, and tighten the SCREW.
- ✚ Fasten a PULL (M) and BACKPLATE (N) to the DOOR (F). Use a SILVER 7/8" MACHINE SCREWS (W).
- ✚ Repeat this step for the other DOOR.

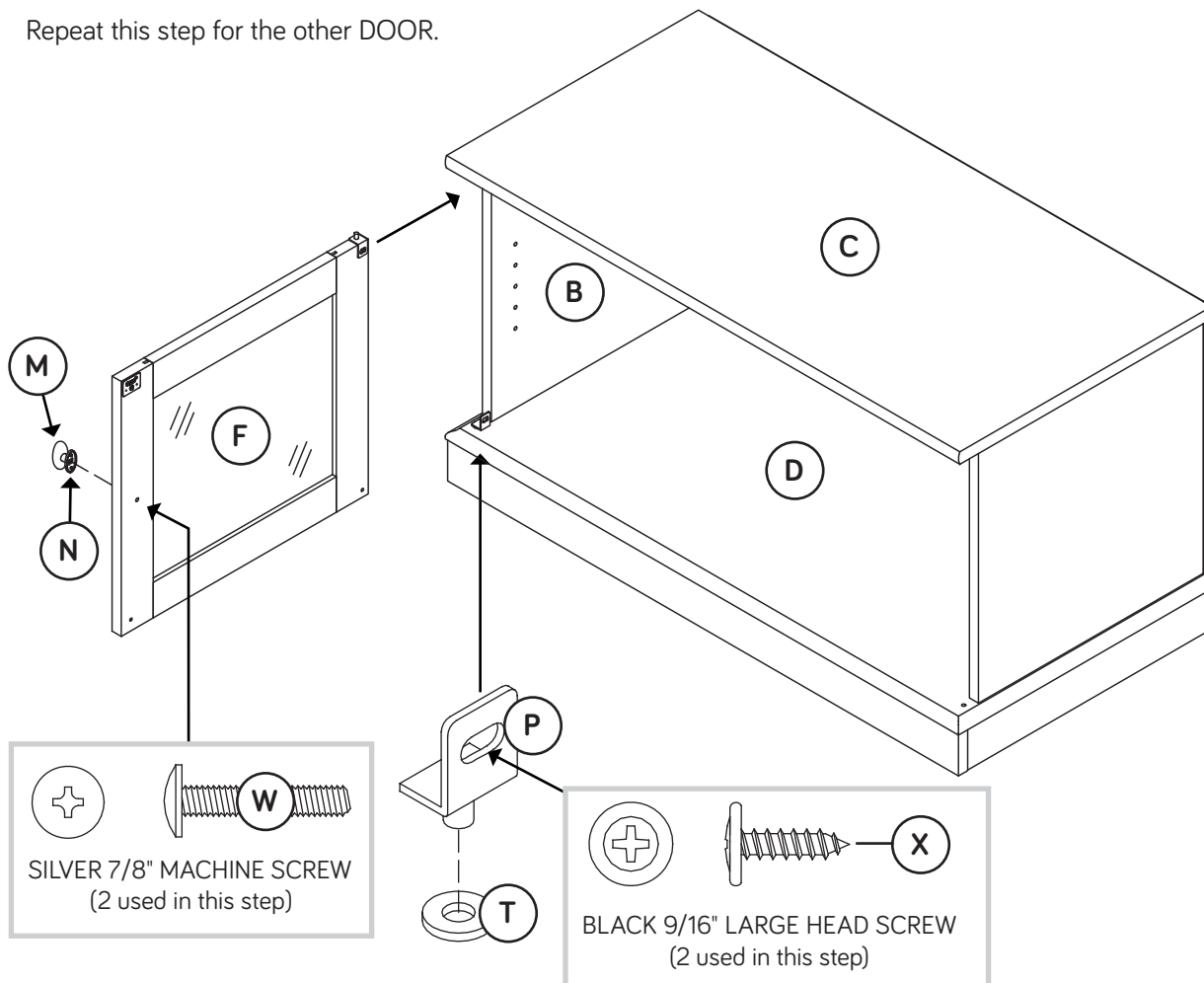

Step 9

- ✚ Push the RUBBER SLEEVES (S) over the METAL PINS (R). Insert the METAL PINS into the hole locations of your choice in the ENDS (A and B). Set the ADJUSTABLE SHELF (G) onto the METAL PINS.
- ✚ Apply the WARNING LABEL (U) to the TOP (C). You should be able to read the label when the TV is removed from the unit. When the TV is in place, it should hide the label. Peel off the backing and apply the label as shown in the diagram.
- ✚ **NOTE:** This is a permanent label intended to last for the life of the product. Once applied, do not try to remove it.

⚠ WARNING

Never use this furniture with a TV that is too large or too heavy. Severe injury or death can occur. The TV and furniture will be unstable and may tip.

- The TV **must** weigh less than **95 lbs.**
- The base of the TV **must** be able to sit completely on this shelf.

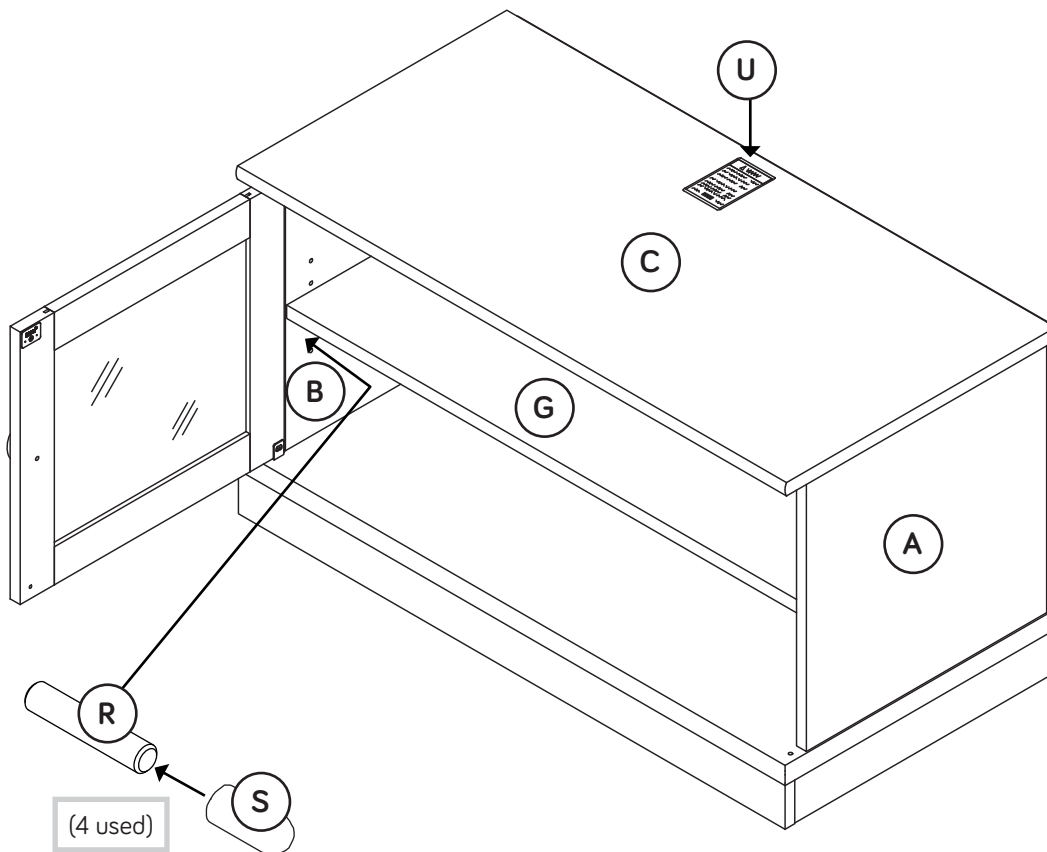

Step 10

- ✚ To help prevent the TV from sliding, place the ANTI-SKID PAD (AA) under the front support of the TV or divide among the front supports if more than one.
- ✚ **NOTE:** Please read the back pages of the instruction booklet for important safety information.
- ✚ This completes assembly. Clean with your favorite furniture polish or a damp cloth. Wipe dry.

★ And to celebrate, why not share your success story?

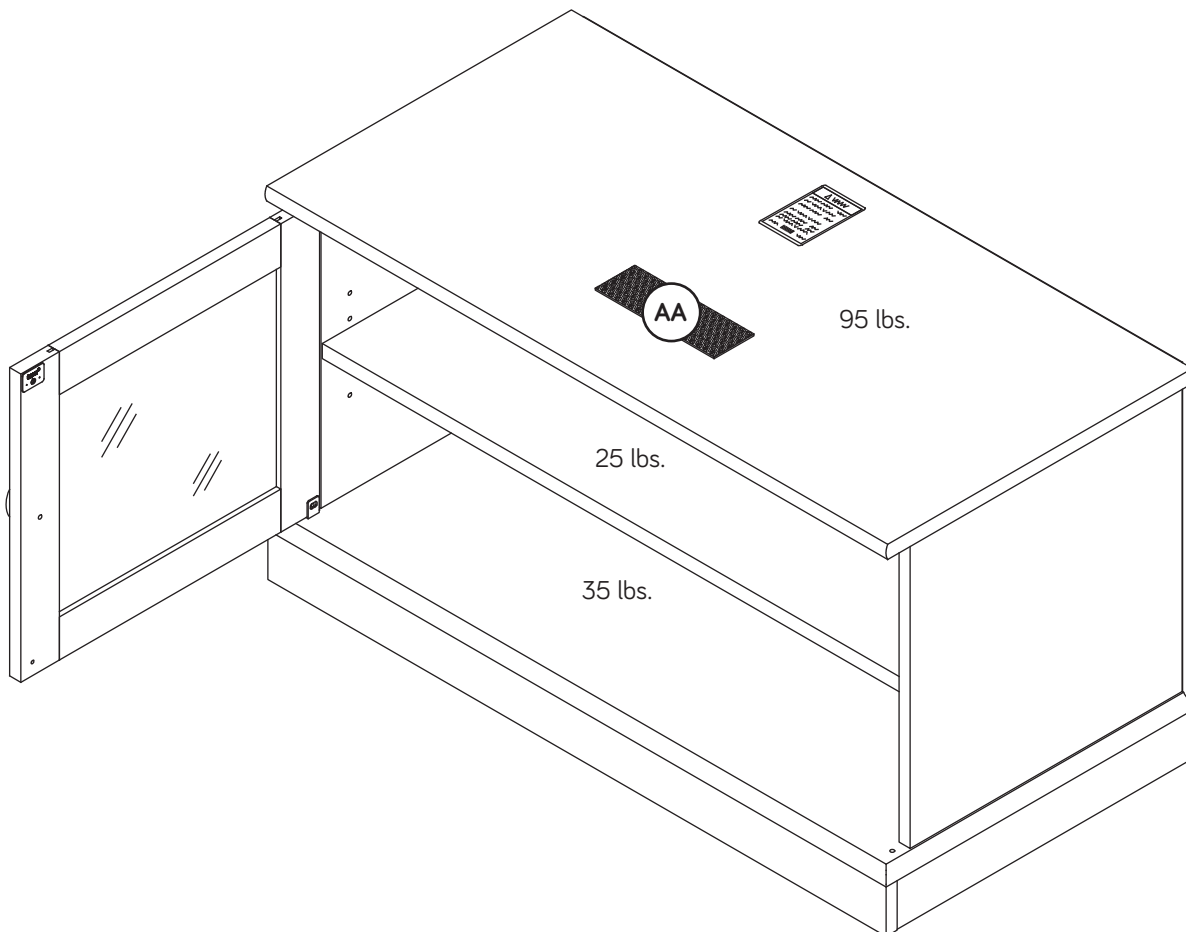

Utilisez les instructions d'assemblage en français avec les schémas étape par étape du manuel d'instruction en anglais. Chaque étape en français correspond à la même étape en anglais. La pièce devant être attachée à l'élément est représentée en gris sur les schémas de chaque étape pour plus de précision. Comparer la "Liste de pièces" ci-dessous avec la "PART IDENTIFICATION" du manuel en anglais pour vous familiariser avec les pièces avant l'assemblage.

REMARQUE : CE MANUEL D'INSTRUCTIONS CONTIENT **D'IMPORTANTES** INFORMATIONS RELATIVES À LA SÉCURITÉ. À LIRE ET CONSERVER POUR TOUTE RÉFÉRENCE FUTURE.

NOUS SOMMES LÀ POUR VOUS AIDER!

Nous faisons de notre mieux pour nous assurer que votre meuble arrive dans d'excellentes conditions. Nos représentants du service Clientèle sont aimables et prêts à vous aider au cas où une pièce aurait été endommagée ou manquerait (ou si vous aviez besoin d'aide pour l'assemblage). **NE RAMENEZ PAS LE MEUBLE AU MAGASIN.** Au Canada, composez ce numéro d'appel gratuit:

1-800-523-3987

**Du lundi au vendredi, de 9 heures du matin à
5:30 heures du soir (horaire Côte Est)
(sauf jours fériés)**

Si une pièce a besoin d'être remplacée, la pièce de remplacement sera envoyée dans les 48 heures. (Sauf week-ends et jours fériés)

A l'usage exclusif du Canada Noter la date d'achat de cet élément et conserver le livret pour future référence. Pour contacter Sauder en ce qui concerne cet élément, faire référence au numéro de lot et numéro de modèle en appelant notre numéro sans frais.

Lot n^o : _____

Date de l'achat: _____

LISTE DE PIÈCES			LISTE DE PIÈCES		
REFERENCE	DESCRIPTION	QUANTITÉ	REFERENCE	DESCRIPTION	QUANTITÉ
A	EXTRÉMITÉ DROITE.....	1		(Consulter la dernière étape pour l'emplacement et application appropriées)	
B	EXTRÉMITÉ GAUCHE.....	1	AA	TAMPON ANTIDÉRAPANT.....	1
C	DESSUS.....	1	V	VIS TÊTE PLATE 48 mm NOIRE.....	4
D	DESSOUS.....	1	W	VIS À MÉTAUX 22 mm ARGENTÉE.....	2
E	ARRIÈRE.....	1	X	VIS TÊTE LARGE 14 mm NOIRE.....	24
F	PORTE.....	2	Y	VIS TÊTE PLATE 13 mm NOIRE.....	2
G	TABLETTE RÉGLABLE.....	1	Z	CLOU.....	24
H	PLINTHE AVANT.....	1			
I	PLINTHE LATÉRALE.....	2			
J2	EXCENTRIQUE ESCAMOTABLE.....	4			
K2	CHEVILLE D'EXCENTRIQUE.....	4			
L	LOQUETEAU MAGNÉTIQUE.....	1			
M	POIGNÉE.....	2			
N	FERRURE.....	2			
O	CONSOLE EN MÉTAL.....	9			
P	CHARNIÈRE À PIVOT.....	4			
Q	PLAQUE DE BUTÉE.....	2			
R	GOUPILLE EN MÉTAL.....	4			
S	MANCHON EN CAOUTCHOUC.....	4			
T	RONDELLE.....	2			
U	ÉTIQUETTE DE MISE EN GARDE.....	1			

AVERTISSEMENT

L'utilisation d'un téléviseur trop lourd ou trop gros est dangereuse. Un téléviseur trop lourd créera un risque de basculement pouvant provoquer de graves blessures ou la mort. Un téléviseur trop gros pour l'espace disponible risque d'être accidentellement poussé ou de tomber du mobilier ou d'être sujet à basculer.

- Vérifier la taille et le poids du téléviseur. Le comparer au diagramme ci-dessous avant de commencer l'assemblage !
- Cette unité Sauder est conçue pour les téléviseurs pesant moins de 43 kg. Ne jamais utiliser avec des téléviseurs plus lourds.
- La taille du téléviseur, d'avant en arrière et latéralement, doit rentrer dans l'espace défini sur le schéma.
- Ne jamais placer le devant du téléviseur au-delà du devant de la tablette de support de téléviseur (ou de la moulure de butée, le cas échéant).
- Ne jamais laisser les côtés du téléviseur dépasser les bords latéraux de la surface de support du téléviseur.
- Si le téléviseur comporte un tube cathodique à image, le cône du tube image peut dépasser l'arrière de la tablette de support.
- S'assurer d'apposer l'étiquette d'avertissement comme indiqué à la dernière étape d'assemblage. L'étiquette fournit d'importants renseignements relatifs à la sécurité.

ÉTAPE 1

Assembler l'élément sur un sol à moquette ou sur le carton vide pour éviter d'endommager l'élément ou le sol.

Enfoncer quatre EXCENTRIQUES ESCAMOTABLES (J2) dans les EXTRÉMITÉS (A et B). Ensuite, insérer l'extrémité en métal d'une CHEVILLE D'EXCENTRIQUE (K2) dans chaque EXCENTRIQUE ESCAMOTABLE.

ÉTAPE 2

Fixer neuf CONSOLES EN MÉTAL (O) aux PLINTHES (H et I). Utiliser neuf VIS NOIRES TÊTE LARGE 14 mm (X).

REMARQUE : S'assurer que les CONSOLES sont à fleur des chants.

Fixer les PLINTHES LATÉRALES (I) à la PLINTHE AVANT (H). Utiliser deux VIS NOIRES TÊTE LARGE 14 mm (X).

ÉTAPE 3

Fixer le LOQUETEAU MAGNÉTIQUE (L) au DESSUS (C). Utiliser deux VIS NOIRES TÊTE LARGE 14 mm (X).

Fixer les EXTRÉMITÉS (A et B) au DESSUS (C). Serrer quatre EXCENTRIQUES ESCAMOTABLES.

ÉTAPE 4

Fixer le DESSOUS (D) aux EXTRÉMITÉS (A et B). Utiliser quatre VIS NOIRES TÊTE PLATE 48 mm (V).

ÉTAPE 5

Fixer les PLINTHES (H et I) au DESSOUS (D). Utiliser sept VIS NOIRES TÊTE LARGE 14 mm (X).

ÉTAPE 6

Avec précaution, retourner l'élément sur ses chants avant. Placer l'ARRIÈRE (E) sur l'élément.

Veiller à avoir des marges égales le long des quatre chants de l'ARRIÈRE (E).

Si besoin est, enfoncer sur les coins opposés de l'élément pour s'assurer d'être « d'équerre ».

Fixer l'ARRIÈRE (E) à l'élément en utilisant les CLOUS (Z).

REMARQUE : Des lignes perforées ont été prévues pour accéder facilement à l'ARRIÈRE. Découper avec précaution les trous nécessaires.

ÉTAPE 7

Fixer une CHARNIÈRE À PIVOT (P) à chaque PORTE (F). Utiliser deux VIS NOIRES TÊTE LARGE 14 mm (X).

Fixer une PLAQUE DE BUTÉE (Q) à chaque PORTE (F). Utiliser deux VIS NOIRE TÊTE PLATE 13 mm (Y).

REMARQUE : Les surface des PLAQUES DE BUTÉE comportant l'inscription "SAUDER" devraient être dirigées vers le haut.

ÉTAPE 8

Relever, avec précaution, l'élément dans sa position verticale.

Insérer une CHARNIÈRE À PIVOT (P) dans une RONDELLE (T) et dans le DESSOUS (D).

Insérer la CHARNIÈRE À PIVOT, fixée à la PORTE (F), dans le trou dans le DESSUS (C). Il faudra légèrement incliner la PORTE.

Maintenant, incliner la PORTE et fixer la CHARNIÈRE libre à la PORTE.

Utiliser une VIS NOIRE TÊTE LARGE 14 mm (X).

REMARQUE : Pour ajuster la PORTE, desserrer la VIS dans la CHARNIÈRE, ajuster et serrer la VIS.

Fixer une POIGNÉE (M) et une FERRURE (N) à la PORTE (F).

Utiliser une VIS ARGENTÉE À MÉTAUX 22 mm (W).

Répéter cette étape pour l'autre porte.

ÉTAPE 9

Enfoncer les MANCHONS EN CAOUTCHOUC (S) sur les GOUPILLES EN MÉTAL (R). Insérer les GOUPILLES EN MÉTAL dans les trous choisis dans les EXTRÉMITÉS (A et B). Poser la TABLETTE RÉGLABLE (G) sur les GOUPILLES EN MÉTAL.

Apposer l'ÉTIQUETTE DE MISE EN GARDE (U) au DESSUS (C). Cette étiquette doit pouvoir être lisible lorsque le téléviseur est enlevé de l'élément.

Lorsque le téléviseur est en place, il doit la dissimuler. Décoller le film protecteur et apposer l'étiquette comme l'indique le schéma.

REMARQUE : Cette étiquette permanente est prévue pour durer pendant toute la vie du produit. Une fois apposée ne pas essayer de la retirer.

ÉTAPE 10

Pour éviter que le téléviseur ne glisse, placer le TAMPON

ANTIDÉRAPANT (AA) sous le support avant du téléviseur ou séparer entre toutes les supports avant.

REMARQUE : Prière de lire attentivement les importantes informations concernant la sécurité qui figurent sur les pages arrière du manuel d'instructions.

Ceci complète l'assemblage. Pour nettoyer, utiliser l'encaustique pour meubles préférée ou un chiffon humide. Essuyer.

Use estas instrucciones de ensamblaje en español junto con las figuras paso-a-paso provistas en el folleto inglés. Cada paso en español corresponde al mismo paso en inglés. Se destacan las figuras de cada paso con una tonalidad oscura para mostrar precisamente cual parte se debe montar a la unidad. Compare la "Lista de Part" abajo con la "Part Identification" en el folleto en inglés para familiarizarse con Las partes de ensamblaje.

NOTA: ESTE FOLLETO DE INSTRUCCIONES CONTIENE INFORMACIÓN IMPORTANTE SOBRE LA SEGURIDAD. POR FAVOR LEA Y GUÁRDELO PARA REFERENCIA EN EL FUTURO.

ESTAMOS AQUI PARA AYUDAR!

Tratamos de asegurar que su mueble llega en condición excelente. Nuestros representantes de Servicio al Cliente son amables y listos para ayudarle con servicio rápido y eficiente si una parte está defectuosa o ausente (o si necesita ayuda con el ensamblaje). **NO DEVUELVA LA UNIDAD A LA TIENDA.** Llame este número sin cargo:

1-800-523-3987

Lunes a viernes, 9:00 a.m. - 5:30 p.m.

**Hora oficial del Este
(excepto días festivos)**

Si requiere un repuesto de una parte, será enviado dentro de 48 horas (excepto los fines de semana y días festivos)

A l'usage exclusif du Canada Noter la date d'achat de cet élément et conserver le livret pour future référence. Pour contacter Sauder en ce qui concerne cet élément, faire référence au numéro de lot et numéro de modèle en appelant notre numéro sans frais.

Lot n° : _____

Date de l'achat: _____

LISTA DE PARTES			LISTA DE PARTES		
ITEM	DESCRIPCIÓN	CANTIDAD	ITEM	DESCRIPCIÓN	CANTIDAD
A	EXTREMO DERECHO	1	(Consulte el último paso para la ubicación e instalación apropiada)		
B	EXTREMO IZQUIERDO	1	AA	ALMOHADILLA ANTIDESLIZANTE	1
C	PANEL SUPERIOR	1	V	TORNILLO NEGRO DE CABEZA PERDIDA de 48 mm	4
D	FONDO	1	W	TORNILLO PLATEADO PARA METAL de 22 mm	2
E	DORSO	1	X	TORNILLO NEGRO DE CABEZA GRANDE de 14 mm	24
F	PUERTA	2	Y	TORNILLO NEGRO DE CABEZA PERDIDA de 13 mm	2
G	ESTANTE AJUSTABLE	1	Z	CLAVO	24
H	FALDÓN DELANTERO	1			
I	FALDÓN LATERAL	2			
J2	EXCÉNTRICO ESCONDIDO	4			
K2	PASADOR DE EXCÉNTRICO	4			
L	AGARRADOR MAGNÉTICO	1			
M	TIRADOR	2			
N	PLACA DEL POMO	2			
O	SOPORTE DE METAL	9			
P	BISAGRA DE PIVOTE	4			
Q	PLACA DE CONTACTO	2			
R	ESPIGA DE METAL	4			
S	MANGUITO DE GOMA	4			
T	ARANDELA	2			
U	ETIQUETA DE ADVERTENCIA	1			

ADVERTENCIA

El uso de un televisor demasiado pesado o grande es peligroso. Un televisor demasiado pesado generará riesgo de caída, lo cual podría causar lesiones graves o muerte. Un televisor demasiado grande para el espacio disponible puede ser empujado o golpeado por accidente, causando que éste se salga del mueble o se caiga.

- Verifique el tamaño y peso del televisor. ¡Compárelo al diagrama abajo - antes de comenzar el ensamblaje!
- Esta unidad Sauder está diseñada para ser usada con televisores cuyo peso sea inferior a 43 Kg. Nunca la use para un televisor de mayor peso.
- El tamaño del televisor, del frente al extremo posterior, y de un lado al otro, debe caber dentro del espacio definido en el diagrama.
- Nunca coloque el borde frontal del televisor más adelante del borde frontal del estante de soporte del televisor (o de la moldura de tope, si existe tal equipamiento)
- Nunca permita que los lados del televisor se extiendan más allá de los bordes laterales de la superficie de soporte del televisor.
- Si el televisor tiene un tubo CRT, el cono del mismo puede extenderse más allá de la parte trasera del estante de soporte.
- Asegúrese de colocar la etiqueta de advertencia según las instrucciones, en el último paso del armado. La etiqueta ofrece información importante de seguridad.

PASO 1

Ensamble la unidad sobre un piso alfombrado o sobre el cartón vacío para evitar rayar la unidad o el piso.

Empuje cuatro EXCÉNTRICOS ESCONDIDOS (J2) dentro de los EXTREMOS (A y B). Luego, introduzca el extremo en metal de un PASADOR DE EXCÉNTRICO (K2) dentro de cada EXCÉNTRICO ESCONDIDO.

PASO 2

Fije nueve SOPORTES DE METAL (O) a los FALDONES (H e I). Utilice nueve TORNILLOS NEGROS DE CABEZA GRANDE de 14 mm (X).

NOTA: Asegúrese que los SOPORTES estén nivelados con los bordes.

Fije los FALDONES LATERALES (I) al FALDÓN DELANTERO (H). Utilice dos TORNILLOS NEGROS DE CABEZA GRANDE de 14 mm (X).

PASO 3

Fije el AGARRADOR MAGNÉTICO (L) al PANEL SUPERIOR (C). Utilice dos TORNILLOS NEGROS DE CABEZA GRANDE de 14 mm (X).

Fije los EXTREMOS (A y B) al PANEL SUPERIOR (C). Apriete cuatro EXCÉNTRICOS ESCONDIDOS.

PASO 4

Fije el FONDO (D) a los EXTREMOS (A y B). Utilice cuatro TORNILLOS NEGROS DE CABEZA PERDIDA de 48 mm (V).

PASO 5

Fije los FALDONES (H e I) al FONDO (D). Utilice siete TORNILLOS NEGROS DE CABEZA GRANDE de 14 mm (X).

PASO 6

Cuidadosamente voltee la unidad para que repose sobre los bordes delanteros.

Coloque el DORSO (E) sobre la unidad.

Fije el DORSO (E) de manera que los márgenes son iguales a lo largo de los cuatro bordes. Empuje sobre las esquinas opuestas de la unidad si es requerido para hacerla “cuadrada.”

Fije el DORSO (E) a la unidad utilizando los CLAVOS (Z).

NOTA: Hay perforaciones provistas para el acceso a través del DORSO. Cuidadosamente corte los agujeros requeridos.

PASO 7

Fije una BISAGRA DE PIVOTE (P) a cada PUERTA (F). Utilice dos TORNILLOS NEGROS DE CABEZA GRANDE de 14 mm (X).

Fije una PLACA DE CONTACTO (Q) a cada PUERTA (F). Utilice dos TORNILLOS NEGROS DE CABEZA PERDIDA de 13 mm (Y).

NOTA: Las superficie de las PLACAS DE CONTACTO con la inscripción “SAUDER” deben mirar hacia arriba.

PASO 8

Cuidadosamente ponga la unidad en posición vertical. -Inserte una BISAGRA DE PIVOTE (P) dentro de una ARANDELA (T) y dentro del FONDO (D).

Inserte la BISAGRA DE PIVOTE, ya fijada a la PUERTA (F), dentro del agujero del PANEL SUPERIOR (C). Necesitará inclinar la PUERTA un poco.

Ahora, incline la PUERTA adentro y fije la BISAGRA suelta a la PUERTA.

Utilice un TORNILLO NEGRO DE CABEZA GRANDE de 14 mm (X).

NOTA: Para ajustar la PUERTA, afloje el TORNILLO de la BISAGRA, haga los ajustes necesarios y apriete el TORNILLO.

Fije un TIRADOR (M) y una PLACA DE TIRADOR (N) a la PUERTA (F). Utilice un TORNILLO PLATEADO PARA METAL de 22 mm (W).

Repita este paso para la otra puerta.

PASO 9

Empuje los MANGUITOS DE GOMA (S) sobre las ESPIGAS DE METAL (R). Inserte las ESPIGAS DE METAL dentro de los agujeros al nivel preferido de los EXTREMOS (A y B).

Coloque el ESTANTE AJUSTABLE (G) sobre las ESPIGAS DE METAL.

Aplique la ETIQUETA DE ADVERTENCIA (U) al PANEL SUPERIOR (C). La etiqueta debe ser legible cuando el televisor está retirado de la unidad.

Con el televisor ya instalado, debe esconder la etiqueta. Quite el material protector y aplique la etiqueta tal como se muestra en el diagrama.

NOTA: Esta etiqueta es permanente e intencionada a durar por la vida del producto. Una vez aplicada, no intente quitarla.

PASO 10

Para evitar que el televisor deslice, coloque la ALMOHADILLA

ANTIDESLIZANTE (AA) debajo del soporte delantero del televisor o sepárela entre los soportes delanteros si hay varios.

NOTA: Por favor lea las páginas finales del folleto de instrucciones para información importante sobre la seguridad. Esto completa el ensamblaje. Para la limpieza, utilice el pulimento para muebles preferido o un paño húmedo.

Seque con un paño.

⚠ WARNING

Please use your furniture correctly and safely. Improper use can cause safety hazards, or damage to your furniture or household items. **Carefully read the following chart.**

Look out for:	What can happen:	How to avoid the problem:
<ul style="list-style-type: none"> Children climbing on furniture. A child may try to reach a toy or other object by climbing on furniture. Children will play and be active near the TV. 	<ul style="list-style-type: none"> Risk of injury or death. A child climbing on a piece of furniture can make it top-heavy and cause it to tip over. A child playing with a TV can cause it to tip over. 	<ul style="list-style-type: none"> Never allow children to climb on or play with furniture. Do not place toys, food, etc. on the top shelves or upper drawers. Children may try to climb to reach them out of curiosity.
<ul style="list-style-type: none"> Improper use of furniture to support TVs. Furniture designed for use with TVs will specify the maximum weight rating and recommended size of the TVs it will safely support. 	<ul style="list-style-type: none"> Risk of injury or death. TVs can be very heavy. Plus the weight and location of the picture tube tends to make TVs unbalanced and prone to tipping forward. Furniture items such as general-purpose utility carts, tables, or dressers may become unstable and tip if a TV is set on them. 	<ul style="list-style-type: none"> A TV must only be set on furniture specifically designed to support a television. Never use a TV that exceeds the weight ratings or size guidelines specified for the furniture.
<ul style="list-style-type: none"> Overloaded shelves. 	<ul style="list-style-type: none"> Risk of injury. Top-heavy furniture can tip over. Overloaded shelves can break. 	<ul style="list-style-type: none"> Never exceed the weight limits shown in the instructions. Work from bottom to top when loading shelves. Place the heavier items on the lower shelves.
<ul style="list-style-type: none"> Improperly moving furniture that is not designed and equipped with casters. 	<ul style="list-style-type: none"> Furniture can tip over or break if improperly moved. Physical injury. Furniture can be very heavy. 	<ul style="list-style-type: none"> Unload shelves from top to bottom before moving the furniture. Do not push furniture, especially on a carpeted floor. Have a friend help you lift the item and set it in place.

⚠ AVERTISSEMENT

Prière d'utiliser le mobilier à bon escient et avec prudence. Une mauvaise utilisation peut être à l'origine de risques d'accident ou peut endommager le mobilier et les articles ménagers. **Lire attentivement le tableau suivant.**

À surveiller :	Danger éventuel :	Solution :
<ul style="list-style-type: none"> Les enfants qui grimpent sur le mobilier. Un enfant peut grimper sur le mobilier pour essayer d'attraper un jouet ou tout autre objet. Les enfants jouèrent et sont actifs à proximité du téléviseur. 	<ul style="list-style-type: none"> Risque de blessures graves, voire mortelles. Un enfant qui grimpe sur un meuble risque de déséquilibrer ce dernier et de le faire tomber. Un enfant qui joue avec un téléviseur risque de provoquer le renversement de ce dernier. 	<ul style="list-style-type: none"> Ne jamais laisser les enfants grimper sur le mobilier ou jouer avec. Ne pas placer de jouets, d'aliments, etc. sur les tablettes supérieures ou les tiroirs supérieurs. Les enfants risquent d'essayer de grimper pour les atteindre, par simple curiosité.
<ul style="list-style-type: none"> Mauvaise utilisation du mobilier que supporte les téléviseurs. Les meubles conçus pour être utilisés avec des téléviseurs comporteront une indication concernant le poids nominal maximum et la taille recommandée des téléviseurs qu'ils peuvent supporter en toute sécurité. 	<ul style="list-style-type: none"> Risque de blessures graves, voire mortelles. Les téléviseurs peuvent être très lourd. De plus, le poids et l'emplacement du tube image ont tendance à rendre les téléviseurs instables et enclins à tomber vers l'avant. Les meubles tels que les dessertes à tout usage, les tables ou les commodes risquent de se renverser si on pose un téléviseur dessus. 	<ul style="list-style-type: none"> Un téléviseur ne doit être posé que sur du mobilier spécifiquement conçu à cet effet. Ne jamais dépasser la capacité de taille et de poids maximum de téléviseur admissible.
<ul style="list-style-type: none"> Tablettes surchargées. 	<ul style="list-style-type: none"> Risque de blessure. Du mobilier mal équilibré risque de se renverser. Des tablettes surchargées risqueraient de casser. 	<ul style="list-style-type: none"> Ne jamais excéder les limites de poids indiquées dans les instructions. Pour charger les tablettes, commencer par remplir celui du bas pour finir par celui du haut. Placer les articles plus lourds sur les tablettes inférieures.
<ul style="list-style-type: none"> Déplacement inadéquat d'un mobilier qui n'est pas conçu pour avoir des roulettes et n'en est pas équipé. 	<ul style="list-style-type: none"> Le mobilier risque de se renverser ou de casser en cas de déplacement inadéquat. Blessure physique. Le mobilier peut être très lourd. 	<ul style="list-style-type: none"> Décharger les tablettes en commençant par celui du haut avant de déplacer le mobilier. Ne pas pousser le mobilier, surtout sur la moquette. Se faire aider par une autre personne pour soulever l'élément et le mettre en place.

⚠ ADVERTENCIA

Por favor use el mobiliario correcta y seguramente. El mal uso puede causar riesgos de seguridad o daño a las unidades o artículos domésticos. **Cuidadosamente lea la tabla a continuación.**

Esté alerta de:	Puede ocurrir:	Evitar el problema:
<ul style="list-style-type: none"> • Los niños subiendo al mobiliario. • El niño que intenta a alcanzar un juego u otro objeto subiendo al mobiliario. • Los niños jugarán y estarán activos cerca del televisor. 	<ul style="list-style-type: none"> • Riesgo de lesiones o la muerte. • Un niño que sube el mobiliario puede causar la inestabilidad y caída de la unidad. • Un niño subiendo al mobiliario puede causar la inestabilidad y la unidad puede volcarse. 	<ul style="list-style-type: none"> • Nunca permita que los niños suban al o jueguen sobre el mobiliario. • No coloque los juegos, alimentos, etc. encima de los estantes superiores o cajones superiores. Los niños pueden intentar a subir para alcanzarlos por la curiosidad.
<ul style="list-style-type: none"> • El mal uso del mobiliario para soportar los televisores. • El mobiliario diseñado para uso con televisores especificará el peso máximo y el tamaño de televisores recomendado para soportarlo seguramente. 	<ul style="list-style-type: none"> • Riesgo de lesiones o la muerte. • Los televisores pueden ser muy pesados. Además, el peso y la ubicación del tubo de imagen tienden a causar la inestabilidad de televisores y propensa a volcarse hacia adelante. • Los artículos mobiliarios tales como carritos de uso general, mesas o cómodas pueden hacerse inestables y inclinarse si coloca un televisor encima. 	<ul style="list-style-type: none"> • Un televisor debe colocarse solamente sobre el mobiliario diseñado específicamente para soportar un televisor. • Nunca use un televisor que excede los límites de peso o de tamaño especificados para la unidad.
<ul style="list-style-type: none"> • Estantes sobrecargados 	<ul style="list-style-type: none"> • Riesgo de lesiones. • El mobiliario inestable puede volcarse. • Los estantes sobrecargados pueden romperse. 	<ul style="list-style-type: none"> • Nunca exceda los límites de peso indicados en las instrucciones. • Comience a cargar los estantes a partir de la base y trabaje hacia arriba. • Coloque los artículos más pesados sobre los estantes inferiores.
<ul style="list-style-type: none"> • Mover incorrectamente el mobiliario que no está diseñado y provisto con ruedecitas. 	<ul style="list-style-type: none"> • La inclinación o rotura del mobiliario es posible si se mueve de manera inadecuada. • Lesión física. El mobiliario puede ser muy pesado. 	<ul style="list-style-type: none"> • Descargue los estantes desde arriba hacia abajo antes de mover el mobiliario. • No empuje la unidad, especialmente sobre un piso alfombrado. Pide la ayuda de otra persona en levantar la unidad y colocarla en lugar.

5-YEAR LIMITED WARRANTY

1. Sauder Woodworking Co. (Sauder®) provides limited warranty coverage to the original purchaser of this product for a period of five years from the date of purchase against defects in materials or workmanship of Sauder furniture components. As used in this Warranty, "defect" means imperfections in components which substantially impair the utility of the product. This Warranty gives you specific legal rights, and you may also have other rights which vary from state to state.

2. There is no warranty coverage for defects or conditions that result from the failure to follow product assembly instructions, information or warnings, misuse or abuse, intentional damage, fire, flood, alteration or modification of the product, or use of the product in a manner inconsistent with its intended use, nor any condition resulting from incorrect or inadequate maintenance, cleaning, or care. There is also no warranty coverage for rented products or any products purchased "used" or "as is", at a distress or going-out-of business sale, or from a liquidator.

3. As the exclusive remedy under this Warranty, Sauder will (at its sole option) repair or replace any defective furniture component. Sauder may require independent confirmation of the claimed defect and proof of purchase. Replacement parts will be warranted for only the remaining period of the original Warranty. SAUDER SHALL HAVE NO LIABILITY FOR ANY INCIDENTAL OR CONSEQUENTIAL DAMAGES OF ANY KIND and all such damages are EXCLUDED FROM THIS WARRANTY, such as loss of use, disassembly, transportation, labor or damage to property on or near the product. Some states do not allow the exclusion or limitation of incidental or consequential damages, so the above limitation or exclusion may not apply to you.

GARANTIE LIMITÉE DE 5 ANS

1. Sauder Woodworking Co. (Sauder®) offre une couverture de garantie limitée à l'acheteur initial du présent produit pendant une période de cinq ans à compter de la date d'achat contre tout défaut de matériaux ou de fabrication des composantes de mobilier Sauder. Le mot « défaut », tel qu'il est utilisé sous les termes de la présente garantie, comprend les imperfections des pièces qui empêchent substantiellement l'utilisation du produit. La présente garantie vous donne des droits légaux spécifiques et il est possible que vous ayez des droits supplémentaires variant d'État en État ou de province en province.

2. La présente garantie ne saurait couvrir les défauts ou conditions qui surviendraient à la suite du non respect des instructions, informations ou mises en garde de montage, d'une mauvaise utilisation ou d'un abus, d'un dommage intentionnel, d'un incendie, d'une inondation, d'une altération ou modification du produit, d'une utilisation du produit allant à l'encontre de son usage prévu, ni aucune condition résultant d'une maintenance, d'un nettoyage ou d'un entretien inappropriés ou inadéquats. De plus, il n'existe aucune garantie pour les produits loués ou tous les produits achetés « d'occasion » ou « en l'état », dans le cadre d'une vente aux enchères ou de solde pour cessation de commerce, ou auprès d'un liquidateur.

3. En tant que recours exclusif en vertu de la présente garantie, Sauder réparera ou remplacera (sur sa seule décision) toute composante de mobilier défectueuse. Sauder peut exiger une confirmation indépendante du défaut revendiqué ainsi qu'une preuve d'achat. Les pièces de rechange seront garanties uniquement pendant la période restante de la garantie originale. SAUDER NE SERA EN AUCUN CAS RESPONSABLE DE TOUT DOMMAGE ACCESSOIRE OU CONSÉCUTIF DE TOUTE SORTE et lesdits dommages sont EXCLUS DE LA PRÉSENTE GARANTIE, à savoir perte d'utilisation, démontage, transport, main d'œuvre ou dommages matériels sur ou à proximité du produit. Certains États ou provinces ne permettant pas l'exclusion ou la limite aux responsabilités pour dommages accidentels ou consécutifs, la limite ou l'exclusion ci-dessus peut ne pas être applicable.

GARANTÍA LIMITADA DE 5 AÑOS

1. Sauder Woodworking Co. (Sauder®) provee cobertura de garantía limitada al comprador original de este producto por un período de cinco años, a partir de la fecha de compra, contra defectos en los materiales o de mano de obra en los componentes de muebles Sauder. Como es utilizado en esta Garantía, "defecto" significa imperfecciones en los componentes que de manera fundamental afecta la utilidad del producto. Esta Garantía le permite a usted ciertos derechos legales, y usted también podría poseer otros derechos adicionales, los cuales varían de estado a estado.

2. No hay cobertura de garantía para defectos o estados que resulten del incumplimiento en seguir las instrucciones, la información o las advertencias sobre el ensamblaje del producto; del uso incorrecto o maltrato, del daño intencional, incendio, inundación, cambio o modificación del producto; o de la utilización del producto de manera contradictoria con el uso para el cual fue fabricado, ni por ningún estado que resulte del mantenimiento, limpieza o cuidado incorrecto o inadecuado. Tampoco hay cobertura de garantía para los productos rentados o para cualesquiera productos comprados "de uso" o "como está", en una venta de bienes embargados o en una venta por salirse del negocio, o comprados a un liquidador.

3. Como un recurso exclusivo bajo esta Garantía, Sauder (sólo a su opción) reparará o reemplazará cualquier componente defectuoso de mueble. Sauder puede requerir una confirmación independiente de un defecto reclamado y una prueba de compra. Las piezas de repuesto serán garantizadas solamente por el período de tiempo que queda de la Garantía original. SAUDER NO TENDRÁ RESPONSABILIDAD por NINGÚN DAÑO INCIDENTAL O CONSECUENTE DE NINGÚN TIPO y todos dichos daños SE EXCLUYEN DE ESTA GARANTÍA, tales como pérdida de uso, desensamblaje, transportación, trabajo o daño a la propiedad en o cerca del producto. Algunos estados no permiten la exclusión o limitación de daños incidentales o consecuentes, en tales instancias la limitación o exclusión antes mencionada podría no ser aplicable a usted.

4. This Warranty applies only to warranted defects that first arise and are reported to Sauder within the warranty coverage period. The Warranty cannot be transferred to subsequent owners or users of the product, and it shall be immediately void in the event the product is resold, transferred, leased or rented to any third party or person other than the original purchaser.

5. THERE ARE NO OTHER WARRANTIES APPLICABLE TO THIS PRODUCT. Under the laws of certain states, there may be no implied warranties from Sauder and all implied warranties, INCLUDING ANY IMPLIED WARRANTY OF MERCHANTABILITY OR FITNESS FOR A PARTICULAR PURPOSE are disclaimed where allowed by law. TO THE EXTENT ANY IMPLIED WARRANTIES ARE APPLICABLE, ANY IMPLIED WARRANTIES, INCLUDING ANY IMPLIED WARRANTY OF MERCHANTABILITY OR FITNESS FOR A PARTICULAR PURPOSE, ARE LIMITED IN DURATION TO THE DURATION OF THIS EXPRESS WARRANTY or the minimum period allowed by law, whichever is shorter. Some states do not allow limitations on how long an implied Warranty lasts, so the above limitation may not apply to you.

6. For Warranty inquiries or claims, please visit our website www.sauder.com. You can also contact Sauder at 1-800-523-3987. Sauder may require Warranty claims to be submitted in writing to Sauder Woodworking Co., 502 Middle Street, Archbold, OH 43502 USA. Please include your sales receipt or other proof of purchase and a specific description of the product defect.

4. La présente garantie ne s'applique qu'aux défauts garantis qui se produisent pour la première fois et qui sont signalés à Sauder dans les limites de ouverture de la garantie. La garantie ne peut pas être transférée à des propriétaires ou utilisateurs subséquents du produit, et sera immédiatement invalidée dans le cas où le produit est revendu, transféré, loué sous bail ou loué à une tierce partie ou personne autre que l'acheteur original.

5. IL N'EXISTE AUCUNE AUTRE GARANTIE EN VIGUEUR POUR LE PRÉSENT PRODUIT. En vertu des lois de certains États ou provinces, il ne peut y avoir de garanties implicites de la part de Sauder et toutes les garanties implicites, Y COMPRIS TOUTE GARANTIE IMPLICITE DE COMMERCIALITÉ OU D'ADAPTATION À UN USAGE PARTICULIER sont déclinées partout où la loi l'autorise. DANS LA MESURE OÙ TOUTE GARANTIE IMPLICITE EST APPLICABLE, TOUTE GARANTIE IMPLICITE, Y COMPRIS TOUTE GARANTIE DE COMMERCIALITÉ OU D'ADAPTATION À UN USAGE PARTICULIER, EST LIMITÉE À LA DURÉE DE LA PRÉSENTE GARANTIE EXPRESSE ou à la période minimum autorisée par la loi, la période la plus courte étant retenue. Certains États ne permettant pas que des limites soient imposées quant à la durée d'une garantie implicite, la limite ci-dessus peut donc ne pas être applicable.

6. Pour toute question concernant la garantie ou toute demande de réclamation, consultez le site Web www.sauder.com. Il est également possible de contacter Sauder en composant le 1-800-523-3987. Sauder peut exiger de soumettre les demandes de réclamation sous garantie par écrit à Sauder Woodworking Co., 502 Middle Street, Archbold, OH 43502 USA. Veuillez joindre votre ticket de caisse ou toute autre preuve d'achat ainsi qu'une description spécifique du défaut de produit.

4. Esta Garantía sólo es aplicable a defectos garantizados que primeramente surjan y se informen a Sauder dentro del período de cobertura de garantía. La Garantía no puede ser transferida a propietarios o usuarios subsiguientes del producto, y ésta será inmediatamente invalidada en el caso que el producto sea revendido, transferido, arrendado o rentado a cualquier tercero u otra persona que no sea el comprador original.

5. NO HAY OTRA GARANTÍA APLICABLE A ESTE PRODUCTO. Bajo las leyes de ciertos estados, pueden no haber garantías implícitas de Sauder y se hace renuncia de responsabilidad de todas las garantías implícitas donde lo permita la ley, INCLUYENDO CUALQUIER GARANTÍA IMPLICITA DE MERCANTABILIDAD O DE APTITUD PARA UN PROPÓSITO EN PARTICULAR. EN LA MEDIDA CUALQUIER GARANTÍA IMPLICITA ES APLICABLE, CUALESQUIERA GARANTÍAS IMPLICITAS, INCLUYENDO AQUELLA DE MERCANTABILIDAD O DE APTITUD PARA UN PROPÓSITO EN PARTICULAR, SE LIMITAN EN DURACIÓN HASTA LA DURACIÓN DE ESTA GARANTÍA IMPLICITA o hasta el período mínimo permitido por la ley, la que sea más corta. Algunos estados no permiten limitaciones en cuanto a la duración de una garantía implícita, por eso la limitación arriba citada pueda no ser aplicable a usted.

6. Para solicitud de información o reclamación de Garantía, por favor, visite nuestro sitio Web www.sauder.com. Usted también puede contactar a Sauder llamando al 1-800-523-3987. Sauder puede solicitar que las reclamaciones sean presentadas por escrito a Sauder Woodworking Co., 502 Middle Street, Archbold, OH 43502 EE.UU. Por favor incluya su recibo de venta u otra prueba de compra y una descripción detallada del defecto del producto.

Dear Valued Customer:

Thanks so much for choosing Sauder® furniture. I hope the purchase and assembly process was a positive experience and you feel good about the furniture you just built. If you need assistance or want to learn more, please contact our award-winning, Ohio-based customer service team at 800-523-3987 or Sauder.com.

My grandfather, Erie Sauder, founded the company in 1934 and later invented and patented the first commercially successful ready-to-assemble tables. We strive to hold true to his core values of innovation, integrity, servanthood and stewardship.

Sauder products are made with environmentally responsible materials and world-class manufacturing processes. Our 2,000+ dedicated employees in Archbold, Ohio, along with our global manufacturing partners, are committed to providing you furniture with great value, style and quality.

From our family to you. Enjoy!



Kevin J. Sauder
President/CEO

So, how did it go?

Set a world record for speed?
Feeling good about yourself?
Nice. Get social with it on any
of these quality share sites.



And don't forget to rate and
review your piece at Sauder.com
in the product detail page.



Register your new product online

For immediate service, our website is available 24 hours per day, seven days per week, to order replacement parts, access assembly tips, register your product and view Sauder products. www.sauder.com

Customer Services in United States and Canada
Monday through Friday – 9 a.m. to 5:30 p.m. ET
(except holidays) 1-800-523-3987

Certificate of Conformity

1. This certificate applies to the Sauder Woodworking Product identified by this Instruction Book.
2. This certificate applies to compliance of this product with the CPSC Ban on Lead-Containing Paint (16 CFR 1303).
3. This product is manufactured by:
Sauder Woodworking Company
502 Middle St.
Archbold, OH 43502
419-446-2711
4. Date of Manufacture: _____



Made in USA
with U.S. and imported materials