

zibro®

P 28



guarantee

2

YEARS

| | | |
|------------|-----------------------------|-----------|
| D | GEBRAUCHSANWEISUNG | 4 |
| DK | BRUGSANVISNING | 16 |
| E | INSTRUCCIONES DE USO | 28 |
| F | MANUEL D'UTILISATION | 40 |
| FIN | KÄYTTÖOHJE | 52 |
| GB | OPERATING MANUAL | 64 |

D**ALLGEMEINE SICHERHEIT**

Aus Sicherheitsgründen bitten wir Sie, die Bedienungsanleitung vor Inbetriebnahme sorgfältig zu lesen! Personen, die mit der Bedienungsanleitung nicht vertraut sind, dürfen das Gerät nicht bedienen.

- | | |
|--|--|
| A. Kein beschädigtes Kabel verwenden. | G. Nicht in Wasser eintauchen. |
| B. Kabel nicht zusammendrücken oder knicken. | H. Kein Flüssigkeiten verschütten. |
| C. Unbedingt waagrecht aufstellen. | I. Keine Gegenstände in das Gerät stecken. |
| D. Nicht vor geöffneten Fenstern aufstellen. | J. Kein Verlängerungskabel verwenden. |
| E. Nicht mit Chemikalien in Kontakt bringen. | K. Außer Reichweite von Kindern halten. |
| F. Nicht bei Wärmequellen aufstellen. | L. Nicht selbst reparieren. |



A

DK**SIKKERHED GENERELT**

Læs denne brugsanvisning grundigt igennem af hensyn til sikkerheden! Personer, som ikke er fortrolige med brugsanvisningens indhold, må ikke anvende dette klimaanlæg. Vi anbefaler, at De gemmer denne brugsanvisning et sikkert sted med henblik på senere brug.

- | | |
|---|---|
| A. Brug ikke beskadigede kabler. | G. Må ikke sænkes ned i vand. |
| B. Kabel må ikke sættes i klemme eller knækkes. | H. Pas på med at spilde. |
| C. Anbringes på et plant gulv. | I. Der må ikke stikkes noget ind i apparatet. |
| D. Må ikke anbringes ved et åbent vindue. | J. Der må ikke bruges kabeltrommel. |
| E. Må ikke komme i kontakt med kemikalier. | K. Bruges uden for børns rækkevidde. |
| F. Må ikke anbringes ved en varmekilde. | L. De må ikke selv reparere apparatet. |

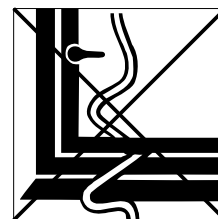

B

E**MEDIDAS DE SEGURIDAD**

¡Consulte atentamente el modo de empleo y preste atención a las medidas de seguridad! Aquellos que no estén familiarizados con estas medidas de seguridad, no deben utilizar este acondicionador de aire. Aconsejamos guardar en sitio seguro este manual para poder consultar en caso necesario.

- | | |
|---|--|
| A. No utilizar un cable deteriorado. | G. No sumergir en líquidos. |
| B. No averiar o doblar el cable. | H. No verter líquidos. |
| C. Colocar en superficie llana. | I. No introducir objetos en el aparato. |
| D. No colocar delante de ventana abierta. | J. No utilizar cable de extensión. |
| E. No poner en contacto con productos químicos. | K. Poner fuera del alcance de los niños. |
| F. No poner en contacto con fuente de calor. | L. No hacer reparaciones. |

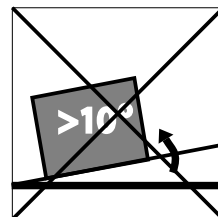

C

F**SÉCURITÉ GÉNÉRALE**

Par mesure de sécurité, consulter attentivement ce manuel d'instructions! Les personnes qui ne sont pas familiarisées avec ce manuel d'instructions, ne doivent pas utiliser ce climatiseur. Nous vous conseillons de ranger ce manuel d'instructions à un endroit sûr pour pouvoir le consulter ultérieurement.

- | | |
|--|--|
| A. Ne pas utiliser de câble endommagé. | G. Ne pas immerger. |
| B. Ne pas serrer ou plier le câble. | H. Ne pas renverser. |
| C. Placer sur une surface plane. | I. Ne rien introduire dans l'appareil. |
| D. Ne pas placer devant une fenêtre ouverte. | J. Ne pas utiliser de câble de rallonge. |
| E. Ne pas mettre en contact avec des produits chimiques. | K. A tenir hors de portée des enfants. |
| F. Ne pas placer auprès d'une source de chaleur. | L. Ne pas réparer soi-même. |

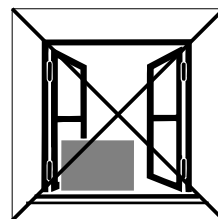

D

FIN**YLEINEN TURVALLISUUS**

Lue tämä käyttöopas turvallisuussyistä huolellisesti ennen käyttöä. Henkilöt, jotka eivät ole perehtyneet käyttöoppaaseen, eivät saa käyttää ilmastointilaitetta. Suosittelemme käyttöoppaan säilyttämistä turvallisessa paikassa myöhempää käyttöä varten.

- | | |
|---|--|
| A. Älä käytä vahingoittunutta johtoa. | G. Älä upota laitetta veteen. |
| B. Älä kiristä tai taivuta johtoa. | H. Älä läikytä nesteitä laitteen päälle. |
| C. Älä aseta laitetta epätasaiselle pinnalle. | I. Älä aseta mitään laitteen sisälle. |
| D. Älä aseta laitetta auki olevan ikkunan eteen. | J. Älä käytä jatkojohtoa. |
| E. Älä päästä laitetta kosketuksiin kemikaalien kanssa. | K. Pidä laite poissa lasten ulottuvilta. |
| F. Älä aseta laitetta lämmönlähteen lähelle. | L. Älä korjaa laitetta. |

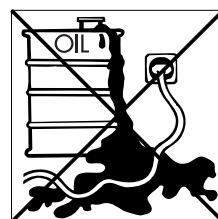

E

GB**GENERAL SAFETY**

For safety reasons, please read this manual carefully before operating. Persons who are not familiar with this manual must not use this air conditioner. We strongly recommend keeping this manual in a safe place for future reference.

- | | |
|---|---------------------------------------|
| A. Do not use a damaged cable. | G. Do not immerse in water. |
| B. Do not clamp or bend the cable. | H. Do not spill. |
| C. Do not place unevenly. | I. Do not insert anything. |
| D. Do not place in front of an open window. | J. Do not use an extension cord. |
| E. Do not bring in contact with chemicals. | K. Keep out of the reach of children. |
| F. Do not place near a heat source. | L. Do not repair. |



F



G

I

SICUREZZA

Per motivi di sicurezza, si raccomanda di leggere attentamente il manuale prima di utilizzare l'apparecchio. Le persone che non conoscono il funzionamento del climatizzatore non devono usarlo. Si raccomanda di riporre il manuale in un luogo sicuro per future referenze.

- | | |
|--|--|
| A. Non usare il cavo, se danneggiato. | G. Non immergerlo nell'acqua. |
| B. Non bloccare o piegare il cavo. | H. Non versare liquidi sull'apparecchio. |
| C. Collocare l'apparecchio su una superficie piana. | I. Non inserire alcun oggetto nell'apparecchio. |
| D. Non collocare l'apparecchio davanti alla finestra aperta. | J. Non usare prolunghe. |
| E. Non porlo a contatto con prodotti chimici. | K. Tenere l'apparecchio lontano dalla portata dei bambini. |
| F. Non posizionarlo vicino ad una fonte di calore. | L. Non cercare di riparare l'apparecchio. |

N

GENERELL SIKKERHET

Av sikkerhetshensyn ber vi deg lese denne håndboken nøye før drift. Personer som ikke har gjort seg kjent med denne håndboken, må ikke bruke klimaanlegget. Vi anbefaler på det sterkeste at du tar vare på denne håndboken, slik at du kan slå opp i den ved senere anledninger.

- | | |
|--|---|
| A. Bruk ikke en skadet ledning. | G. Legg aldri apparatet i vann. |
| B. Klem eller bøy ikke ledningen. | H. Søl ikke væske på apparatet. |
| C. Plasser ikke apparatet på et ujevnt underlag. | I. Før ikke noe inn i apparatet. |
| D. Plasser ikke apparatet foran et åpent vindu. | J. Bruk ikke skjoteledning. |
| E. La ikke kjemikalier komme i berøring med apparatet. | K. Oppbevar apparatet utilgjengelig for barn. |
| F. Plasser ikke apparatet i nærheten av varmekilder. | L. Reparer ikke apparatet. |

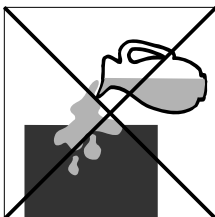

H

NL

VEILIGHEID ALGEMEEN

Bestudeer voor de veiligheid deze gebruiksaanwijzing zorgvuldig! Personen, die met de gebruiksaanwijzing niet vertrouwd zijn, mogen deze airconditioner niet gebruiken. Wij raden u aan deze gebruiksaanwijzing op een veilige plaats te bewaren voor latere raadpleging.

- | | |
|---|---------------------------------------|
| A. Gebruik geen beschadigde kabel. | G. Niet onderdompelen. |
| B. Kabel niet afklemmen of knikken. | H. Niets morsen. |
| C. Plaats op een vlakke ondergrond. | I. Niets in het apparaat steken. |
| D. Niet voor een open raam plaatsen. | J. Geen verlengkabel gebruiken. |
| E. Niet met chemicaliën in contact brengen. | K. Buiten bereik van kinderen houden. |
| F. Niet bij een warmtebron plaatsen. | L. Niet zelf repareren. |

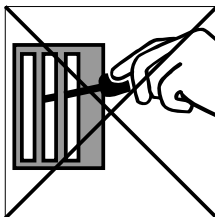

I

PL

OGÓLNE ZASADY BEZPIECZEŃTWA

Dla własnego bezpieczeństwa przeczytaj dokładnie treść instrukcji obsługi klimatyzatora! Osobom, które nie zapoznały się z instrukcją obsługi niniejszego urządzenia, zabrania się z niego korzystać. Radzimy przechowywać instrukcję obsługi w bezpiecznym miejscu, aby w razie potrzeby móc skorzystać z niej w przyszłości.

- | | |
|---|---|
| A. Nie używać uszkodzonego przewodu zasilającego. | G. Nie zanurzać w wodzie. |
| B. Nie uciskać ani nie zginać przewodu. | H. Nie rozlewać cieczy. |
| C. Urządzenie umieścić na płaskim podłożu. | I. Nie wtykać obcych przedmiotów do aparatu. |
| D. Nie umieszczać urządzenia przed otwartym oknem. | J. Nie używać przedłużacza. |
| E. Nie stosować żadnych środków chemicznych. | K. Trzymać z daleka od dzieci. |
| F. Nie umieszczać w bezpośrednim sąsiedztwie źródła ciepła. | L. Nie próbować naprawiać klimatyzatora samodzielnie. |

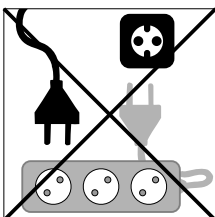

J

S

ALLMÄN SÄKERHET

Av säkerhetsskäl, läs noga igenom denna bruksanvisning innan du använder enheten. Personer som inte har satt sig in i denna bruksanvisning får inte använda denna luftkonditioneringsapparat. Vi rekommenderar starkt att denna bruksanvisning förvaras på ett säkert ställe för framtida referens.

- | | |
|---|-------------------------------------|
| A. Använd inte en trasig sladd. | G. Får ej sänkas ner i vatten. |
| B. Sladden får inte klämmas eller böjas. | H. Spill inte vätska på enheten. |
| C. Får ej placeras på ojämnt underlag. | I. För inte in något i enheten. |
| D. Får ej placeras framför ett öppet fönster. | J. Använd inte en förlängningsladd. |
| E. Får ej komma i kontakt med kemikalier. | K. Förvaras utom räckhåll för barn. |
| F. Får ej placeras nära en varmekälla. | L. Reparer inte enheten. |

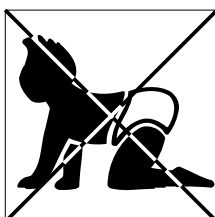

K

TR

GENEL GÜVENLİK

Güvenlik açısından çalıştırmaya başlamadan önce lütfen kullanma talimatını dikkatlice okuyunuz! Kullanma talimatını bilmeyen kişilerin aleti kullanması yasaktır.

- | | |
|--|--|
| A. Hasar görmüş kablo kullanmayınız. | G. Suya batırmayınız. |
| B. Kabloyu ezmeyiniz ve katlamayınız. | H. Üzerine sıvı dökmeyiniz. |
| C. Mutlaka yatay kurunuz. | I. Aletin içine cisim sokmayınız. |
| D. Açık pencerelerin önüne kurmayınız. | J. Uzatıcı kablo kullanmayınız. |
| E. Kimyasal maddelerle temas ettirmeyiniz. | K. Çocukların erişemeyeceği yerelerde muhafaza ediniz. |
| F. Isı kaynaklarının bulunduğu yerlere kurmayınız. | L. Kendiniz tamir etmeyiniz. |

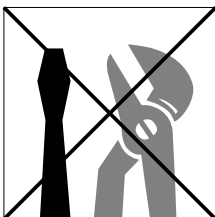

L

SLO

SPLOŠNI VARNOSTNI NASVETI

Zaradi varnosti pred uporabo naprave preberite ta varnostna navodila. Osebe, ki niso seznanjene s temi navodili naj te naprave ne uporabljajo. Priporočamo, da navodila shranite.

- | | |
|---|--|
| A. Ne uporabljajte pokodovanega električnega vodnika. | G. Ne potaplajte naprave v vodo. |
| B. Kablo ne prepogibajte in pazite, da ga ne priščipnete. | H. Na napravo ne zlivajte vode. |
| C. Naprava naj stoji v vodoravnem položaju. | I. V napravo ne vstavljajte predmetov. |
| D. Ne postavljajte je pred odprto okno. | J. Ne uporabljajte električnega podaljška. |
| E. Ne izpostavljajte je kemikalijam. | K. Napravo hranite izven dosega otrok. |
| F. Ne postavljajte v bližino izvora toplote. | L. Naprave ne popravljate sami. |

PIÈCES PRINCIPALES

- ❶ Panneau de commande
- ❷ Grille de soufflage
- ❸ Poignée
- ❹ Roulettes
- ❺ Filterset
- ❻ Grille d'admission de l'air
- ❼ Évacuation de l'air
- ❽ Bouton de fermeture
- ❾ Raccords
- ❿ Serpentin d'évacuation de l'air
- ⓫ Raccordement de fenêtre
- ⓬ Commande à distance
- ⓭ Câble réseau
- ⓮ Morceau de mousse

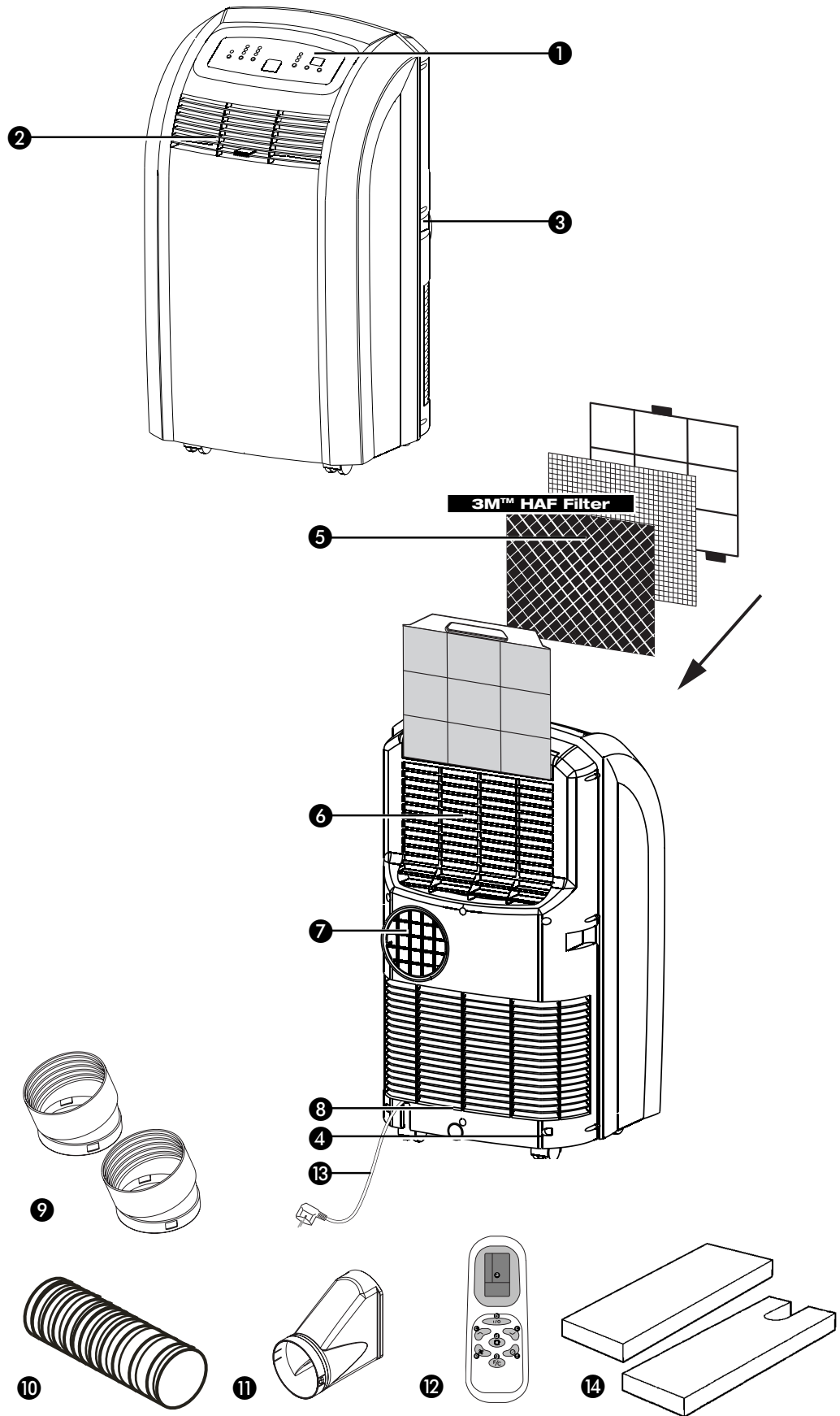

1. LISEZ PRÉALABLEMENT LE MANUEL D'UTILISATION.

2. EN CAS DE DOUTE, CONTACTEZ VOTRE REVENDEUR.

Madame, Monsieur,

Toutes nos félicitations pour l'achat de votre climatiseur. Outre le refroidissement de l'air, ce climatiseur possède trois autres fonctions, à savoir la déshumidification, la circulation et la filtration de l'air. Le climatiseur roulant est très facile à utiliser et à déplacer. Vous venez d'acquérir un produit de qualité dont vous pourrez profiter pendant de longues années à condition de l'utiliser de façon adéquate. C'est pourquoi nous vous invitons à lire d'abord ce mode d'emploi, pour assurer une durée vie optimale à votre climatiseur. Nous vous souhaitons beaucoup de fraîcheur et de confort avec votre climatiseur.

Cordiales salutations,

PVG International B.V.

Service Clients

A PRESCRIPTIONS DE SÉCURITÉ

L'installation doit répondre entièrement aux réglementations, ordonnances et normes en vigueur localement. L'appareil est conçu exclusivement pour une utilisation dans un lieu sec, à l'intérieur de la maison. Vérifiez la tension du réseau. Cet appareil est conçu uniquement pour une prise de courant avec mise à la terre avec une tension de raccordement de 220-240 V./ 50 Hz.



IMPORTANT

L'appareil DOIT toujours être branché sur une prise de terre. Si l'alimentation électrique n'est pas connectée à la terre, l'appareil ne doit absolument pas être branché. La fiche électrique doit toujours être facilement accessible lorsque l'appareil est branché. Lisez soigneusement ce manuel et suivez les instructions;

Avant de brancher l'appareil, vérifiez si:

- la tension de raccordement est bien la même que celle indiquée sur la plaque signalétique;
- la prise et l'approvisionnement en courant sont bien adaptés à l'appareil;
- la fiche électrique rentre bien dans la prise de contact;
- l'appareil est bien posé sur une surface plane et stable.

Si vous n'êtes pas certain que tout est en ordre, faites vérifier l'installation électrique par un professionnel.

- Cet appareil est fabriqué selon les normes de sécurité CE. Soyez cependant prudent lors de l'utilisation comme avec tout autre appareil électrique.
- Ne jamais recouvrir la grille d'entrée et de sortie d'air.
- Videz le réservoir d'eau avant de déplacer l'appareil.
- Ne mettez jamais l'appareil en contact avec des produits chimiques.
- Ne mettez jamais l'appareil en contact avec de l'eau. Ne pas le vaporiser ni le tremper dans de l'eau.
- N'enfilez aucun objet dans les diverses ouvertures de l'appareil.
- Débranchez toujours l'appareil avant d'en nettoyer ou d'en changer une pièce.
- Ne branchez JAMAIS l'appareil sur une rallonge électrique. Si vous ne disposez pas de prise de courant avec mise à la terre, faites assurer l'installation par un électricien reconnu.
- Comme avec tous les appareils électriques, soyez prudent et attentif lorsque des enfants se trouvent près de l'appareil.
- Si une éventuelle réparation est nécessaire, faites-la exécuter par un monteur reconnu ou par votre distributeur. Suivez les instructions d'entretien de l'appareil.
- Débranchez toujours l'appareil lorsque vous ne l'utilisez pas.
- Si le cordon électrique de l'appareil est endommagé, faites-le toujours changer par votre distributeur, le service après-vente ou un technicien autorisé.



ATTENTION!

- N'utilisez jamais l'appareil avec un cordon ou une fiche électrique endommagé. Ne serrez jamais le cordon électrique et évitez tout contact avec des arêtes tranchantes.
- Ne jamais utiliser l'appareil dans une pièce fermée hermétiquement sous risque de créer une sous pression, ce qui peut perturber le fonctionnement et la sécurité des chauffe-eaux, hottes aspirantes, fours etc.
- Le non-respect des instructions peut conduire à une annulation de la garantie de l'appareil

B MISE EN PLACE



ATTENTION !

Avant la mise en service de votre climatiseur, celui-ci doit avoir été en position verticale pendant au moins 2 heures.

Le climatiseur est mobile et peut aisément être déplacé.

Si déplacement:

1 Veillez à ce que l'appareil soit bien en position verticale et sur un sol plat.

2 Placez les filtres séparés dans le support de filtre.

- Enlevez le porte-filtre **5** de la climatisation
- Ouvrez le porte-filtre et placez ensuite le filtre 3M™ HAF dans le porte-filtre **5**.
- Remplacez le fixateur du filtre dans le support.
- Remplacez le porte-filtre.

3 Ne pas utiliser l'appareil dans une salle de bain ou près d'une douche, ni dans tout autre environnement humide.

4 Pour une bonne circulation de l'air, gardez un espace minimum de 50 cm autour de l'appareil.

5 Vissez les raccords ronds **9** à chaque extrémité du serpentin de l'évacuation d'air **10** en tournant dans le sens des aiguilles d'une montre.

6 Enfoncez l'un des raccords ronds **9** à l'arrière de l'appareil **7**. Fixez le deuxième raccord rond **9** sur le raccordement de fenêtre **11**.

7 Veillez à ce que le raccordement de fenêtre **11** puisse sortir sans entrave de la fenêtre entrouverte. Pour cela, fermez la fenêtre ou la porte au maximum.

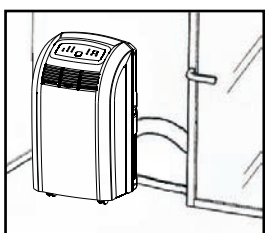
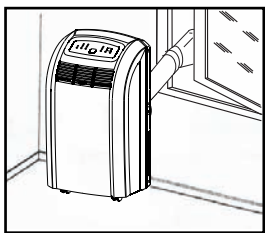
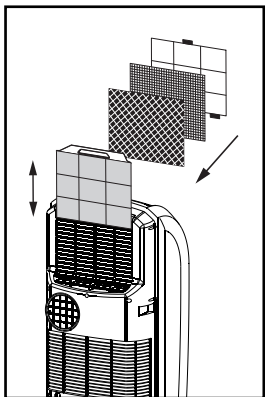



REMARQUE

Afin d'assurer le meilleur rendement lors du fonctionnement, la partie flexible du tuyau d'échappement doit être inférieure à 1m.

La longueur de ce tuyau est calculée en fonction de la capacité de l'appareil. L'utilisation d'un autre tuyau ou d'une allonge peut entraîner des perturbations de l'appareil. L'air évacué doit pouvoir être évacué sans entraves, sinon cela pourrait provoquer une surchauffe de l'appareil. C'est pourquoi vous devez veiller à ce qu'il n'y ait pas de pliures ou de torsades dans le tuyau d'évacuation.

C COMMANDE

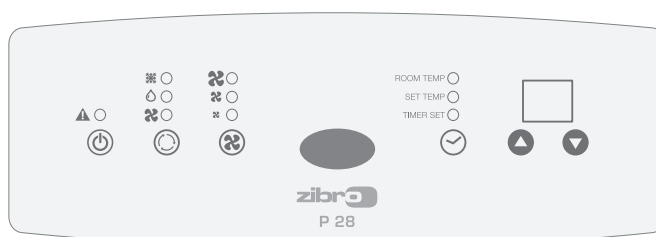

- 1 Branchez l'appareil.
- 2 Appuyez sur la touche pour mettre le climatiseur en marche.
- 3 Avec la touche vous pouvez régler la fonction souhaitée. Appuyez plusieurs fois sur la touche pour faire défiler les fonctions de l'appareil:
 - Refroidir, la lampe témoin verte s'allume.
 - Déshumidification, la lampe témoin orange s'allume.
 - Circulation de l'air, la lampe témoin jaune s'allume.

REFROIDIR

Si l'appareil est réglé sur cette fonction, vous avez les possibilités suivantes:



- Avec la touche vous pouvez régler la vitesse de ventilation. Appuyez plusieurs fois sur la touche pour faire défiler les différentes vitesses de ventilation de l'appareil:
 - Vitesse élevée
 - Vitesse moyenne
 - Vitesse basse
- Les boutons et vous permettent de régler la température souhaitée (entre 16°C et 32°C). Votre réglage s'affiche sur l'écran de l'appareil. Lors du réglage de la température, la lampe témoin "set temp" s'allume. Au bout de 15 secondes, la température ambiante mesurée par l'appareil s'affiche et la lampe témoin "Room temp" s'allume.



L'obtention de la température souhaitée par l'appareil dépend des conditions d'environnement de la pièce: Il est normal que la température ambiante reste supérieure à celle de "set temp".

DÉSHUMIDIFICATION





Si vous utilisez l'appareil comme déshumidificateur, **ne branchez pas** le serpentin d'évacuation d'air. Vous devez alors fixer un tuyau sur l'évacuation fixe (voir chapitre G). Vous devez raccorder un tuyau d'évacuation des eaux sur l'évacuation **8** (voir chapitre G).

Avec la fonction de déshumidification, vous pouvez utiliser la touche : "Vitesse de ventilation". Celle-ci se réglera automatiquement sur 'vitesse moyenne'. Vous ne pouvez plus régler la température à l'aide des touches  et .

CIRCULATION D'AIR







Avec cette fonction, l'appareil fait uniquement circuler l'air. L'air entrant n'est pas refroidi ni déshumidifié mais il est filtré.

Si l'appareil est réglé sur cette fonction, vous avez les possibilités suivantes:



- Avec la touche  vous pouvez régler la vitesse de ventilation. Appuyez plusieurs fois sur la touche  pour faire défiler les différentes vitesses de ventilation de l'appareil:
 -  Vitesse élevée
 -  Vitesse moyenne
 -  Vitesse basse

- 4** Lorsque vous éteignez l'appareil, la dernière fonction utilisée sera gardée en mémoire.
- 5** Si vous le souhaitez, vous pouvez également utiliser la fonction minuterie. Celle-ci vous permet de régler la durée de fonctionnement de l'appareil à l'avance. Pour cela, procédez comme suit:

MISE EN MARCHÉ

- Veillez à ce que l'appareil soit bien réglé sur la fonction souhaitée ,  or .
- Éteignez l'appareil en appuyant sur la touche , veillez à ce que l'appareil soit bien branché.
- Appuyez ensuite sur la touche . La lampe témoin "Timer set" clignote.
- Programmez une heure de mise en marche (comprise entre 1 et 12 heures) à l'aide des boutons  et .
- L'appareil se mettra en marche dès que l'heure programmée sera dépassée.

ARRÊT

- Lorsque l'appareil est en marche, appuyez sur la touche . La lampe témoin "Timer set" clignote.
- Programmez une heure d'arrêt (comprise entre 1 et 12 heures) à l'aide des boutons  et .
- L'appareil s'arrêtera de fonctionner dès que l'heure programmée sera dépassée.



REMARQUES

Pour augmenter la durée de vie du compresseur, celui-ci a été réglé de telle manière qu'il ne se met à fonctionner que trois minutes après la (re)mise en marche de l'appareil. Le système de refroidissement est mis à l'arrêt dès que la température ambiante est plus basse que la valeur réglée. La ventilation continue à fonctionner à la vitesse réglée. Lorsque la température ambiante remonte au-dessus de la valeur réglée, le refroidissement reprend.

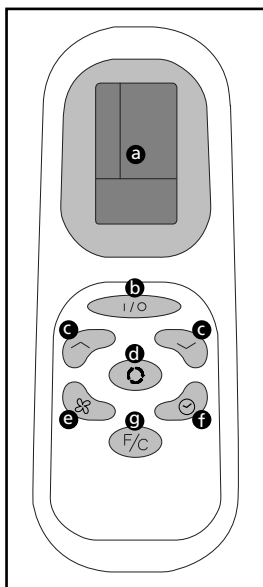

COMMANDE À DISTANCE

- a. Écran à cristaux liquide
- b. Bouton marche/arrêt
- c. Boutons de réglage minuterie et thermostat
- d. Sélecteur de fonction (sélection A/C, Ventilateur ou Déshumidificateur)
- e. Bouton de réglage de la ventilation A/C (Haute, Moyenne, Basse)
- f. Bouton marche/arrêt minuterie
- g. Sélecteur Celsius / Fahrenheit

La commande à distance fonctionne en combinaison avec le panneau de commande. Orientez l'avant de la commande à distance vers la fenêtre rouge. La distance maximale au climatiseur est d'environ 5 m. Placez des piles AAA avant utilisation.

PROGRAMMATION DE LA MINUTERIE

- 1 Pour allumer la fonction de minuterie, appuyez sur le bouton ☺ de la télécommande ou sur le bouton "Timer Setting" du tableau de commande.
- 2 Pour programmer la durée de fonctionnement, appuyez sur les boutons ^ ou v de la télécommande ou sur les boutons ▲ ou ▼ du tableau de commande.
- 3 L'appareil s'éteindra automatiquement à la fin de la période choisie.

MODE DÉSHUMIDIFICATION

Pour sélectionner le mode de déshumidification, appuyez sur le bouton ☺ de la télécommande ou sur le bouton MODE du tableau de commande. Le ventilateur tourne alors à vitesse moyenne. Lorsque l'appareil est en train de déshumidifier, l'indicateur lumineux du déshumidificateur s'allume et reste allumé. Nous vous rappelons qu'il n'est pas nécessaire d'utiliser le tuyau d'évacuation en mode de déshumidification.

D FILTRE À AIR

Ce climatiseur est équipé d'un filtre à 2 couches pour purifier l'air circulant dans l'unité intérieure. Les climatiseurs sont fournis avec un filtre 3M™ HAF emballé séparément. Ce filtre doit être positionnés selon les indications fournies avant d'utiliser les climatiseurs.

1. Filtre écran; pour enlever les plus grandes particules
2. Le filtre 3M™ HAF contenant des charges électrostatiques positives et négatives doit être changé tous les 3 mois environ.

Vous pouvez ouvrir le porte filtre à l'arrière de l'appareil. Le filtre 3M™ HAF peut être enlevé. Le filtre écran est une partie du filtre principal.

1. Le filtre écran doit être nettoyé régulièrement avec l'aspirateur pour que l'air circule normalement.
2. Le filtre 3M™ HAF est chargé en émission électrostatiques positives/négatives, de ce fait, il est recommandé de le changer tous les 3 mois. De la saleté inhabituelle, des travaux, des animaux, la présence des fumeurs et l'utilisation continu du climatiseur peut écourter la durée d'utilisation du filtre 3M™ HAF.

Nouveau filtre

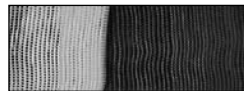

Le remplacement du filtre est recommandé



ATTENTION!

- Retirez le filtre 3M™ HAF avant de ranger l'appareil pour la saison. Installez de nouveaux filtres à la nouvelle saison. Les filtres usagés peuvent être jetés avec les ordures ménagères non bio-dégradables.
- N'utilisez jamais le climatiseur sans le filtre.
- L'utilisation de l'unité sans filtre à enzymes n'endommagera pas votre climatiseur. Cependant, les micro-organismes présents dans l'air ne seront pas neutralisés.
- Pour éviter tout endommagement de votre climatiseur, utilisez exclusivement les filtres de la marque Zibro.
- La gamme des filtres adaptés est disponible chez votre revendeur.

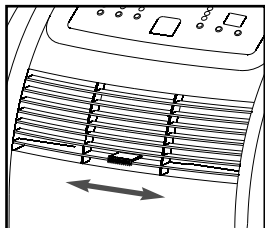



E RÉGLAGE DU FLUX D'AIR

Faire basculer pour modifier la position des lamelles horizontales.

F VIDER LE RÉSERVOIR D'EAU

Dans des conditions extrêmes, il peut être nécessaire de vider le réservoir d'eau interne. Lorsque le réservoir d'eau est plein, la lampe témoin  s'allume et un bip continu se fait entendre. Le climatiseur s'arrête alors automatiquement. Pour vider le réservoir d'eau, procédez comme suit:

- 1 Ne déplacez pas l'appareil. Des mouvements brusques peuvent provoquer des fuites d'eau.
- 2 Eteignez d'abord l'appareil et retirez la fiche de la prise de courant.
- 3 Placez une casserole ou un petit récipient approprié sur le sol sous l'ouverture d'évacuation.
- 4 Retirez le bouchon en caoutchouc  et laissez l'eau s'écouler (± 0.5 L).
- 5 Remplacez le bouchon sur l'évacuation , rebranchez l'appareil et remettez-le en marche. La lampe témoin  doit maintenant être éteinte.



REMARQUE

Si vous employez l'appareil comme climatiseur, le serpentin pour l'extraction de condensation doit être raccordé.

G CONNECTER SUR UNE ÉVACUATION FIXE

- 1 Eteignez d'abord l'appareil et retirez la fiche de la prise de courant
- 2 Placez une casserole ou un petit récipient approprié sous l'évacuation d'eau pour recueillir l'eau susceptible de s'écouler.
- 3 Retirez le bouchon en caoutchouc de l'écoulement .
- 4 Connectez le tuyau ($\varnothing 15$ mm) au système d'évacuation et adaptez sa longueur en fonction de vos besoins.
- 5 Orientez l'autre extrémité du tuyau d'évacuation d'eau vers un endroit approprié (bouche d'évacuation). Veillez tout particulièrement à ne pas vriller ni plier le tuyau d'évacuation. Le tuyau doit être en pente sur toute la longueur.

DÉSHUMIDIFICATION

Si le climatiseur est utilisé comme déshumidificateur, ne reliez pas le serpentin d'évacuation d'air en laissant l'air chaud retourner dans la chambre.

Important : Insérez le tuyau dans la sortie prévue pour l'évacuation de l'eau.

Vous devez alors diriger un tuyau d'évacuation d'eau (Ø intérieur de 13 mm.) vers un endroit approprié.

H NETTOYAGE



ATTENTION

Eteignez d'abord l'appareil et retirez la fiche de la prise de courant avant de nettoyer l'appareil ou les filtres, ou avant de remplacer les filtres.

Pour le nettoyage régulier de l'extérieur de l'appareil utilisez exclusivement un chiffon doux et humide. Pour l'entretien des filtres, voir chapitre D "Filtre à air".



REMARQUE

N'utilisez jamais l'appareil sans filtre écran.

I RANGEMENT

- 1 Videz le réservoir à eau (voir chapitre F)
- 2 Nettoyez le filtre écran (voir chapitre D).
- 3 Activez pendant quelques heures l'appareil en fonction "circulation d'air", ce qui fait sécher l'intérieur de l'appareil.
- 4 Protégez l'appareil contre la poussière et rangez-le dans un lieu sec qui n'est pas accessible aux enfants.

J PANNES

| Panne | Cause | Solution |
|--------------------------------------|---|--|
| L'appareil ne fonctionne pas | Votre appareil n'est pas alimenté | S'assurer que l'appareil est bien branché et qu'il y a du courant |
| | Témoin réservoir d'eau plein allumé  | Vider le réservoir d'eau (voir chapitre F) |
| L'appareil ne fonctionne pas assez | Appareil exposé au soleil | Tirer les rideaux |
| | Fenêtres et portes ouvertes, beaucoup de monde ou sources de chaleur | Fermer les portes et/ou les fenêtres, ou placer un climatiseur supplémentaire |
| | Filtre colmaté | Nettoyer ou remplacer |
| | Arrivée d'air ou diffuseur d'air bouché ou bloqué | Déboucher |
| | Température ambiante en dessous du pré réglage | Régler à une autre température |
| L'appareil est bruyant | L'appareil n'est pas sur une surface plane | Mettre l'appareil sur une surface plane (moins de vibrations) |
| Le compresseur ne fonctionne pas | Protection de surchauffage actionnée | Patienter 3 minutes, jusqu'à ce que la température ait baissé et rallumer l'appareil |
| La commande à distance ne réagit pas | La distance est trop grande | Veillez à diriger la commande à distance vers le panneau de commande |
| | La commande à distance n'est pas reconnue par le panneau de commande | |
| | Les piles sont usées | Changez les piles |

N'essayez jamais de démonter ou de réparer vous-même l'appareil. Dans le cas d'une réparation hasardeuse, la garantie est annulée. Une réparation non compétente peut entraîner des dangers pour l'utilisateur de l'appareil.

K CONDITIONS DE GARANTIE

Le climatiseur a une garantie de 24 mois à partir de la date d'achat. Durant cette période, tous les défauts de fabrication et de matériel sont réparés gratuitement. Le règlement est le suivant:

1. Toutes autres revendications de dommages et intérêts, dommages consécutifs inclus, seront expressément refusés.
2. La réparation ou le changement de pièces durant la période de garantie ne provoque pas un prolongement de cette même garantie.
3. La garantie n'est pas valable en cas de modification de l'appareil, d'utilisation de pièces non d'origine, ou de réparation effectuée par des tierces personnes.
4. Les pièces subissant une usure normale, comme le filtre, ne sont pas garanties.
5. La garantie n'est valable que sur présentation de la preuve d'achat originale et datée sur laquelle aucune modification n'a été apportée.
6. La garantie ne couvre pas les dégâts causés par une utilisation ne respectant pas le mode d'emploi, ou suite à des négligences.
7. Les frais d'expédition et les risques liés à l'envoi du climatiseur ou de ses pièces sont toujours à la charge de l'acheteur.

8. Tout dégât causé par l'utilisation du climatiseur sans filtre, ou avec un filtre d'une autre marque que Zibro, n'est pas couvert par la garantie.

Pour éviter des dépenses inutiles, nous vous conseillons de toujours consulter en premier le mode d'emploi. Si celui-ci ne donne pas de résultat, vous pouvez emmener le climatiseur à réparer chez votre distributeur.

L DONNÉES TECHNIQUES

Ces valeurs sont données à titre indicatif, sous réserve de modifications

| Model | | P 28 |
|----------------------------|-------------------|--------------------|
| Puissance frigorifique* | W | 2800 |
| EE Class* | | A |
| EER* | | 2,61 |
| Puissance absorbée | kW | 1,07 |
| Consomm. de courant | A | 4,5 |
| Tension de raccordement | V/Hz/PH | 220 - 240 / 50 / 1 |
| Déplacement d'air max. | m ³ /h | 300 |
| Déshumidification max. ** | L/24h | 28 |
| Surface pièce | m ³ | 70 - 90 |
| Type de compresseur | | rotatif |
| Fluide réfrigérant | type/gr | R-410A / 650 |
| Thermostat | °C | 16 - 32 |
| Vitesses ventilateur | | 3 |
| Niveau sonore | dB(A) | 52 |
| Dimensions (l x h x p) | mm | 435 x 785 x 390 |
| Poids | kg | 30 |
| Unit protection | | IP 20 |
| Commande à distance | | oui |
| Filtre 3M™ HAF | | oui |
| Valeur nominale de fusible | | T3,15A, 250V |

* Conforme à la norme EN14511-2004

** Deshumidification, 32°C, 80% HR

Environnement: Cet appareil contient un gaz fluoré à effet de serre dont l'utilisation est régie par le protocole de Kyoto. Toute réparation ou démontage de cet appareil doit exclusivement être effectué par un personnel qualifié.

Cet appareil contient du gaz réfrigérant R410A. Voir quantité dans le tableau ci-dessus. Ne diffusez pas de gaz R410A dans l'atmosphère: R410A est un gaz fluoré à effet de serre à potentiel de réchauffement global (Global Warming Potential - GWP) = 1975.

Ne pas jeter vos appareils électriques avec vos ordures ménagères. Prière de les déposer dans les lieux de dépôt prévus à cet effet. Pour tout information concernant le recyclage, merci de vous informer auprès de votre distributeur ou des autorités locales.



DISTRIBUTED IN EUROPE BY PVG INTERNATIONAL B.V.

A ÖSTERREICH

PVG Austria VertriebsgmbH
Salaberg 49
3350 HAAG
tel: +43 7434 44867
fax: +43 7434 44868
email: pvgaustria@zibro.com

B BELGIË

PVG Belgium NV/SA
Industrielaan 55
2900 SCHOTEN
tel: +32 3 326 39 39
fax: +32 3 326 26 39
email: pvgbelgium@zibro.com

CH SCHWEIZ

PVG Schweiz AG
Salinenstrasse 63
4133 PRATTELN
tel: +41 61 337 26 51
fax: +41 61 337 26 78
email: pvgint@zibro.com

D DEUTSCHLAND

PVG Deutschland GmbH
Beiersdorfstraße 4
46446 EMMERICH
tel: +49 2821 76713
fax: +31 412 622 893
email: pvgint@zibro.com

DK DANMARK

Appliance A/S
Blavstroed Teglvaerksvej 3
DK-3450 ALLEROED
tel: +45 70 205 701
fax: +45 70 208 701
email: appliance@appliance-group.com

E ESPAÑA

PVG España S.A.
Pol. Ind. San José de Valderas II
Comunidad "La Alameda"
C/ Aurora Boreal, 19
28918 LEGANÉS (Madrid)
tel: +34 91 611 31 13
fax: +34 91 612 73 04
email: pvgspain@zibro.com

F FRANCE

PVG France SARL
4, Rue Jean Sibélius
B.P. 185
76410 SOTTEVILLE SOUS LE VAL
tel: +33 2 32 96 07 47
fax: +33 0 820 34 64 84
email: pvgfrance@zibro.com

FIN SUOMI

Appliance Finland Oy
Piispantilankuja 6C
02240 ESPOO
tel: +358 9 4390 030
fax: +358 9 4390 0320
email: appliance@appliance-group.com

GB UNITED KINGDOM

Lister Gases
Bridge Street
Holloway Bank, Wednesbury
West Midlands WS10 OAW
tel.: +44 121 506 1818
fax: +44 121 505 1744
email: gases@lister.co.uk

I ITALIA

PVG Italy SRL
Via Niccolò Copernico 5
50051 CASTELFIORENTINO (FI)
tel: +39 571 628 500
fax: +39 571 628 504
email: pvgitaly@zibro.com

N NORGE

Appliance Norge AS
Vogellunden 31
1394 NESBRU
tel: +47 667 76 200
fax: +47 667 76 201
email: appliance@appliance-group.com

NL NEDERLAND

PVG International B.V.
P.O. Box 96
5340 AB OSS
tel: +31 412 694 694
fax: +31 412 622 893
email: pvgnl@zibro.com

P PORTUGAL

Gardena, Lda
Recta da Granja do Marquês
ALGUEIRÃO
2725-596 MEM MARTINS
tel: +35 21 92 28 530
fax: +35 21 92 28 536
email: pvgint@zibro.com

PL POLSKA

PVG Polska Sp. z o. o.
ul. Kościelnej 110
26-800 Białobrzegi
tel: +48 48 613 00 70
fax: +48 48 613 00 70
email: pvgpoland@zibro.com

S SVERIGE

Appliance Sweden AB
Sjögatan 6
25225 HELSINGBORG
tel: +46 42 287 830
fax: +46 42 145 890
email: appliance@appliance-group.com

TR TURKEY

PVG Isıtma Klima Soğutma Ltd.Şti.
Tepekule is merkezi
Anadolu Cad. No: 40 K:3 D:306
35010 BAYRAKLI/İZMİR
tel: +90 232 461 51 01
fax: +90 232 461 51 85
email: pvgturkey@zibro.com

