

# JVC



## COMPACT COMPONENT SYSTEM

KOMPAKT KOMPONENTSYSTEM

KOMPAKTI KOMPONENTTIJÄRJESTELMÄ

KOMPAKT KOMPONENTSYSTEM

KOMPAKT-KOMPONENTEN-SYSTEM

SYSTEME DE COMPOSANTS COMPACT

SISTEMAS DE COMPONENTES COMPACTOS

IMPIANTO A COMPONENTI COMPATTO

# CA-MXGT91R CA-MXG71R

### CA-MXGT91R

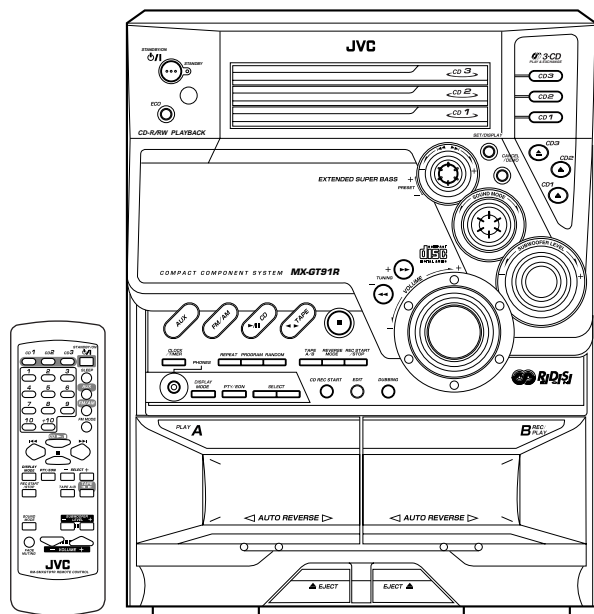

### CA-MXG71R

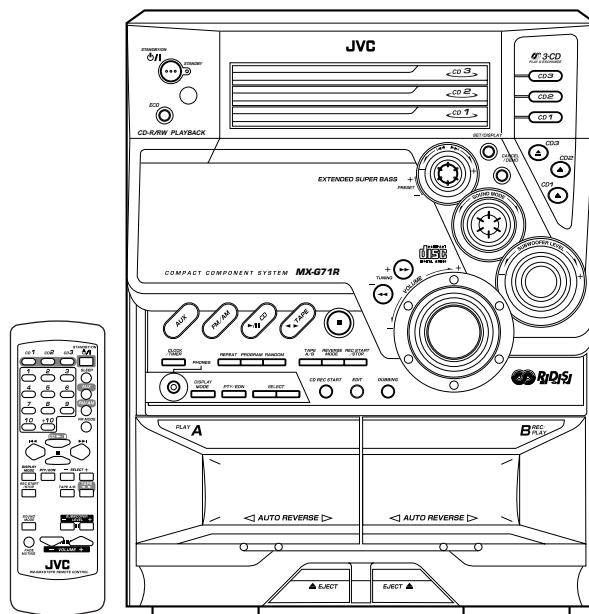

COMPACT  
**disc**  
DIGITAL AUDIO



COMPACT  
**disc**  
DIGITAL AUDIO



## INSTRUCTIONS

BRUKSANVISNING

KÄYTTÖOHJE

INSTRUKTIONSBOG

BEDIENUNGSANLEITUNG

MANUEL D'INSTRUCTIONS

MANUAL DE INSTRUCCIONES

ISTRUZIONI

### For Customer Use:

Enter below the Model No. and Serial No. which are located either on the rear, bottom or side of the cabinet. Retain this information for future reference.

Model No. \_\_\_\_\_

Serial No. \_\_\_\_\_

GVT0052-007A  
[EN]

**Varningar, att observera och övrigt  
Varoitukset, huomautukset, yms  
Advarsler, forsigtighedsregler og andet  
Warnung, Achtung und sonstige Hinweise  
Mises en garde, précautions et indications diverses  
Avisos, precauciones y otras notas  
Avvertenze e precauzioni da osservare**

---

**ATT OBSERVERA — Nätströmsknapp STANDBY/ON **

Drag ut nätströmssladden för att stänga av strömmen helt.  
Strömbrytaren STANDBY/ON  kopplar ej bort nätströmmen.  
Nätströmmen kan styras med fjärrkontrollen.

**HUOMAUTUS — STANDBY/ON  -näppäin!**

Jos haluat katkaista laitteistosta virran kokonaan, irrota sähköpistoke seinäpistorasiasta. Virta on päällä kaikissa virtakytkimen (STANDBY/ON ) asennoissa. Virran voi kytkeä myös kaukosäätimellä.

**FORSIGTIG — STRØMAFBRYDER! (STANDBY/ON )**

Tag netstikket ud for at afbryde strømtilførslen fuldstændigt. Med STANDBY/ON /Strømafbryderen alene kan man ikke helt afbryde lysnetforbindelsen. Strømtilførslen kan fjernbetjenes.

**ACHTUNG — STANDBY/ON  -Schalter!**

Den Netzstecker aus der Steckdose ziehen, um die Stromversorgung vollkommen zu unterbrechen. Der Schalter STANDBY/ON  unterbricht in keiner Stellung die Stromversorgung vollkommen. Die Stromversorgung kann mit der Fernbedienung ein- und ausgeschaltet werden.

**ATTENTION — Commutateur STANDBY/ON **

Déconnecter la fiche de secteur pour couper complètement le courant. Le commutateur STANDBY/ON  ne coupe jamais complètement la ligne de secteur, quelle que soit sa position. Le courant peut être télécommandé.

**PRECAUCIÓN — Interruptor STANDBY/ON **

Desconectar el cable de alimentación para desactivar la alimentación totalmente. Cualquiera que sea la posición de ajuste del interruptor STANDBY/ON , la alimentación no es cortada completamente. La alimentación puede ser controlada remotamente.

**ATTENZIONE — L'interruttore STANDBY/ON **

Disinserire la spina del cavo di alimentazione dalla presa della rete elettrica per staccare completamente l'alimentazione. L'interruttore STANDBY/ON  in nessuna posizione stacca la linea di alimentazione elettrica principale. È possibile il controllo remoto dell'alimentazione.

### VIKTIGT

För att minska riskerna för elektriska stötar, brand, etc.:

1. Lossa into på skruvar, lock eller hölje.
2. Utsätt inte enheten för regn eller fukt.

### VAROITUS

Vältä sähköiskun ja tulipalon vaara:

1. Älä avaa ruuveja tai koteloa.
2. Älä jätä laitetta sateeseen tai kosteaan paikkaan.

### ADVARSEL

For at reducere faren for elektrisk stød, brand, etc.:

1. Fjern ikke skruer, dæksler eller kabinet.
2. Udsæt ikke dette apparat for regn eller fugt.

### ACHTUNG

Zur Verhinderung von elektrischen Schlägen, Brandgefahr, usw.:

1. Keine Schrauben lösen oder Abdeckungen entfernen und das Gehäuse nicht öffnen.
2. Dieses Gerät weder Regen noch Feuchtigkeit aussetzen.

### ATTENTION

Afin d'éviter tout risque d'électrocution, d'incendie, etc.:

1. Ne pas enlever les vis ni les panneaux et ne pas ouvrir le coffret de l'appareil.
2. Ne pas exposer l'appareil à la pluie ni à l'humidité.

### PRECAUCIÓN

Para reducir riesgos de choques eléctricos, incendio, etc.:

1. No extraiga los tornillos, los cubiertas ni la caja.
2. No exponga este aparato a la lluvia o a la humedad.

### ATTENZIONE

Per ridurre il rischio di shock elettrici, incendi, ecc.:

1. Non togliate viti, coperchi o la scatola.
2. Non esponete l'apparecchio alla pioggia e all'umidità.

### VIKTIGT

- Blockera inte ventilationsöppningarna på apparaten. (Om ventilationsöppningarna blockeras av en tidning, en duk eller liknande kan värme i apparaten eventuellt inte komma ut.)
- Placera ingenting med öppen låga, exempelvis ett tänd ljus, på apparaten.
- Använda batterier måste handhas på ett miljömässigt korrekt sätt och de lagar och förordningar som gäller på platsen för begagnade batterier måste följas noga.
- Använd inte apparaten i badrum eller på annan plats med vatten. Placera inte heller behållare fyllda med vatten eller annan vätska (såsom kosmetika, mediciner, blomvaser, blomkrukor, koppar med mera) ovanpå apparaten.

### VAROITUS

- Tuuletusrakojä tai -aukkoja ei saa tukkia. (Jos tuuletusraot tai -aukot tukitaan sanomalehdellä tai vaatteella yms., lämpö ei mahdollisesti pääse ulos.)
- Laitteen päälle ei saa asettaa avotulen lähteitä, kuten palavia kynttilöitä.
- Paristoja hävitettäessä on huomioitava ympäristöongelmat. Näiden paristojen hävitystä koskevia paikallisia määräyksiä ja lakeja on noudatettava ehdottomasti.
- Tätä laitetta ei saa käyttää kylpyhuoneessa tai kosteissa tiloissa. Tämän laitteen päälle ei saa asettaa myöskään vedellä tai nesteillä täytettyjä astioita (kuten kosmetiikkaa tai lääkkeitä, kukkavaaseja, ruukkukukkia, kuppeja yms.).

### ADVARSEL

- Undgå at tilstoppe ventilationsåbningerne. (Hvis de tilstoppes af avispapir, en klud el.lign., vil varmen muligvis ikke kunne komme ud.)
- Undlad at anbringe åben ild (f.eks. tændte stearinlys) oven på apparatet.
- Ved bortskaffelse af batterier bør de miljømæssige konsekvenser tages i betragtning, ligesom de relevante lokale bestemmelser nøje skal overholdes.
- Apparatet må ikke bruges i et badeværelse eller i nærheden af vand. Der bør heller ikke anbringes beholdere med vand eller anden væske (kosmetik, medicin, blomstervaser, potteplanter, kopper osv.) oven på apparatet.

### ACHTUNG

- Blockieren Sie keine Belüftungsschlitze oder -bohrungen. (Wenn die Belüftungsöffnungen oder -löcher durch eine Zeitung oder ein Tuch etc. blockiert werden, kann die entstehende Hitze nicht abgeführt werden.)
- Stellen Sie keine offenen Flammen, beispielsweise angezündete Kerzen, auf das Gerät.
- Wenn Sie Batterien entsorgen, denken Sie an den Umweltschutz. Batterien müssen entsprechend den geltenden örtlichen Vorschriften oder Gesetzen entsorgt werden.
- Setzen Sie die Anlage nicht in einem Badezimmer oder an Orten ein, an denen Wasser verwendet wird. Stellen Sie auch keine Behälter, die mit Wasser oder anderen Flüssigkeiten gefüllt sind (beispielsweise Kosmetik- oder Medikamentenbehälter, Blumenvasen, Topfpflanzen, Tassen etc.) auf diese Anlage.

### ATTENTION

- Ne bloquez pas les orifices ou les trous de ventilation. (Si les orifices ou les trous de ventilation sont bloqués par un journal un tissu, etc., la chaleur peut ne pas être évacuée correctement de l'appareil.)
- Ne placez aucune source de flamme nue, telle qu'une bougie, sur l'appareil.
- Lors de la mise au rebut des piles, veuillez prendre en considération les problèmes de l'environnement et suivre strictement les règles et les lois locales sur la mise au rebut des piles.
- N'utilisez pas cet appareil dans une salle de bain ou un autre endroit avec de l'eau. Ne placez aucun récipient contenant de l'eau (tel que des cosmétiques ou des médicaments, un vase de fleurs, un pot de fleurs, une tasse, etc.) sur cet appareil.

### PRECAUCIÓN

- No obstruya las rendijas o los orificios de ventilación. (Si las rendijas o los orificios de ventilación quedan tapados con un periódico, un trozo de tela, etc., no se podrá disipar el calor.)
- No ponga sobre el aparato ninguna llama al descubierto, como velas encendidas.
- Cuando tenga que descartar las pilas, tenga en cuenta los problemas ambientales y observe estrictamente los reglamentos o las leyes locales sobre disposición de las pilas.
- No utilice este aparato en el cuarto de baño o en lugares donde hay agua. Tampoco coloque ningún recipiente que contenga agua u otros líquidos (frascos de cosméticos o medicinas, floreros, macetas, vasos, etc.) encima de este aparato.

### ATTENZIONE

- Evitare di ostruire le aperture o i fori di ventilazione con giornali, indumenti etc., in quanto s'impedirebbe al calore di fuoriuscire.
- Non collocare fiamme libere (es. candele accese) sull'apparecchio.
- Le batterie devono essere smaltite nel rispetto dell'ambiente, attenendosi ai regolamenti locali in materia.
- Non usare l'apparecchio in bagno o in locali dove sia presente l'acqua. Evitare assolutamente di collocare contenitori contenenti acqua o liquidi (flaconi di cosmetici o medicinali, vasi di fiori, piante in vaso, tazze etc.) sull'apparecchio.

#### Per l'Italia:

"Si dichiara che il questo prodotto di marca JVC è conforme alle prescrizioni del Decreto Ministeriale n.548 del 28/08/95 pubblicato sulla Gazzetta Ufficiale della Repubblica Italiana n.301 del 28/12/95."

### VIKTIGT: Korrekt ventilering

För att undvika risker för elektriska stötar, brand och skador bör utrustningen placeras på följande sätt:

- 1 Framsida:  
Inga hinder och fritt utrymme.
- 2 Sidor/Översida/Baksida:  
Inga hinder bör finnas i de områden som dimensionerna nedan anger.
- 3 Undersida:  
Placera apparaten på en plan yta. Se till ett tillräcklig ventilering finns för ventilering genom ett placera apparaten på ett bord med höja på 10 cm eller mer.

### MUISTA: Huolehdi ilmanvaihdosta!

Voit välttää sähköiskun ja tulipalon vaaran sekä estää vahingot, kun sijoitat laitteiston seuraavien ohjeiden mukaan:

- 1 Edessä:  
Jätä eteen esteetön, avonainen tila.
- 2 Sivulla/päällä/takana:  
Laitteiston ympärillä on oltava vapaata tilaa alla olevien mittojen mukaisesti.
- 3 Alusta:  
Sijoita laitteisto tasaiselle vaakasuoralle alustalle. Ilmanvaihdon kannalta riittävä tila saadaan, kun laitteisto on vähintään 10 cm korkealla tasolla.

### OBS: Korrekt ventilation

For at undgå elektisk stød, brand eller anden skade, skal man ved placering af anlægget sørge for følgende:

- 1 Forside:  
Ingen forhindringer, god åben plads.
- 2 Sider/top/bagside:  
Ingen forhindringer må placeres i de områder, der er vist på nedenstående dimensioner.
- 3 Bund:  
Stil på plan overflade. Sørg for tilstrækkelig adgang for luft til ventilation ved at stille apparatet på et bord, der er mindst 10 cm højt.

### ACHTUNG: Ausreichende Belüftung

Zur Vermeidung von elektrischen Schlägen, Feuer und sonstigen Beschädigungen gilt für die Geräteseiten folgendes:

- 1 davor:  
Hindernisfrei und gut zugänglich.
- 2 daneben/darüber/dahinter:  
Hindernisfrei in allen angegebenen Abständen (s. Abbildung).
- 3 darunter:  
Absolut ebene Stellfläche; ausreichende Belüftung durch Aufstellen auf einem Tischchen von mindestens 10 cm Höhe.

### ATTENTION: Aération correcte

Pour prévenir tout risque électrique ou d'incendie et éviter toute détérioration, placez l'appareil de la manière suivante:

- 1 Avant:  
Bien dégagé de tout objet.
- 2 Côtés/dessus/dos:  
Ne laissez rien aux endroits indiqués dans les figures ci-dessous.
- 3 Dessous:  
Posez l'appareil sur une surface plane et horizontale. Veillez à ce que sa ventilation correcte puisse se faire en le plaçant sur une table d'au moins dix centimètres de hauteur.

### PRECAUCIÓN: ventilación correcta

Para evitar el riesgo de descargas eléctricas e incendio y prevenir posibles daños, instale el equipo en un lugar que cumpla los siguientes requisitos:

- 1 Parte frontal:  
Sin obstrucciones, espacio abierto.
- 2 Lados/parte superior/parte posterior:  
No debe haber ninguna obstrucción en las áreas mostradas por las dimensiones de la siguiente figura.
- 3 Parte inferior:  
Sitúe el equipo sobre una superficie nivelada. Mantenga un espacio adecuado para permitir el paso del aire y una correcta ventilación, situando el equipo sobre un soporte de 10 o más cm de altura.

### ATTENZIONE: Per una corretta ventilazione

Per prevenire il rischio di scosse elettriche e di incendio ed evitare possibili danni, collocare le apparecchiature nel modo seguente:

- 1 Parte anteriore:  
Nessun ostacolo e spazio libero.
- 2 Lati/Parte superiore/Retro:  
Lasciare libere le zone indicate dalle dimensioni di seguito.
- 3 Base:  
Collocare su una superficie piana. Consentire un'adeguata ventilazione dell'impianto appoggiandolo su un tavolino alto almeno 10 cm.

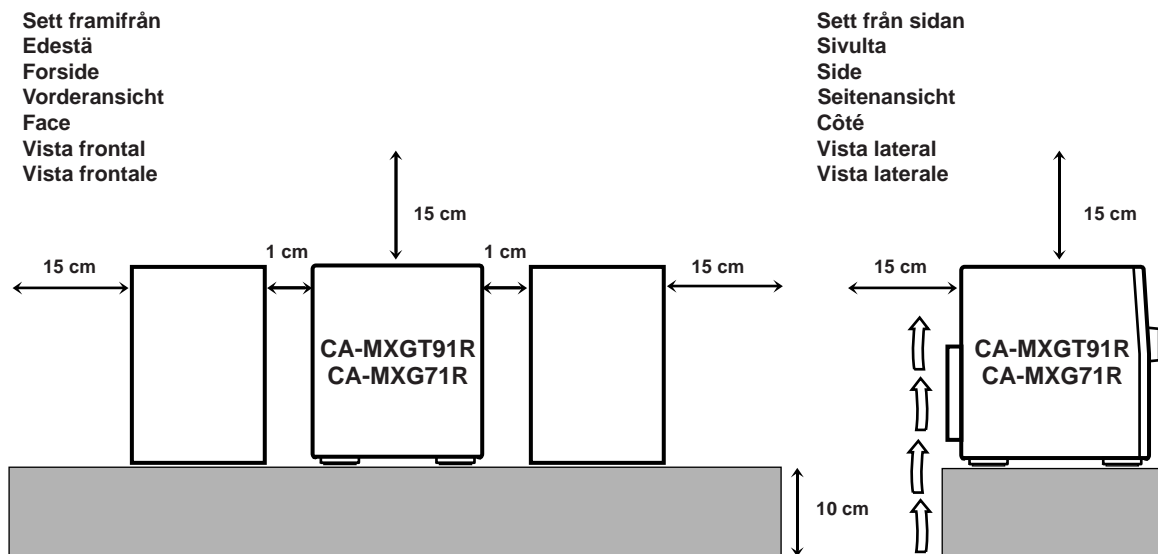

**VIKTIGT BETRÄFFANDE LASERPRODUKTER  
TÄRKEITÄ TIETOJA LASERLAITTEISTA  
VIGTIGT FOR LASERPRODUKTER  
WICHTIGER HINWEIS FÜR LASER-PRODUKTE  
IMPORTANT POUR LES PRODUITS LASER  
IMPORTANTE PARA LOS PRODUCTOS LÁSER  
IMPORTANTE PER I PRODOTTI LASER**

**PLACERING AV ETIKETTER / TARRAT JA NIIDEN SIJAINTI / PLACERING AF MÆRKATER / ANBRINGUNGSORTE FÜR LASER-PRODUKTE / REPRODUCTION DES ETIQUETTES / REPRODUCCIÓN DE ETIQUETAS / RIPRODUZIONE DELLE ETICHETTE**

- |  |  |
|--|--|
| <ul style="list-style-type: none"> <li>① KLASSIFIKATIONSETIKETT, PLACERAD PÅ BAKSTYCKET</li> <li>① LUOKITUSTARRA, LAITTEEN TAKASEINÄSSÄ</li> <li>① KLASSIFIKATIONSMÆRKAT</li> <li>① KLASSIFIKATIONSETIKETTE AN DER RÜCKSEITE</li> <li>① ETIQUETTE DE CLASSIFICATION, PLACÉE A L'ARRIÈRE DU COFFRET</li> <li>① ETIQUETA DE CLASIFICACIÓN, PEGADA EN LA PARTE POSTERIOR DE LA CAJA</li> <li>① ETICHETTA DI CLASSIFICAZIONE, SITUATA SUL RIVESTIMENTO POSTERIORE</li> </ul> | <ul style="list-style-type: none"> <li>② VARNINGSSKYLTV, INUTI APPARATEN</li> <li>② VAROITUSTARRA, LAITTEE SISÄLLÄ</li> <li>② ADVARSELSMÆRKAT, PLACERET INDENI APPARATET</li> <li>② WARNETIKETTE IM GERÄTEINNEREN</li> <li>② ETIQUETTE D'AVERTISSEMENT PLACÉE À L'INTERIEUR DE L'APPAREIL</li> <li>② ETIQUETA DE ADVERTENCIA, PEGADA EN EL INTERIOR DE LA UNIDAD</li> <li>② ETICHETTA DI AVVERTENZA, SITUATA ALL'INTERNO DELL'APPARECCHIO</li> </ul> |
|--|--|

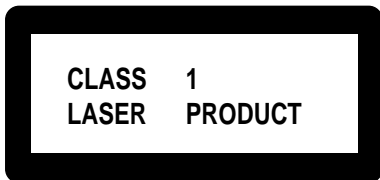

|   |  |  |   |
|---|--|--|---|
| <b>DANGER:</b> Invisible laser radiation when open and interlock failed or defeated. AVOID DIRECT EXPOSURE TO BEAM. (e) | <b>VARNING:</b> Osynlig laserstrålning när denna del är öppen och spärren är urkopplad. Betrakta ej strålen. (s) | <b>ADVARSEL:</b> Usynlig laserstrålning ved åbning, når sikkerhedsafbrydere er ude af funktion. Undgå udsættelse for stråling. (d) | <b>VARO:</b> Avattaessa ja suojalukitus ohitettaessa olet alttiina näkymättömälle lasersäteilylle. Älä katso säteeseen. (f) |
|---|--|--|---|

**KLASS 1 LASER APPARAT**

**VARNING:** Om apparaten används på annat sätt än i denna bruksanvisning specificerats, kan användaren utsättas för osynlig laserstrålning, som överskrider gränsen för laserklass 1.

**LUOKAN 1 LASERLAITE**

**VAROITUS:** Laitteen käyttäminen muulla kuin tässä käyttöohjeessa mainitulla tavalla saattaa altistaa käyttäjän turvallisuusluokan 1 ylittävälle näkymättömälle lasersäteilylle.

**VARO:** CD-soittimessa on laserdiodi jonka aallonpituus on 760-800nm ja jonka tyypillinen optinen antotehe on diodin dohdalla mitattuna 3mW.

**ADVARSEL:** Usynlig laserstrålning ved åbning, når sikkerhedsafbrydere er ude af funktion, Undgå udsættelse for stråling.

**ADVERSEL:** Usynlig laserstrålning ved åpning, når sikkerhetsbryteren er avslott. Unngå utsettelse for stråling.

- |   |   |
|---|---|
| <ul style="list-style-type: none"> <li>1. KLASS 1 LASERPRODUKT</li> <li>2. <b>FARA:</b> Osynlig laserstrålning när denna del ä öppen och spärren urkopplad. Utsätt dig ej för strålen.</li> <li>3. <b>VIKTIGT:</b> Öppna inte höljet. Die finns ingening du kan åtgärda inne i enheten. Överlåt all service till kvalificerad servicepersonal.</li> </ul>   | <ul style="list-style-type: none"> <li>1. PRODUIT LASER CLASSE 1</li> <li>2. <b>ATTENTION:</b> Radiation laser invisible quand l'appareil est ouvert ou que le verrouillage est en panne ou désactivé. Eviter une exposition directe au rayon.</li> <li>3. <b>ATTENTION:</b> Ne pas ouvrir le couvercle du dessus. Il n'y a aucune pièce utilisable à l'intérieur. Laisser à un personnel qualifié le soin de réparer votre appareil.</li> </ul>                      |
| <ul style="list-style-type: none"> <li>1. LUOKAN 1 LASERLAITE</li> <li>2. <b>VARO:</b> Näkymättömän lasersäteilyn vaara, jos turvalukitus ei toimi tai ohitetaan.</li> <li>3. <b>HUOM:</b> Älä avaa laitteen kantta. Sisällä ei ole käyttäjän huolellavia osia. Teetä kaikki huoltotyöt valtuutetussa huollossa.</li> </ul>   | <ul style="list-style-type: none"> <li>1. PRODUCTO LASER CLASE 1</li> <li>2. <b>PELIGRO:</b> En el interior hay radiación láser invisible. Evite el contacto directo con el haz.</li> <li>3. <b>PRECAUCIÓN:</b> No abra la tapa superior. En el interior de la unidad no existen piezas reparables por el usuario; deje todo servicio técnico en manos de personal calificado.</li> </ul>   |
| <ul style="list-style-type: none"> <li>1. KLASSE 1 LASER PRODUKT</li> <li>2. <b>ADVARSEL:</b> Usynlig laserstrålning ved åbning, når sikkerhedsafbryderen er ude af funktion. Undgå udsættelse for stråling.</li> <li>3. <b>ADVARSEL:</b> Åbn ikke dækslet. Der findes ingen dele indeni apparet som brugeren kan reparere. Overlad al service til kvalificeret servicepersonale.</li> </ul>  | <ul style="list-style-type: none"> <li>1. PRODOTTO LASER CLASSE 1</li> <li>2. <b>PERICOLO:</b> Radiazione laser invisibile quando l'apparecchio è aperto ed il dispositivo di sicurezza è guasto o disattivato. Evitare l'esposizione diretta ai raggi.</li> <li>3. <b>ATTENZIONE:</b> Non aprire il coperchio superiore. Non vi sono parti adoperabili dall'utente all'interno di questo apparecchio; lasciare tutti i controlli a personale qualificato.</li> </ul> |
| <ul style="list-style-type: none"> <li>1. LASER-PRODUKT DER KLASSE 1</li> <li>2. <b>GEFAHR:</b> Unsichtbare Laserstrahlung bei Öffnung und fehlerhafter oder beschädigter Spre. Direkten Kontakt mit dem Strahl vermeiden!</li> <li>3. <b>ACHTUNG:</b> Das Gehäuse nicht öffnen. Das Gerät enthält keinerlei Teile, die vom Benutzer gewartet werden können. Überlassen Sie Wartungsarbeiten bitte qualifizierten Kundendienst-Fachleuten.</li> </ul> |   |

# Introduction

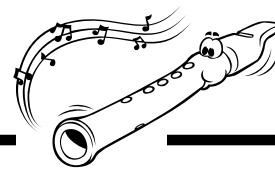

Nous vous remercions pour avoir acheté un de nos produits JVC. Avant d'utiliser cet appareil, lisez attentivement ce mode d'emploi afin d'obtenir les meilleures performances de l'appareil, et conservez-le à titre d'information.

## À propos de ce mode d'emploi

Ce mode d'emploi est organisé de la façon suivante:

- **Ce mode d'emploi explique principalement le fonctionnement de l'appareil en utilisant les touches et les commandes de l'appareil. Vous pouvez aussi utiliser les touches de la télécommande si elles ont le même nom (ou la même marque) que celles de l'appareil. Si le fonctionnement en utilisant la télécommande est différent du fonctionnement avec l'appareil, il est expliqué.**
- Les informations de base et communes, qui sont les mêmes pour beaucoup de fonctions, sont regroupées en un seul endroit et ne sont pas répétées dans chaque procédure. Par exemple, nous ne répétons pas les informations sur la mise sous/hors tension de l'appareil, le réglage du volume, la modification des effets sonores, etc. qui sont expliqués dans la section "Fonctionnement commun" aux pages 9 à 11.
- Les marques suivantes sont utilisées dans ce mode d'emploi:



Vous donne des avertissements et des précautions pour éviter tout dommage, risque d'incendie ou d'électrocution.

Vous donne aussi des informations qui ne vous permettent pas d'obtenir les meilleures performances de l'appareil.



Vous donne des informations et des conseils que vous devriez connaître.

## Précautions

### Installation

- Installez l'appareil dans un endroit plat, sec et ni trop chaud, ni trop froid — entre 5°C (41°F) et 35°C (95°F).
- Installez l'appareil dans un endroit suffisamment ventilé pour éviter tout échauffement interne de l'appareil.
- Laissez suffisamment d'espace entre l'appareil et le téléviseur.
- Ne placez pas les enceintes trop près du téléviseur pour éviter toute interférence.



N'INSTALLEZ PAS l'appareil près de sources de chaleur, ou dans un endroit exposé à la lumière directe du soleil, à une poussière excessive ou aux vibrations.

### Sources d'alimentation

- Pour débrancher l'appareil de la prise secteur murale, tirez toujours sur la fiche et non sur le cordon d'alimentation.



NE MANIPULEZ PAS le cordon d'alimentation avec les mains mouillées.

### Condensation d'humidité

De l'humidité peut se condenser sur la lentille à l'intérieur de l'appareil dans les cas suivants:

- Après le démarrage d'un chauffage dans la pièce
- Dans une pièce humide
- Si l'appareil est amené directement d'une pièce froide dans une pièce chaude.

Si cela se produit, l'appareil risque de ne pas fonctionner correctement. Dans ce cas, laissez l'appareil sous tension pendant quelques heures jusqu'à ce que l'humidité se soit évaporée, débranchez le cordon d'alimentation secteur puis rebranchez-le de nouveau.

### Autres

- Si un objet métallique ou un liquide tombait à l'intérieur de l'appareil, débranchez l'appareil et consultez votre revendeur avant de faire quoi que ce soit.
- Si vous n'avez pas l'intention d'utiliser votre appareil pendant une période prolongée, débranchez le cordon d'alimentation secteur de la prise murale.



NE DÉMONTÉZ PAS l'appareil. Il n'y a aucune pièce réparable par l'utilisateur à l'intérieur.

En cas de problèmes, débranchez le cordon d'alimentation secteur et consultez votre revendeur.

# Table des matières

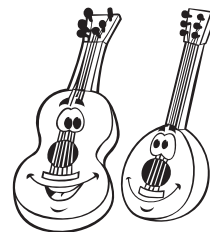

|   |           |   |           |
|---|-----------|---|-----------|
| <b>Emplacement des touches et des commandes</b> ..... | <b>3</b>  | <b>Lecture de CD (CD/CD-R/CD-RW)</b> .....              | <b>15</b> |
| Panneau avant .....                                   | 3         | Insertion de CD .....                                   | 15        |
| Télécommande .....                                    | 5         | Lecture des CD entièrement                              |           |
| <b>Pour commencer</b> .....                           | <b>6</b>  | — Lecture continue .....                                | 16        |
| Accessoires fournis .....                             | 6         | Fonctionnement de base de la platine CD .....           | 16        |
| Mise en place des piles dans la télécommande .....    | 6         | Programmation de l'ordre de lecture des plages          |           |
| Connexion des antennes .....                          | 6         | — Lecture programmée .....                              | 17        |
| Connexion des enceintes .....                         | 7         | Lecture dans un ordre aléatoire — Lecture aléatoire ... | 18        |
| Connexion d'un autre appareil .....                   | 8         | Répétition des plages ou des CD — Lecture répétée ..... | 18        |
| Annulation de la démonstration des affichages .....   | 8         | Interdiction de l'éjection des disques                  |           |
| <b>Fonctionnement commun</b> .....                    | <b>9</b>  | — Verrouillage des plateaux .....                       | 18        |
| Mise sous ou hors tension de l'appareil .....         | 9         | <b>Lecture de cassettes</b> .....                       | <b>19</b> |
| Économie d'énergie pendant le mode d'attente          |           | Lecture d'une cassette .....                            | 19        |
| — Mode ECO .....                                      | 9         | Localisation du début d'un morceau                      |           |
| Réglage de l'horloge .....                            | 9         | — Balayage musical .....                                | 19        |
| Sélection d'une source .....                          | 10        | <b>Enregistrement</b> .....                             | <b>20</b> |
| Ajustement du volume .....                            | 10        | Enregistrement d'une cassette sur la platine B .....    | 20        |
| Renforcement des graves .....                         | 10        | Copie de cassettes .....                                | 21        |
| Sélection des modes sonores .....                     | 10        | Enregistrement direct de CD .....                       | 21        |
| Création de votre propre mode sonore                  |           | Enregistrement avec montage automatique .....           | 22        |
| — Mode manuel .....                                   | 11        | <b>Utilisation des minuteriers</b> .....                | <b>23</b> |
| <b>Écoute d'émissions FM et AM (PO/GO)</b> .....      | <b>12</b> | Utilisation de la minuterie quotidienne .....           | 23        |
| Accord d'une station .....                            | 12        | Utilisation de la minuterie d'enregistrement .....      | 25        |
| Préréglage des stations .....                         | 12        | Utilisation de la minuterie d'arrêt .....               | 26        |
| Accord d'une station préréglée .....                  | 12        | Priorité des minuteriers .....                          | 26        |
| <b>Réception d'une station FM avec RDS</b> .....      | <b>13</b> | <b>Informations additionnelles</b> .....                | <b>27</b> |
| Changement de l'information RDS .....                 | 13        | <b>Guide de dépannage</b> .....                         | <b>28</b> |
| Recherche de programmes par code PTY                  |           | <b>Entretien</b> .....                                  | <b>29</b> |
| (Recherche PTY) .....                                 | 13        | <b>Spécifications</b> .....                             | <b>30</b> |
| Commutation temporaire sur le type                    |           |   |           |
| de programme de votre choix .....                     | 14        |   |           |

# Emplacement des touches et des commandes

Familiarisez-vous avec les touches et les commandes de votre appareil.

## Panneau avant

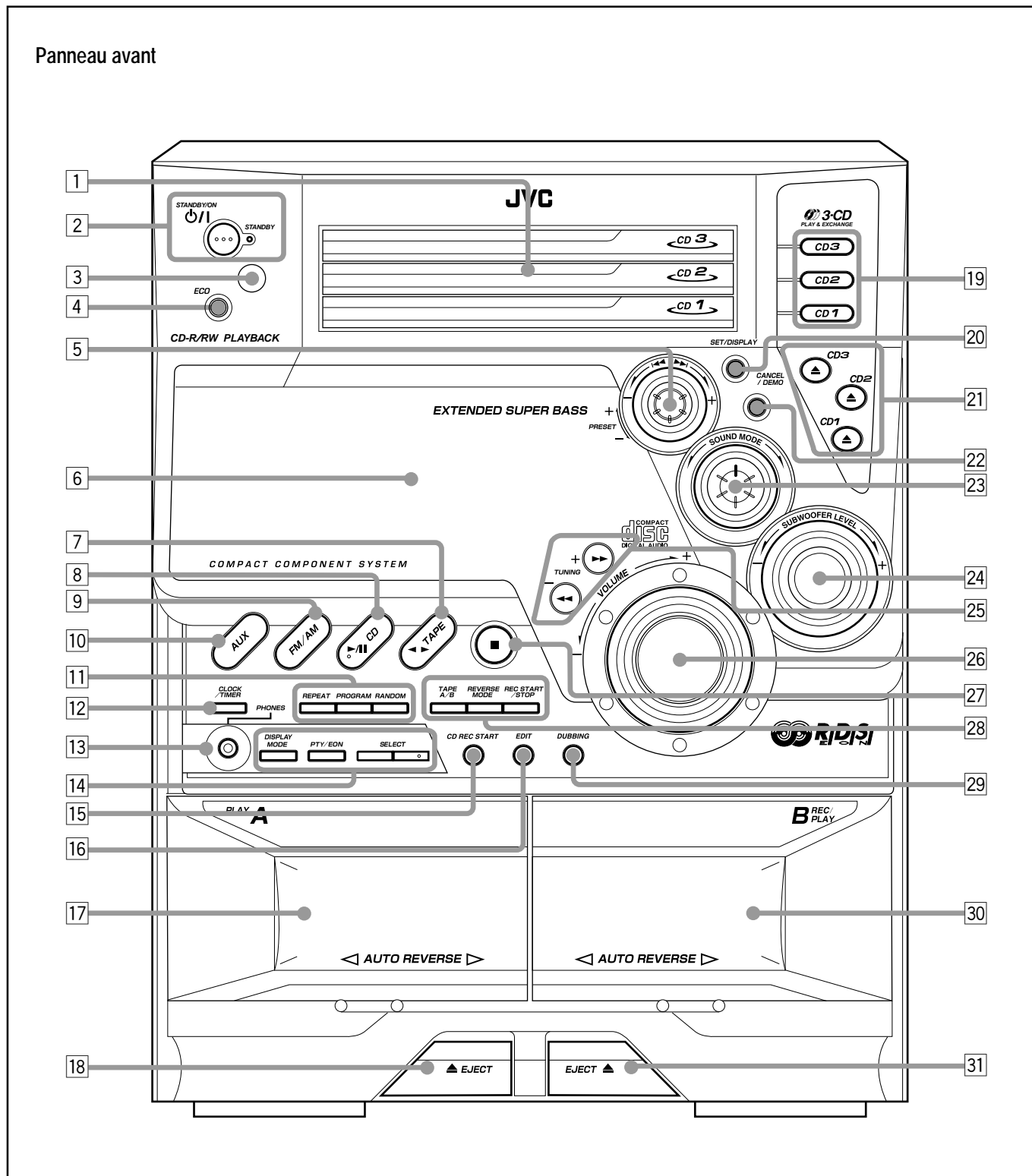

Français



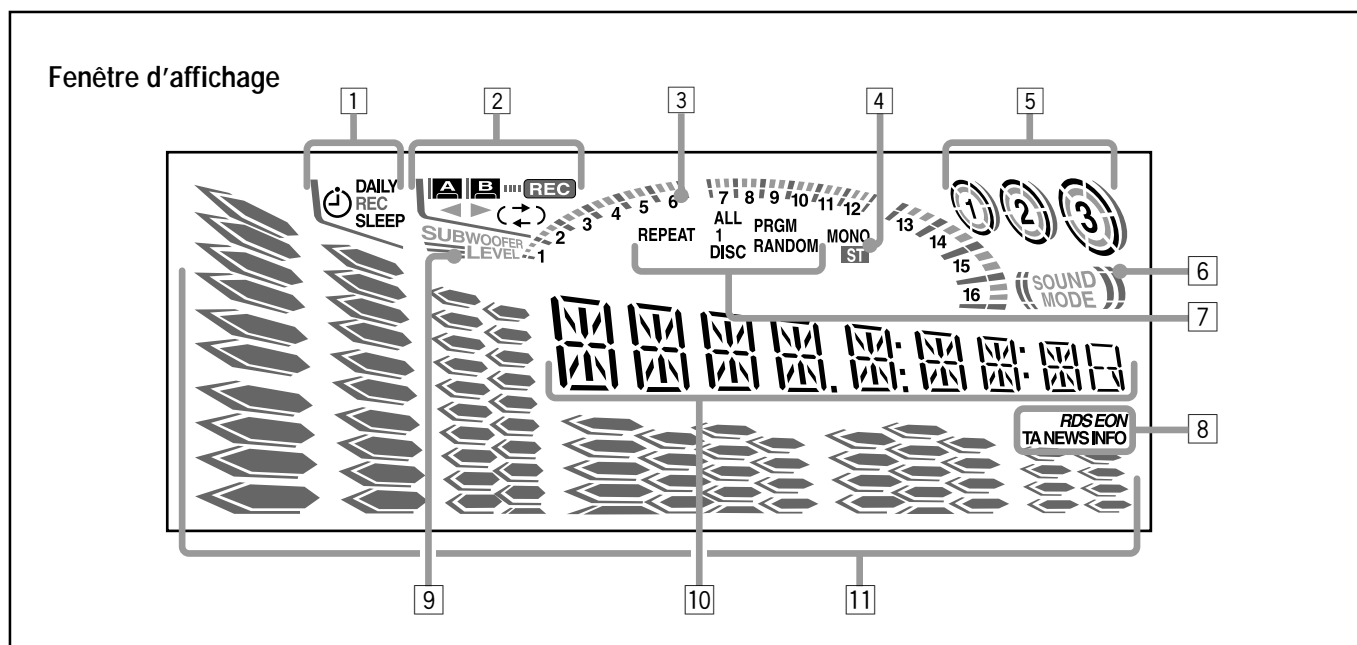

Référez-vous aux pages entre parenthèses pour plus de détails.

### Panneau avant

- 1 Plateau à disque
- 2 Touche STANDBY/ON  $\odot$ /I et témoin STANDBY (9, 24, 25)
- 3 Capteur de télécommande
- 4 Touche ECO (9)
- 5 Commande PRESET + / - (12)  
Commande  $\lll / \ggg$  (recherche vers l'arrière/recherche vers l'avant) (9, 11, 16 - 18, 22 - 25)
- 6 Fenêtre d'affichage
- 7 Touche et témoin TAPE  $\lll \ggg$  (9, 19 - 21)  
*Appuyer sur cette touche met aussi l'appareil sous tension.*
- 8 Touche et témoin CD  $\ggg / \lll$  (lecture/pause) (9, 16 - 18, 22)  
*Appuyer sur cette touche met aussi l'appareil sous tension.*
- 9 Touche et témoin FM/AM (9, 12)  
*Appuyer sur cette touche met aussi l'appareil sous tension.*
- 10 Touche et témoin AUX (9)  
*Appuyer sur cette touche met aussi l'appareil sous tension.*
- 11 Touches de mode de lecture de CD
  - Touche REPEAT (18)
  - Touche PROGRAM (17)
  - Touche RANDOM (18)
- 12 Touche CLOCK/TIMER (9, 23 - 26)
- 13 Prise PHONES (10)
- 14 Touches de fonctionnement du RDS
  - Touche DISPLAY MODE (13)
  - Touche PTY/EON (13, 14)
  - Touches SELECT + / - (13, 14)
- 15 Touche CD REC START (21, 22)
- 16 Touche EDIT (22)
- 17 Compartiment à cassette de la platine A (19)
- 18 Touche  $\blacktriangle$  EJECT pour la platine A (19)
- 19 Touches de numéro de disque et témoins (CD1, CD2 et CD3) (16, 17, 21, 22)  
*Appuyer sur l'une de ces touches met aussi l'appareil sous tension.*
- 20 Touche SET/DISPLAY (9, 11, 12, 17, 22 - 26)
- 21 Touches  $\blacktriangle$  (ouverture/fermeture du plateau à CD) (CD1, CD2 et CD3) (15, 16, 18)  
*Appuyer sur l'une de ces touches met aussi l'appareil sous tension.*

- 22 Touche CANCEL/DEMO (8, 9, 17, 19, 22 - 26)
- 23 Commande SOUND MODE (10)
- 24 Réglage SUBWOOFER LEVEL + / - (10)
- 25 Touches TUNING + / - (12)  
Touches  $\lll / \ggg$  (avance rapide vers la gauche/avance rapide vers la droite) (11, 16, 19)
- 26 Réglage VOLUME + / - (10)
- 27 Touche  $\blacksquare$  (arrêt) (16 - 22, 25)
- 28 Touches de fonctionnement de la platine cassette
  - Touche TAPE A/B (19)
  - Touche REVERSE MODE (19, 21, 22)
  - Touche REC START/STOP (20 - 22, 25)
- 29 Touche DUBBING (21)
- 30 Compartiment à cassette de la platine B (19 - 22, 25)
- 31 Touche EJECT  $\blacktriangle$  pour la platine B (19, 20)

### Fenêtre d'affichage

- 1 Indicateurs de minuterie
  - Indicateurs  $\odot$  (Minuterie), DAILY (Minuterie quotidienne), REC (Minuterie d'enregistrement) et SLEEP (Minuterie d'arrêt)
- 2 Indicateurs de fonctionnement de la platine cassette
  - Indicateurs A/B (platine en fonctionnement), **REC** (enregistrement),  $\lll \ggg$  (direction de la bande) et  $\lll \ggg$  (mode autoreverse)
- 3 Indicateurs de numéro de plage de CD (1 - 16)
- 4 Indicateurs de fonctionnement du tuner
  - Indicateurs MONO et ST (stéréo)
- 5 Indicateurs de disque
- 6 Indicateur SOUND MODE
- 7 Indicateurs de mode de lecture de CD
  - Indicateurs REPEAT (ALL/1/DISC), PRGM (programme) et RANDOM
- 8 Indicateurs de fonctionnement du RDS
  - Indicateurs RDS, EON et TA/NEWS/INFO
- 9 Indicateur SUBWOOFER LEVEL
- 10 Affichage principal
  - Indique le nom de la source, la fréquence, etc.
- 11 Indicateur du niveau audio



## Télécommande

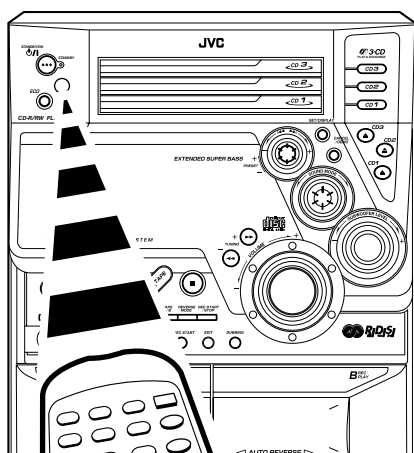
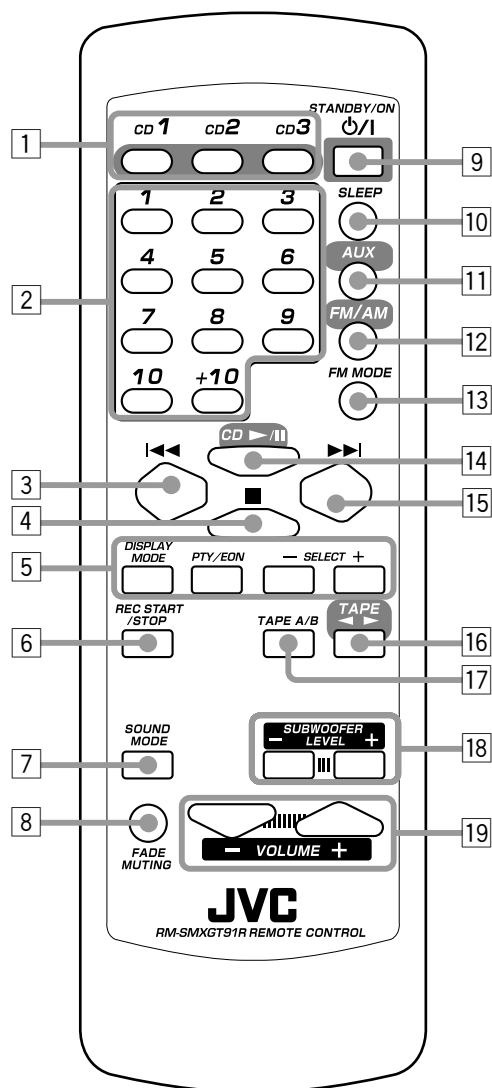

Lors de l'utilisation de la télécommande, dirigez-la sur le capteur de télécommande du panneau avant.

## Télécommande

- 1 Touches de numéro de disque (CD1, CD2 et CD3) (16, 17)  
*Appuyer sur l'une de ces touches met aussi l'appareil sous tension.*
- 2 Touches numériques (12, 16, 17)
- 3 Touche ◀◀ (recherche vers l'arrière) (12, 16, 17, 19)
- 4 Touche ■ (arrêt) (16 – 22, 25)
- 5 Touche de fonctionnement du RDS
  - Touche DISPLAY MODE (13)
  - Touche PTY/EON (13, 14)
  - Touches SELECT + / - (13, 14)
- 6 Touche REC START/STOP (20 – 22)
- 7 Touche SOUND MODE (10)
- 8 Touche FADE MUTING (10)
- 9 Touche STANDBY/ON ⏻/⏻ (9)
- 10 Touche SLEEP (26)
- 11 Touche AUX (9)  
*Appuyer sur cette touche met aussi l'appareil sous tension.*
- 12 Touche FM/AM (9, 12)  
*Appuyer sur cette touche met aussi l'appareil sous tension.*
- 13 Touche FM MODE (12)
- 14 Touche CD ▶/|| (9, 16 – 18)  
*Appuyer sur cette touche met aussi l'appareil sous tension.*
- 15 Touche ▶▶ (recherche vers l'avant) (12, 16 – 19)
- 16 Touche TAPE ◀▶ (9, 19, 20)  
*Appuyer sur cette touche met aussi l'appareil sous tension.*
- 17 Touche TAPE A/B (19)
- 18 Touches SUBWOOFER LEVEL + / - (10)
- 19 Touches VOLUME + / - (10)

## Accessoires fournis

Vérifiez que vous avez bien tous les accessoires suivants. Le nombre entre parenthèses indique le nombre de pièces fournies.

- Antenne cadre AM (PO/GO) (1)
- Antenne FM (1)
- Télécommande (1)
- Piles (2)

Si quelque chose manquait, consultez immédiatement votre revendeur.

## Mise en place des piles dans la télécommande

Insérez les piles — R6(SUM-3)/AA(15F) — dans la télécommande, en faisant correspondre les polarités (+ et -) des piles avec les marques + et - dans le compartiment à piles. Quand la télécommande ne peut plus commander l'appareil, remplacez les deux piles en même temps.

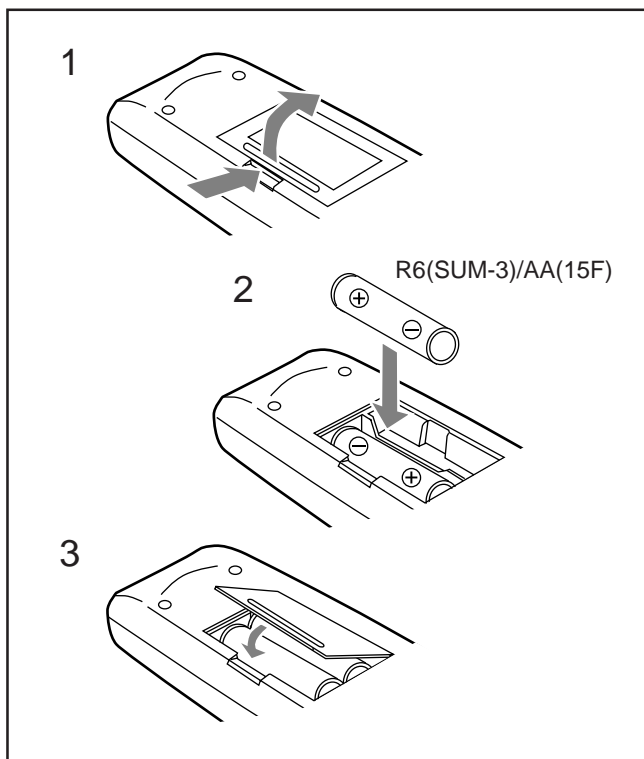

- N'UTILISEZ PAS une vieille pile avec une pile neuve.
- N'UTILISEZ PAS différents types de pile en même temps.
- N'EXPOSEZ PAS les piles au feu ou à une flamme.
- NE LAISSEZ PAS les piles dans le compartiment à piles si vous n'avez pas l'intention d'utiliser la télécommande pendant une période prolongée. Sinon, elles risqueraient de fuir et d'endommager la télécommande.

## Connexion des antennes

### Antenne FM

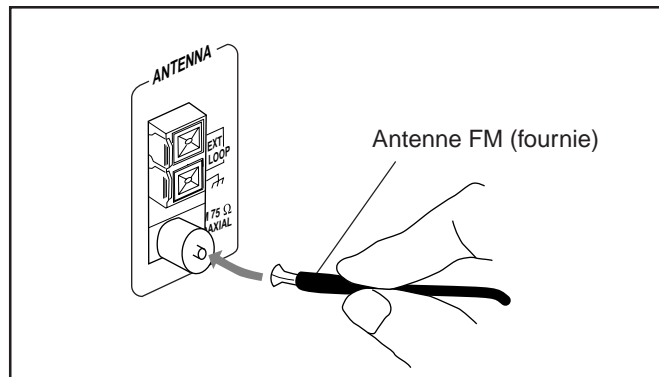

- 1 Connectez l'antenne FM à la prise FM 75 Ω COAXIAL.
- 2 Étendez l'antenne FM.
- 3 Fixez-la dans la position qui offre la meilleure réception possible, puis fixez-la au mur, etc.



#### À propos de l'antenne FM fournie

L'antenne FM fournie avec cet appareil peut être utilisée temporairement. Si la réception est mauvaise, connectez une antenne FM extérieure.

#### Pour connecter une antenne FM extérieure

Avant de la connecter, déconnectez l'antenne FM fournie.

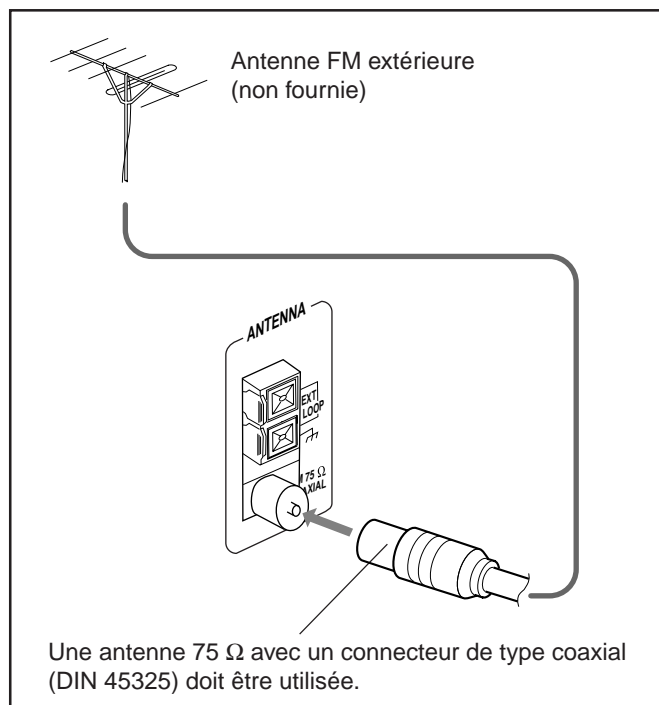

## Antenne AM (PO/GO)

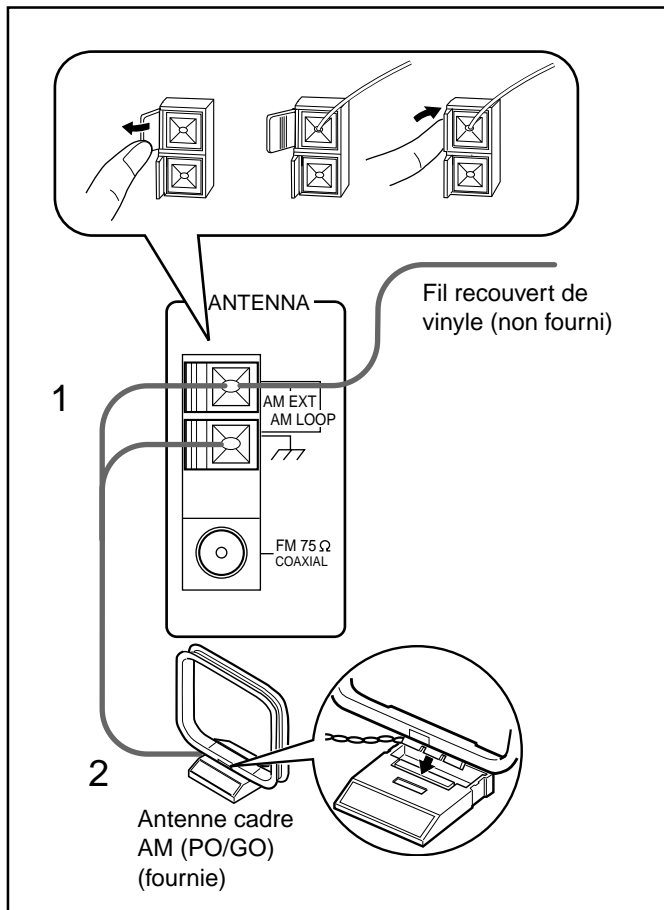

### 1 Connectez l'antenne cadre AM (PO/GO) aux prises AM LOOP comme montré sur l'illustration.

- Si le fil de l'antenne cadre est recouvert de vinyle, retirez le vinyle en le faisant tourner comme montré sur l'illustration.

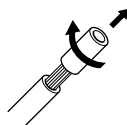

### 2 Tournez l'antenne cadre AM (PO/GO) jusqu'à l'obtention de la meilleure réception possible.

**Pour connecter une antenne AM (PO/GO) extérieure**  
Si la réception est mauvaise, connectez un fil recouvert de vinyle à la prise AM EXT et étendez-le horizontalement. L'antenne cadre AM (PO/GO) doit rester connectée.



#### Pour une meilleure réception FM et AM (PO/GO)

- Assurez-vous que les conducteurs de l'antenne ne touchent pas d'autres prises et cordons de connexion.
- Éloignez les antennes des parties métalliques de l'appareil, des cordons de connexion et du cordon d'alimentation.

## Connexion des enceintes

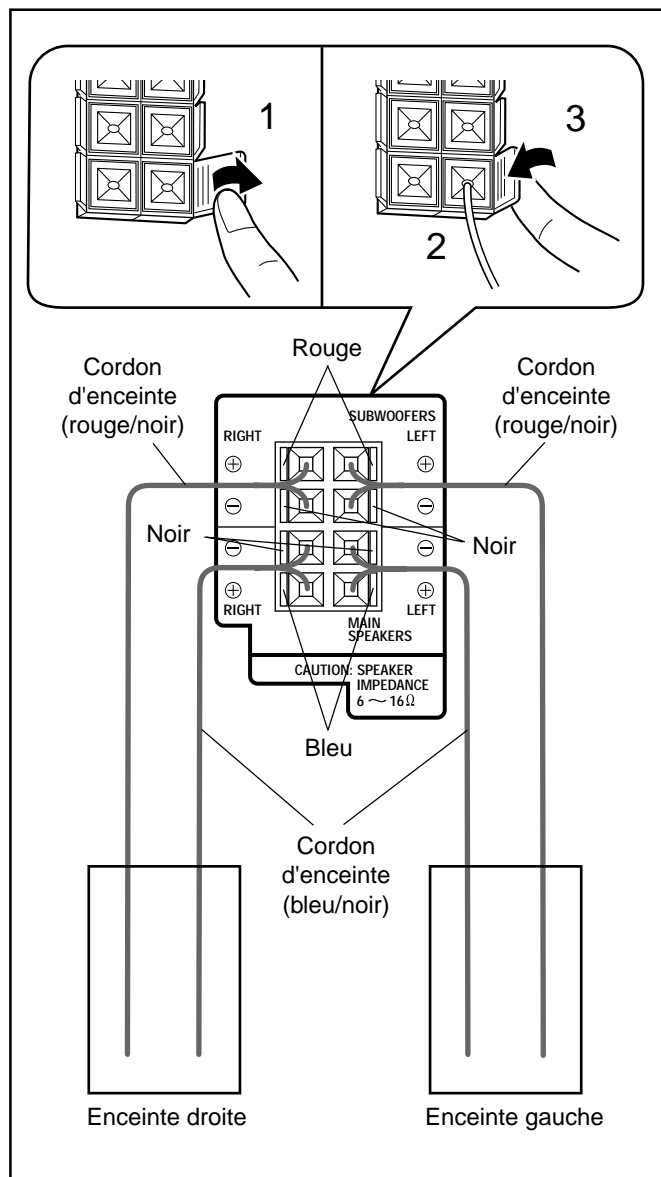

### 1 Ouvrez les prises d'enceinte sur le panneau arrière de l'appareil.

### 2 Insérez une extrémité du cordon d'enceinte dans la prise.

Respectez la polarité (couleur) des prises d'enceinte:  
Rouge (+) à rouge (+) et noir (-) à noir (-); Bleu (+) à bleu (+) et noir (-) à noir (-).

### 3 Refermez les prises d'enceinte.

**IMPORTANT:** Utilisez uniquement des enceintes possédant la même impédance que celle indiquée à côté des prises d'enceinte à l'arrière de l'appareil.



## Connexion d'un autre appareil

Vous pouvez connecter un appareil analogique ou un appareil numérique.



- NE CONNECTEZ PAS les appareils quand ils sont sous tension.
- NE BRANCHEZ PAS les appareils sur le secteur avant que toutes les connexions ne soient terminées.

## Connexion d'un appareil analogique

Assurez-vous de connecter les cordons audio correctement: les fiches blanches sont pour les signaux audio gauches et les rouges pour les signaux audio droits.

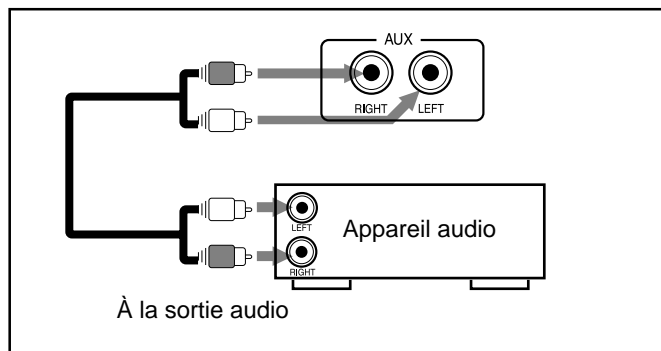

Pour reproduire un appareil extérieur avec cet ampli-tuner, connectez les prises de sortie audio de l'appareil extérieur aux prises AUX en utilisant un cordon audio (non fourni).

## Pour connecter un appareil audio muni d'une prise d'entrée numérique optique

Vous pouvez enregistrer le son des CD sur l'appareil numérique connecté.

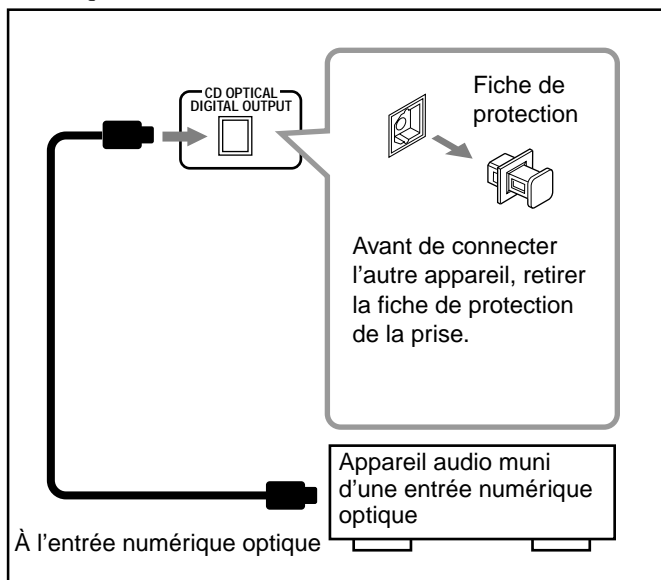

Connectez un cordon numérique optique (non fourni) entre la prise d'entrée numérique optique de l'autre appareil et la prise CD OPTICAL DIGITAL OUTPUT.

## Vous pouvez maintenant brancher le cordon d'alimentation secteur.

Quand vous connectez le cordon d'alimentation secteur sur une prise secteur murale, l'appareil commence automatiquement un affichage de démonstration.

**IMPORTANT:** Vérifiez que toutes les connexions sont terminées avant de brancher le cordon d'alimentation secteur sur une prise murale.

## Annulation de la démonstration des affichages

### Sur l'appareil UNIQUEMENT:

Pour annuler la démonstration des affichages, appuyez sur CANCEL/DEMO jusqu'à ce que "DEMO OFF" apparaisse sur l'affichage.

CANCEL / DEMO



### Si vous appuyez sur une autre touche

La démonstration des affichages s'arrête provisoirement. Elle reprend de nouveau automatiquement (si aucune opération n'est effectuée pendant 2 minutes) tant qu'elle n'est pas annulée en appuyant sur CANCEL/DEMO.

## Pour démarrer la démonstration des affichages manuellement

Maintenez pressée CANCEL/DEMO pendant plus d'une seconde (quand le mode ECO est hors service).

# Fonctionnement commun

## Mise sous ou hors tension de l'appareil

Pour mettre l'appareil sous tension, appuyez sur STANDBY/ON  de façon que le témoin STANDBY s'éteigne.

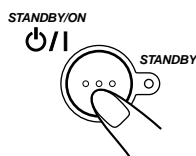

WELCOME

Pour mettre l'appareil hors tension (en mode d'attente), appuyez de nouveau sur STANDBY/ON  de façon que le témoin STANDBY s'allume.

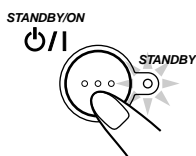

GOODBYE

- L'horloge apparaît sur l'affichage (si le mode ECO est hors service).

- Une petite quantité d'énergie continue à être consommée quand l'appareil est en mode d'attente.

Pour mettre l'appareil hors tension complètement, débranchez le cordon d'alimentation de la prise secteur murale.



**Si vous débranchez le cordon d'alimentation ou si une coupure de courant se produit**

L'horloge est réinitialisée immédiatement sur "0:00", tandis que les stations préréglées du tuner (voir page 12) sont effacées après quelques jours.

## Économie d'énergie pendant le mode d'attente — Mode ECO

Vous pouvez économiser l'énergie quand l'appareil est hors tension (en attente).

Pour mettre en service le mode ECO, appuyez sur ECO .

"ECO" apparaît et l'éclairage de l'affichage (y compris la démonstration des affichages) s'éteint.

- Chaque fois que vous appuyez sur la touche, "ECO" et "NORMAL" apparaissent alternativement sur l'affichage.

Pour mettre hors service le mode ECO, appuyez de nouveau sur ECO. "NORMAL" apparaît et l'éclairage de l'affichage réapparaît.



### À propos du mode ECO

- Vous pouvez aussi mettre en et hors service le mode d'économie d'énergie pendant que l'appareil est sous tension, mais il ne prend effet que lorsque l'appareil est en mode d'attente.
- Quand le mode ECO est en service, la démonstration des affichages est annulée temporairement.

## Réglage de l'horloge

Avant de continuer à utiliser l'appareil, réglez d'abord l'horloge intégrée à cet appareil. Vous pouvez régler l'horloge que l'appareil soit sous ou hors tension.

### Sur l'appareil UNIQUEMENT:

#### 1 Appuyez sur CLOCK/TIMER.

Le chiffre des heures commence à clignoter sur l'affichage.



#### 2 Tournez la commande pour ajuster l'heure, puis appuyez sur SET/DISPLAY.

Le chiffre des minutes commence à clignoter sur l'affichage.

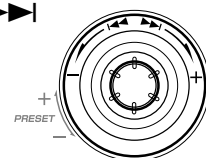

- Si vous souhaitez corriger l'heure après avoir appuyé sur SET/DISPLAY, appuyez sur CANCEL/DEMO.

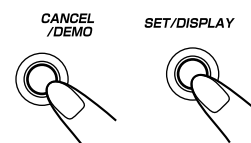

Le chiffre des heures recommence à clignoter.

#### 3 Tournez la commande pour ajuster les minutes, puis appuyez sur SET/DISPLAY.

SET/DISPLAY



CLOCK OK

### Pour vérifier l'heure

Maintenez pressée SET/DISPLAY lors de l'écoute de n'importe quelle source.

- Chaque fois que vous appuyez sur la touche, l'indication de la source et l'horloge alternent sur l'affichage.

### Pour ajuster de nouveau l'horloge

Si vous avez déjà ajusté l'horloge, vous devez appuyer répétitivement sur CLOCK/TIMER jusqu'à ce que le mode de réglage de l'horloge soit choisi.

- Chaque fois que vous appuyez sur la touche, le mode de réglage de la minuterie/horloge change comme suit:

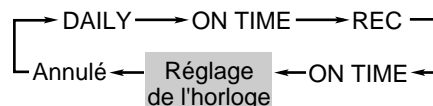

(Le chiffre des heures clignote.)



**Si vous débranchez le cordon d'alimentation ou si une coupure de courant se produit**

Le réglage de l'horloge est perdu et celle-ci est réinitialisée sur "0:00". Vous devez la régler de nouveau.

## Sélection d'une source

Pour écouter une émission FM/AM (PO/GO), appuyez sur FM/AM. (Voir page 12.)

Pour reproduire un CD, appuyez sur CD ►/||.

(Voir pages 15 – 18.)

Pour reproduire une cassette, appuyez sur TAPE ◀▶.

(Voir page 19.)

Pour choisir l'appareil extérieur comme source, appuyez sur AUX.

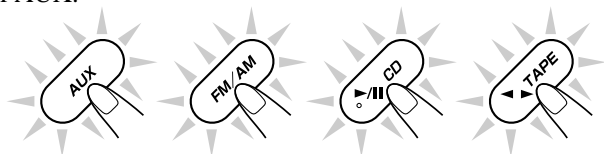

Si vous appuyez sur la touche de lecture d'une source particulière (FM/AM, CD ►/||, TAPE ◀▶ et AUX), l'appareil se met sous tension (et l'appareil commence à reproduire la source si celle-ci est prête — COMPU PLAY CONTROL).



### À propos de l'indicateur de niveau audio

Tous les indicateurs de niveau audio s'allument quand aucun signal entre dans l'appareil.

## Ajustement du volume

Vous pouvez ajuster le niveau de volume uniquement quand l'appareil est sous tension. Le niveau de volume peut être ajusté sur 32 pas (VOL MIN, VOL 01 — VOL 30 et VOL MAX).

Tournez le réglage VOLUME +/- dans le sens des aiguilles d'une montre (+) pour augmenter le volume et dans le sens contraire (-) pour le diminuer.

VOL 15

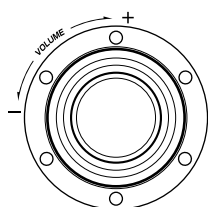

Lors de l'utilisation de la télécommande, appuyez sur VOLUME + pour augmenter le volume ou sur VOLUME - pour le diminuer.



### Pour une écoute privée

Connectez un casque d'écoute à la prise PHONES. Aucun son ne sort des enceintes. Assurez-vous de diminuer le volume avant de connecter le casque d'écoute ou de le mettre sur vos oreilles.



NE METTEZ PAS l'appareil hors tension (en mode d'attente) avec le volume réglé sur un niveau très élevé; sinon, une soudaine déflagration sonore peut endommager votre ouïe, vos enceintes ou votre casque d'écoute quand l'appareil est remis sous tension ou qu'une source est reproduite la fois suivante.  
RAPPELEZ-VOUS qu'il n'est pas possible d'ajuster le volume quand l'appareil est en mode d'attente.

### Pour couper le volume temporairement

Appuyez sur FADE MUTING sur la télécommande.

Le volume diminue graduellement jusqu'à "VOL MIN".



Pour rétablir le son, appuyez de nouveau sur la touche.

## Renforcement des graves

Vous pouvez choisir un des 4 niveaux de caisson de grave. Cette fonction n'affecte que le son reproduit et pas l'enregistrement. Le niveau caisson de grave peut être ajusté sur 4 pas — LEVEL 1, LEVEL 2, LEVEL 3 et LEVEL 4 (MAX LEVEL).

Tournez le réglage SUBWOOFER LEVEL +/- dans le sens des aiguilles d'une montre (+) pour accentuer le son du caisson de grave ou dans le sens contraire (-) pour le diminuer.

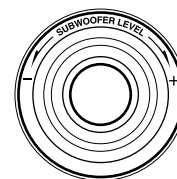

Lors de l'utilisation de la télécommande, appuyez sur SUBWOOFER LEVEL + pour augmenter le volume du caisson de grave et sur SUBWOOFER LEVEL - pour le diminuer.

L'indicateur SUBWOOFER est toujours allumé quand l'appareil est sous tension.

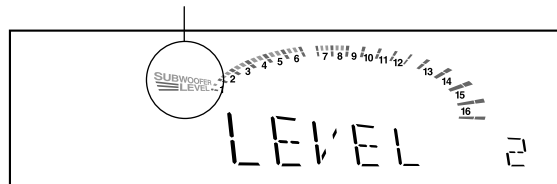

## Sélection des modes sonores

Vous pouvez choisir un des 6 modes sonores pré-réglés (3 modes surround et 3 modes SEA — Amplificateur d'effet sonore). Cette fonction n'affecte que le son reproduit et pas l'enregistrement.

Pour choisir les modes sonores, tournez la commande SOUND MODE (ou appuyez sur SOUND MODE sur l'affichage) jusqu'à ce que le mode sonore souhaité apparaisse sur l'affichage.

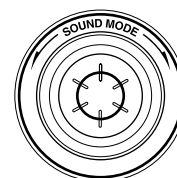

L'indicateur SOUND MODE s'allume aussi sur l'affichage.

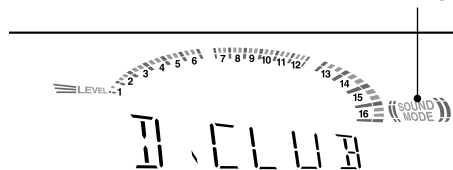

- Le mode sonore change comme suit:

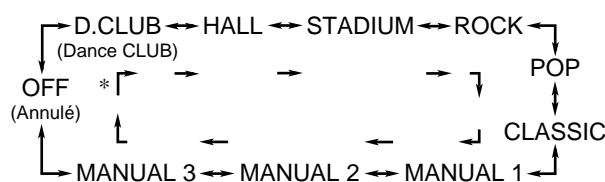

\* Lors de l'utilisation de la télécommande, le mode sonore ne change que dans un sens.

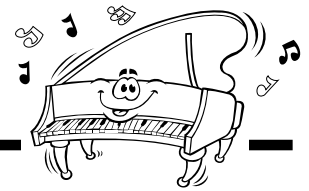

### Modes surround\*\*:

- D.CLUB:** Augmente la résonance et les graves.  
**HALL:** Ajoute de la profondeur et de la netteté au son.  
**STADIUM:** Ajoute de la clarté et étend le son, comme dans un stade en plein air.

### Modes SEA (Sound Effect Amplifier):

- ROCK:** Accentue les basses et les hautes fréquences. Convient à la musique acoustique.  
**POP:** Convient à la musique vocale.  
**CLASSIC:** Convient à la musique classique.

### Modes manuels:

- MANUAL 1/2/3:** Vos modes personnels mémorisés. Référez-vous à “Création de votre propre mode sonore — Mode manuel”.
- OFF:** Annule les modes sonores. L’indicateur SOUND MODE s’éteint sur l’affichage.

\*\* Les éléments surround sont ajoutés aux éléments SEA pour créer dans votre pièce une impression d’y être.

Quand un de ces modes est choisi, l’indicateur SOUND MODE s’allume de la façon suivante — 

Quand un mode SEA, y compris les modes manuels (élément SEA sans les éléments surround) est choisi, l’indicateur SOUND MODE s’allume de la façon suivante — 



Le niveau actuel apparaît.

## 3 Ajustez la courbe SEA.

- 1) Tournez la commande  pour choisir la plage de fréquence à ajuster (LOW, MID, HIGH).

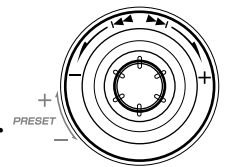

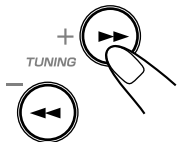

- 2) Appuyez sur  ou  pour ajuster le niveau (-3 à +3) de la plage de fréquence choisie.

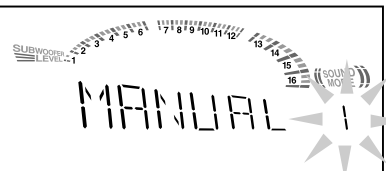

- 3) Répétez les étapes 1) et 2) pour ajuster les niveaux des autres plages de fréquence.

## 4 Appuyez de nouveau sur SET/DISPLAY.



- 5) Tournez la commande  pour choisir un des modes MANUAL 1, 2 et 3 sur lequel vous souhaitez mémoriser la courbe SEA.

## 6 Appuyez de nouveau sur SET/DISPLAY.

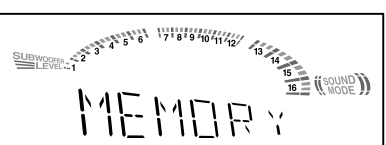

La courbe SEA que vous avez créée est mémorisée dans le mode MANUAL choisi à l’étape ci-dessus.

### Pour utiliser votre propre mode sonore

Choisissez le mode MANUAL 1, MANUAL 2 ou MANUAL 3 lors de l’utilisation des modes sonores. Référez-vous à “Sélection des modes sonores” à la page 10.



**Si vous débranchez le cordon d’alimentation ou si une coupure de courant se produit**

Les réglages sont effacés en quelques jours. Si cela se produit, réglez de nouveau les modes sonores.

## Création de votre propre mode sonore — Mode manuel

Vous pouvez modifier une courbe SEA à votre goût. Ces modifications sont mémorisées dans les modes MANUAL 1, MANUAL 2 et MANUAL 3.

- Il y a une durée limite pour réaliser les étapes suivantes. Si le réglage est annulé avant la fin, recommencez à partir de l’étape 1.

### Sur l’appareil UNIQUEMENT:

#### 1 Choisissez un des modes sonores préréglés.

- Si vous souhaitez ajouter l’élément surround dans votre courbe SEA, choisissez l’un des modes surround (D.CLUB, HALL ou STADIUM) avant de démarrer la procédure ci-après. (Voir “Sélection des modes sonores” à la page 10.)

#### 2 Maintenez pressée SET/DISPLAY jusqu’à ce que “SEA CONT” apparaisse sur l’affichage.

SET/DISPLAY

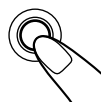



# Écoute d'émissions FM et AM (PO/GO)



## Accord d'une station

### 1 Appuyez sur FM/AM.

L'appareil se met automatiquement sous tension et accorde la dernière station accordée (FM ou AM — PO/GO).

- Chaque fois que vous appuyez sur la touche, la bande alterne entre FM et AM (PO/GO).



### 2 Démarrez la recherche des stations.

**Sur l'appareil:**

Maintenez pressé TUNING + ou TUNING – pendant plus d'une seconde.

**Sur la télécommande:**

Maintenez pressé ►► ou ◄◄ pendant plus d'une seconde.

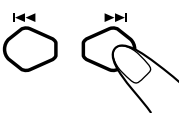
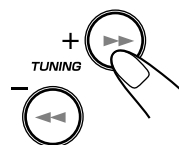

L'appareil commence à rechercher les stations et s'arrête quand une station de signal suffisamment fort est accordée.

- Si le programme est diffusé en stéréo, l'indicateur ST (stéréo) s'allume.

**Pour arrêter la recherche en cours,** appuyez sur TUNING + ou TUNING – (ou ►► / ◄◄ sur la télécommande).



**Quand vous appuyez brièvement et répétitivement sur TUNING + ou TUNING – (ou ►► / ◄◄ sur la télécommande)**

La fréquence change pas par pas.

### Pour changer le mode de réception FM

Quand une émission FM stéréo est difficile à recevoir ou parasitée, appuyez sur FM MODE sur la télécommande de façon que l'indicateur MONO s'allume sur l'affichage. La réception est améliorée.

FM MODE



**Pour rétablir l'effet stéréo,** appuyez de nouveau sur FM MODE de façon que l'indicateur MONO s'éteigne. En mode stéréo, vous entendez un son stéréo quand un programme est diffusé en stéréo.

## Préréglage des stations

**Vous pouvez préréglager 30 stations FM et 15 stations AM (PO/GO).**

Dans certains cas, des tests de fréquences ont déjà été mémorisés dans le tuner lors de la vérification de la fonction de préréglage avant l'expédition. Ce n'est pas un mauvais fonctionnement. Vous pouvez préréglager les stations que vous voulez en suivant la méthode de préréglage.

- Il y a une durée limite pour réaliser les étapes suivantes. Si le réglage est annulé avant la fin, recommencez à partir de l'étape 1.

## Sur l'appareil UNIQUEMENT:

### 1 Accordez la station que vous souhaitez préréglager.

- Référez-vous à "Accord d'une station".

### 2 Appuyez sur SET/DISPLAY.

SET/DISPLAY



### 3 Tournez la commande PRESET + / – pour choisir un numéro de préréglage.

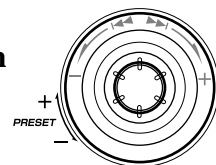

### 4 Appuyez de nouveau sur SET/DISPLAY.

SET/DISPLAY



STORE

La station accordée à l'étape 1 est mémorisée sur le numéro de préréglage choisi à l'étape 3.

- Mémoriser une nouvelle station sur un numéro déjà utilisé efface la station précédemment mémorisée.



**Si vous débranchez le cordon d'alimentation secteur ou si une coupure de courant se produit**

Les stations préréglées sont effacées après quelques jours. Si cela se produit, préréglez de nouveau les stations.

## Accord d'une station préréglée

### 1 Appuyez sur FM/AM.

L'appareil est mis automatiquement sous tension et accorde la dernière station accordée (FM ou AM — PO/GO).

- Chaque fois que vous appuyez sur la touche, la bande alterne entre FM et AM (PO/GO).



### 2 Choisissez un numéro de préréglage.

**Sur l'appareil:**

Tournez la commande PRESET + / –.

**Sur la télécommande:**

Appuyez sur les touches numériques.

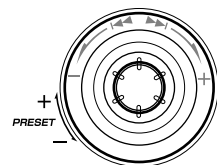

Ex.: Pour le numéro 5, appuyez sur 5.

Pour le numéro 15, appuyez sur +10 puis sur 5.

Pour le numéro 20, appuyez sur +10, puis sur 10.

Pour le numéro 25, appuyez sur +10, sur +10, puis sur 5.

Pour le numéro 30, appuyez sur +10, sur +10, puis sur 10.

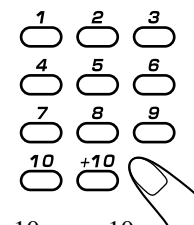

# Réception d'une station FM avec RDS

Le RDS (Radio Data System) permet aux stations FM d'envoyer un signal supplémentaire en même temps que le signal du programme ordinaire. Par exemple, les stations envoient leur nom de même que des informations sur le type de programme qu'elles diffusent, tel que du sport, de la musique, etc.

Quand une station utilisant le service RDS est accordée, l'indicateur RDS s'allume sur l'affichage.

Avec cet appareil, il est possible de recevoir les types de signaux RDS suivants.

## PS (Nom de la station):

Montre le nom de la station.

## PTY (Type de programme):

Montre le type de programme diffusé.

## RT (Radio Texte):

Montre un message texte que la station envoie.

## EON (Enhanced Other Networks):

Offre des informations sur le type de programmes diffusé par les autres stations RDS.



### À propos du RDS

- Certaines stations FM n'ont pas de signaux RDS.
- Les services RDS varient entre les stations FM RDS. Pour plus de détails sur les services RDS de votre région, consultez vos stations de radio locales.
- Le RDS peut ne pas fonctionner correctement si la station reçue ne transmet pas un signal correct ou si le signal est trop faible.

## Changement de l'information RDS

Vous pouvez voir l'information RDS sur l'affichage pendant l'écoute d'une station FM.

### Appuyez sur DISPLAY MODE.

- Chaque fois que vous appuyez sur la touche, l'affichage change comme suit:

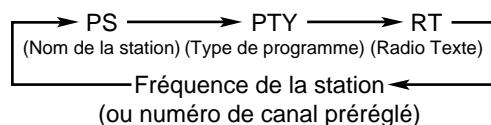
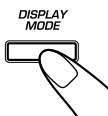

- Si aucun signal PS, PTY ou RT n'est envoyé par une station "NO PS", "NO PTY" ou "NO RT" apparaît sur l'affichage principal.
- Si l'appareil met du temps avant d'afficher l'information RDS reçue d'une station "WAIT PS", "WAIT PTY" ou "WAIT RT" peut apparaître sur l'affichage.

## Recherche de programmes par code PTY (Recherche PTY)

Un des avantages du RDS est que vous pouvez localiser un type particulier de programme en spécifiant les codes PTY.

- Pour plus d'informations sur les codes PTY, référez-vous à "Informations additionnelles" à la page 27.

### Pour rechercher un programme à l'aide des codes PTY

**RAPPELEZ-VOUS** que vous devez pré-régler les stations FM RDS pour pouvoir utiliser les codes PTY. Si vous ne l'avez pas encore fait, référez-vous à la page 12.

- Il y a une durée limite pour réaliser les étapes suivantes. Si le réglage est annulé avant la fin, recommencez à partir de l'étape 1.

- 1 Appuyez sur **PTY/EON** jusqu'à ce que "PTY" et "SELECT" apparaissent alternativement sur l'affichage.

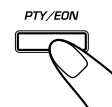

- Chaque fois que vous appuyez sur la touche, le mode de fonctionnement RDS change comme suit:

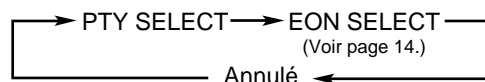

- 2 Appuyez sur **SELECT +** ou **SELECT -** jusqu'à ce que le code PTY souhaité apparaisse sur l'affichage.

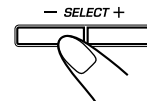

- Chaque fois que vous appuyez sur la touche, le code PTY change comme suit:

|          |   |          |   |                   |   |        |   |
|----------|---|----------|---|-------------------|---|--------|---|
| NEWS     | ↔ | AFFAIRS  | ↔ | INFO              | ↔ | SPORT  | ↔ |
| EDUCATE  | ↔ | DRAMA    | ↔ | CULTURE           | ↔ |        |   |
| SCIENCE  | ↔ | VARIED   | ↔ | POP M             | ↔ | ROCK M | ↔ |
| M.O.R. M | ↔ | LIGHT M  | ↔ | CLASSICS          | ↔ |        |   |
| OTHER M  | ↔ | WEATHER  | ↔ | FINANCE           | ↔ |        |   |
| CHILDREN | ↔ | SOCIAL A | ↔ | RELIGION          | ↔ |        |   |
| PHONE IN | ↔ | TRAVEL   | ↔ | LEISURE           | ↔ | JAZZ   | ↔ |
| COUNTRY  | ↔ | NATIONAL | ↔ | OLDIES            | ↔ |        |   |
| FOLK M   | ↔ | DOCUMENT | ↔ | (retour au début) |   |        |   |

- 3 Appuyez de nouveau sur **PTY/EON**.

Pendant la recherche, "SEARCH" et le code PTY choisi alternent sur l'affichage.

L'appareil fait une recherche parmi les 30 stations FM pré-réglées, s'arrête quand il a trouvé une station du code choisi ("FOUND" apparaît) et accorde cette station.

- Si aucun programme n'est trouvé, "NOT" et "FOUND" apparaissent alternativement sur l'affichage et l'appareil retourne à la dernière station reçue.

### Pour arrêter la recherche en cours

Appuyez sur PTY/EON pendant la recherche.

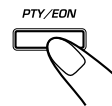

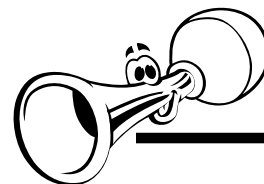

## Commutation temporaire sur le type de programme de votre choix

En recevant les données EON (Enhanced Other Networks) envoyées par les stations FM RDS, la fonction EON permet à l'appareil de commuter temporairement sur un programme de votre choix (TA, NEWS et INFO) à partir d'une station différente.

- La fonction EON fonctionne uniquement lorsque vous écoutez une station FM RDS émettant des données EON.
- L'indicateur EON s'allume lorsqu'une station avec des données EON est reçue.

### Pour mettre en service la station EON

**RAPPELEZ-VOUS** que vous devez avoir pré-réglé des stations FM RDS pour pouvoir utiliser la fonction EON. Si vous ne l'avez pas encore fait, référez-vous à la page 12.

- Il y a une durée limite pour réaliser les étapes suivantes. Si le réglage est annulé avant la fin, recommencez à partir de l'étape 1.

### 1 Appuyez sur **PTY/EON** jusqu'à ce que "EON" et "SELECT" apparaissent alternativement sur l'affichage.

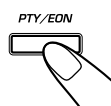

- Chaque fois que vous appuyez sur la touche, le mode de fonctionnement RDS change comme suit:

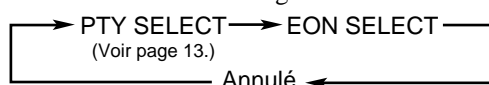

### 2 Appuyez sur **SELECT +** ou **SELECT -** jusqu'à ce que le type de données EON souhaitées apparaisse sur l'affichage.

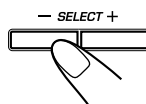

L'indicateur du type de données EON choisi apparaît sur l'affichage.

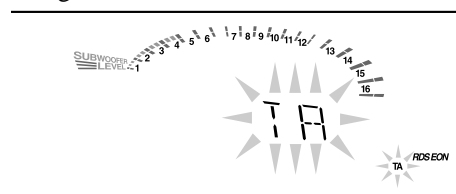

- Chaque fois que vous appuyez sur la touche, le type de données EON change comme suit:

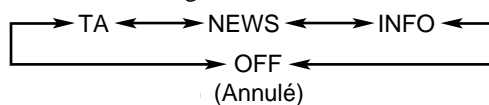

- TA:** Informations routières
- NEWS:** Actualités
- INFO:** Programme dont le but est de donner des conseils dans le sens le plus large.
- OFF:** La fonction EON est annulée. L'indicateur du type de données EON (TA, NEWS, INFO) s'éteint.

### 3 Appuyez de nouveau sur **PTY/EON**.

L'indicateur du type de données EON s'arrête de clignoter et reste allumé.

Maintenant, la fonction EON est en service. Référez-vous à "Fonctionnement de la fonction EON".

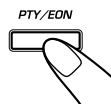

## Fonctionnement de la fonction EON:

### CAS 1

#### S'il n'y a pas de station émettant le type de programme choisi

L'appareil continue à accorder la station actuelle.



Quand une station commence à diffuser le type de programme que vous avez choisi, l'appareil commute automatiquement sur la station. L'indicateur du code PTY reçu commence à clignoter.



Quand le programme est terminé, "EON END" apparaît sur l'affichage et l'appareil retourne à la station précédente, mais la fonction EON reste en service.

### CAS 2

#### S'il y a une station diffusant le type de programme que vous avez choisi

L'appareil accorde la station diffusant le programme.

L'indicateur du code PTY reçu commence à clignoter.



Quand le programme est terminé, "EON END" apparaît sur l'affichage et l'appareil retourne à la station précédente, mais la fonction EON reste en service.

### CAS 3

#### Si la station FM que vous écoutez diffuse le type de programme que vous avez choisi

L'appareil continue de recevoir cette station mais l'indicateur du code PTY reçu commence à clignoter.



Quand le programme est terminé, "EON END" apparaît sur l'affichage, l'indicateur du code PTY reçu s'arrête de clignoter et reste allumé, mais la fonction EON reste en service.



### À propos de la fonction EON

- Les données EON envoyées de certaines stations peuvent ne pas être compatibles avec cet appareil. Dans ce cas, la fonction EON peut ne pas fonctionner correctement.
- Lors de l'écoute d'un programme accordé par la fonction EON, la station ne change pas même si un autre réseau de stations commence à diffuser un programme contenant les mêmes données EON.
- La fonction EON est annulée si vous changez la source sur CD, TAPE ou AUX tandis qu'elle est temporairement annulée si vous changez la source sur AM.

# Lecture de CD (CD/CD-R/CD-RW)

Cet appareil est conçu pour reproduire les CD suivants:

- CD (CD audio)
- CD-R (CD enregistrable)
- CD-RW (CD réinscriptible)

L'utilisation continue de CD de forme irrégulière (en forme de cœur, octogonal, etc.) peut endommager l'appareil.

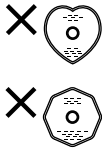

## Remarques générales

En général, vous obtiendrez les meilleures performances en gardant propre vos CD et le mécanisme de l'appareil.

- Conservez les CD dans leurs boîtes et rangez-les dans un meuble ou sur une étagère.
- Laissez fermer les plateaux à disque de l'appareil quand ils ne sont pas utilisés.

## Lors de la reproduction d'un CD-R ou d'un CD-RW

Vous pouvez reproduire vos CD-R (enregistrables) ou CD-RW (réinscriptibles) originaux sur cet appareil uniquement s'ils ont été "finalisés".

- Vous pouvez reproduire vos CD-R ou CD-RW enregistrés au format musical. (Cependant, il se peut qu'ils ne puissent pas être reproduits en fonction de leurs caractéristiques ou des conditions d'enregistrement.)
- Avant de reproduire un CD-R ou CD-RW, lisez attentivement les instructions et les précautions qui les accompagnent.
- Certains CD-R ou CD-RW ne pourront pas être reproduits sur cet appareil à cause de leurs caractéristiques ou parce qu'ils sont endommagés, rayés ou que la lentille du lecteur est sale.
- Les CD-RW peuvent avoir un temps d'affichage plus long. Cela vient du fait que l'indice de réflexion des CD-RW est inférieur à celui des CD ordinaires.

## Insertion de CD

### Sur l'appareil UNIQUEMENT:

- 1 Appuyez sur ▲ pour le plateau du disque (CD1, CD2 et CD3) sur lequel vous souhaitez placer un CD.**

L'appareil se met automatiquement sous tension et le plateau à disque sort.

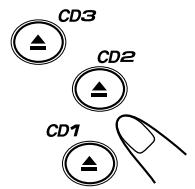

- 2 Placez un disque correctement sur la rainure du plateau avec l'étiquette dirigée vers le haut.**

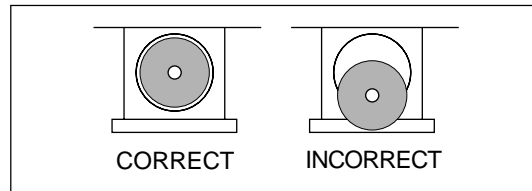

- Lors de l'utilisation d'un CD single (8 cm), placez-le sur la rainure intérieure du plateau.

- 3 Appuyez sur la même touche ▲ qu'à l'étape 1.**

Le plateau à disque se referme et le témoin du numéro de disque correspondant (CD1, CD2 et CD3) s'allume sur l'affichage.

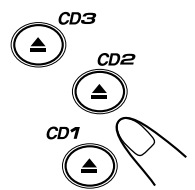

- 4 Répétez les étapes 1 à 3 pour mettre en place d'autres CD.**



### Pour mettre en place plus d'un disque en continu

Si vous appuyez sur ▲ pour le plateau suivant que vous voulez utiliser, le premier plateau à disque se referme automatiquement et le suivant s'ouvre.



### À propos des indicateurs de disque

Chaque indicateur de disque correspond au plateau du même numéro.

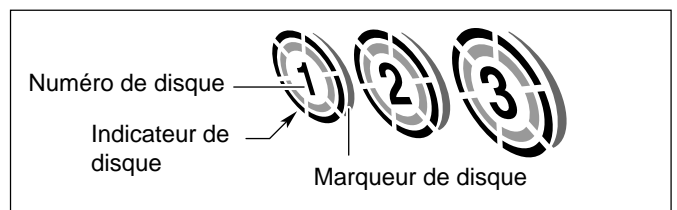

- La marque de disque s'allume pour le numéro de disque que vous avez choisi.
- L'indicateur de disque clignote pendant que le CD correspondant est reproduit.
- L'indicateur de disque s'éteint quand l'appareil a détecté qu'il n'y a pas de CD sur le plateau à disque correspondant.

## Lecture des CD entièrement — Lecture continue

### 1 Insérez les CD.

### 2 Appuyez sur l'une des touches de numéro de disque (CD1, CD2 et CD3) pour le disque que vous souhaitez reproduire.

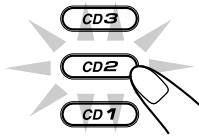

La lecture du CD commence à partir de la première plage du disque choisi et le témoin du numéro de disque clignote.

Plages du disque en cours de lecture  
(Les numéros de plages supérieurs à 16 ne sont pas affichés.)

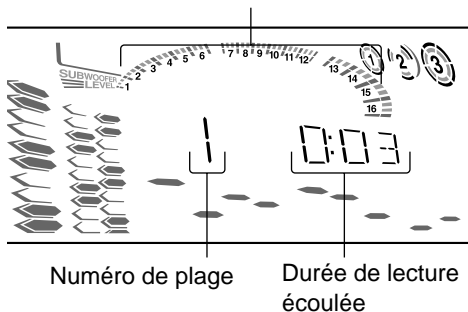

- Appuyer sur CD ►/|| au lieu d'une touche de numéro de disque, commence la lecture si un CD se trouve sur un plateau à disque.
- S'il n'y a pas de CD sur le plateau à disque choisi, "NO DISC" apparaît sur l'affichage.

Pour arrêter la lecture, appuyez sur ■.

Pour retirer le disque, appuyez sur ▲ pour le plateau de disque correspondant.



#### Ordre de lecture des CD

Quand trois CD\* sont en place sur les plateaux à disque, ils sont reproduits dans l'un des ordres suivants.

- Quand CD1 est pressé: CD1 ⇒ CD2 ⇒ CD3 (puis s'arrête)
  - Quand CD2 est pressé: CD2 ⇒ CD3 ⇒ CD1 (puis s'arrête)
  - Quand CD3 est pressé: CD3 ⇒ CD1 ⇒ CD2 (puis s'arrête)
- \* Quand 2 CD seulement sont en place, ils sont reproduits dans le même ordre, mais le plateau sans disque est sauté.

## Fonctionnement de base de la platine CD

Pendant la lecture d'un CD, vous pouvez réaliser les choses suivantes.

### Pour changer un CD pendant la lecture d'un autre

Appuyez sur la touche ▲ correspondant à un CD qui n'est pas reproduit et que vous souhaitez changer.

Si vous changez des CD pendant la lecture, la lecture en cours ne s'arrête pas avant que tous les CD changés aient été reproduits.

### Pour arrêter la lecture momentanément

Appuyez sur CD ►/||.

Pendant la pause, la durée de lecture écoulee clignote sur l'affichage.

Pour reprendre la lecture, appuyez de nouveau sur CD ►/||.

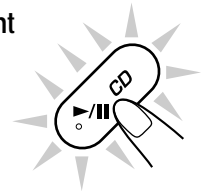

### Pour passer sur une autre plage

Tournez la commande ◀◀ / ▶▶ avant ou pendant la lecture (ou appuyez sur ◀◀ / ▶▶ sur la télécommande).

- ◀◀: Passe au début de la plage actuelle ou d'une plage précédente.
- ▶▶: Passe au début de la plage suivante ou des plages qui la suivent.

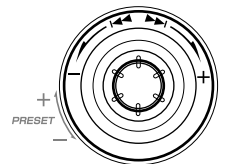

Si vous tournez la commande ◀◀ / ▶▶ (ou appuyez sur ◀◀ / ▶▶ sur la télécommande) avant la lecture

Vous pouvez changer les plages en continu.

### Pour localiser un point particulier sur une plage

Pendant la lecture, maintenez pressée ◀◀ ou ▶▶ (ou sur ◀◀ / ▶▶ sur la télécommande).

- ◀◀ (ou ◀◀): Retour rapide du disque.
- ▶▶ (ou ▶▶): Avance rapide du disque.

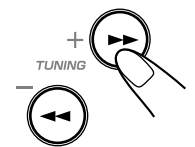

### Pour aller directement à une autre plage en utilisant les touches numériques

Appuyez sur les touches numériques avant ou pendant la lecture vous permet de reproduire le numéro de plage souhaité.

Ex.: Pour la plage 5, appuyez sur 5.

Pour la plage 15, appuyez sur +10, puis sur 5.

Pour la plage 20, appuyez sur +10, puis sur 10.

Pour la plage 32, appuyez sur +10, +10, +10, puis sur 2.

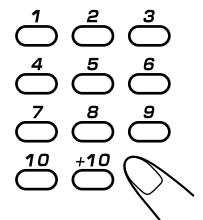

## Programmation de l'ordre de lecture des plages — Lecture programmée

Vous pouvez changer l'ordre dans lequel les plages sont reproduites avant de commencer la lecture. **Vous pouvez programmer 32 plages au maximum.**

- Pour utiliser la lecture répétée (voir la page 18) pour la lecture programmée, appuyez sur REPEAT après avoir démarré la lecture programmée.
- Il y a une durée limite pour réaliser les étapes suivantes. Si le réglage est annulé avant la fin, recommencez à partir de l'étape 2.

### 1 Insérez les CD.

- Si la source de lecture actuelle n'est pas le lecteur CD, appuyez sur CD ►/II, puis sur ■ avant de passer à l'étape suivante.

### 2 Appuyez répétitivement sur PROGRAM jusqu'à ce que "PROGRAM" apparaisse sur l'affichage.

L'indicateur PRGM (programme) s'allume aussi sur l'affichage.



- Si un programme a été mémorisé, ce programme est rappelé.

### 3 Appuyez sur l'une des touches de numéro de disque (CD1, CD2 et CD3) pour choisir le numéro de disque que vous souhaitez reproduire.

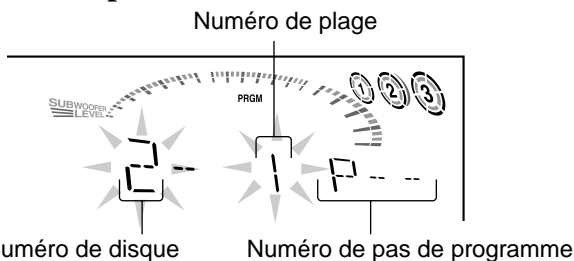

### 4 Choisissez une plage du CD choisie à l'étape précédente. Sur l'appareil:

**Tournez la commande** ◀◀ / ▶▶ pour choisir le numéro de plage, puis appuyez sur SET/DISPLAY. **Sur la télécommande:** Appuyez sur les touches numériques.

- Pour savoir comment utiliser les touches numériques, référez-vous à "Pour aller directement à une autre plage en utilisant les touches numériques" à la page 16.

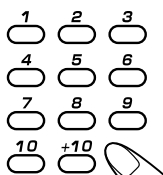
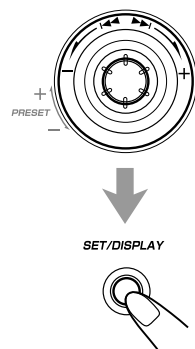
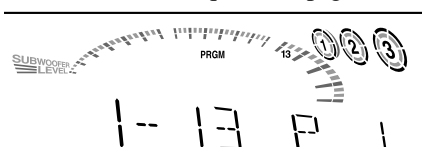

### 5 Programmez les autres plages souhaitées.

- Pour programmer des plages du même disque, répétez l'étape 4.
- Pour programmer les plages d'un disque différent, répétez les étapes 3 et 4.

### 6 Appuyez sur CD ►/II.

Les plages sont reproduites dans l'ordre de la programmation.

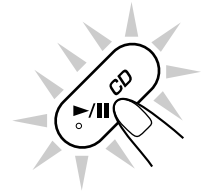

**Pour arrêter la lecture en cours,** appuyez sur ■.

**Pour quitter le mode de lecture programmée,** appuyez de nouveau sur PROGRAM, avant ou après la lecture. L'indicateur PRGM (programme) s'éteint. Le programme réalisé est mémorisé.



- **Si vous essayez de programmer une 33e plage** "FULL" apparaît sur l'affichage.
- **Si votre entrée est ignorée**  
C'est que vous avez essayé de programmer une plage pour un plateau vide ou un numéro de plage qui n'existe pas (par exemple, la plage numéro 14 sur un CD qui ne comprend que 12 plages). De telles entrées sont ignorées.
- **Si la durée totale de lecture est supérieure à 100 minutes** "-- : --" apparaît sur l'affichage.

### Pour vérifier le contenu du programme

Avant de reproduire le programme, vous pouvez vérifier le contenu du programme en appuyant sur ►▶| ou ◀◀ sur la télécommande.

- ►▶| : Montre les plages programmées dans l'ordre du programme.
- ◀◀ : Les montre dans l'ordre inverse.

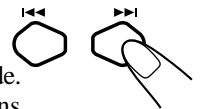

### Pour modifier le programme

Avant de reproduire le programme, vous pouvez effacer les dernières plages programmées en appuyant sur CANCEL/DEMO.

- Chaque fois que vous appuyez sur la touche, la plage programmée affichée est effacée du programme.
- Éjecter un CD effacera aussi les plages programmées à partir du CD éjecté.



**Pour ajouter des plages dans un programme après la reproduction,** choisissez simplement les numéros de plage que vous souhaitez ajouter en suivant l'étape 4 de la procédure de programmation.

**Pour effacer tout le programme ou après la lecture,** appuyez sur ■. "PROGRAM" apparaît sur l'affichage.

Le programme réalisé est effacé quand:

- vous éjectez tous les CD.
- vous débranchez le cordon d'alimentation secteur.
- une coupure de courant se produit.



## Lecture dans un ordre aléatoire — Lecture aléatoire

Les plages de tous les CD en place sont reproduites dans un ordre aléatoire.

- Pour utiliser la lecture répétée avec la lecture aléatoire, appuyez sur REPEAT après avoir démarré la lecture aléatoire.

### 1 Insérez les CD.

- Si la source de lecture actuelle n'est pas le lecteur CD, appuyez sur CD ►/II, puis sur ■ avant de passer à l'étape suivante.

### 2 Appuyez répétitivement sur RANDOM jusqu'à ce que "RANDOM" apparaisse sur l'affichage.

L'indicateur RANDOM s'allume aussi sur l'affichage.

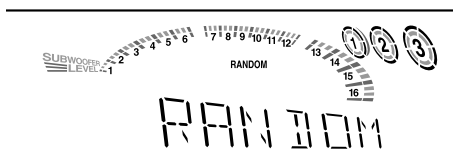

### 3 Appuyez sur CD ►/II.

Les plages sont reproduites dans un ordre aléatoire.

La lecture aléatoire se termine quand toutes les plages ont été reproduites une fois.



Pour sauter la plage en cours de lecture, tournez la commande ◀◀ / ▶▶ vers la droite (ou appuyez sur ▶▶ sur la télécommande).



Même si vous tournez la commande ◀◀ / ▶▶ vers la gauche (ou appuyez sur ◀◀ sur la télécommande)

Vous ne pouvez pas revenir à la plage précédente pendant la lecture aléatoire.

Pour arrêter la lecture en cours, appuyez sur ■.

- La lecture aléatoire s'arrête aussi si l'un des plateaux est ouvert.

Pour quitter le mode de lecture aléatoire, appuyez de nouveau sur RANDOM avant ou après la lecture.

## Répétition des plages ou des CD — Lecture répétée

Vous pouvez répéter tous les CD, un programme ou la plage en cours de lecture autant de fois que vous le souhaitez.

### Sur l'appareil UNIQUEMENT:

Pour répéter la lecture, appuyez sur REPEAT pendant ou avant la lecture. Pour utiliser la lecture répétée pendant la lecture programmée ou la lecture aléatoire, appuyez sur la touche après le démarrage de la lecture.

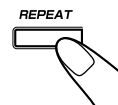

- Chaque fois que vous appuyez sur la touche, le mode de lecture répétée change comme suit et l'indicateur suivant s'allume sur l'affichage:

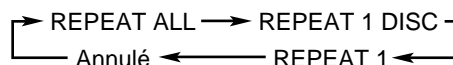

**REPEAT ALL:** Répète toutes les plages de tous les CD (en lecture ou continue ou aléatoire), ou toutes les plages d'un programme.

**REPEAT 1 DISC:** Répète toutes les plages d'un CD.

- REPEAT 1 DISC n'est pas utilisé pour la lecture programmée et la lecture aléatoire.

**REPEAT 1:** Répète une seule plage d'un CD.

Pour annuler la lecture répétée, appuyez répétitivement sur REPEAT jusqu'à ce que les indicateurs REPEAT s'éteignent de l'affichage.

- La lecture répétée est aussi annulée si vous choisissez la lecture programmée ou aléatoire.

## Interdiction de l'éjection des disques — Verrouillage des plateaux

Vous pouvez interdire l'éjection des CD de l'appareil et les verrouiller.

- Cette procédure est uniquement possible quand la source de lecture est le lecteur CD.

### Sur l'appareil UNIQUEMENT:

Pour interdire l'éjection des disques, appuyez sur ▲ pour n'importe quel plateau à disque tout en maintenant pressée ■. (Si un des plateaux est ouvert, il se ferme d'abord.) "LOCKED" apparaît pendant quelques instants et les CD en place sont verrouillés.

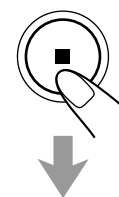

Pour annuler l'interdiction et déverrouiller les CD, appuyez sur ▲ pour n'importe quel plateau à disque tout en maintenant pressée ■.

"UNLOCKED" apparaît pendant quelques instants et les CD en place sont déverrouillés.

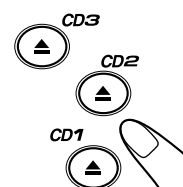

Si vous essayez d'éjecter un CD

"LOCKED" apparaît pour vous informer que les plateaux sont verrouillés.

# Lecture de cassettes



Vous pouvez reproduire des cassettes de type I, de type II et de type IV sans changer aucun réglage.

## Lecture d'une cassette

**1 Appuyez sur EJECT (▲) sur la platine que vous souhaitez utiliser.**

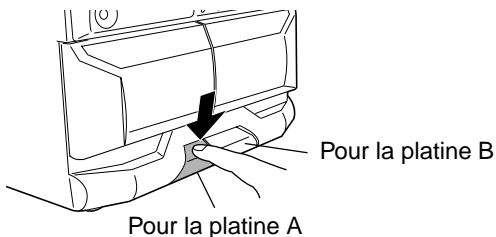

**2 Mettez une cassette à l'intérieur, la partie exposée dirigée vers le bas.**

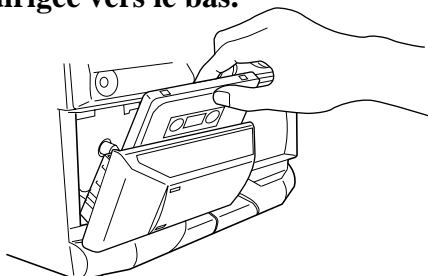

**3 Refermez doucement le compartiment à cassette.**

Si vous avez mis des cassettes dans les deux platines A et B, la platine utilisée en dernier est sélectionnée.

Pour choisir l'autre platine, appuyez sur TAPE A/B.

**4 Appuyez sur TAPE ◀▶.**

La lecture de la cassette commence et l'indicateur de sens de la bande (▶ ou ◀) clignote doucement pour indiquer le sens de défilement de la bande.

• Chaque fois que vous appuyez sur la touche, le sens de défilement de la bande change.

▶ : reproduction de la face avant.

◀ : reproduction de la face arrière.

• Si aucune cassette ne se trouve dans l'appareil, "NO TAPE" apparaît sur l'affichage.

Quand la fin de la bande est atteinte pendant la lecture, la platine s'arrête automatiquement si le mode autoreverse n'est pas en service. (Référez-vous à "Pour reproduire les deux faces répétitivement — Mode autoreverse".)

Pour arrêter la lecture en cours, appuyez sur ■.

Pour choisir l'autre platine, appuyez sur TAPE A/B, puis sur TAPE ◀▶.

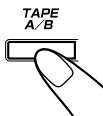

Pour bobiner rapidement vers la gauche ou vers la droite, appuyez sur ◀◀ ou ▶▶ (◀◀ ou ▶▶ sur la télécommande) quand la bande est à l'arrêt. L'indicateur de sens de la bande (▶ ou ◀) clignote rapidement sur l'affichage.

Pour retirer la cassette, appuyez sur ▲ EJECT sur la platine A ou sur EJECT ▲ pour la platine B.

**Pour reproduire les deux faces répétitivement**

— Mode autoreverse

Le mode autoreverse fonctionne pour les deux platines en même temps.

Quand il est en service, la lecture de la bande est inversée automatiquement à la fin d'une face et l'appareil commence la lecture de l'autre face de la cassette et répète le même processus.

Pour utiliser le mode autoreverse, appuyez sur REVERSE MODE de façon que l'indicateur du mode d'inversion s'allume sur l'affichage de la façon suivante — (↔).



Pour annuler le mode autoreverse, appuyez de nouveau sur la touche de façon que l'indicateur du mode d'inversion s'allume sur l'affichage de la façon suivante — ↔.



Quand le mode autoreverse est en service avec une cassette dans la platine A et dans la platine B

Après la lecture de la face arrière (◀) l'appareil reproduit la cassette de l'autre platine.

**Localisation du début d'un morceau**

— Balayage musical

Vous pouvez utiliser le balayage musical pour localiser le début d'un morceau. Le balayage musical recherche le passage blanc qui sépare habituellement les morceaux enregistrés, puis reproduit la chanson suivante.

**Pour trouver le début du morceau actuel**

Pendant la lecture, appuyez sur ◀◀ ou ▶▶ (◀◀ ou ▶▶ sur la télécommande) dans le sens opposé à la lecture de la bande.

L'indicateur de sens de la bande de la direction opposée à la lecture commence à clignoter doucement.

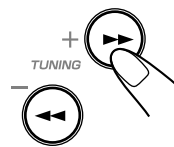

La recherche s'arrête automatiquement au début du morceau actuel et sa lecture commence automatiquement.

**Pour trouver le début du morceau suivant**

Pendant la lecture, appuyez sur ◀◀ ou ▶▶ (◀◀ ou ▶▶ sur la télécommande) dans le même sens que la lecture de la bande.

L'indicateur de sens de la bande du même sens que la lecture commence à clignoter alternativement doucement et rapidement.

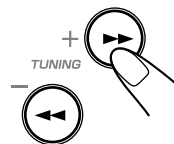

La recherche s'arrête automatiquement au début du morceau suivant et sa lecture commence automatiquement.



Le balayage musical fonctionne en détectant un blanc de 4 secondes entre les morceaux, c'est pourquoi, il ne fonctionnera pas correctement dans les cas suivants

- Il n'y a pas de blanc au début d'un morceau.
- Il y a des parasites (souvent causés par une trop grande utilisation ou une mauvaise copie) dans le blanc.
- Il y a des passages très calmes ou des blancs dans un morceau.



L'utilisation de bande C-120 ou plus fine n'est pas recommandée, car une détérioration caractéristique peut se produire et la bande peut se prendre facilement dans les galets presseurs et les cabestans.



## IMPORTANT:

- Il peut être illégal d'enregistrer ou de reproduire des matériaux protégés par des droits d'auteur sans l'autorisation du propriétaire des droits.
- Le niveau d'enregistrement est réglé automatiquement, il n'est pas affecté par le réglage VOLUME, les commandes SUBWOOFER LEVEL et SOUND MODE. Alors, vous pouvez ajuster le son que vous êtes en train d'écouter, pendant un enregistrement, sans affecter le niveau d'enregistrement.
- Si les enregistrements effectués ont trop de parasites, c'est que l'appareil était peut-être trop près d'un téléviseur. Augmentez la distance entre le téléviseur et l'appareil.
- Vous pouvez utiliser des cassettes de type I pour l'enregistrement.

## Pour protéger vos enregistrements

Les cassettes possèdent deux languettes à l'arrière permettant de protéger les enregistrements contre tout effacement ou réenregistrement accidentel.

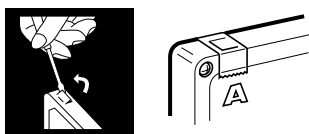

Pour protéger vos enregistrements, retirez ces languettes. Pour enregistrer de nouveau sur une cassette protégée, couvrez les trous avec du ruban adhésif.

## Pour conserver la meilleure qualité d'enregistrement ou de lecture possible

Si les têtes, les cabestans et les galets presseurs de la platine cassette deviennent sales, les choses suivantes se produisent:

- Baisse de la qualité sonore
- Son discontinu
- Affaiblissement
- Effacement incomplet
- Difficultés à l'enregistrement

## Pour nettoyer les têtes, les cabestans et les galets presseurs

Utilisez un coton-tige imprégné d'alcool.

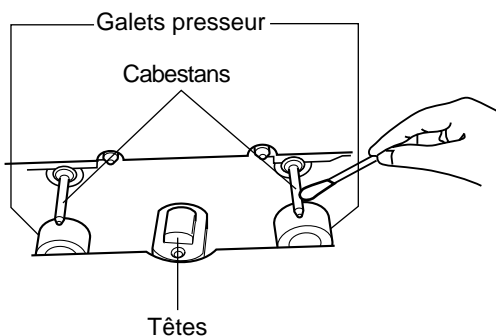

## Pour démagnétiser les têtes

Mettez l'appareil hors tension et utiliser un démagnétiseur de têtes (en vente dans les magasins d'électronique et de disques).

## Enregistrement d'une cassette sur la platine B

### 1 Appuyez sur EJECT ▲ de la platine B.

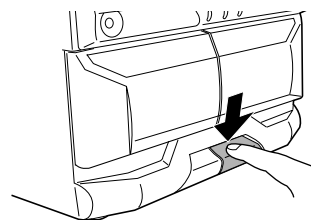

### 2 Mettez une cassette enregistrable dans la platine B.

### 3 Refermez le compartiment à cassette doucement.

### 4 Vérifiez le sens de défilement de la bande de la platine B.

- Si le sens de défilement de la bande n'est pas correct, appuyez deux fois sur TAPE ◀▶ puis sur ■ pour changer le sens du défilement.

### 5 Commencez la reproduction de la source — FM, AM (PO/GO), lecteur CD, platine A ou appareil extérieur connecté aux prises AUX.

- Si la source est le lecteur CD, vous pouvez aussi utiliser l'enregistrement direct de CD (voir page 21) et l'enregistrement avec montage automatique (voir page 22).
- Si la source est la platine A, vous pouvez aussi utiliser la méthode de copie. (Voir "Copie de cassettes" à la page 21.)

### 6 Démarrez l'enregistrement.

#### Sur l'appareil:

Appuyez sur REC START/STOP.

#### Sur la télécommande:

Maintenez pressée REC START/STOP pendant plus d'une seconde.

L'indicateur REC (enregistrement) s'allume sur l'affichage et l'enregistrement commence.

- S'il n'y a pas de cassette dans l'appareil, "NO TAPE" apparaît sur l'affichage. Si une cassette protégée est insérée, "NO REC" apparaît sur l'affichage.



Pour arrêter l'enregistrement immédiatement, appuyez sur ■.

Pour retirer la cassette, appuyez sur EJECT ▲ sur la platine B.

### Pour enregistrer les deux faces — Mode autoreverse

Appuyez sur REVERSE MODE de façon que l'indicateur d'inversion s'allume de la façon suivante — (↔).

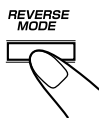

- Lors de l'utilisation du mode autoreverse pour l'enregistrement, démarrez l'enregistrement vers l'avant (▶). Sinon, l'enregistrement n'est réalisé que sur une face (la face arrière) de la cassette.

**Pour annuler le mode autoreverse**, appuyez de nouveau sur la touche de façon que l'indicateur d'inversion s'allume de la façon suivante — ↔.

### Copie de cassettes

Vous pouvez enregistrer d'une cassette à l'autre.

#### Sur l'appareil UNIQUEMENT:

##### 1 Appuyez sur TAPE ◀▶, puis sur ■.

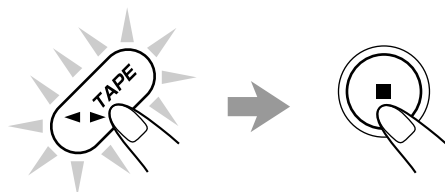

##### 2 Mettez la cassette source dans la platine A et une cassette enregistrable dans la platine B.

- Mettez les cassettes dans les deux platines de façon que les bandes défilent vers l'avant (▶).

##### 3 Appuyez sur DUBBING.

L'indicateur REC (enregistrement) s'allume sur l'affichage et la copie commence.



**Pour arrêter la copie**, appuyez sur ■ de façon que les deux platines (A et B) s'arrêtent.

### Pour enregistrer les deux faces — Mode autoreverse

Appuyez sur REVERSE MODE de façon que l'indicateur du mode d'inversion s'allume de la façon suivante — (↔).

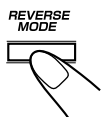

**Pour annuler le mode autoreverse**, appuyez de nouveau sur la touche de façon que l'indicateur du mode d'inversion s'allume de la façon suivante — ↔.

### Enregistrement direct de CD

Tout ce qu'il y a sur le CD est enregistré sur la cassette dans l'ordre où il se trouvait sur le CD, ou en fonction d'un programme que vous avez réalisé.

#### Sur l'appareil UNIQUEMENT:

##### 1 Mettez une cassette enregistrable dans la platine B.

##### 2 Insérez les CD.

##### 3 Appuyez sur l'une des touches de numéro de disque (CD1, CD2 et CD3) pour choisir le disque, puis sur ■.

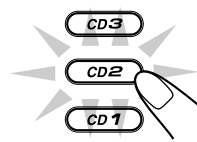

- Si vous souhaitez réaliser un programme, réalisez les étapes 2 à 5 de la page 17. Après avoir réalisé un programme, passez à l'étape suivante.

##### 4 Appuyez sur CD REC START.

“CD REC” apparaît, et l'indicateur REC (enregistrement) s'allume sur l'affichage.



La platine B commence l'enregistrement et le lecteur CD commence la lecture.

Quand l'enregistrement est terminé, “CD REC FINISHED” apparaît sur l'affichage, et le lecteur CD et la platine B s'arrêtent.

#### Pour arrêter l'enregistrement, appuyez sur

REC START/STOP ou sur ■ de façon qu'un passage blanc de 4 secondes soit créé sur la cassette enregistrée. (Rappelez-vous que les blancs de 4 secondes sont très importants lors de l'utilisation de la recherche musicale — voir page 19.)



### Pour enregistrer les deux faces — Mode autoreverse

Appuyez sur REVERSE MODE de façon que l'indicateur de mode d'inversion s'allume de la façon suivante — (↔).

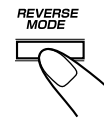

- Lors de l'utilisation du mode autoreverse pour l'enregistrement direct de CD, commencez l'enregistrement à partir de la face avant (▶). Quand la bande atteint sa fin pendant l'enregistrement d'un morceau sur la face avant (▶), ce morceau est réenregistré au début de la face arrière (◀).

Si vous commencez l'enregistrement sur la face arrière (◀), l'enregistrement s'arrêtera à la fin de la face arrière de la cassette.

**Pour annuler le mode autoreverse**, appuyez de nouveau sur la touche de façon que l'indicateur du mode d'inversion s'allume de la façon suivante — ↔.



## Enregistrement avec montage automatique

En utilisant l'enregistrement avec montage automatique, vous pouvez enregistrer les plages du CD de façon qu'ils remplissent toute une cassette. L'enregistrement avec montage automatique réalise un programme en choisissant les plages du CD dans l'ordre numérique. Cependant, pour éviter que la fin de la dernière plage de la face avant ne soit coupée, la dernière plage est choisie de façon à pouvoir être insérée dans la longueur de bande restante.

### Sur l'appareil UNIQUEMENT:

#### 1 Insérez les CD.

- Si la source de lecture actuelle n'est pas le lecteur CD, appuyez sur CD ►/■, puis sur ■ avant de passer à l'étape suivante.

#### 2 Appuyez sur EDIT.

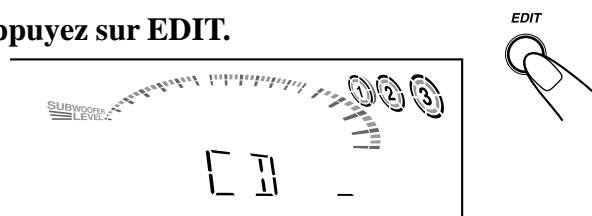

#### 3 Appuyez sur la touche du numéro de disque (CD1, CD2 et CD3) pour le disque que vous souhaitez enregistrer.

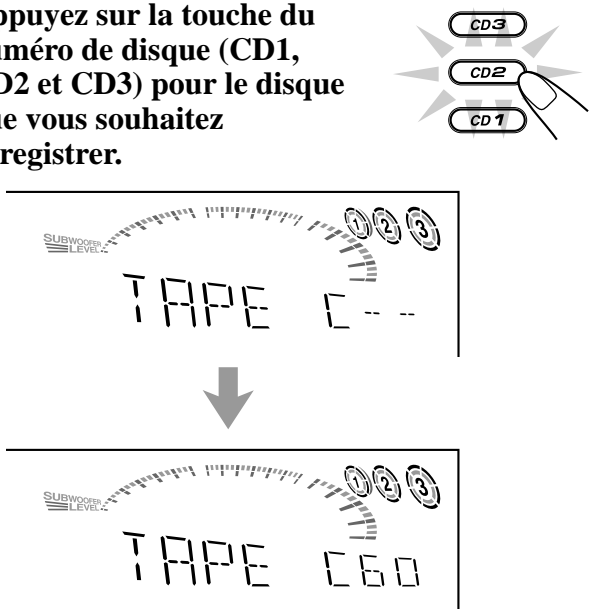

La longueur de bande optimum pour le disque apparaît.

#### Pour changer la longueur de bande manuellement

Si la longueur de bande choisie ne vous satisfait pas, vous pouvez la changer en tournant la commande ◀◀ / ▶▶. Vous pouvez choisir les longueurs de bande suivantes — 40, 46, 50, 54, 60, 64, 70, 74, 80, 84 et 90.

#### 4 Appuyez sur SET/DISPLAY.

- Chaque fois que vous appuyez sur la touche, les plages à enregistrer sur la face avant ("SIDE-A") et sur la face arrière ("SIDE-B") apparaissent alternativement.

SET/DISPLAY



Les plages à enregistrer sur la face arrière (SIDE-B) apparaissent.

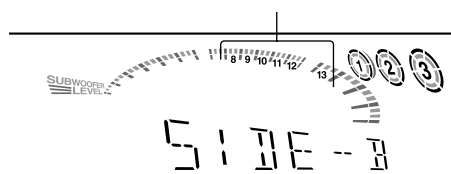

#### 5 Insérez une cassette enregistrable de la longueur appropriée dans la platine B.

#### 6 Appuyez sur REVERSE MODE de façon que l'indicateur du mode d'inversion s'allume de la façon suivante: (↔).

REVERSE MODE

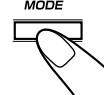

- Si vous ne mettez pas le mode autoreverse en service ((↔)), l'enregistrement s'arrêtera à la fin de la face avant de la cassette.

#### 7 Appuyez sur CD REC START.

CD REC START



"TAPE SIDE-A STAND-BY" apparaît et l'indicateur REC (enregistrement) s'allume sur l'affichage.

La platine B commence l'enregistrement, puis, 10 secondes plus tard, le lecteur CD commence la lecture. Quand l'enregistrement est terminé, "CD REC FINISHED" apparaît sur l'affichage et le lecteur CD et la platine B s'arrêtent.

- Si la cassette n'a pas été rebobinée, la platine B la rebobinera avant de commencer l'enregistrement.
- Un passage blanc de 10 secondes est automatiquement créé au début de chaque face de la cassette.

#### Pour arrêter l'enregistrement avec montage automatique en cours

Appuyez sur REC START/STOP ou sur ■ de façon qu'un passage blanc de 4 secondes soit créé sur la cassette enregistrée. (Rappelez-vous que les blancs de 4 secondes sont très importants lors de l'utilisation de la recherche musicale — voir page 19.)

#### Pour annuler l'enregistrement avec montage automatique

Appuyez sur CANCEL/DEMO ou sur ■ avant ou après la lecture.

# Utilisation des minuteries

Il y a trois minuteries disponibles — la minuterie quotidienne, la minuterie d'enregistrement et la minuterie d'arrêt.

Avant d'utiliser ces minuteries, vous devez régler l'horloge intégrée à cet appareil. (Voir page 9.)

## Utilisation de la minuterie quotidienne

Avec la minuterie quotidienne, vous pouvez vous réveiller au son de votre musique ou émission de radio préférée. Vous pouvez régler la minuterie que l'appareil soit sous ou hors tension.

### Fonctionnement de la minuterie quotidienne

L'appareil se met sous tension automatiquement, règle le niveau de volume sur le niveau préréglé et démarre la lecture de la source choisie quand l'heure de début arrive (l'indicateur ☀ clignote juste avant l'heure de début et continue à clignoter pendant le fonctionnement de la minuterie). Puis, quand l'heure de fin arrive ("OFF" clignote juste avant l'heure de fin), l'appareil se met automatiquement hors tension (en mode d'attente).

La minuterie quotidienne se déclenche tous les jours automatiquement. Si vous ne souhaitez pas utiliser la minuterie quotidienne, mettez-la hors service. (Voir "Pour mettre la minuterie quotidienne en ou hors service une fois que le réglage est terminé" à la page 24.) Le réglage de la minuterie reste en mémoire jusqu'à ce que vous le changiez.

- Il y a une durée limite pour réaliser les étapes suivantes. Si le réglage est annulé avant la fin, recommencez à partir de l'étape 1.
- Pour corriger une mauvaise entrée pendant le réglage de la minuterie, appuyez sur CANCEL/DEMO.

#### Avant de commencer...

- Lors de l'utilisation d'un CD comme source de lecture —
  - Assurez-vous qu'il y a un CD sur le plateau à disque choisi.
- Lors de l'utilisation d'une cassette comme source de lecture —
  - Assurez-vous qu'il y a une cassette dans la platine pour laquelle l'indicateur de platine (A ou B) est allumé sur l'affichage.
  - Assurez-vous que le sens de défilement de la bande est correct.
- Lors de l'utilisation de l'appareil extérieur comme source de lecture —
  - Réglez aussi la minuterie qui équipe l'appareil extérieur, en même temps.

## Sur l'appareil UNIQUEMENT:

- 1 Appuyez répétitivement sur **CLOCK/TIMER** jusqu'à ce que **"DAILY"** apparaisse sur l'affichage.



L'indicateur ☀ s'allume et DAILY (minuterie quotidienne) clignote aussi sur l'affichage.

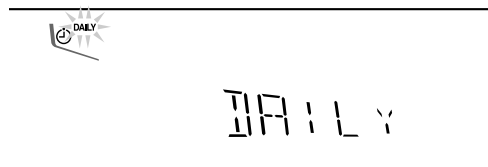

- Chaque fois que vous appuyez sur la touche, le mode de réglage de la minuterie change comme suit:

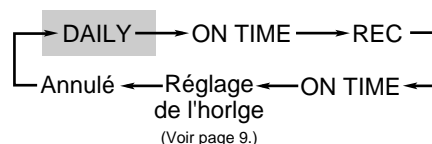

- 2 Appuyez de nouveau sur **CLOCK/TIMER**.

"ON TIME" apparaît pendant 2 secondes, puis l'appareil entre en mode de réglage de l'heure de début.



- 3 Réglez l'heure à laquelle vous souhaitez que l'appareil se mette sous tension.

- 1) Tournez la commande ◀◀ / ▶▶ pour régler les heures, puis appuyez sur SET/DISPLAY.
- 2) Tournez la commande ◀◀ / ▶▶ pour régler les minutes, puis appuyez sur SET/DISPLAY. "OFF TIME" apparaît pendant 2 secondes, puis l'appareil entre en mode de réglage de l'heure de fin.

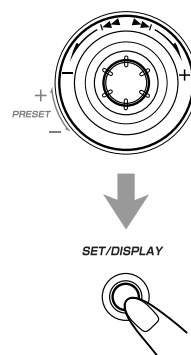

- 4 Réglez l'heure à laquelle vous souhaitez que l'appareil se mette hors tension (en mode d'attente).

- 1) Tournez la commande ◀◀ / ▶▶ pour régler les heures, puis appuyez sur SET/DISPLAY.
- 2) Tournez la commande ◀◀ / ▶▶ pour régler les minutes, puis appuyez sur SET/DISPLAY. L'appareil entre en mode de sélection de la source.

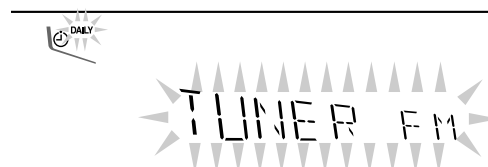

## 5 Tournez la commande ◀◀ / ▶▶ pour choisir la source à reproduire, puis appuyez sur SET/DISPLAY.

- La source change comme suit:

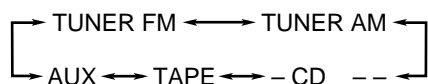

TUNER FM: accorde la station FM pré-réglée spécifiée.

→ **Passez à l'étape 6.**

TUNER AM: accorde la station AM (PO/GO) pré-réglée spécifiée. → **Passez à l'étape 6.**

- CD - -: reproduit un disque à partir d'une plage spécifiée sur un disque spécifié.

→ **Passez à l'étape 6.**

TAPE: reproduit une cassette dans la platine A ou B.

→ **Passez à l'étape 7.**

AUX: reproduit une source extérieure.

→ **Passez à l'étape 7.**

## 6 Lors de la sélection de "TUNER FM" ou "TUNER AM"

Tournez la commande ◀◀ / ▶▶ pour choisir le numéro de la station pré-réglée, puis appuyez sur SET/DISPLAY. L'appareil entre en mode de réglage du volume.

### Lors de la sélection de "- CD - -"

- 1) Tournez la commande ◀◀ / ▶▶ pour choisir le numéro de disque, puis appuyez sur SET/DISPLAY.
- 2) Tournez la commande ◀◀ / ▶▶ pour choisir le numéro de plage, puis appuyez sur SET/DISPLAY. L'appareil entre en mode de réglage du volume.

## 7 Tournez la commande ◀◀ / ▶▶ pour régler le niveau du volume.

- Le niveau de volume change comme suit:

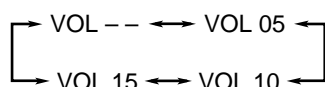

- Si vous choisissez "VOL --", le volume est réglé sur le dernier niveau avant que l'appareil ne soit mis hors tension.

## 8 Appuyez sur SET/DISPLAY pour terminer le réglage de la minuterie quotidienne.

L'indicateur DAILY (minuterie quotidienne) s'arrête de clignoter et reste allumé. Les réglages réalisés apparaissent sur l'affichage les uns après les autres.

SET/DISPLAY



## 9 Appuyez sur STANDBY/ON ⏻/⏻ pour mettre l'appareil hors tension (en mode d'attente) si vous avez réglé la minuterie quotidienne avec l'appareil sous tension.

STANDBY/ON

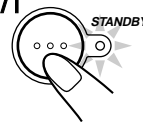

- Si l'appareil est sous tension quand l'heure de début de la minuterie quotidienne arrive  
La minuterie quotidienne ne fonctionne pas.
- Même si vous débranchez le cordon d'alimentation secteur ou si une coupure de courant se produit  
Une fois que la minuterie est réglée, ses réglages restent en mémoire pendant plusieurs jours. Dans ce cas, vérifiez si les réglages de la minuterie sont toujours présents ou non.

Pour mettre la minuterie quotidienne en ou hors service une fois que le réglage est terminé

- 1 Appuyez répétitivement sur CLOCK/TIMER jusqu'à ce que "DAILY" apparaisse sur l'affichage.



- 2 Pour mettre la minuterie quotidienne hors service, appuyez sur CANCEL/DEMO.

CANCEL/DEMO

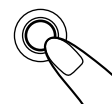

L'indicateur ⏻ et l'indicateur DAILY (minuterie quotidienne) s'éteignent sur l'affichage ("OFF" apparaît un instant). La minuterie quotidienne est annulée, mais les réglages restent en mémoire.

### Pour mettre la minuterie quotidienne en service, appuyez sur SET/DISPLAY.

L'indicateur ⏻ et l'indicateur DAILY (minuterie quotidienne) s'allument sur l'affichage. Les réglages effectués apparaissent sur l'affichage les uns après les autres pour que vous puissiez les vérifier.

SET/DISPLAY



## Utilisation de la minuterie d'enregistrement

Avec la minuterie d'enregistrement, vous pouvez enregistrer automatiquement une émission de radio sur une cassette. Vous pouvez régler cette minuterie que l'appareil soit sous ou hors tension.

### Fonctionnement de la minuterie d'enregistrement

L'appareil se met automatiquement sous tension, accorde la station spécifiée, règle le volume sur "VOL MIN" et démarre l'enregistrement, quand l'heure de début arrive (l'indicateur  clignote juste avant l'heure de début et continue de clignoter pendant le fonctionnement de la minuterie). Puis, quand l'heure de fin arrive ("OFF" apparaît juste avant l'heure de fin), l'appareil se met automatiquement hors tension (en mode d'attente).

Le réglage de la minuterie reste en mémoire jusqu'à ce que vous le changiez.

- Il y a une durée limite pour réaliser les étapes suivantes. Si le réglage est annulé avant la fin, recommencez à partir de l'étape 1.
- Pour corriger une mauvaise entrée pendant le réglage de la minuterie, appuyez sur CANCEL/DEMO.

### Sur l'appareil UNIQUEMENT:

#### 1 Insérez une cassette enregistrable dans la platine B.

#### 2 Appuyez répétitivement sur CLOCK/TIMER jusqu'à ce que "REC" apparaisse sur l'affichage.

L'indicateur REC (minuterie d'enregistrement) clignote aussi sur l'affichage.

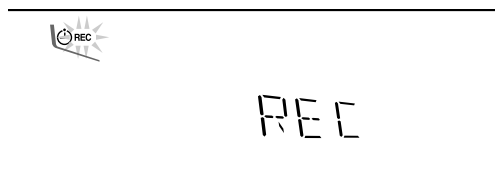

- Chaque fois que vous appuyez sur la touche, le mode de réglage de la minuterie change comme suit:

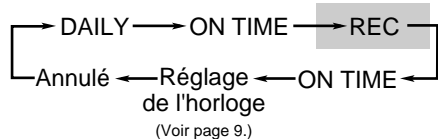





#### 3 Appuyez de nouveau sur CLOCK/TIMER.

"ON TIME" apparaît pendant 2 secondes, puis l'appareil entre en mode de réglage de l'heure de début.





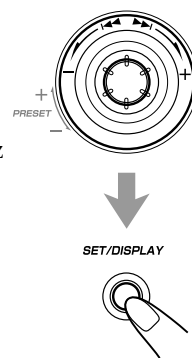

#### 4 Réglez l'heure à laquelle vous souhaitez que l'appareil se mette sous tension.





- 1) Tournez la commande  /  pour régler les heures, puis appuyez sur SET/DISPLAY.
- 2) Tournez la commande  /  pour régler les minutes, puis appuyez sur SET/DISPLAY. "OFF TIME" apparaît pendant 2 secondes, puis l'appareil entre en mode de réglage de l'heure de fin.



#### 5 Réglez l'heure à laquelle vous souhaitez que l'appareil se mette hors tension (en mode d'attente).

- 1) Tournez la commande  /  pour régler les heures, puis appuyez sur SET/DISPLAY.
- 2) Tournez la commande  /  pour régler les minutes, puis appuyez sur SET/DISPLAY. L'appareil entre en mode de sélection de la source.

#### 6 Choisissez une station pré-réglée.

- 1) Tournez la commande  /  pour choisir la bande ("TUNER FM" ou "TUNER AM"), puis appuyez sur SET/DISPLAY.
- 2) Tournez la commande  /  pour choisir un numéro de canal pré-réglé, puis appuyez sur SET/DISPLAY.

L'indicateur REC (minuterie d'enregistrement) s'arrête de clignoter et reste allumé. Les réglages réalisés apparaissent sur l'affichage les uns après les autres.

#### 7 Appuyez, si nécessaire, sur STANDBY/ON / pour mettre l'appareil hors tension (en mode d'attente).

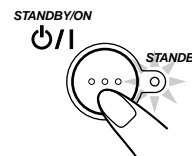

- **Si vous souhaitez écouter une autre source pendant l'enregistrement**  
Appuyez sur REC START/STOP ou sur  pour arrêter l'enregistrement. Sans l'arrêter, vous ne pouvez pas changer de source.
- **Même si vous débranchez le cordon d'alimentation secteur ou si une coupure de courant se produit**  
Une fois que la minuterie est réglée, ses réglages restent en mémoire pendant plusieurs jours. Dans ce cas, vérifiez si les réglages de la minuterie sont toujours présents ou non.



Pour mettre en ou hors service la minuterie d'enregistrement une fois que le réglage est terminé

1 Appuyez répétitivement sur **CLOCK/TIMER** jusqu'à ce que "REC" apparaisse sur l'affichage.



2 Pour mettre la minuterie d'enregistrement hors service, appuyez sur **CANCEL/DEMO**.

L'indicateur REC (minuterie d'enregistrement) s'éteint sur l'affichage. La minuterie d'enregistrement est effacée, mais les réglages restent en mémoire.



Pour mettre la minuterie d'enregistrement en service, appuyez sur **SET/DISPLAY**.

L'indicateur REC (minuterie d'enregistrement) s'allume sur l'affichage. Les réglages réalisés apparaissent sur l'affichage les uns après les autres pour que vous puissiez les vérifier.



## Utilisation de la minuterie d'arrêt

Avec la minuterie d'arrêt, vous pouvez vous endormir en musique. Vous pouvez régler la minuterie quand l'appareil est sous tension.

### Fonctionnement de la minuterie d'arrêt

L'appareil se met automatiquement hors tension après une durée déterminée.

### Sur la télécommande **UNIQUEMENT**:

#### 1 Appuyez sur **SLEEP**.

La durée avant que l'appareil ne se mette hors tension apparaît et l'indicateur SLEEP clignote sur l'affichage.



- Chaque fois que vous appuyez sur la touche, la durée change comme suit:

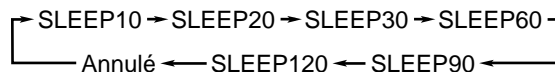

#### 2 Attendez environ 5 secondes après avoir spécifié une durée.

L'indicateur SLEEP s'arrête de clignoter et reste allumé.

Pour vérifier la durée restante jusqu'à la mise hors tension, appuyez une fois sur SLEEP de façon que la durée restante jusqu'à la mise hors tension apparaisse pendant environ 5 secondes.

Pour changer la durée avant la mise hors tension, appuyez répétitivement sur SLEEP jusqu'à ce que la durée souhaitée apparaisse sur l'affichage.

Pour annuler le réglage, appuyez répétitivement sur SLEEP de façon que l'indicateur SLEEP s'éteigne.

- La minuterie d'arrêt est aussi annulée quand l'appareil est mis hors tension.

## Priorité des minuteries

Comme chaque minuterie peut être réglée séparément, vous vous demandez peut-être ce qui se passe lorsque les réglages de ces minuteries se chevauchent.

Voici des exemples.

### La minuterie d'enregistrement a la priorité sur la minuterie quotidienne et la minuterie d'arrêt.

- Si la minuterie quotidienne est réglée pour démarrer pendant le fonctionnement de la minuterie d'enregistrement, la minuterie quotidienne ne fonctionne pas.

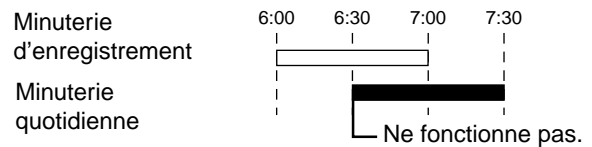

- Si la minuterie d'enregistrement est réglée pour démarrer pendant le fonctionnement de la minuterie d'arrêt, la minuterie d'arrêt ne fonctionne pas (l'indicateur SLEEP ne s'éteint pas).

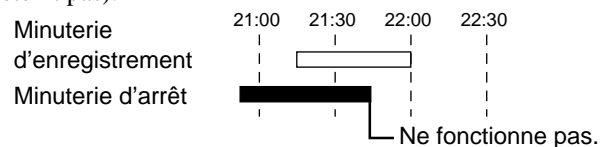

# Informations additionnelles

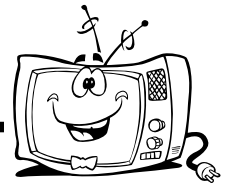

## Description des codes PTY:

|                  |  |
|------------------|--|
| <b>NEWS:</b>     | Informations.  |
| <b>AFFAIRS:</b>  | Émissions d'actualité prolongeant les informations — débats ou analyses.   |
| <b>INFO:</b>     | Émissions dont le but est de donner des conseils dans le sens le plus large.   |
| <b>SPORT:</b>    | Émissions concernant tous les aspects du sport.  |
| <b>EDUCATE:</b>  | Émissions éducatives.  |
| <b>DRAMA:</b>    | Feuilletons radiophoniques et séries.  |
| <b>CULTURE:</b>  | Émissions concernant tous les aspects de la culture nationale ou régionale, incluant la langue, le théâtre, etc.                   |
| <b>SCIENCE:</b>  | Émissions concernant la science et la technologie.   |
| <b>VARIED:</b>   | Utilisé principalement pour les émissions à base de conversation comme les jeux radiophoniques et les interviews de personnalités. |
| <b>POP M:</b>    | Musique commerciale des succès populaires actuels.   |
| <b>ROCK M:</b>   | Musique rock.  |
| <b>M.O.R. M:</b> | Musique contemporaine actuelle considérée comme étant "facile à écouter."  |
| <b>LIGHT M:</b>  | Musique instrumentale et vocale ou chorale.  |
| <b>CLASSICS:</b> | Représentation d'œuvres orchestrales majeures, de symphonies, de musique de chambre, etc.  |
| <b>OTHER M:</b>  | Musique n'appartenant à aucune des autres catégories.  |
| <b>WEATHER:</b>  | Prévisions météorologiques.  |

|                  |  |
|------------------|--|
| <b>FINANCE:</b>  | Marché des titres, commerce, etc.  |
| <b>CHILDREN:</b> | Émissions pour les jeunes.   |
| <b>SOCIAL A:</b> | Émissions à propos de sociologie, histoire, géographie, psychologie et société.                                    |
| <b>RELIGION:</b> | Émissions religieuses.   |
| <b>PHONE IN:</b> | Émissions faisant intervenir des personnes du public donnant leurs impressions, soit par téléphone ou directement. |
| <b>TRAVEL:</b>   | Informations sur les voyages.  |
| <b>LEISURE:</b>  | Émissions à propos des loisirs.  |
| <b>JAZZ:</b>     | Musique de jazz.   |
| <b>COUNTRY:</b>  | Chansons originaires ou prolongeant la musique traditionnelle des états américains du sud.                         |
| <b>NATIONAL:</b> | Musique populaire actuelle d'un pays ou d'une région dans la langue nationale.                                     |
| <b>OLDIES:</b>   | Musique de la période appelée "l'âge d'or" de la musique populaire.  |
| <b>FOLK M:</b>   | Musiques ayant ses racines dans la culture musicale d'un pays particulier.   |
| <b>DOCUMENT:</b> | Émissions reposant sur des faits, présentées avec un style d'investigation.  |

**La classification des codes PTY pour certaines stations FM peut être différente de la liste ci-dessus.**



# Guide de dépannage



Si vous rencontrez des problèmes avec cet appareil, consultez cette liste avant d'appeler un réparateur. Si vous ne pouvez pas résoudre le problème avec les conseils donnés ci-dessous, ou si l'appareil a été endommagé physiquement, appelez une personne qualifiée, telle que votre revendeur, pour faire réparer l'appareil.

| Symptôme   | Cause  | Action   |
|--|--|--|
| Impossible d'annuler la démonstration des affichages.                    | D'autres touches ont été pressées pour annuler la démonstration des affichages.  | Appuyez sur CANCEL/DEMO sur l'appareil. (Voir page 8.)   |
| Aucun son n'est entendu.   | Les connexions sont incorrectes ou lâches.   | Vérifiez toutes les connexions et corrigez-les. (Voir pages 6 à 8.)  |
| Il est difficile d'écouter les émissions de radio à cause des parasites. | <ul style="list-style-type: none"><li>• Les antennes sont déconnectées.</li><li>• L'antenne cadre AM (PO/GO) est trop près de l'appareil.</li><li>• L'antenne FM n'est pas étendue ou placée correctement.</li></ul> | <ul style="list-style-type: none"><li>• Reconnectez les antennes correctement et solidement.</li><li>• Changez la position et l'orientation de l'antenne cadre AM (PO/GO).</li><li>• Étendez l'antenne FM dans la meilleure position possible.</li></ul> |
| Le son du disque est discontinu.   | Le disque est rayé ou sale.  | Nettoyez ou remplacez le disque. (Voir page 29.)   |
| Le plateau à disque ne s'ouvre pas ni ne se ferme.                       | <ul style="list-style-type: none"><li>• Le cordon d'alimentation n'est pas branché.</li><li>• Les plateaux sont verrouillés.</li></ul>   | <ul style="list-style-type: none"><li>• Branchez le cordon d'alimentation secteur.</li><li>• Déverrouillez les plateaux. (Voir page 18.)</li></ul>   |
| Impossible de reproduire le disque.                                      | Le disque est placé à l'envers.  | Placez le disque avec l'étiquette en haut.   |
| Les compartiments à cassette ne s'ouvrent pas.                           | L'alimentation du cordon d'alimentation a été coupée pendant le défilement de la bande.  | Mettez l'appareil sous tension.  |
| Impossible d'enregistrer.  | Les languettes à l'arrière de la cassette ont été retirées.  | Recouvrez les trous avec du ruban adhésif.   |
| L'appareil ne fonctionne pas.  | Le microprocesseur intégré fonctionne mal à cause d'interférences électriques extérieures.   | Débranchez le cordon d'alimentation secteur puis rebranchez-le.  |
| Impossible de commander l'appareil à partir de la télécommande.          | <ul style="list-style-type: none"><li>• Il y a un obstacle entre la télécommande et le capteur de télécommande.</li><li>• Les piles sont usées.</li></ul>  | <ul style="list-style-type: none"><li>• Retirez l'obstacle.</li><li>• Remplacez les piles.</li></ul>   |



Pour obtenir les meilleures performances de l'appareil, gardez vos disques et le mécanisme propres.

## Manipulation des CD



- Retirez les CD de leur boîtier en les tenant par les arêtes et en appuyant légèrement au centre.
- Ne touchez pas la surface brillante du CD et ne le tordez pas.
- Remettez les CD dans leur boîte après utilisation pour éviter qu'ils ne se gondolent.

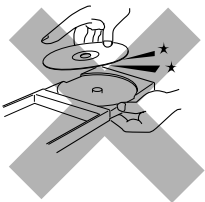

- Faites attention de ne pas rayer la surface du CD en le remettant dans son boîtier.
- Évitez une exposition directe au soleil, aux températures extrêmes et à l'humidité.

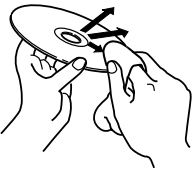

### Pour nettoyer un CD

Essayez le CD avec un chiffon doux en ligne droite du centre vers les bords du disque.



N'UTILISEZ PAS de solvant — comme un nettoyant pour disques vinyles, un vaporisateur, un diluant ou du benzène — pour nettoyer un CD.

## Manipulation des cassettes

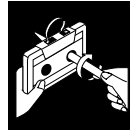

- Si la bande est lâche dans la cassette, retirez le mou en insérant un stylo dans l'une des bobines et en tournant.
- Si la bande est lâche, elle peut être étirée, coupée ou se prendre dans la cassette.

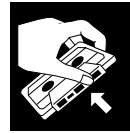

- Ne touchez pas la surface de la bande.



- Évitez les endroits suivants pour conserver les cassettes:
  - Les endroits poussiéreux
  - En plein soleil ou dans un endroit très chaud
  - Dans des endroits humides
  - Près d'un aimant

## Nettoyage de l'appareil

### • Tâches sur l'appareil

Essayez-les avec un chiffon doux. Si l'appareil est très sale, essayez-le avec un chiffon imprégné d'une solution détergente neutre, frottez bien, puis essuyez l'humidité avec un chiffon sec.

### • L'appareil peut être détérioré, être endommagé ou perdre sa peinture si vous ne faites pas attention aux choses suivantes.

- NE FROTTEZ PAS avec un chiffon dur.
- NE FROTTEZ PAS trop fort.
- NE FROTTEZ PAS avec un diluant ou de la benzène.
- N'APPLIQUEZ aucune substance volatile ou insecticide sur l'appareil.
- NE LAISSEZ PAS un objet en caoutchouc ou en plastique être en contact prolongé avec l'appareil.

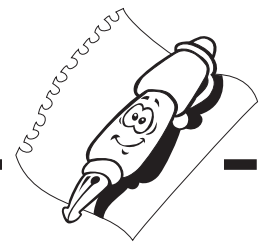

## CA-MXGT91R

### Amplificateur

Puissance de sortie (IEC 268-3/DIN)

- SUBWOOFERS:** 86 W par canal, min. efficace, les deux canaux entraînés sur 6 Ω à 63 Hz avec moins de 0,9% de distorsion harmonique totale.
- MAIN SPEAKERS:** 21 W par canal, min. efficace, les deux canaux entraînés sur 6 Ω à 1 kHz avec moins de 0,9% de distorsion harmonique totale.

Sensibilité d'entrée audio/Impédance

(mesuré à 1 kHz, pour un signal d'enregistrement de la bande de 300 mV)

**AUX:** 390 mV/50 kΩ

Sortie numérique: CD OPTICAL DIGITAL OUTPUT

Longueur d'onde: 660 nm

Niveau de sortie: -15 dBm à -12 dBm

Enceintes/Impédance:

**SUBWOOFERS:** 6 Ω – 16 Ω

**MAIN SPEAKERS:** 6 Ω – 16 Ω

### Tuner

- Plage d'accord FM: 87,50 MHz – 108,00 MHz
- Plage d'accord AM: **PO:** 522 kHz – 1 629 kHz  
**GO:** 144 kHz – 288 kHz

### Lecteur CD

- Capacité de CD: 3 CD
- Plage dynamique: 85 dB
- Rapport signal sur bruit: 90 dB
- Pleurage et scintillement: Non mesurable

### Platine cassette

Réponse en fréquence

Normal (type I): 50 Hz – 14 000 Hz

Pleurage et scintillement:

0,15% (WRMS)

### Général

Alimentation: Secteur 230 V ~, 50 Hz

Consommation:

- 160 W (pendant le fonctionnement)
- 20 W (en mode d'attente; quand le mode d'économie d'énergie est hors service — Mode normal)
- 1,1 W (en mode d'attente; quand le mode d'économie d'énergie est en service — Mode écologie)

Dimensions (env.): 265 mm x 335 mm x 401 mm (L/H/P)  
(10 <sup>7</sup>/<sub>16</sub> x 13 <sup>1</sup>/<sub>4</sub> x 15 <sup>13</sup>/<sub>16</sub> pouces)

Masse (env.): 10,0 kg (22,1 livres)

### Accessoires fournis

Voir page 6.

## CA-MXG71R

### Amplificateur

Puissance de sortie (IEC 268-3/DIN)

- SUBWOOFERS:** 80 W par canal, min. efficace, les deux canaux entraînés sur 6 Ω à 63 Hz avec moins de 0,9% de distorsion harmonique totale.
- MAIN SPEAKERS:** 21 W par canal, min. efficace, les deux canaux entraînés sur 6 Ω à 1 kHz avec moins de 0,9% de distorsion harmonique totale.

Sensibilité d'entrée audio/Impédance

(mesuré à 1 kHz, pour un signal d'enregistrement de la bande de 300 mV)

**AUX:** 390 mV/50 kΩ

Sortie numérique: CD OPTICAL DIGITAL OUTPUT

Longueur d'onde: 660 nm

Niveau de sortie: -15 dBm à -12 dBm

Enceintes/Impédance:

**SUBWOOFERS:** 6 Ω – 16 Ω

**MAIN SPEAKERS:** 6 Ω – 16 Ω

### Tuner

- Plage d'accord FM: 87,50 MHz – 108,00 MHz
- Plage d'accord AM: **PO:** 522 kHz – 1 629 kHz  
**GO:** 144 kHz – 288 kHz

### Lecteur CD

- Capacité de CD: 3 CD
- Plage dynamique: 85 dB
- Rapport signal sur bruit: 90 dB
- Pleurage et scintillement: Non mesurable

### Platine cassette

Réponse en fréquence

Normal (type I): 50 Hz – 14 000 Hz

Pleurage et scintillement:

0,15% (WRMS)

### Général

Alimentation: Secteur 230 V ~, 50 Hz

Consommation:

- 140 W (pendant le fonctionnement)
- 20 W (en mode d'attente; quand le mode d'économie d'énergie est hors service — Mode normal)
- 1,1 W (en mode d'attente; quand le mode d'économie d'énergie est en service — Mode écologie)

Dimensions (env.): 265 mm x 335 mm x 401 mm (L/H/P)  
(10 <sup>7</sup>/<sub>16</sub> x 13 <sup>1</sup>/<sub>4</sub> x 15 <sup>13</sup>/<sub>16</sub> pouces)

Masse (env.): 10,0 kg (22,1 livres)

### Accessoires fournis

Voir page 6.

# NOTICE/ BEMERKUNG/ AVIS/ OPMERKING/ NOTIS/ HUOMIO/ BEMÆRKE/ AVISO/ AVVISO

## English

### Note on Recording an RDS FM Station

If you start recording an FM station while its RDS information is shown on the display, the RDS information will be changed and its station frequency, "NO PS," "NO PTY" or "NO RT" will appear on the display. When you finish recording, RDS information will appear again.

## Deutsch

### Hinweis zur Aufnahme von einem RDS-FM-Sender

Wenn Sie die Aufnahme des Programms eines FM-Senders starten, während die RDS-Information im Display angezeigt wird, ändert sich die Display-Anzeige, und es erscheint die Senderfrequenz, "NO PS", "NO PTY" oder "NO RT". Nach Abschluß der Aufnahme erscheint wieder die RDS-Information.

## Français

### Remarques pour l'enregistrement d'une station FM RDS

Si vous commencez l'enregistrement d'une station FM pendant l'affichage des informations RDS, ces informations disparaissent et sont remplacées par la fréquence de la station ou les mentions "NO PS", "NO PTY" ou "NO RT". A la fin de l'enregistrement, les informations RDS s'affichent à nouveau.

## Nederlands

### Opmerking bij Opnemen van een RDS FM Station

Wanneer u een FM station begint op te nemen terwijl de RDS informatie ervan op het display wordt getoond, zal de RDS informatie worden veranderd en zal de frequentie van het bijbehorende station, "NO PS", "NO PTY" of "NO RT" op het display verschijnen. Wanneer u klaar bent met opnemen verschijnt RDS informatie weer op het display.

## Svenska

### Anmärkning angående inspelning av RDS FM-stationer

Om en FM-station börjar spelas in när RDS-information visas på displayen, kommer RDS-informationen att ändras och dess stationsfrekvens, "NO PS", "NO PTY" eller "NO RT" visas på displayen. När inspelningen avslutats, visas RDS-informationen igen.

## Suomi

### Registrering af en FM station med RDS

Hvis man starter registrering af en FM-station mens RDS-informationen vises på display'et, ændres RDS-informationen og frekvensen, "NO PS", "NO PTY" eller "NO RT" vises på display'et. Når registreringen afsluttes, vises RDS-informationen igen.

## Dansk

### Huomautus nauhoittaessasi RDS-FM-aseman lähetystä

Jos ryhdyt nauhoittamaan FM-radioaseman lähetystä, kun RDS-tiedotuksia on näytössä, RDS-tietojen näyttö peruuntuu ja sen taajuus, "NO PS", "NO PTY" tai "NO RT" ilmestyy näyttöön. Kun nauhoitus päättyy, RDS-tiedotukset palaavat näyttöön uudelleen.

## Español

### Nota: cuando grabe de una emisora FM con RDS

Si inicia la grabación de una emisora FM mientras aparece en pantalla la información RDS, ésta cambiará y se mostrará la frecuencia, "NO PS", "NO PTY" o "NO RT". La información RDS volverá a aparecer en pantalla cuando finalice la grabación.

## Italiano

### Nota relativa alla registrazione di una stazione FM RDS

Se si comincia a registrare una stazione FM mentre l'informazione RDS è visualizzata sul display, tale informazione cambierà. Il display visualizzerà allora la frequenza della stazione, "NO PS", "NO PTY" o "NO RT". Una volta terminata la registrazione, l'informazione RDS sarà di nuovo visualizzata sul display.



**JVC**

VICTOR COMPANY OF JAPAN, LIMITED

# JVC INSTRUCTIONS

## SPEAKER SYSTEM

### SP-MXG71R



**BEDIENUNGSANLEITUNG: LAUTSPRECHERSYSTEM**  
**MANUEL D'INSTRUCTIONS: SYSTEME DES ENCEINTES**  
**GEbruIKSAANWIJZING: LUIDSPREKERSYSTEEM**  
**MANUAL DE INSTRUCCIONES: SISTEMA DE ALTAVOCES**  
**ISTRUZIONI: SISTEMA DI ALTOPARLANTI**  
**BRUKSANVISNING: HÖGTALARSYSTEM**  
**VEJLEDNING: HØJTTALERSYSTEM**  
**KÄYTTÖOHJE: KAIUTINJÄRJESTELMÄ**

Thank you for purchasing JVC speakers.  
Before you begin using them, please read the instructions carefully to be sure you get the best possible performance. If you have any questions, consult your JVC dealer.

Vielen Dank für den Kauf dieser JVC-Lautsprecher.  
Lesen Sie bitte diese Bedienungsanleitung vor Ingebrauchnahme sorgfältig durch, um stets optimale Ergebnisse zu erzielen. Wenden Sie sich bei etwaigen Fragen bitte an Ihren JVC Händler.

Nous vous remercions pour l'achat de ces enceintes JVC.  
Avant de les utiliser, lire ces instructions avec attention pour en obtenir les meilleures performances possibles. En cas de questions, consultez votre revendeur JVC.

Dank u voor de aanschaf van deze luidsprekers.  
Lees alvorens over te gaan tot aansluiten, deze gebruiksaanwijzing door zodat u de best mogelijke prestaties zult verkrijgen. Neem contact op met de JVC dealer indien u vragen heeft.

Le estamos muy agradecidos por haber adquirido estos altavoces de JVC.  
Antes de utilizarlos, sírvase leer las instrucciones detenidamente a fin de obtener el mejor rendimiento posible. Si tienen alguna pregunta, acuda a su agente de JVC.

Grazie per aver acquistato questi altoparlanti della JVC.  
Prima di cominciare l'uso degli altoparlanti, leggete attentamente le istruzioni per assicurare le migliori prestazioni. Qualora sorgessero dei dubbi, rivolgetevi al vostro rivenditore JVC.

Tack för ditt val av dessa JVC-högtalare.  
Innan du kopplar in högtalarna i din ljudanläggning bör du för att få maximala prestanda från högtalarna läsa igenom bruksanvisningen noggrant. Kontakta din JVC-återförsäljare om du har frågor eller känner dig osäker.

Tak for købet af JVC-højttalerne.  
Gennemlæs venligst vejledningen omhyggeligt før de tages i brug, så De kan opnå den bedst mulige ydelse. Forhør hos Deres JVC forhandler hvis De har nogen spørgsmål.

Kiitos siitä että päädyit valinnassasi JVC-kaiuttimiin.  
Ennen kuin alat käyttää niitä, lue käyttöohje huolellisesti, jotta ne toimisivat parhaalla mahdollisella tavalla. Jos Sinulla on kysyttävää ota yhteys JVC-edustajaan.

#### — SAFETY INSTRUCTIONS — “SOME DOS AND DON'TS ON THE SAFE USE OF EQUIPMENT”

This equipment has been designed and manufactured to meet international safety standards but, like any electrical equipment, care must be taken if you are to obtain the best results and safety is to be assured.

Do read the operating instructions before you attempt to use the equipment.

Do ensure that all electrical connections (including the mains plug, extension leads and interconnections between pieces of equipment) are properly made and in accordance with the manufacturer's instructions. Switch off and withdraw the mains plug when making or changing connections.

Do consult your dealer if you are ever in doubt about the installation, operation or safety of your equipment.

Do be careful with glass panels or doors on equipment.

DON'T continue to operate the equipment if you are in any doubt about it working normally, or if it is damaged in any way — switch off, withdraw the mains plug and consult your dealer.

DON'T remove any fixed cover as this may expose dangerous voltages.

DON'T leave equipment switched on when it is unattended unless it is specifically stated that it is designed for unattended operation or has a standby mode.

Switch off using the switch on the equipment and make sure that your family know how to do this.

Special arrangements may need to be made for infirm or hand-capped people.

DON'T use equipment such as personal stereos or radios so that you are distracted from the requirements of traffic safety. It is illegal to watch television whilst driving.

DON'T listen to headphones at high volume as such use can permanently damage your hearing.

DON'T obstruct the ventilation of the equipment, for example with curtains or soft furnishing.

Overheating will cause damage and shorten the life of the equipment.

DON'T use makeshift stands and NEVER fix legs with wood screws — to ensure complete safety always fit the manufacturer's approved stand or legs with the fixings provided according to the instructions.

DON'T allow electrical equipment to be exposed to rain or moisture.

ABOVE ALL

- NEVER let anyone, especially children, push anything into holes, slots or any other opening in the case.
- this could result in a fatal electrical shock;
- NEVER guess or take chances with electrical equipment of any kind
- it is better to be safe than sorry!

**Connection  
Anschluß  
Raccordement  
Aansluiting  
Conexión  
Collegamento  
Anslutning  
Tiislutning  
Liitântä**

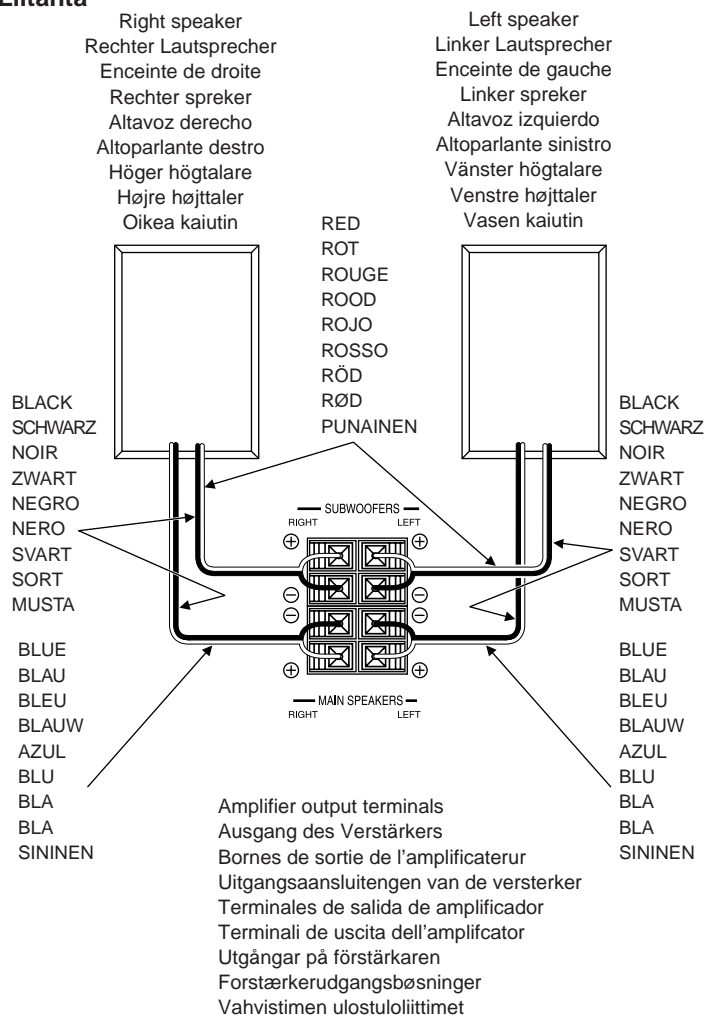

**CONNECTION**

- DON'T use other amplifier to operate this speaker system except for CA-MXG71R.
- Turn off power to the whole system before connecting the speakers to the amplifier.
- The maximum power handling capacity of the SP-MXG71R main speaker is 55 W Subwoofer is 110 W. Excessive input will result in abnormal noise and possible damage. In cases where the signals described below are applied to the speakers, even if the signals are below the maximum allowable input, they may cause an overload and burn the wiring of the speakers. Be sure to lower the amplifier volume beforehand.
  - 1) Noise during FM tuning.
  - 2) High level signals containing high frequency components produced by a tape deck in the fast forward mode.
  - 3) Click noise produced when turning power of other components on and off.
  - 4) Click noise produced when connecting or disconnecting cords with the power on.
  - 5) Click noise produced when the cartridge is replaced with the power on.
  - 6) Click noise produced when operating amplifier switches.
  - 7) Continuous high frequency oscillation or high pitch electronically produced musical instrument sound.
  - 8) Howling when using a microphones.

**SPECIFICATIONS**

|                         |  |
|-------------------------|--|
| Type                    | : 3-way 3-speaker Bass-Reflex<br>Type<br>Twin Hyper Power-Drive<br>Subwoofer |
| Speakers                |  |
| Subwoofer               | : 14.0 cm (5-9/16 in.) cone × 1  |
| Main woofer             | : 16.0 cm (6-5/16 in.) cone × 1  |
| Tweeter                 | : 5.0 cm (2 in.) cone × 1  |
| Power Handling Capacity |  |
| Subwoofer               | : 110 W  |
| Main Speaker            | : 55 W   |
| Impedance               |  |
| Subwoofer               | : 6 Ω  |
| Main Speaker            | : 6 Ω  |
| Frequency Range         |  |
| Subwoofer               | : 29 Hz ~ 310 Hz   |
| Main Speaker            | : 70 Hz ~ 29 000 Hz  |
| Sound Pressure Level    |  |
| Subwoofer               | : 76 dB/W·m  |
| Main Speaker            | : 87 dB/W·m  |
| Dimensions (W × H × D)  | : 286 mm × 335 mm × 365mm<br>(11-5/16 in. × 13-1/4 in. × 14-3/8 in.)         |
| Mass                    | : 6.3 kg (13.9 lbs) each   |

*Design and specifications subject to change without notice.*

## ANSCHLUSS

- Verwenden Sie zum Betrieb dieses Lautsprechersystems keinen anderen Verstärker, ausgenommen CA-MXG71R.
- Schalten Sie vor dem Anschluß der Lautsprecher an den Verstärker die Spannungsversorgung des gesamten Systems aus.
- Die maximale Belastbarkeit des SP-MXG71R-Hauptlautsprechers ist 55 W und die des Subwoofers ist 110 W. Eine Überlastung führt zu Verzerrungen und möglicherweise zu Beschädigungen. Signale der unten beschriebenen Art können, auch wenn sie unter dem maximal zulässigen Eingang liegen, eine Überlastung verursachen und die Lautsprecherwicklungen durchbrennen. Verringern Sie vorher die Lautstärke des Verstärkers.
  - 1) Geräusche beim Einstellen von UKW-Sendern.
  - 2) Hochpegelige Signale mit Hochfrequenz-Anteilen, die von Tonbanddecks beim Schnellvorspulen erzeugt werden.
  - 3) Klickgeräusche, wenn die Spannungsversorgung anderer Komponenten ein- und ausgeschaltet wird.
  - 4) Klickgeräusche, wenn Kabel angeschlossen oder abgetrennt werden, während die Spannungsversorgung eingeschaltet ist.
  - 5) Klickgeräusche, wenn der Tonabnehmer des Plattenspielers ausgewechselt wird, während die Spannungsversorgung eingeschaltet ist.
  - 6) Klickgeräusche, die beim Betätigen von Schaltern des Verstärkers erzeugt werden.
  - 7) Ständige Hochfrequenzschwingungen oder elektronisch erzeugte Töne von Musikinstrumenten mit hohen Tönhöhen.
  - 8) Rückkopplungen von Mikrofonen.

## TECHNISCHE DATEN

|                         |   |
|-------------------------|---|
| Typ                     | : 3-Weg, 3-Lautsprecher-Baßreflexbox<br>Twin Hyper Power-Drive<br>Subwoofer |
| Lautsprecher            |   |
| Subwoofer               | : 14,0 cm Konus × 1   |
| Hauptwoofer             | : 16,0 cm Konus × 1   |
| Hochtöner               | : 5,0 cm konus × 1  |
| Belastbarkeit:          |   |
| Subwoofer               | : 110 W   |
| Hauptlautsprecher       | : 55 W  |
| Impedanz:               |   |
| Subwoofer               | : 6 Ω   |
| Hauptlautsprecher       | : 6 Ω   |
| Frequenzbereich:        |   |
| Subwoofer               | : 29 Hz bis 310 Hz  |
| Hauptlautsprecher       | : 70 Hz bis 29 000 Hz   |
| Schalldruckpegel:       |   |
| Subwoofer               | : 76 dB/W·m   |
| Hauptlautsprecher       | : 87 dB/W·m   |
| Abmessungen (B × H × T) | : 286 mm × 335 mm × 365mm   |
| Gewicht                 | : Je 6,3 kg   |

Technische Änderungen vorbehalten.

## RACCORDEMENT

- NE PAS utiliser d'autre amplificateur que le CA-MXG71R pour faire fonctionner les enceintes.
- Mettre hors circuit tout le système avant de raccorder les enceintes à l'amplificateur.
- La puissance maximale admissible par le haut-parleur principal du SP-MXG71R est de 55 W, celle admissible par le haut-parleur d'extrêmes graves est de 110 W. En dépassant la puissance admissible, cela provoquera des bruits anormaux et détériorera les enceintes. Au cas où les signaux décrits ci-dessous sont envoyés aux enceintes, et même si ces signaux sont inférieurs à la puissance d'entrée maximum admissible, ils risquent de provoquer une surcharge ou même un incendie. S'assurer de bien diminuer le volume sonore de l'amplificateur.
  - 1) Parasites durant une syntonisation FM.
  - 2) Signaux de niveau élevé contenant des composants à haute fréquence, comme ceux générés par une platine d'enregistrement en mode avance rapide.
  - 3) Cliquetis se produisant lorsque d'autres appareils sont mis en ou hors circuit.
  - 4) Cliquetis se produisant lorsque des appareils sont branchés ou dé-branchés alors que leur alimentation est en circuit.
  - 5) Cliquetis se produisant lorsque la cellule d'une platine tourne-disque est changée alors que l'alimentation est en circuit.
  - 6) Cliquetis se produisant lorsque les commandes de l'amplificateur sont manipulées.
  - 7) Oscillations continues à haute fréquence ou sons très aigus provenant d'instruments de musique électroniques.
  - 8) Hurlements dus à l'utilisation de micros.

## CARACTÉRISTIQUES

|                                |   |
|--------------------------------|---|
| Typ                            | : Enceinte 3 voix, 3 haut-parleurs type à réflexion des basses<br>Twin Hyper Power-Drive<br>Subwoofer |
| Haut-parleurs                  |   |
| Extrêmes graves                | : conique de 14,0 cm × 1  |
| Principal                      | : conique de 16,0 cm × 1  |
| Aigus                          | : conique de 5,0 cm × 1   |
| Puissance maximale admissible  |   |
| Haut-parleur d'extrêmes graves | : 110 W   |
| Haut-parleur principal         | : 55 W  |
| Impédance                      |   |
| Haut-parleur d'extrêmes graves | : 6 Ω   |
| Haut-parleur principal         | : 6 Ω   |
| Bande passante                 |   |
| Haut-parleur d'extrêmes graves | : 29 Hz–310 Hz  |
| Haut-parleur principal         | : 70 Hz–29 000 Hz   |
| Pression sonore                |   |
| Haut-parleur d'extrêmes graves | : 76 dB/W·m   |
| Haut-parleur principal         | : 87 dB/W·m   |
| Dimensions (L × H × P)         | : 286 mm × 335 mm × 365mm   |
| Masse                          | : 6,3 kg chaque   |

Présentation et caractéristiques modifiables sans préavis.



## AANSLUITINGEN

- Gebruik GEEN andere versterker dan de CA-MXG71R om dit luidsprekersysteem aan te sturen.
- Schakel de spanning van alle aangesloten componenten uit alvorens de luidsprekers met de versterker te verbinden.
- Het maximale vermogen van de SP-MXG71R hoofd-luidspreker is 55 W en van de subwoofer 110 W. Te hoge ingang kan in abnormale geluidsreproductie en in beschadigingen resulteren. Overbelasting en verbranding van de bedrading kan worden veroorzaakt, wanneer de hieronder beschreven signalen naar de luidsprekers worden gevoed, zelfs wanneer de signalen onder het maximaal toegestane ingangsvermogen zijn. Verminder eerst het volume van de versterker.
  - 1) Ruis, zoals dit optreedt tijdens afstemming op een FM-zender.
  - 2) Hoofdfrequentie signalen van een hoog niveau, zoals die tijdens het vooruitspoelen van een tapedeck worden geproduceerd.
  - 3) Klikkende geluiden, die worden veroorzaakt door het in- en uitschakelen van de netspanning van andere componenten.
  - 4) Klikkende geluiden, zoals die worden geproduceerd bij het tot stand brengen of verbreken van aansluitingen terwijl de netspanning is ingeschakeld.
  - 5) Klikkende geluiden, zoals die optreden bij het vervangen van het element van een draaitafel terwijl de netspanning is ingeschakeld.
  - 6) Klikkende geluiden, zoals die worden geproduceerd door bediening van de schakelaars van de versterker.
  - 7) Voortdurende hoofdfrequentie-oscillatie, of hoogtonige, elektronisch geproduceerde geluiden van muziekinstrumenten.
  - 8) Rondzingend geluid bij gebruik van microfoons.

## TECHNISCHE GEGEVENS

|                        |   |
|------------------------|---|
| Type                   | : 3-weg 3-luidsprekers 4 bass reflex<br>Twin Hyper Power-Drive<br>Subwoofer |
| Luidsprekers           |   |
| Subwoofer              | : 14,0 cm kegeltipe × 1   |
| Hoofdwoofer            | : 16,0 cm kegeltipe × 1   |
| Tweeter                | : 5,0 cm kegeltipe × 1  |
| Maximale vermogen      |   |
| Subwoofer              | : 110 W   |
| Hoofd-luidspreker      | : 55 W  |
| Impedantie             |   |
| Subwoofer              | : 6 Ω   |
| Hoofd-luidspreker      | : 6 Ω   |
| Frekwentiebereik       |   |
| Subwoofer              | : 29 Hz–310 Hz  |
| Hoofd-luidspreker      | : 70 Hz–29 000 Hz   |
| Geluidsdrukniveau      |   |
| Subwoofer              | : 76 dB/W·m   |
| Hoofd-luidspreker      | : 87 dB/W·m   |
| Afmetingen (B × H × D) | : 286 mm × 335 mm × 365mm   |
| Gewicht                | : Elk 6,3 kg  |

*Veranderingen in technische gegevens et ontwerp onder voorbehoud.*

## CONEXIÓN

- NO utilice ningún otro amplificador para operar este sistema de altavoces excepto CA-MXG71R.
- Desactive la alimentación de todo el sistema antes de conectar los altavoces al amplificador.
- La capacidad máxima de potencia del altavoz principal del SP-MXG71R es de 55 W y la del altavoz de subgraves es de 110 W.  
Uná entrada excesiva resultará en ruido anormal y posibles daños.  
En casos donde las señales descritas más abajo se apliquen a los altavoces, aunque las mismas resulten menores que la entrada máxima permisible, pueden causar una sobrecarga y quemar el cableado de los altavoces. Asegúrese de disminuir el volumen del amplificador con anterioridad.
  - 1) Ruido durante la sintonía en FM.
  - 2) Señales de alto nivel que contengan componentes de alta frecuencia producidos por un magnetófono en el modo de avance rápido.
  - 3) Ruidos de conmutación provocados al encender y apagar otros componentes.
  - 4) Ruido de conmutación al conectar o desconectar cables con los componentes encendidos.
  - 5) Ruido de conmutación cuando se reemplaza la cápsula con los componentes encendidos.
  - 6) Ruido de conmutación provocados por la operación de los selectores del amplificador.
  - 7) Continua oscilación de alta frecuencia o de sonidos de tonos altos provocados por instrumentos electrónicos.
  - 8) Aullidos a utilizar micrófonos.

## ESPECIFICACIONES

|                             |  |
|-----------------------------|--|
| Tipo                        | : Reflex bajo con 3-altavoces y 3 vías<br>Twin Hyper Power-Drive Subwoofer |
| Altavoces                   |  |
| De subgraves                | : Tipo cónico de 14,0 cm × 1   |
| Principal                   | : Tipo cónico de 16,0 cm × 1   |
| De agudos                   | : Tipo cónico de 5,0 cm × 1  |
| Capacidad de potencia       |  |
| De subgraves                | : 110 W  |
| Principal                   | : 55 W   |
| Impedancia                  |  |
| De subgraves                | : 6 Ω  |
| Principal                   | : 6 Ω  |
| Gama de frecuencias         |  |
| De subgraves                | : 29 Hz–310 Hz   |
| Principal                   | : 70 Hz–29 000 Hz  |
| Nivel de presión acústica   |  |
| De subgraves                | : 76 dB/W·m  |
| Principal                   | : 87 dB/W·m  |
| Dimensiones (An × Al × Prf) | : 286 mm × 335 mm × 365mm  |
| Peso                        | : 6,3 kg cada uno  |

*El diseño y las especificaciones están sujetos a cambio sin aviso.*

## COLLEGAMENTO

- NON usare un amplificatore diverso dal modello CA-MXG71R per utilizzare questo sistema di altoparlanti.
- Spegnete la corrente dell'intero sistema prima di collegare gli altoparlanti all'amplificatore.
- La capacità di potenza massima dell'altoparlante principale del modello SP-MXG71R è di 55 W e quella del subwoofer è di 110 W. Un ingresso eccessivo causerà un suono anormale e possibili danni.

Nel caso in cui i segnali descritti qui sotto vengono applicati agli altoparlanti, possono causare un sovraccarico e bruciare il cablaggio degli altoparlanti, anche se i segnali sono al di sotto dell'ingresso massimo ammesso.

Assicuratevi di diminuire il livello del volume dell'altoparlante prima di procedere.

- 1) Generazione di rumore durante la sintonizzazione FM.
- 2) Segnali di alto livello che contengono dei componenti ad alta frequenza riprodotti da una piastra a cassette nel modo di avanzamento rapido.
- 3) Si sentirà uno scatto quando accendete o spegnete la corrente degli altri componenti.
- 4) Si sentirà uno scatto quando collegate o scollegate i cavi con la corrente accesa.
- 5) Si sentirà uno scatto quando viene sostituita la cartuccia con la corrente accesa.
- 6) Si sentirà uno scatto quando vengono usati gli interruttori dell'amplificatore.
- 7) Oscillazione continua ad alta frequenza o suoni acuti da strumenti musicali elettronici.
- 8) Ululato quando usate i microfoni.

## SPECIFICAZIONI

Tipo : Reflex basso con 3-altoparlanti e 3 vie  
Twin Hyper Power-Drive  
Subwoofer

Altoparlanti  
Subwoofer : Cono da 14,0 cm × 1  
Woofer principale : Cono da 16,0 cm × 1  
Tweeter : Cono da 5,0 cm × 1

Capacità di potenza  
Subwoofer : 110 W  
Altoparlante principale : 55 W

Impedenza  
Subwoofer : 6 Ω  
Altoparlante principale : 6 Ω

Gamma di frequenza  
Subwoofer : 29 Hz–310 Hz  
Altoparlante principale : 70 Hz–29 000 Hz

Livello di pressione sonora  
Subwoofer : 76 dB/W·m  
Altoparlante principale : 87 dB/W·m

Dimensioni (L × A × P) : 286 mm × 335 mm × 365 mm  
Massa : 6,3 kg ciascuno

*Il disegno e le specifiche sono soggetti a cambiamenti senza preavviso.*

## ANSLUTNING

- Använd INTE någon annan förstärkare än CA-MXG71R till att driva detta högtalarsystem med.
- Slå av strömmen i alla apparater i ljudanläggningen innan högtalarna ansluts till förstärkaren.
- Maximal effekthanteringskapacitet för SP-MXG71R är 55 W för huvudhögtalare/110 W för lågbashögtalare. Brus uppstår i ljudet och högtalarna kan skadas om de matas med för hög effekt. I situationerna som beskrivs nedan kan högtalarna också överbelastas och kabeltråden inne i högtalarna brännas sönder, fastän högtalarnas effekt inte har överskridits.  
Sänk därför ljudstyrkan på förhand.
  - 1) Brus under inställning av FM-radiostationer.
  - 2) Starka, högfrekventa signaler från ett kassettdäck under snabbspolning framåt.
  - 3) Ljudbangar som uppstår när andra apparater i anläggningen slås till och från.
  - 4) Skrapljud som uppstår när anslutningskablar ansluts eller kopplas från medan strömmen är på.
  - 5) Skrapljud som uppstår när pickupelementet på en skivspelare byts medan strömmen är på.
  - 6) Ljudbangar som uppstår när du använder förstärkarens omkopplare.
  - 7) Kontinuerliga, högfrekvenssvängningar eller högfrekvent ljud från elektroniska musikinstrument.
  - 8) Akustisk återkoppling (tjutande ljud) vid bruk av mikrofoner.

## TEKNISKA DATA

Typ : 3-vägs, 3-elements  
basreflexhögtalare  
Twin Hyper Power-Drive  
Subwoofer

Högtalarelement  
Lågbaselement : 14,0 cm kon × 1  
Huvudbaselement : 16,0 cm kon × 1  
Diskantelement : 5,0 cm kon × 1

Effekthanteringskapacitet  
Lågbashögtalare : 110 W  
Huvudhögtalare : 55 W

Impedans  
Lågbashögtalare : 6 Ω  
Huvudhögtalare : 6 Ω

Frekvensomfång  
Lågbashögtalare : 29 Hz–310 Hz  
Huvudhögtalare : 70 Hz–29 000 Hz

Ljudtrycksnivå  
Lågbashögtalare : 76 dB/W·m  
Huvudhögtalare : 87 dB/W·m

Ytermått (B × H × D) : 286 mm × 335 mm × 365 mm  
Vikt : 6,3 kg perst.

*Rätt till ändringar av utförande och specifikationer förbehålles utan föregående meddelande.*

## TILSLUTNING

- Anvend IKKE anden forstærker end CA-MXG71R til drift af dette højttalersystem.
- Sluk for strømmen til hele systemet før højttalerne forbindes til forstærkeren.
- Den maksimale belastningskapacitet for SP-MXG71R hovedhøjttaleren er 55 W/for subwooferen 110 W.

For kraftigt indgangssignal vil resultere i unormal støj og muligvis beskadigelse.

I tilfælde hvor højttalerne udsættes for signaler beskrevet nedenfor, kan der forekomme overbelastning og overbrænding af ledningerne i højttalerne selv om signalstyrken er under den maksimale tilladte værdi. Husk derfor at sænke højttalerlydstyrken i forvejen.

- 1) Støj under FM-afstemning.
- 2) Signaler med høje niveauer der indeholder højfrekvente komponenter dannet af en båndoptager der er indstillet til hurtig fremspoling.
- 3) Klikstøj dannet når der tændes eller slukkes for strømmen til andre komponenter.
- 4) Klikstøj der dannes når ledninger tilsluttes eller tages ud af forbindelse mens der er tændt for strømmen.
- 5) Klikstøj der dannes når pickuppen udskiftes mens der er tændt for strømmen.
- 6) Klikstøj der dannes når forstærkerens omskiftere betjenes.
- 7) Fortsat høj frekvenssvingning, eller en højlyd dannet af et elektronisk instrument.
- 8) Hyletoner når der anvendes en mikrofon.

## SPECIFIKATIONER

|                      |  |
|----------------------|--|
| Type                 | : 3-vejs basrefleks-højttaler med 3-elementer<br>Twin Hyper Power-Drive<br>Subwoofer |
| Højttalere           |  |
| Subwoofer            | : 14,0 cm membran × 1  |
| Hoved-bashøjttaler   | : 16,0 cm membran × 1  |
| Diskantenhed         | : 5,0 cm membran × 1   |
| Belastningskapacitet |  |
| Subwoofer            | : 110 W  |
| Hovedhøjttaler       | : 55 W   |
| Impedans             |  |
| Subwoofer            | : 6 Ω  |
| Hovedhøjttaler       | : 6 Ω  |
| Frekvensområde       |  |
| Subwoofer            | : 29 Hz–310 Hz   |
| Hovedhøjttaler       | : 70 Hz–29 000 Hz  |
| Lydtryksniveau       |  |
| Subwoofer            | : 76 dB/W·m  |
| Hovedhøjttaler       | : 87 dB/W·m  |
| Mål (B × H × D)      | : 286 mm × 335 mm × 365 mm   |
| Vægt                 | : 6,3 kg hver  |

*Design og specifikationer kan blive ændret uden varsel.*

## LIITÄNTÄ

- ÄLÄ käytä muuta vahvistinta tämän kaiutinjärjestelmän käyttöön paitsi mallille CA-MXG71R.
- Katkaise koko järjestelmän virta ennen kuin suoritat liitännät kaiuttimista vahvistimeen.
- Mallin SP-MXG71R pääkaiuttimen enimmäisteho on 55 W, apubassokaiuttimen 110 W. Liiallinen antoteho aiheuttaa epänormaalia kohinaa ja jopa vahinkoa.  
Tapauksissa, missä kaiuttimet joutuvat alla kuvattujen signaalien kohteeksi, vaikka signaalit olisivat alle sallitun maksimi antotehon, ne saattavat aiheuttaa ylikuormitusta ja polttaa kaiuttimien johdot.  
Vähennä siis vahvistimen äänenvoimakkuutta jo ennalta.
  - 1) Kohinaa FM-virityksen aikana.
  - 2) Kasettidekistä eteenpäinkelauksen aikana muodostuneet vahvat, korkeataajuuksisia komponentteja sisältävät signaalit.
  - 3) Klik-ääni, joka syntyy silloin kun toisten osien virta kytetään ja katkaistaan.
  - 4) Klik-ääni, joka syntyy silloin kun kytetään tai irrotetaan johtoja virran ollessa päällä.
  - 5) Klik-ääni, joka syntyy silloin kun vaihdetaan hylsy virran ollessa päällä.
  - 6) Klik-ääni, joka syntyy silloin kun käytetään vahvistimen kytkimiä.
  - 7) Jatkuva korkea värähtely tai elektronisesti tuotettu korkea soittimen ääni.
  - 8) Ulinaa mikrofonina käytettäessä.

## TEKNISET TIEDOT

|                   |  |
|-------------------|--|
| Tyyppi            | : 3-tie, 3 kaiuttimen bassorefleksi<br>Twin Hyper Power-Drive<br>Subwoofer |
| Kaiuttimet        |  |
| Apubasso          | : 14,0 cm karitomuotoinen × 1  |
| Pääbasso          | : 16,0 cm karitomuotoinen × 1  |
| Diskantti         | : 5,0 cm karitomuotoinen × 1   |
| Enimmäisteho      |  |
| Apubasso          | : 110 W  |
| Pääkaiutin        | : 55 W   |
| Impedanssi        |  |
| Apubasso          | : 6 Ω  |
| Pääkaiutin        | : 6 Ω  |
| Taajuusala        |  |
| Apubasso          | : 29 Hz–310 Hz   |
| Pääkaiutin        | : 70 Hz–29 000 Hz  |
| Äänenpainetaso    |  |
| Apubasso          | : 76 dB/W·m  |
| Pääkaiutin        | : 87 dB/W·m  |
| Mitat (L × K × S) | : 286 mm × 335 mm × 365 mm   |
| Paino             | : 6,3 kg perst.  |

*Oikeudet muutoksiin pidätetään.*