



MANUEL d'INSTRUCTIONS 49cc
Mini ATV 2T

Fabricant:

Veillez noter qu'il s'agit d'un manuel général. Ainsi, le style de véhicule ATV que vous avez acquis peut différer des images montrées dans ce manuel.

Lisez le manuel d'instructions soigneusement! C'est important pour la sécurité du conducteur et de l'entretien du véhicule!

Si l'utilisateur n'est pas sensibilisé à la sécurité ou n'a pas d'expériences de conduite, l'utilisation du véhicule doit se faire sous la supervision d'un adulte! Ceci est très important pour sa sécurité.

Ce véhicule est recommandé pour les utilisateurs de **14 ans ou plus**.

Ne prêtez jamais le véhicule à d'autres utilisateurs sans connaître leur degré de connaissances du fonctionnement et de l'utilisation du véhicule.

Dans tous les cas, respectez la loi et les réglementations en vigueur

Contenu du Manuel

Avertissement de sécurité
Conformité avec la loi
Assemblage
Position du VIN (numéro d'identification du véhicule)
Interrupteur à clé
Commutateur de fonction
Chargeur
Interrupteur d'arrêt urgence
Alarme antivol
Pneus et les jauges de pression des pneus

Conduite

- Inspection avant de conduire
- Fonctionnement à l'arrêt (inspection)
- Suspensions avant et arrière (inspection)
- Système de freinage avant (inspection)
- Système de freinage arrière (inspection)
- Batterie (inspection)
- Trousse à outils (inspection)
- Autoprotection (inspection)

Mise en Route

Essais & Rodage

Conduite

Parking

Nettoyage

Stockage

Transport

Livraison

Maintenance & Accessoires

Description Accessoire, données, schéma électrique de principe, avertissement sur l'âge et les étiquettes d'avertissement.

Consignes de sécurité

1. Ce véhicule n'est pas un jouet.
2. Le conducteur de moins de 16 ans doit obligatoirement être sous la supervision d'un adulte.
3. Les enfants doivent être formés avant de conduire - très important.
4. Vérifiez la capacité des enfants à appréhender le risque - très important.
5. Vérifiez la capacité des enfants à comprendre le manuel les avertissements de sécurité.
6. L'utilisateur doit lire le manuel du propriétaire soigneusement pour en comprendre l'importance pour lui-même ou les enfants qu'il supervise.
7. Une mauvaise utilisation du véhicule, peut entraîner des blessures graves ou la mort.
8. Avertissement de limite d'âge. (voir la plaque aluminium sur le VTT)
9. Ce produit n'est pas destiné à une utilisation sur route ou hors route mais sur des voies privées.

Descendez du véhicule et marchez avec lui lors du franchissement des routes.

10. Ne jamais rouler avec plus d'une personne.
11. N'essayez jamais d'utiliser ce véhicule sous l'influence de l'alcool ou de drogues.
12. Contrôlez votre vitesse, ne pas conduire à une vitesse excessive.
13. Ne pas utiliser le véhicule pendant une période de réglages ou d'entretien.
14. Assurez-vous que le véhicule est en bon état avant de l'utiliser.
15. Ne modifiez pas les véhicules ou les pièces de rechange. C'est dangereux et illégal.
16. Les réglages d'accélération du véhicule sont déjà en place. Les utilisateurs ne doivent pas les modifier, ce qui peut entraîner des blessures graves et la mort.
17. Avant de conduire, équipez vous de casque, gants, vêtements de protections et de bottes renforcées, pour assurer votre sécurité.
18. Il est nécessaire de suivre une formation de l'importateur ou du détaillant, pour apprendre toutes les notions indispensables à l'utilisation du véhicule.
19. Informez-vous sur les lois et règlements de la conduite d'un véhicule hors routes auprès des détaillants.
20. Après avoir utilisé le véhicule pendant une longue période, attention aux brûlures par contact avec les parties chaudes.
21. Bien que le véhicule a été conçu pour offrir un maximum de sécurité, il ne permet pas de se protéger de préjudices imprévus.

Lisez les étiquettes d'avertissement de sécurité sur le véhicule avec soin pour les comprendre pleinement.

1. L'étiquette d'avertissement de sécurité signale les informations de sécurité importantes.
2. L'utilisateur doit les comprendre et respecter leurs indications complètement.

Plaque CE

3. Assurez-vous que toutes les étiquettes sont déjà apposées sur les véhicules.
4. Si les étiquettes ne sont pas claires, mal situées ou endommagées, demandez au concessionnaire de les remplacer en les remplaçant correctement aux endroits adaptés.

Respect des lois et directives: Produit conforme aux normes CE

Norme 2006/42/EC: [Directive Machine CE](#)
Norme 2004/108/EC: [Directive Compatibilité Electromagnétique](#)
Norme 97/68/EC: Directive Pollution Moteur

Guide d'assemblage

Si vous ne comprenez pas complètement ces instructions faites appel à votre revendeur

1. Placez la boîte d'emballage sur le terrain plat, puis ouvrez-le. (Ciseaux ou un cutter)
2. Utilisez une clé plate de 10 et une clé Allen de 6 pour démonter l'emballage métallique. (Pour les modèles emballés de cage de fer, cette étape n'est pas applicable)

Etapes d'installation :

- 1: installer la timonerie de direction, serrer l'écrou avec vigueur 25N.m. Ajuster pour un bon équilibre gauche/droite.
 - 2: installer les amortisseurs arrière et serrer les écrous des deux côtés avec vigueur 25N.m.
 - 3: installer les roues avant (valve à l'extérieur), et serrer les écrous avec fortement 40N.m.
 - 4: installer les roues arrière (valve à l'extérieur), et serrer les écrous avec fortement 55N.m.
 - 5: installer le guidon (ajuster l'inclinaison), et serrer les écrous avec vigueur 20N.m.
 - 6: Installer le pare-choc et les accessoires, serrez les écrous fermement 20n.M.
 - 7: Connecter les câbles de la batterie. Vérifiez que le coupe-circuit électrique est sur "OFF". Commencez par la borne + (positif) d'abord, puis la borne - (négatif). (à l'inverse pour le démontage). Si vous ne comprenez pas les instructions, contactez votre revendeur.
- Assurez-vous d'un bon niveau de charge de la batterie et si nécessaire brancher le câble de connexion du chargeur fourni pour ajuster sa recharge (à vérifier régulièrement par sécurité et commodité)

Parallélisme: (Cette étape doit être vérifiée régulièrement pour votre la sécurité et votre confort de conduite): Vérifier le pincement des pneus avant, assurez-vous que l'entraxe avant soit être plus courte d'environ 7 mm (de 5 à 10mm) que l'entraxe arrière.

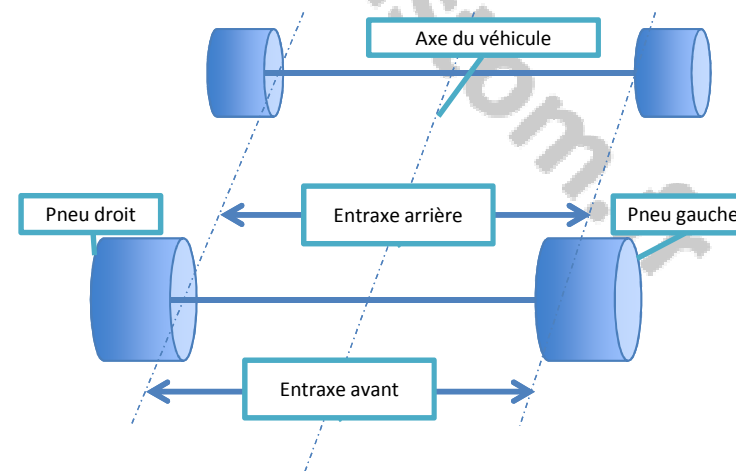

Réglage de la chaîne:

Si vous ne comprenez pas complètement ces instructions faites appel à votre revendeur

Utilisez l'index, pour appuyer légèrement sur la position médiane entre pignon de sortie de boîte et le pignon arrière. La meilleure plage se situe entre 15mm et 20mm. Si nécessaire, ajuster le réglage de la chaîne. (Le tendeur de chaîne doit être réglé en même temps pour assurer la répartition des deux côtés); desserrer les écrous du tendeur de chaîne d'abord, puis dévisser les écrous et les resserrer jusqu'à obtenir le bon réglage.

Enfin, visser fermement les écrous du tendeur de chaîne.

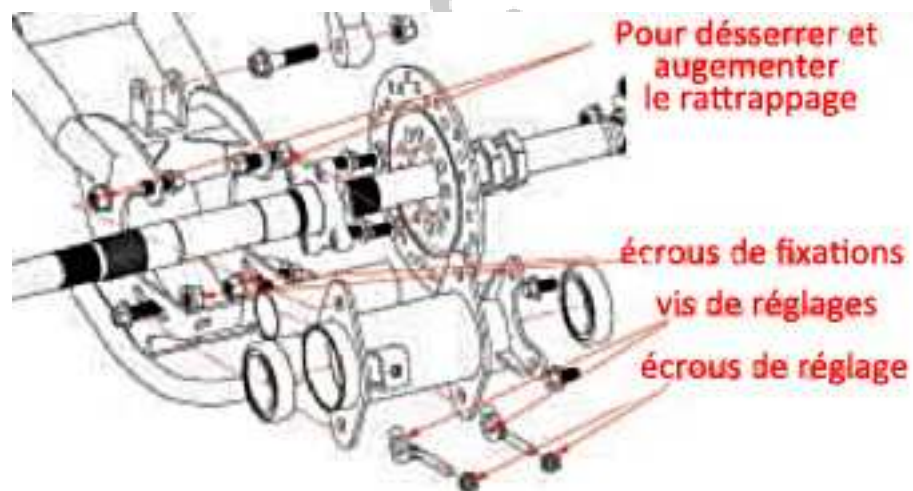
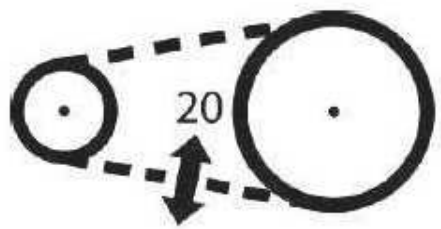

Numéro d'identification du véhicule

Parfois appelé « code VIN » qui signifie « Véhicule identification number » il correspond au numéro d'identification du véhicule du certificat d'immatriculation français.

La position du numéro d'identification du véhicule est située sur le côté droit du cadre avant.



Numéro d'identification du véhicule

Interrupteur à clé





L'interrupteur à clé est sur le côté droit de la partie avant du véhicule, il indique "OFF" (Eteint) et "ON" (Allumé ou Contact).

A noter:

En position "OFF": La clé peut être retirée. La lumière ne peut être activée, le moteur ne peut pas être démarré.

En position "ON": La clé ne peut pas être retirée avec le moteur démarré, le phare peut être activée (si disponible).

Interrupteur multi- fonctions

- L'interrupteur multifonctions est à gauche du guidon, il se compose des boutons : klaxon, démarrage, phare, arrêt moteur.
- Klaxon électrique :  Quand l'interrupteur à clé est activé, appuyez dessus pour l'actionner.
- Démarreur-klaxon Rouge:  Appuyez dessus pour démarrer le véhicule (lorsque le frein à main est serré).
- Commande de phare: inverseur Code-Phare. 
- Interrupteur Arrêt Moteur : Commutateur On Off. 

Systeme de recharge (en option)

- La tension d'entrée acceptée peut-être 110v ou 220V alternatifs.
- La tension de sortie est de 24 volts ou 36 Volts continu, selon configuration.
- Lorsque le véhicule est en charge, la lampe de contrôle est rouge
- Lorsque la batterie du véhicule est complètement chargée, elle passe au vert.

Systeme d'alarme (en option)

- La tension d'entrée est de 24 volts ou 36 Volts continu, selon configuration.
- Fonction antivol: Appuyez sur la touche "verrouillage" (lock), le véhicule est en état d'alerte.
- Fonction Sans clé: Vous n'avez pas besoin de tourner la clé de contact. Appuyez sur le bouton "Démarrer" (start) deux fois de suite, puis faites fonctionner le véhicule.

Interrupteur d'arrêt d'urgence

Situé sur le côté gauche du châssis arrière ou sur le côté gauche du guidon. Tirer ou appuyer sur l'interrupteur, le moteur sera arrêté.

Une corde d'urgence peut être fixée sur le pilote. Quand il y a urgence, le véhicule sera arrêté automatiquement par le conducteur qui quitte le siège en tirant la corde.

Pneus et manomètre

Pneus: Une pression des pneus bien adaptée peut apporter plus de stabilité et de confort. Vérifier et ajuster la pression des pneus régulièrement, pour s'assurer que la pression est correcte.

Pour trouver la dimension des pneus et la pression standard, vérifier la liste des paramètres et l'étiquette d'avertissement sur le véhicule. Pour trouver la charge et la classe de vitesse lisez-les informations sur la surface du flan du pneu.

1. Vérifier la pression et l'usure des pneus avant de conduire. Effectuer leur remplacement si vous constatez l'une des conditions suivantes : Jante cassée, déformée, pneu déformé, coupé. (Demander l'aide d'un technicien qualifié ou de votre revendeur pour le remplacement.)
2. Une pression des pneus incorrecte peut entraîner des risques. Une pression trop élevée peut provoquer une crevaison. Une pression trop basse peut provoquer une conduite imprécise et entraîner la perte de contrôle du véhicule.
3. Lorsque le relief des sculptures du pneu est inférieur à 2mm, remplacer-le par un pneu neuf. (Demander l'aide du technicien)
4. Un manomètre pour vérifier la pression des pneus vous est fourni par votre fabricant.
5. Méthode de contrôle: dévisser le bouchon de valve et appuyez le manomètre sur la valve. La valeur mesurée est la pression du pneu. Remettez le bouchon de valve après la mesure

Inspection à l'arrêt

Inspection avant de conduire

1. Inspecter chacune des parties mécaniques, vérifier que les pièces en mouvement bougent normalement et sans interférence.
2. Vérifiez que les amortisseurs avant et arrière ne soient pas déformés ou présentent des fuites.
3. Vérifiez que la suspension avant et le bras de suspension arrière soient bien fixés au châssis.
4. Tenir le véhicule lors de la vérification.
5. Faites réparer et remplacer toutes pièces défectueuses sans attendre.
6. Contactez votre revendeur, lorsque la situation est hors de contrôle.

Inspection du frein avant

Vérifier que la commande de frein avant est ferme, que l'effet de freinage est efficace.

1. La poignée de frein avant est montée sur le côté droit.
2. Le frein fonctionne bien si son débattement vers l'arrière est de 20-30mm.
3. Vérifier si la rotation du pneu est bonne après la libération du levier de frein
4. Le levier de frein avant sert aussi au stationnement. Utilisez-le pour le stationnement.

Inspection du frein arrière

Vérifier que la commande de frein arrière est ferme, que l'effet de freinage est efficace.

1. Le frein arrière est monté sur le côté gauche ou sur le pied droit.
2. Le frein fonctionne bien si son débattement vers l'arrière est de 20-30mm (ou vers le bas pour le frein à pied)
3. Vérifiez que, sans freinage, la rotation du pneu est bonne.
4. Contactez le revendeur pour les besoins de la maintenance des freins.
5. Inspectez le patin de frein régulièrement, le remplacer immédiatement quand il est usé
6. Ne pas ouvrir le réservoir de liquide de frein. Il peut endommager la peau. Nettoyer immédiatement la peau avec de l'eau.
7. Le levier de frein avant sert aussi au stationnement. Utilisez-le pour le stationnement.
8. Dans tous les cas, contactez votre revendeur si vous devez régler les freins.

Vérification de la batterie

La batterie de ce véhicule est sans entretien.

1. Vérifiez la bonne fixation de la batterie.
2. Ne jetez pas la batterie ce qui entraîne la pollution de l'environnement. Ramenez-là à votre revendeur ou dans un centre de tri.
3. Ne pas charger la batterie avant qu'elle ne soit déchargée.
4. Pendant une longue période d'inactivité, vérifier la charge, toutes les 3 semaines. Chargez lorsque la tension est inférieure à 12V.
5. Lors du chargement, ou d'un déplacement de la batterie, ne pas la mettre à l'envers.

Inspection de la trousse à outils

Vérifiez que votre trousse à outils est complète avant de démarrer. Elle est équipée avec des outils professionnels utiles en cas de besoin.

Autoprotections

Inspecter et ajuster vos propres protections est la garantie d'une conduite alliant plaisir et sécurité. Portez des vêtements protecteurs correctement adaptés à vous et aux risques. Les équipements de protection se composent des éléments suivants. voir ci-dessous



Chaque étape de contrôle et d'inspection est nécessaire, le danger est permanent lors de la conduite. Conformément aux normes et lois en vigueur, respectez le processus décrit précédemment avant de conduire, vous permettra de protéger votre vie, votre sécurité et celle des autres.

Démarrage

Suivez les étapes ci-dessous pour démarrer le moteur:

1. Garer le véhicule sur le sol plat.
2. Tournez l'interrupteur à clé en position "On". Assurez-vous qu'il est bien connecté.
3. Si le moteur ne démarre pas, ouvrez le starter (moteur thermique). Essayez à nouveau. Fermez le starter, dès que le moteur tourne.
3. Au début, tournez l'accélérateur lentement.

Essais Rodage

Un conducteur novice ne pourra pas comprendre cette partie sans être formé par votre revendeur. Le fonctionnement et la conduite dans les premières semaines peuvent affecter durablement les performances futures du véhicule.

Pendant cette période, ne pas tourner la poignée des gaz au maximum, roulez à vitesse réduite. Après la période de rodage, maintenez le véhicule en bon état en suivant strictement les recommandations de maintenance. La formation du conducteur est obligatoire. Une mauvaise utilisation du véhicule peut entraîner des blessures graves et parfois la mort du conducteur. Il doit être sensibilisé fortement à la sécurité ou à des expériences de conduite, sous la supervision d'adultes .

Conduite

Avant de conduire, relisez et vérifiez les symboles et logotype relatifs à la sécurité placés sur le véhicule.

1. Vérifiez que les deux freins avant et arrière sont en état de marche.
2. Vérifiez la pression de vos pneus.
3. Tourner la manette des gaz lentement. Ne jamais la tourner à fond brutalement.
4. Relâcher l'accélérateur et agissez sur les freins, pour ralentir.
5. Agissez sur le frein avant et le frein arrière en même temps lors d'un freinage. Freinez progressivement permettra de prolonger la durée de vie des freins.
6. Ne conduisez jamais d'une seule main c'est dangereux et interdit. Ne faites pas de mouvement dangereux pendant la conduite.

Parking

1. Coupez l'accélérateur et le frein en même temps.
2. Lorsque le véhicule est à l'arrêt, tournez la clé sur la position «OFF», puis retirez la clé.
3. La fonction Parking est recommandée pour éviter au véhicule de glisser.

Nettoyage

Après chaque sortie, inspecter le véhicule. Placez-le sur une surface plane pour le nettoyer.

1. Les nettoyeurs à haute pression peuvent nuire aux revêtements et à certains accessoires du véhicule.
2. Laver à la main et à l'eau en évitant les pièces électromagnétiques: interrupteur à clé, câbles et batterie.
3. En règle générale, laver le véhicule avec de l'eau propre à faible pression.
4. Ne pas tourner la clé de contact immédiatement après le nettoyage, laisser sécher le véhicule.
5. Graisser la chaîne de transmission sans excès.

Stockage

Avant le stockage, le véhicule doit être vérifié pour s'assurer qu'il est en bon état.

1. Vérifiez le poids du véhicule à partir de la liste des paramètres.
2. Nettoyez le véhicule, puis cirez sa surface.
3. Éteignez l'interrupteur à clé
4. Nettoyer la chaîne, puis la lubrifier.
5. Lubrifier tous les câbles.
6. Placez le véhicule bien emballé dans un endroit frais et aéré pour éviter l'humidité et le soleil.

Transports & Livraison

Procédure de transport du véhicule bien emballé.

1. Vérifiez le poids du véhicule à partir de la liste des paramètres.
2. S'assurer que l'ensemble du véhicule est bien protégé.
3. S'assurer que le véhicule est bien fixé sur la remorque ou un chariot élévateur.
4. S'assurer que le véhicule est à l'endroit. Ne pas le tourner à l'envers ou sur le côté
5. La manipulation doit se faire avec soin

Entretien

Un conducteur novice ne pourra pas comprendre cette partie sans être formé par votre revendeur

Maintenance moteur longue durée:

Si le véhicule doit être stocké pendant une longue période, débrancher la batterie (borne - avant la borne +) et (pour moteur thermique) vidanger le réservoir de carburant et l'huile du carter moteur pour éviter toute fuite ou corrosion.

Périodicité de maintenance (étapes de l'entretien)

Les symboles ci-dessous correspondent aux différentes étapes à réaliser

I: Inspection, Maintenance ou vidange huile (moteur thermique)

C: Nettoyer

L: ajouter du lubrifiant

	1ère semaine	1 ^{er} mois	Tous les ans
Circuit Alimentation	I		
Accélérateur		I	
Filtre à Air	I	C	
Bougie		I	
Carburateur	I	I&C	
Chaîne	I&L	I&L	
Plaquettes de frein		I	I
Circuit de freins	I	I	I
Ecrous & Boulons	I	I	
Pneus	I	I	I
Direction			I
Suspensions		I	I
Batterie		I	

Conduite

Avant de conduire, relisez et vérifiez les symboles et logotype relatifs à la sécurité placés sur le véhicule.

1. Vérifiez que les deux freins avant et arrière sont en état de marche.
2. Vérifiez la pression de vos pneus.
3. Tourner la manette des gaz lentement. Ne jamais la tourner à fond brutalement.
4. Relâcher l'accélérateur et agissez sur les freins, pour ralentir.
5. Agissez sur le frein avant et le frein arrière en même temps lors d'un freinage. Freinez progressivement permettra de prolonger la durée de vie des freins.
6. Ne conduisez jamais d'une seule main c'est dangereux et interdit. Ne faites pas de mouvement dangereux pendant la conduite.

Parking

1. Coupez l'accélérateur et le frein en même temps.
2. Lorsque le véhicule est à l'arrêt, tournez la clé sur la position «OFF», puis retirez la clé.
3. La fonction Parking est recommandée pour éviter au véhicule de glisser.

Nettoyage

Après chaque sortie, inspecter le véhicule. Placez-le sur une surface plane pour le nettoyer.

1. Les nettoyeurs à haute pression peuvent nuire aux revêtements et à certains accessoires du véhicule.
2. Laver à la main et à l'eau en évitant les pièces électromagnétiques: interrupteur à clé, câbles et batterie.
3. En règle générale, laver le véhicule avec de l'eau propre à faible pression.
4. Ne pas tourner la clé de contact immédiatement après le nettoyage, laisser sécher le véhicule.
5. Graisser la chaîne de transmission sans excès.

Stockage

Avant le stockage, le véhicule doit être vérifié pour s'assurer qu'il est en bon état.

1. Vérifiez le poids du véhicule à partir de la liste des paramètres.
2. Nettoyez le véhicule, puis cirez sa surface.
3. Éteignez l'interrupteur à clé
4. Nettoyer la chaîne, puis la lubrifier.
5. Lubrifier tous les câbles.
6. Placez le véhicule bien emballé dans un endroit frais et aéré pour éviter l'humidité et le soleil.

Transports & Livraison

Procédure de transport du véhicule bien emballé.

1. Vérifiez le poids du véhicule à partir de la liste des paramètres.
2. S'assurer que l'ensemble du véhicule est bien protégé.
3. S'assurer que le véhicule est bien fixé sur la remorque ou un chariot élévateur.
4. S'assurer que le véhicule est à l'endroit. Ne pas le tourner à l'envers ou sur le côté
5. La manipulation doit se faire avec soin

Exemples d'Avertissements de sécurité

Des autocollants d'avertissement sont placés à des endroits précis et adaptés sur le véhicule.

Ils contiennent des informations importantes sur la Sécurité.

L'utilisateur doit pleinement les comprendre et agir en conséquence.

En ne respectant pas ces observations, l'utilisateur s'expose à de graves dangers et à la mort.

Lisez le Manuel, porter des équipements de protection, routes interdites, pas de passager, pas de drogues, Interdit au moins de 14 ans

Légende des symboles

ci-dessous de gauche à droite



Porter un équipement de protection individuelle, Ne pas utiliser ce véhicule sur la voie publique, Ne pas transporter de passager sur ce véhicule, Ne pas transporter plus d'un passager sur ce véhicule

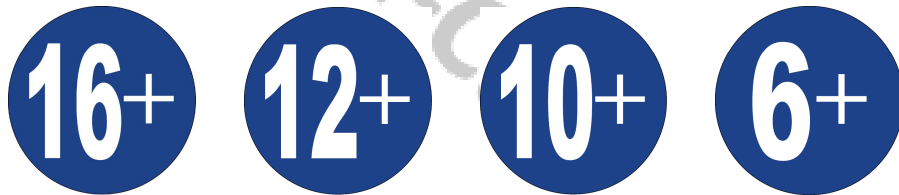

Utilisation limitée aux plus de 16 ans, de 12 ans, ATV de type I catégorie Y + de 10 ans et + de 6 ans



Lire le manuel d'instructions, Avertissement : Liquide chaud, Avertissements généraux

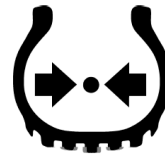

Pression des pneus, Dispositif de remorquage : limite de force horizontale et verticale

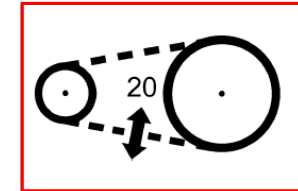

Ne jamais consommer de drogue ou d'alcool, Réglages de chaîne de transmission

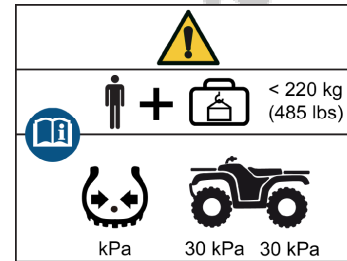

Masse maximale et pression des pneus

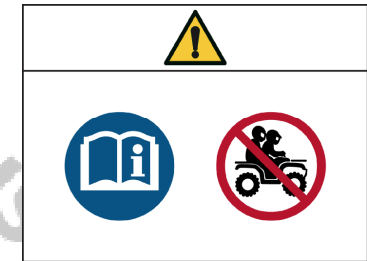

ATV type I: ne jamais transporter de passagers

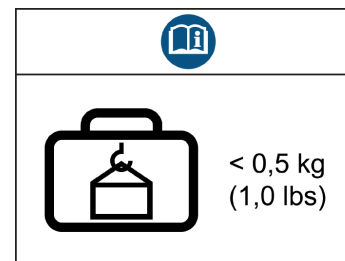

Capacité de charge maximale

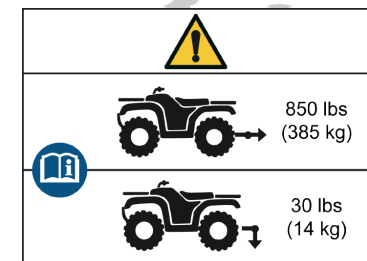

Charge verticale vers le bas maximale sur la barre d'attelage

Caractéristiques du Modèle HB-ATV50A



Schéma électrique

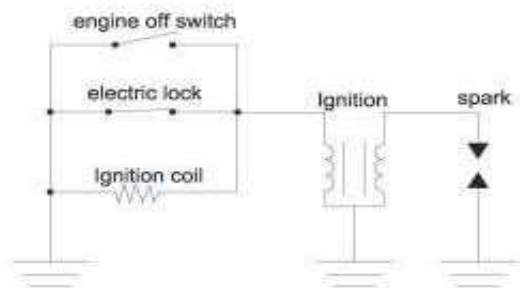

Caractéristiques détaillées

Long. x Larg. x Haut.	1020x650x650	Moteur Type	1E44F-6
entraxe (mm)	700	Alésage course	44x37,4
Ø Jantes	400 mm	Cylindrée (ml)	49
Haut. mini au sol	100 mm	Taux compression	8:1
Ø de braquage (mm)	2700 mm	Ralenti	2800±150 tr mn
Poids Total à sec	30 Kg	Puissance kW (r / min)	1.8/7000
Poids Total en charge	30,5Kg	Couple max N.m (r / min)	2.4/5500
Charge conseillée	90 Kg	Carburateur	H117 Flotteur
Vitesse maxi (Km/h)	37 Km/h	Embrayage	Centrifuge auto
Réservoir d'huile (L)	0,8 L	Bougie	BM6A
Amortisseur AV/AR	Ressort Hydraulique	Silencieux	Impédance, composite
Freins AV/AR	à disque	Démarrreur	Lanceur
Commande de frein	Manuel	Allumage	Magnétique sans-contact
Pneus AV/AR spec.	3.00-4	Transmission	Chaine
Pneus AV/AR press.	Av 165 kpa ARR 137 Kpa	Lubrification	Mélange 1/25
Crochet d'attelage	acier	Refroidissement	Air
Phare	/	Carburant	≥90#
Réduction primaire	3,2	Niveau Sonore dB(A)	78
Réduction secondaire	4,91	Refroidissement	Air
Démultiplication	15,71	Vibrations (m/s ²)	1,0

Caractéristiques du Modèle HB-ATV50B



Schéma électrique

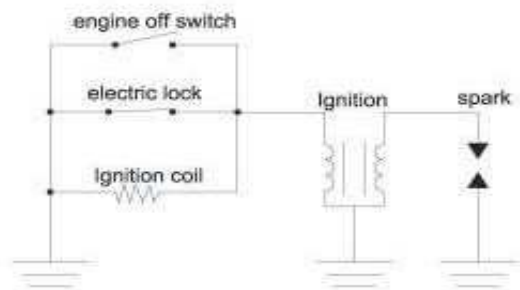

Caractéristiques détaillées

Long. x Larg. x Haut.	1020x650x650	Moteur Type	1E44F-6
entraxe (mm)	700	Alésage course	44x37,4
Ø Jantes	400 mm	Cylindrée (ml)	49
Haut. mini au sol	100 mm	Taux compression	8:1
Ø de braquage (mm)	2700 mm	Ralenti	2800±150 tr mn
Poids Total à sec	30 Kg	Puissance kW (r / min)	1.8/7000
Poids Total en charge	30,5Kg	Couple max N.m (r / min)	2.4/5500
Charge conseillée	90 Kg	Carburateur	H117 Flotteur
Vitesse maxi (Km/h)	37 Km/h	Embrayage	Centrifuge auto
Réservoir d'huile (L)	0,8 L	Bougie	BM6A
Amortisseur AV/AR	Ressort Hydraulique	Silencieux	Impédance, composite
Freins AV/AR	à disque	Démarrreur	Lanceur
Commande de frein	Manuel	Allumage	Magnétique sans-contact
Pneus AV/AR spec.	3.00-4	Transmission	Chaîne
Pneus AV/AR press.	Av 165 kpa ARR 137 Kpa	Lubrification	Mélange 1/25
Crochet d'attelage	acier	Refroidissement	Air
Phare	/	Carburant	≥90#
Réduction primaire	3,2	Niveau Sonore dB(A)	78
Réduction secondaire	4,91	Refroidissement	Air
Démultiplication	15,71	Vibrations (m/s2)	1,0

Caractéristiques du Modèle HB-ATV50C



Schéma électrique

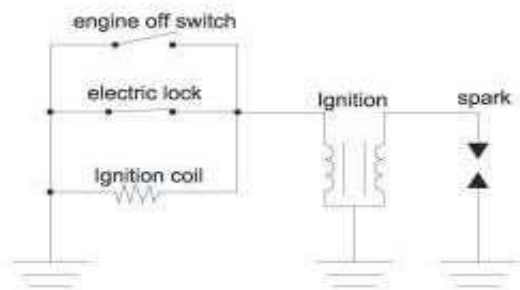

Caractéristiques détaillées

Long. x Larg. x Haut.	1020x650x650	Moteur Type	1E44F-6
entraxe (mm)	705	Alésage course	44x37,4
Ø Jantes	450 mm	Cylindrée (ml)	49
Haut. mini au sol	100 mm	Taux compression	8:1
Ø de braquage (mm)	2700 mm	Ralenti	2800±150 tr mn
Poids Total à sec	30 Kg	Puissance kW (r / min)	1.8/7000
Poids Total en charge	30,5Kg	Couple max N.m (r / min)	2.4/5500
Charge conseillée	90 Kg	Carburateur	H117 Flotteur
Vitesse maxi (Km/h)	37 Km/h	Embrayage	Centrifuge auto
Réservoir d'huile (L)	0,8 L	Bougie	BM6A
Amortisseur AV/AR	Ressort Hydraulique	Silencieux	Impédance, composite
Freins AV/AR	à disque	Démarrreur	Lanceur
Commande de frein	Manuel	Allumage	Magnétique sans-contact
Pneus AV/AR spec.	3.00-4	Transmission	Chaîne
Pneus AV/AR press.	Av 165 kpa ARR 137 Kpa	Lubrification	Mélange 1/25
Crochet d'attelage	acier	Refroidissement	Air
Phare	/	Carburant	≥90#
Réduction primaire	3,2	Niveau Sonore dB(A)	78
Réduction secondaire	4,91	Refroidissement	Air
Démultiplication	15,71	Vibrations (m/s2)	1,0

Caractéristiques du Modèle HB-ATV50D



Schéma électrique

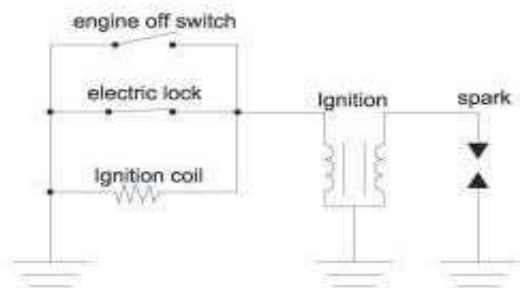

Caractéristiques détaillées

Long. x Larg. x Haut.	1020x650x650	Moteur Type	1E44F-6
entraxe (mm)	705	Alésage course	44x37,4
Ø Jantes	450 mm	Cylindrée (ml)	49
Haut. mini au sol	100 mm	Taux compression	8:1
Ø de braquage (mm)	2930 mm	Ralenti	2800±150 tr mn
Poids Total à sec	35 Kg	Puissance kW (r / min)	1.8/7000
Poids Total en charge	35,5Kg	Couple max N.m (r / min)	2.4/5500
Charge conseillée	90 Kg	Carburateur	H117 Flotteur
Vitesse maxi (Km/h)	37 Km/h	Embrayage	Centrifuge auto
Réservoir d'huile (L)	0,8 L	Bougie	BM6A
Amortisseur AV/AR	Ressort Hydraulique	Silencieux	Impédance, composite
Freins AV/AR	à disque	Démarrreur	Lanceur
Commande de frein	Manuel	Allumage	Magnétique sans-contact
Pneus AV/AR spec.	F:4.10-6 R:13x5.00-6	Transmission	Chaîne
Pneus AV/AR press.	Av 165 kpa ARR 137 Kpa	Lubrification	Mélange 1/25
Crochet d'attelage	acier	Refroidissement	Air
Phare	/	Carburant	≥90#
Réduction primaire	3,2	Niveau Sonore dB(A)	78
Réduction secondaire	4,91	Refroidissement	Air
Démultiplication	15,71	Vibrations (m/s2)	1,0

Caractéristiques du Modèle HB-ATV50E



Schéma électrique

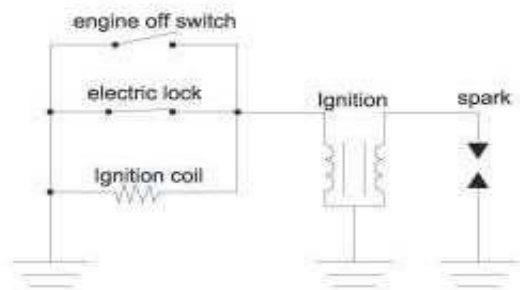

Caractéristiques détaillées

Long. x Larg. x Haut.	1080x615x665	Moteur Type	1E44F-6
entraxe (mm)	705	Alésage course	44x37,4
Ø Jantes	450 mm	Cylindrée (ml)	49
Haut. mini au sol	100 mm	Taux compression	8:1
Ø de braquage (mm)	2930 mm	Ralenti	2800±150 tr mn
Poids Total à sec	37 Kg	Puissance kW (r / min)	1.8/7000
Poids Total en charge	39 Kg	Couple max N.m (r / min)	2.4/5500
Charge conseillée	90 Kg	Carburateur	H117 Flotteur
Vitesse maxi (Km/h)	37 Km/h	Embrayage	Centrifuge auto
Réservoir d'huile (L)	2 L	Bougie	BM6A
Amortisseur AV/AR	Ressort Hydraulique	Silencieux	Impédance, composite
Freins AV/AR	à disque	Démarrreur	Lanceur
Commande de frein	Manuel	Allumage	Magnétique sans-contact
Pneus AV/AR spec.	F:4.10-6 R:13x5.00-6	Transmission	Chaine
Pneus AV/AR press.	Av 165 kpa ARR 137 Kpa	Lubrification	Mélange 1/25
Crochet d'attelage	acier	Refroidissement	Air
Phare	/	Carburant	≥90#
Réduction primaire	3,2	Niveau Sonore dB(A)	78
Réduction secondaire	4,91	Refroidissement	Air
Démultiplication	15,71	Vibrations (m/s2)	1,0

Caractéristiques du Modèle HB-ATV50F



Schéma électrique

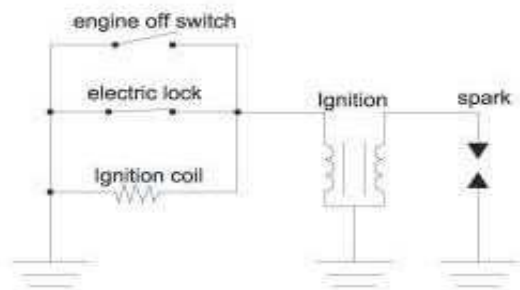

Caractéristiques détaillées

Long. x Larg. x Haut.	1100x620x665	Moteur Type	1E44F-6
entraxe (mm)	705	Alésage course	44x37,4
Ø Jantes	450 mm	Cylindrée (ml)	49
Haut. mini au sol	100 mm	Taux compression	8:1
Ø de braquage (mm)	2930 mm	Ralenti	2800±150 tr mn
Poids Total à sec	37 Kg	Puissance kW (r / min)	1.8/7000
Poids Total en charge	39 Kg	Couple max N.m (r / min)	2.4/5500
Charge conseillée	90 Kg	Carburateur	H117 Flotteur
Vitesse maxi (Km/h)	37 Km/h	Embrayage	Centrifuge auto
Réservoir d'huile (L)	2 L	Bougie	BM6A
Amortisseur AV/AR	Ressort Hydraulique	Silencieux	Impédance, composite
Freins AV/AR	à disque	Démarrreur	Lanceur
Commande de frein	Manuel	Allumage	Magnétique sans-contact
Pneus AV/AR spec.	F:4.10-6 R:13x5.00-6	Transmission	Chaine
Pneus AV/AR press.	Av 165 kpa ARR 137 Kpa	Lubrification	Mélange 1/25
Crochet d'attelage	acier	Refroidissement	Air
Phare	/	Carburant	≥90#
Réduction primaire	3,2	Niveau Sonore dB(A)	78
Réduction secondaire	4,91	Refroidissement	Air
Démultiplication	15,71	Vibrations (m/s2)	1,0

Caractéristiques du Modèle HB-ATV50G



Schéma électrique

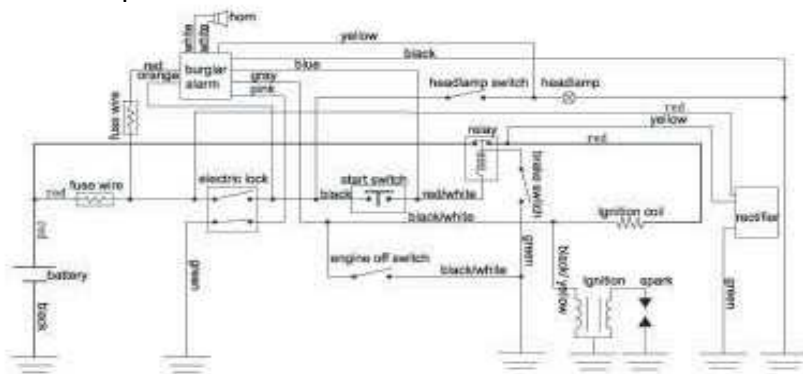

Caractéristiques détaillées

Long. x Larg. x Haut.	1030x560x630	Moteur Type	1E44F-6
entraxe (mm)	705	Alésage course	44x37,4
Ø Jantes	450 mm	Cylindrée (ml)	49
Haut. mini au sol	100 mm	Taux compression	8:1
Ø de braquage (mm)	4500 mm	Ralenti	2800±150 tr mn
Poids Total à sec	36,5 Kg	Puissance kW (r / min)	1.8/7000
Poids Total en charge	37 Kg	Couple max N.m (r / min)	2.4/5500
Charge conseillée	90 Kg	Carburateur	H117 Flotteur
Vitesse maxi (Km/h)	37 Km/h	Embrayage	Centrifuge auto
Réservoir d'huile (L)	0,8 L	Bougie	BM6A
Amortisseur AV/AR	Ressort Hydraulique	Silencieux	Impédance, composite
Freins AV/AR	à disque	Démarrreur	Lanceur
Commande de frein	Manuel	Allumage	Magnétique sans-contact
Pneus AV/AR spec.	F:4.10-6 R:13x5.00-6	Transmission	Chaine
Pneus AV/AR press.	Av 165 kpa ARR 137 Kpa	Lubrification	Mélange 1/25
Crochet d'attelage	acier	Refroidissement	Air
Phare	/	Carburant	≥90#
Réduction primaire	3,2	Niveau Sonore dB(A)	78
Réduction secondaire	4,91	Refroidissement	Air
Démultiplication	15,71	Vibrations (m/s2)	1,0

Caractéristiques du Modèle QC-ATV-6B



Schéma électrique

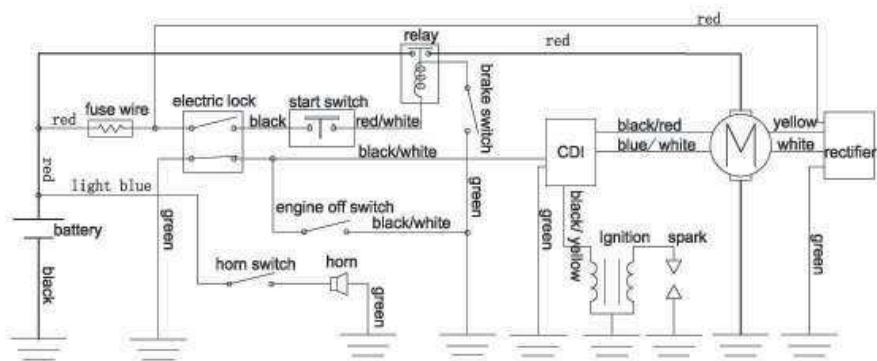

Caractéristiques détaillées

Long. x Larg. x Haut.	1100x630x730	Moteur Type	1P44FZA
entraxe (mm)	725	Alésage course	44x37,4
Ø Jantes	500 mm	Cylindrée (ml)	49
Haut. mini au sol	125 mm	Taux compression	9:1
Ø de braquage (mm)	3250 mm	Ralenti	1700±100 tr mn
Poids Total à sec	48 Kg	Puissance kW (r / min)	1.8/6000
Poids Total en charge	50 Kg	Couple max N.m (r / min)	3/4500
Charge conseillée	90 Kg	Carburateur	PZ14Q Flotteur
Vitesse maxi (Km/h)	40 Km/h	Embrayage	Multi-Disques à sec
Réservoir d'huile (L)	2 L	Bougie	A7TC
Amortisseur AV/AR	Ressort Hydraulique	Silencieux	Impédance, composite
Freins AV/AR	à disque	Démarrreur	Electrique
Commande de frein	Manuel	Allumage	C.D.I.
Pneus AV/AR spec.	F:4.10-6 R:13x5.00-6	Transmission	Chaîne
Pneus AV/AR press.	Av 165 kpa ARR 137 Kpa	Lubrification	Sous pression barbotage
Crochet d'attelage	acier	Refroidissement	Air
Phare	/	Carburant	≥90#
Réduction primaire	3	Niveau Sonore dB(A)	78
Réduction secondaire	3,857	Refroidissement	Air
Démultiplication	19.93	Vibrations (m/s ²)	1,0

Caractéristiques du Modèle QC-ATV-7B



Schéma électrique

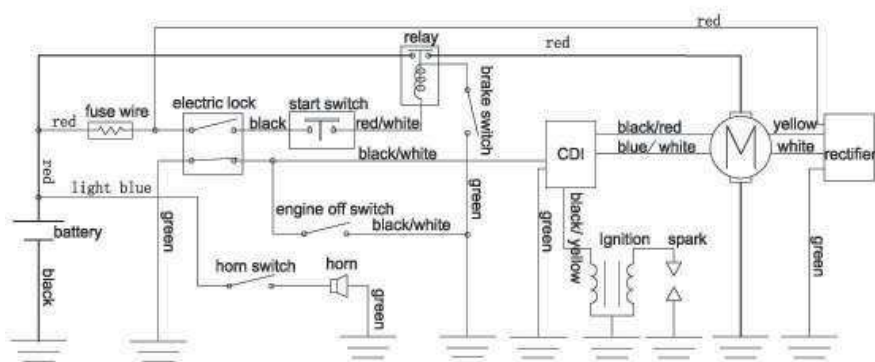

Caractéristiques détaillées

Long. x Larg. x Haut.	1100x630x730	Moteur Type	1P44FZA
entraxe (mm)	725	Alésage course	44x37,4
Ø Jantes	500 mm	Cylindrée (ml)	49
Haut. mini au sol	110 mm	Taux compression	9:1
Ø de braquage (mm)	3250 mm	Ralenti	1700±100 tr mn
Poids Total à sec	51 Kg	Puissance kW (r / min)	1.8/6000
Poids Total en charge	53 Kg	Couple max N.m (r / min)	3/4500
Charge conseillée	90 Kg	Carburateur	PZ14Q Flotteur
Vitesse maxi (Km/h)	40 Km/h	Embrayage	Multi-Disques à sec
Réservoir d'huile (L)	2 L	Bougie	A7TC
Amortisseur AV/AR	Ressort Hydraulique	Silencieux	Impédance, composite
Freins AV/AR	à disque	Démarrreur	Electrique
Commande de frein	Manuel	Allumage	CDI
Pneus AV/AR spec.	F:4.10-6 R:13x5.00-6	Transmission	Chaîne
Pneus AV/AR press.	Av 165 kpa ARR 137 Kpa	Lubrification	Sous pression barbotage
Crochet d'attelage	acier	Refroidissement	Air
Phare	/	Carburant	≥90#
Réduction primaire	3	Niveau Sonore dB(A)	78
Réduction secondaire	3,857	Refroidissement	Air
Démultiplication	19.93	Vibrations (m/s2)	1,0

Caractéristiques du Modèle QC-ATV-8B

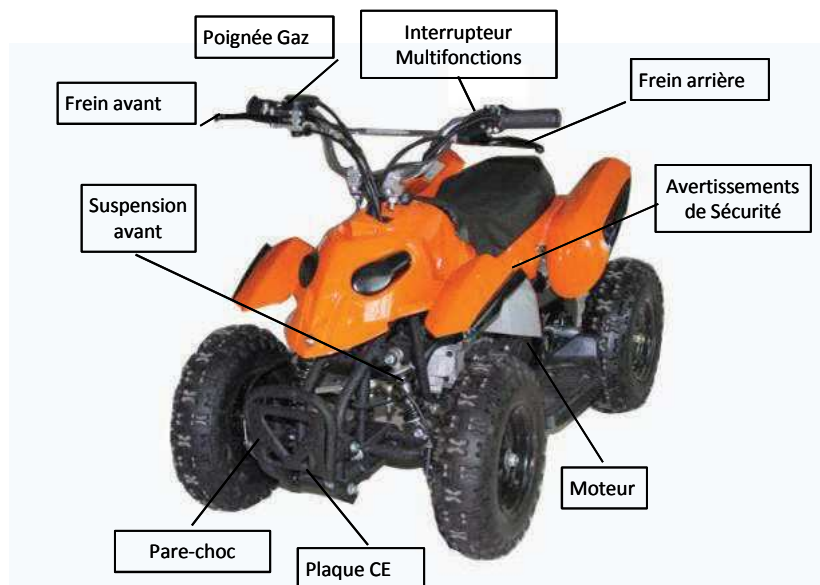

Caractéristiques détaillées

Long. x Larg. x Haut.	1100x630x710	Moteur Type	1P44FZA
entraxe (mm)	725	Alésage course	44x37,4
Ø Jantes	500 mm	Cylindrée (ml)	49
Haut. mini au sol	110 mm	Taux compression	9:1
Ø de braquage (mm)	3250 mm	Ralenti	1700±100 tr mn
Poids Total à sec	51 Kg	Puissance kW (r / min)	1.8/6000
Poids Total en charge	53 Kg	Couple max N.m (r / min)	3/4500
Charge conseillée	90 Kg	Carburateur	PZ14Q Flotteur
Vitesse maxi (Km/h)	40 Km/h	Embrayage	Multi-Disques à sec
Réservoir d'huile (L)	2 L	Bougie	A7TC
Amortisseur AV/AR	Ressort Hydraulique	Silencieux	Impédance, composite
Freins AV/AR	à disque	Démarrreur	Electrique
Commande de frein	Manuel	Allumage	CDI
Pneus AV/AR spec.	F:4.10-6 R:13x5.00-6	Transmission	Chaîne
Pneus AV/AR press.	Av 165 kpa ARR 137 Kpa	Lubrification	Sous pression barbotage
Crochet d'attelage	acier	Refroidissement	Air
Phare	/	Carburant	≥90#
Réduction primaire	3	Niveau Sonore dB(A)	78
Réduction secondaire	3,857	Refroidissement	Air
Démultiplication	19.93	Vibrations (m/s ²)	1,0

Schéma électrique

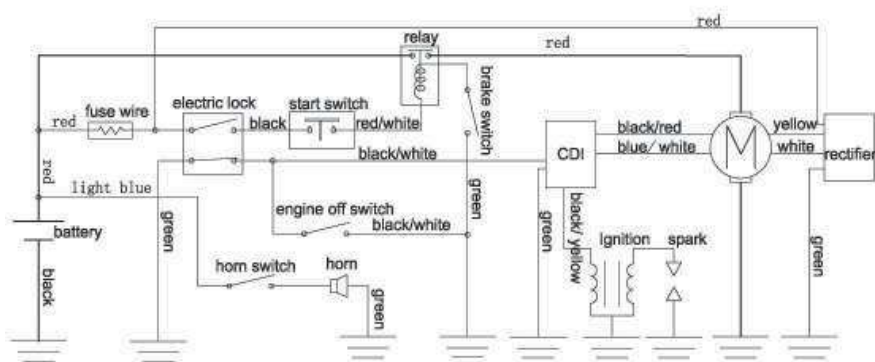

Avertissements de sécurité

Des autocollants d'avertissement sont placés à des endroits précis et adaptés sur le véhicule.

Ils contiennent des informations importantes sur la Sécurité.

L'utilisateur doit pleinement les comprendre et agir en conséquence.

En ne respectant pas ces observations, l'utilisateur s'expose à de graves dangers et à la mort.

Lisez le Manuel, portez des équipements de protection, routes interdites, pas de passager, pas de drogues, Interdit au moins de 14 ans

