

IMPORTANT INSTRUCTIONS - OPERATING MANUAL

Models B900, B1125



Blower

READ AND SAVE THESE INSTRUCTIONS

READ CAREFULLY BEFORE ATTEMPTING TO ASSEMBLE, INSTALL, OPERATE OR MAINTAIN THE PRODUCT DESCRIBED. PROTECT YOURSELF AND OTHERS BY OBSERVING ALL SAFETY INFORMATION. FAILURE TO COMPLY WITH INSTRUCTIONS COULD RESULT IN PERSONAL INJURY AND/OR PROPERTY DAMAGE!

RETAIN INSTRUCTIONS FOR FUTURE REFERENCE.

GENERAL SAFETY INFORMATION

When using electrical appliances, basic precautions should always be followed to reduce the risk of fire, electric shock and injury to person, including the following:

WARNING: TO REDUCE THE RISK OF FIRE, ELECTRIC SHOCK AND INJURY TO PERSON, OBSERVE THE FOLLOWING:

1. Read all instructions before installing or using range hood.
2. Use this unit only in the manner intended by the manufacturer. If you have questions, contact the manufacturer.
3. Before servicing or cleaning the unit, switch power off at service panel and lock the service disconnecting means to prevent power from being switched on accidentally. When the service disconnecting means cannot be locked, securely fasten a prominent warning device, such as a tag, to the service panel.
4. Installation work and electrical wiring must be done by qualified person(s) in accordance with all applicable codes and standards, including fire-related construction.
5. Sufficient air is needed for proper combustion and exhausting of gases through the flue (chimney) of fuel burning equipment to prevent back drafting. Follow the heating equipment manufacturer's guideline and safety standards such as those published by the National Fire Protection Association (NFPA) and the American Society for Heating, Refrigeration, and Air Conditioning Engineers (ASHRAE), and the local code authorities.

CAUTION: FOR GENERAL VENTILATING USE ONLY. DO NOT USE TO EXHAUST HAZARDOUS OR EXPLOSIVE MATERIALS AND VAPORS.

6. To avoid motor bearing damage and noisy and/or unbalanced impellers, keep drywall spray, construction dust, etc. off power unit.
7. Refer to the instructions included with the Range Hood Canopy for additional safety information.

SAVE THESE INSTRUCTIONS

INSTALLATION INSTRUCTIONS

CAUTION: MAKE SURE POWER IS SWITCHED OFF AT SERVICE PANEL BEFORE STARTING INSTALLATION.

WARNING: THIS BLOWER IS INTENDED FOR USE ONLY IN AIR KING PROFESSIONAL SERIES RANGE HOOD CANOPIES MARKED SUITABLE FOR USE WITH THIS BLOWER. DO NOT TO INSTALL IN ANY OTHER APPLICATION.

SECTION 1

Preparing for installation

NOTE: Before installing blower, make sure range hood canopy is properly installed and securely in place. See "Range Hood Mounting Instructions".

1. Unpack blower from the carton and confirm that all pieces are present. In addition to the blower you should have:

- 10 - 8-32 Screws
- 8 - Washers
- 1 - Capacitor
- 2 - #6 Screws
- 1 - Transformer
- 1 - Fuse
- 1 - Instruction/Safety Sheet

2. The installation of the blower is slightly different from one canopy height to another. For 18" high canopies proceed to **Section 2**, for 10" high canopies proceed to **Section 3**.

SECTION 2

Installation into 18" High Canopy

1. Install transformer into hood canopy by lining up the 2 holes on the flange of the transformer with the 2 screw studs in the top left side of the hood canopy. Use 2 of the included 8-32 screws to make the connection and fully tighten (**Figure 1**).

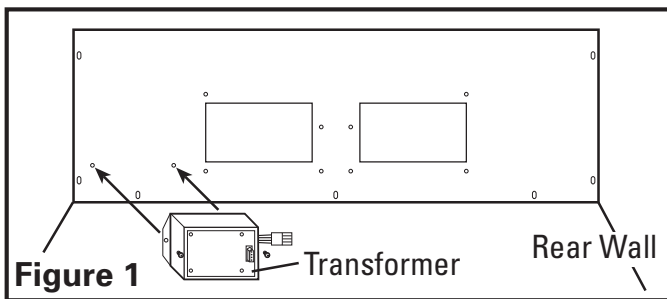

2. Attach the capacitor to the blower by lining up the two holes on the flange of the capacitor with the holes on the blower. Use the 2 included #6 screws to make the connection and fully tighten (**Figure 2**).

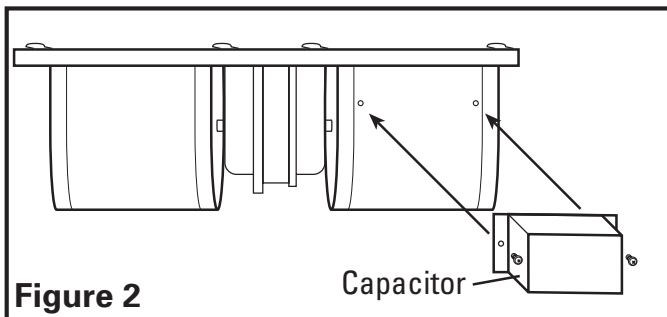

3. Lift blower up into the hood canopy and slide the keyhole slots in the blower mounting flange over the two studs of the hood. Slide the blower into place and tighten the hex nuts on the mounting stud while lining up the 8 holes in the blower mounting flange to the 8 screw studs of the hood (**Figure 3**).

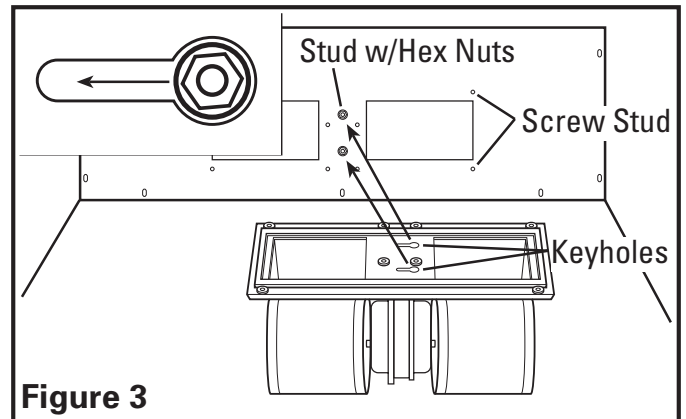

4. Using 8 of the included 8-32 screws and washers, mount the blower in place and tighten all screws. Confirm that the blower is securely seated in place and there are no air gaps around the blower gasket.
5. Plug the 3 wire quick connect cord from the blower into the receptacle on the range hood canopy. Plug the 4 wire quick connect cord from the blower into the receptacle on the transformer. Plug the 4 wire quick connect from the transformer into the receptacle on the range hood canopy. These cords will only fit into the receptacles one way (**Figure 4**).

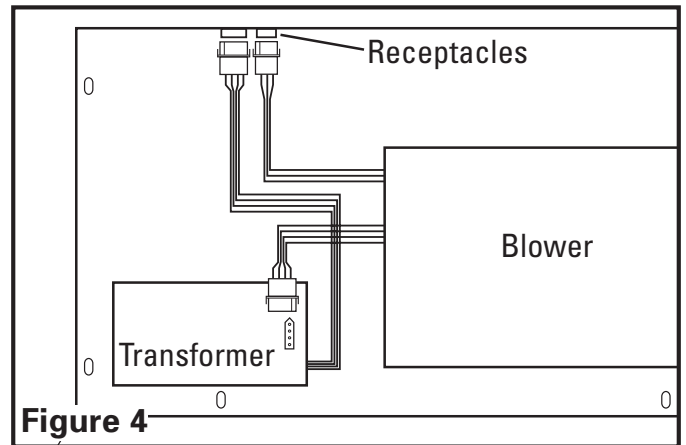

SECTION 3

Installation into 10" High Canopy

1. Remove the rear bottom plate of the hood canopy. It is secured in place with a screw and washer on either side (**Figure 5**).

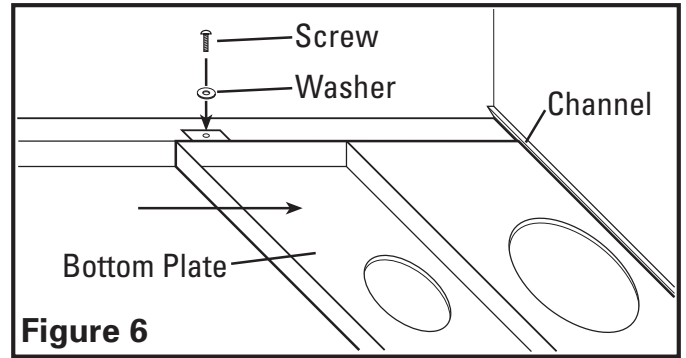
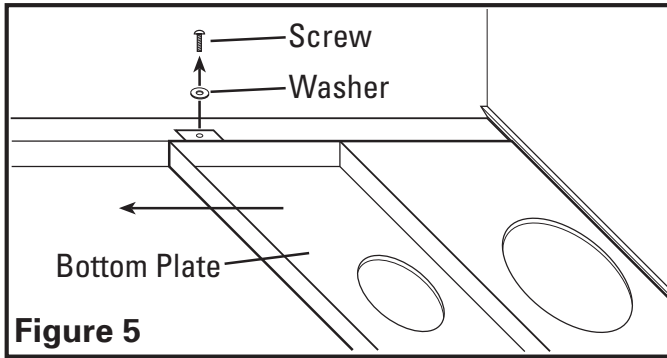

2. Install transformer into hood canopy by lining up the 2 holes on the flange of the transformer with the 2 screw studs in the top left side of the hood canopy. Use 2 of the included 8-32 screws to make the connection and fully tighten (**Figure 1**).
3. Attach the capacitor to the blower by lining up the two holes on the flange of the capacitor with the holes on the blower. Use the 2 included #6 screws to make the connection and fully tighten (**Figure 2**).
4. Lift blower up into the hood canopy and slide the keyhole slots in the blower mounting flange over the two studs of the hood. Slide the blower into place and tighten the hex nuts on the mounting stud while lining up the 8 holes in the blower mounting flange to the 8 screw studs of the hood (**Figure 3**).
5. Using 8 of the included 8-32 screws and washers, mount the blower in place and tighten all screws. Confirm that the blower is securely seated in place and there are no air gaps around the blower gasket.
6. Plug the 3 wire quick connect cord from the blower into the receptacle on the range hood canopy. Plug the 4 wire quick connect cord from the blower into the receptacle on the transformer. Connect one end of the wiring harness to the connector coming out of the transformer and the other end to the receptacle in the range hood canopy. These cords will only fit into the receptacles one way (**Figure 4**).
7. Reinstall the rear bottom plate by fitting the back edge of the plate into the channel located on the back of the hood and reinstalling the two screws and washers removed in *Step 1* (**Figure 6**).

SECTION 4

Finishing the Installation

1. Install the included fuse into the electrical panel by turning the fuse cap counter clockwise and pulling out. Insert the included 1/4" x 1-1/4" time delay fuse in the holder and reinstall into the panel (**Figure 7**).

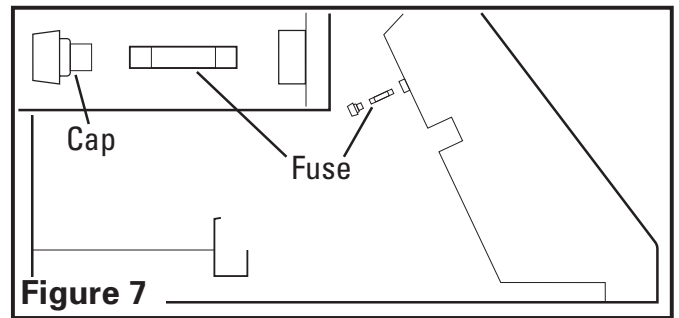

NOTE: If you need to replace the fuse, replace with a 1/4" x 1-1/4" Bussman MDA-10 or equivalent 10 amp, 250V ceramic, time delay fuse only.

2. Refer to the hood instruction manual to complete the installation, for maintenance, and before restoring power.
3. The blower is covered under the range hood's warranty.

REPLACEMENT PARTS DIAGRAM

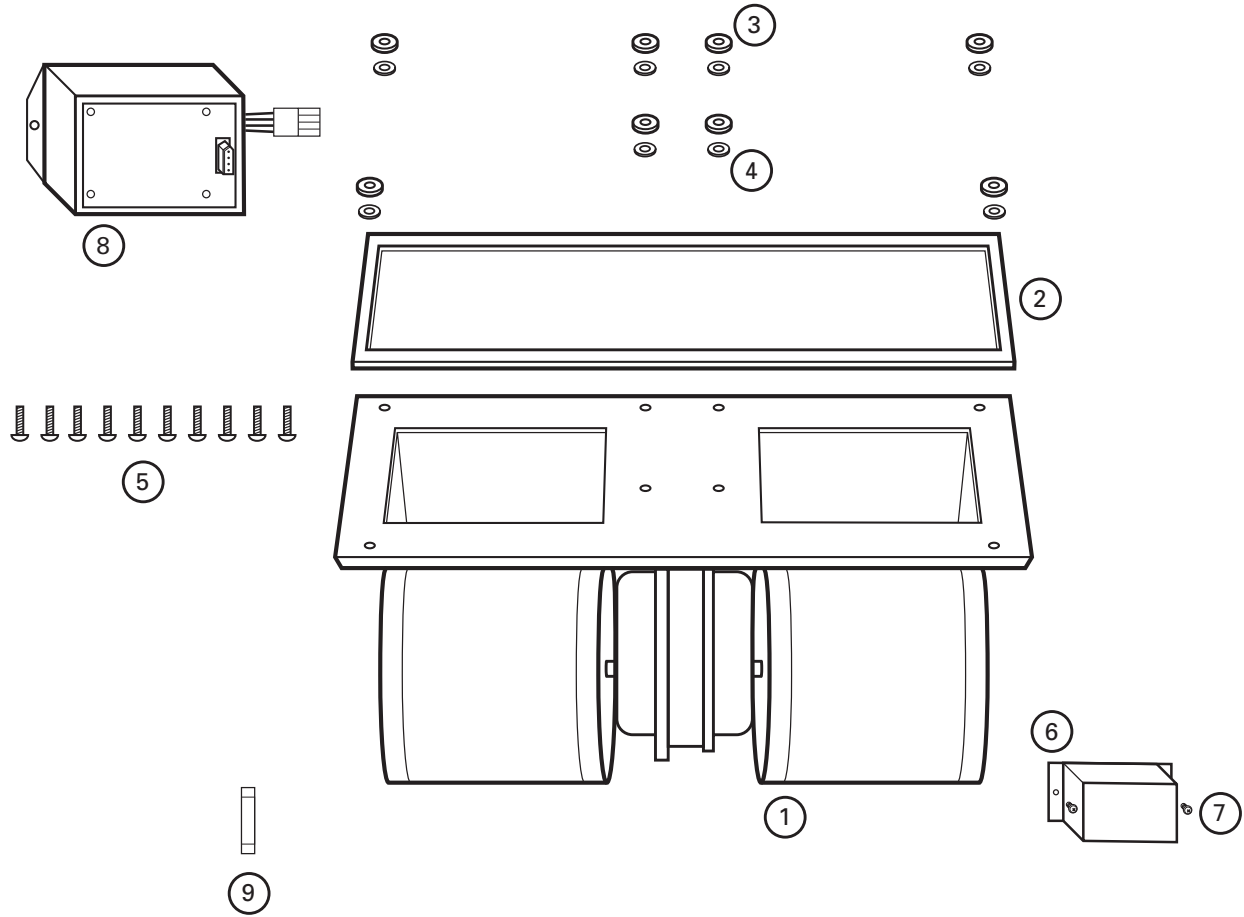

#	Qty.	Description	Replacement Part #
1	1	Blower Assembly	5S1136123
2	1	Blower Gasket	5S1136124
3	8	Grommet	5S1136101
4	8	Washers	5S1136102
5	10	8-32 Screws	5S1136103
6	1	Capacitor	5S1136128
7	2	# 6 Screw	5S1136129
8	1	Transformer	5S1136066
9	1	Fuse	5S1136131

INSTRUCTIONS IMPORTANTES – MANUEL D'OPÉRATION

Modèles B900, B1125



La Soufflante

LIRE ET CONSERVER CES INSTRUCTIONS

LIRE SOIGNEUSEMENT AVANT DE TENTER D'ASSEMBLER, INSTALLER, OPÉRER OU DE RÉPARER LE PRODUIT DÉCRIT. PROTÉGEZ VOUS-MÊME ET LES AUTRES EN OBSERVANT TOUTE L'INFORMATION DE SÉCURITÉ. FAILLIR À SE CONFORMER AUX INSTRUCTIONS PEUT RÉSULTER EN BLESSURE PERSONNELLE GRAVE ET/OU EN DOMMAGE À LA PROPRIÉTÉ.

CONSERVER CES INSTRUCTIONS POUR RÉFÉRENCES FUTURES.

INSTRUCTIONS GÉNÉRALES DE SÉCURITÉ

Lors de l'utilisation d'appareils électriques, des précautions de base doivent toujours être suivies pour réduire les risques d'incendie, de choc électrique et de blessures corporelles, incluant ce qui suit:

AVERTISSEMENT: POUR RÉDUIRE LES RISQUES D'INCENDIE, DE CHOC ÉLECTRIQUE OU DE BLESSURES PERSONNELLES OBSERVER CE QUI SUIT:

1. Lire toutes les instructions avant d'installer ou d'utiliser la hotte de cuisine.
2. Utiliser cette unité seulement de la manière pour laquelle le fabricant l'a conçu. Si vous aviez des questions, veuillez contacter le fabricant.
3. Avant d'effectuer un service ou de nettoyer l'unité, couper l'alimentation électrique dans le panneau de distribution et verrouiller le dispositif de déconnexion afin d'éviter que l'alimentation ne revienne accidentellement. Lorsque le dispositif ne peut être verrouillé, fixer solidement un avis d'avertissement, tel qu'une étiquette, au panneau de distribution.
4. Le travail d'installation et le câblage électrique doivent être effectués par une(des) personne(s) qualifiée(s) en conformité avec tous les codes et normes applicables, incluant la construction relative aux incendies.

5. De l'air en quantité suffisante est requis pour la bonne combustion et l'évacuation de gaz par le conduit (cheminée) provenant d'équipement de brûlage au combustible pour prévenir un refoulement. Suivre les directives du fabricant de l'équipement de chauffage et les normes de sécurité telles que celles publiées par la National Fire Protection Association (NFPA) et de la American Society for Heating, Refrigeration, and Air Conditioning Engineers (ASHRAE), et de celles des autorités locales du code.

AVERTISSEMENT: POUR USAGE DE VENTILATION GÉNÉRALE EXCLUSIVEMENT. NE PAS UTILISER POUR ÉVACUER DU MATÉRIEL ET DES VAPEURS DANGEREUSES OU EXPLOSIVES.

6. Pour éviter des dommages aux roulements des moteurs et/ou des hélices bruyantes ou déséquilibrées, empêcher la poussière de cloison sèche, poussière de construction, etc., d'atteindre l'unité de puissance.
7. Référez-vous aux instructions incluses avec le couvert de la hotte de cuisinière pour des informations additionnelles de sécurité.

CONSERVER CES INSTRUCTIONS

INSTRUCTIONS D'INSTALLATION

AVERTISSEMENT: VOUS ASSURER QUE L'ALIMENTATION EST COUPÉE AU PANNEAU DE SERVICE AVANT DE COMMENCER L'INSTALLATION.

AVERTISSEMENT : CETTE SOUFFLANTE EST CONÇUE UNIQUEMENT POUR UTILISATION AVEC LES COUVERCLES DE HOTTE DE CUISINIÈRE DES SÉRIES PROFESSIONNELLES DE AIR KING MARQUÉES APPLICABLES POUR UTILISATION AVEC CETTE SOUFFLANTE. NE PAS INSTALLER DANS TOUTE AUTRE INSTALLATION.

SECTION 1

Préparation de l'installation

REMARQUE : Avant d'installer la soufflante, assurez-vous que le couvercle de la hotte de cuisinière est installé adéquatement et solidement fixé en place. Voir les " Instructions de montage de la hotte de cuisinière.

- Sortir la soufflante de son emballage et confirmer que toutes les pièces sont présentes. En plus de la soufflante, vous devriez avoir :
 - 10 - Vis de 8-32
 - 8 - Rondelles
 - 1 - Condensateur
 - 2 - Vis #6
 - 1 - Transformateur
 - 1 - Fusible
 - 1 - Feuillet d'instruction/de sécurité
- L'installation de la soufflante est légèrement différente d'une hauteur de couvercle à une autre. Pour les couvercles à une hauteur de 45,7 cm, procéder à la **Section 2**, pour des couvercles à une hauteur de 25,4 cm, procéder à la **Section 3**.

SECTION 2

Installation dans un couvercle à une hauteur de 45,7 cm

- Installer le transformateur dans le couvercle de la hotte en alignant les 2 trous sur la bride du transformateur avec les 2 vis de montant au-dessus de la gauche du côté du couvercle de la hotte de cuisinière. Utiliser 2 des vis 8-32 pour faire la connexion et serrer complètement (**Figure 1**).

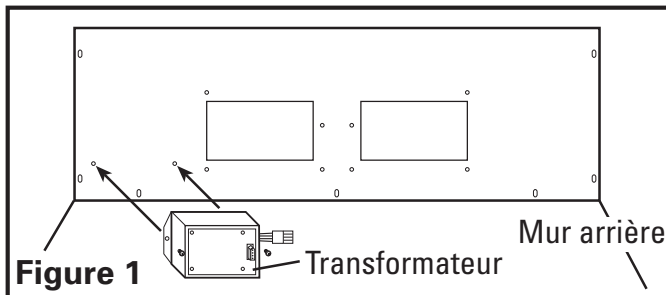

- Fixer le condensateur à la soufflante en alignant les deux trous de la bride du condensateur avec les trous sur la soufflante. Utiliser les 2 vis #6 comprises pour faire la connexion et serrer complètement (**Figure 2**).

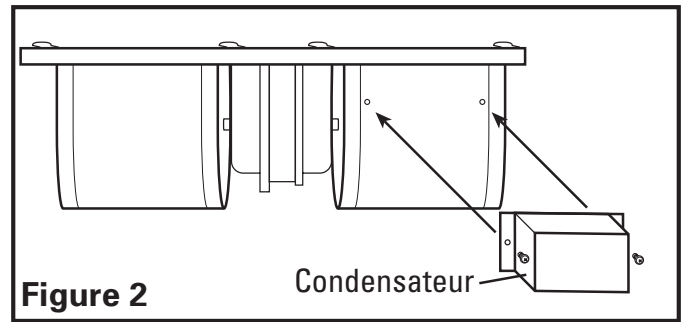

- Soulever la soufflante dans le couvert de la hotte et glisser les trous en poire dans la bride de montage du moteur au-dessus des montants de la hotte. Glisser le moteur en place et serrer les écrous hexagonaux sur le montant de montage tout en alignant les 8 trous dans la bride de montage du moteur avec les 8 montants de vis de la hotte (**Figure 3**).

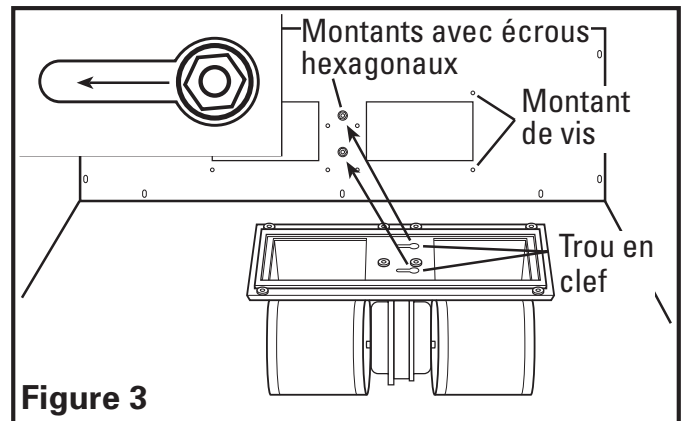

- En utilisant les vis 8-32 et les rondelles comprises, monter la soufflante en place et serrer toutes les vis. Confirmer que la soufflante est solidement assise en place et qu'il n'y a pas de fuite d'air autour du joint d'étanchéité de la soufflante.
- Brancher le cordon à raccord rapide à 3 fils de la soufflante dans le réceptacle du couvercle de la hotte de cuisinière. Brancher le cordon à raccord rapide à 4 fils de la soufflante dans le réceptacle du transformateur. Brancher le cordon à raccord rapide à 4 fils du transformateur dans le réceptacle sur le couvercle de la hotte de cuisinière. Ces cordons ne s'ajusteront que d'une seule manière dans les réceptacles (**Figure 4**).

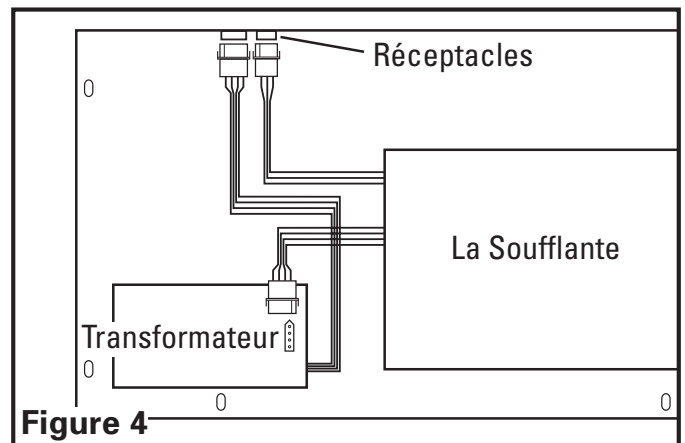

SECTION 3

Installation dans un couvercle à une hauteur de 25,4 cm

1. Enlever la plaque au bas à l'arrière de ce couvercle de hotte de cuisinière. Elle est fixée en place avec une vis et une rondelle des deux côtés (Figure 5).

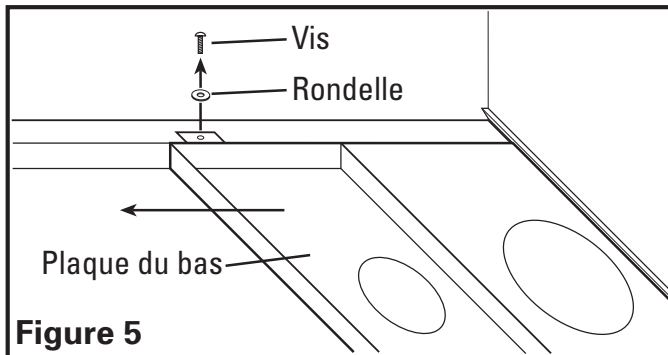

2. Installer le transformateur dans le couvercle de la hotte en alignant les 2 trous sur la bride du transformateur avec les 2 vis de montant au-dessus de la gauche du côté du couvercle de la hotte de cuisinière. Utiliser 2 des vis 8-32 pour faire la connexion et serrer complètement (Figure 1).
3. Fixer le condensateur à la soufflante en alignant les deux trous de la bride du condensateur avec les trous sur la soufflante. Utiliser les 2 vis #6 comprises pour faire la connexion et serrer complètement (Figure 2).
4. Soulever la soufflante dans le couvert de la hotte et glisser les trous en poire dans la bride de montage du moteur au-dessus des montants de la hotte. Glisser le moteur en place et serrer les écrous hexagonaux sur le montant de montage tout en alignant les 8 trous dans la bride de montage du moteur avec les 8 montants de vis de la hotte (Figure 3).
5. En utilisant les vis 8-32 et les rondelles comprises, monter la soufflante en place et serrer toutes les vis. Confirmer que la soufflante est solidement assise en place et qu'il n'y a pas de fuite d'air autour du joint d'étanchéité de la soufflante.
6. Brancher le cordon à raccord rapide à 3 fils de la soufflante dans le réceptacle du couvercle de la hotte de cuisinière. Brancher le cordon à raccord rapide à 4 fils de la soufflante dans le réceptacle du transformateur. Brancher le cordon à raccord rapide à 4 fils du transformateur dans le réceptacle sur le couvercle de la hotte de cuisinière. Ces cordons ne s'ajusteront que d'une seule manière dans les réceptacles (Figure 4).

7. Réinstaller la plaque du bas à l'arrière en ajustant le rebord arrière de la plaque dans le canal situé sur l'arrière de la hotte et en réinstallant les deux vis et rondelles enlevées à l'Étape 1 (Figure 6).

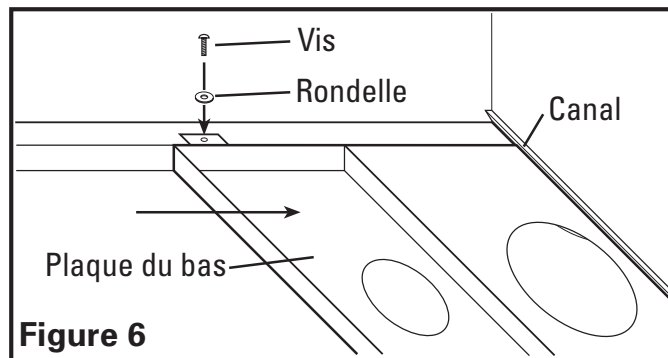

SECTION 4

Terminer l'installation

1. Installer le fusible compris dans le panneau électrique en tournant le capuchon du fusible en sens horaire et en tirant. Insérer le fusible à retardement de 0,6 x 3,2 cm dans le porte fusible et réinstaller dans le panneau (Figure 7).

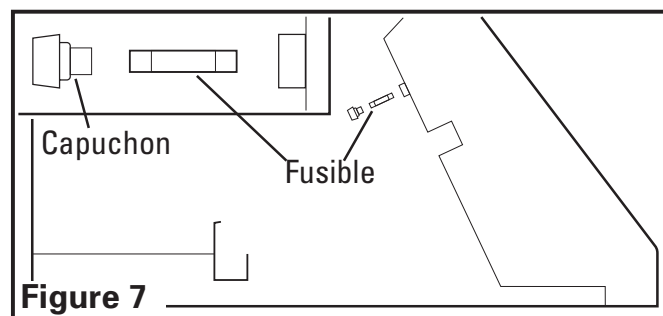

REMARQUE : Si vous aviez besoin de remplacer le fusible, le remplacer avec un fusible Bussman MDA-10 de 0,6 x 3,2 cm ou un fusible équivalent à 10 ampères, 250V, céramique, à retardement uniquement.

2. Référez-vous au manuel d'instruction de la hotte pour compléter l'installation, pour l'entretien et avant de remettre l'alimentation.
3. La soufflante est couverte par la garantie de la hotte de cuisinière.

DIAGRAMME DES PIÈCES DE REMPLACEMENT

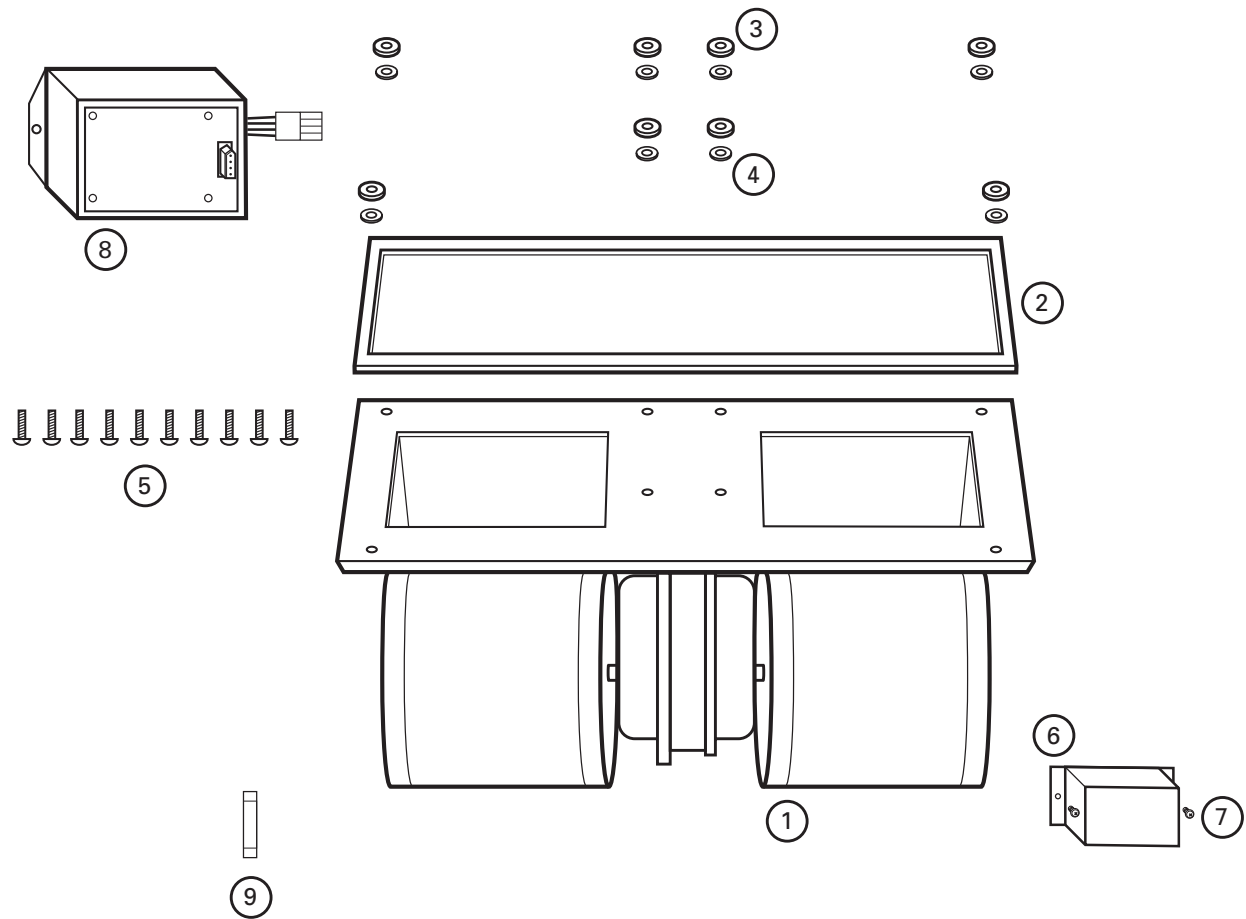

#	Qté.	Description	# de pièce de remplacement
1	1	Assemblage de la soufflante	5S1136123
2	1	Joint d'étanchéité de la soufflante	5S1136124
3	8	Passe-fil	5S1136101
4	8	Rondelle	5S1136102
5	8	Vis de 8-32	5S1136103
6	1	Condensateur	5S1136128
7	1	Vis	5S1136129
8	1	Transformateur	5S1136066
9	1	Fusible	5S1136131

INSTRUCCIONES IMPORTANTES – MANUAL DE OPERACIÓN

Modelos B900, B1125



El Soplador

LEA Y GUARDE ESTAS INSTRUCCIONES

LEA CUIDADOSAMENTE ANTES DE INTENTAR MONTAR, INSTALAR, OPERAR O MANTENER EL PRODUCTO DESCRITO. PROTÉJASE A USTED MISMO Y A LOS DEMÁS OBEDECIENDO TODA LA INFORMACIÓN DE SEGURIDAD. ¡EL HECHO DE NO CUMPLIR CON LAS INSTRUCCIONES PODRÍA RESULTAR EN DAÑOS PERSONALES Y/O A LA PROPIEDAD!

CONSERVE LAS INSTRUCCIONES PARA REFERENCIA FUTURA.

INFORMACIÓN GENERAL DE SEGURIDAD

Quando utilice aparatos eléctricos, siempre deben seguirse precauciones básicas para reducir el riesgo de incendio, choque eléctrico y heridas a personas, incluyendo las siguientes:

ADVERTENCIA: PARA REDUCIR EL RIESGO DE INCENDIO, CHOQUE ELÉCTRICO Y HERIDAS A PERSONAS, OBEDEZCA LO SIGUIENTE:

1. Lea todas las instrucciones antes de instalar o usar la campana de extracción.
2. Use esta unidad solamente de la forma indicada por el fabricante. Si tiene preguntas, contacte al fabricante.
3. Antes de reparar o limpiar la unidad, apague el suministro de electricidad en el panel de servicio y cierre los medios de desconexión del servicio para evitar que la electricidad sea activada accidentalmente. Cuando los medios de desconexión del servicio no puedan ser cerrados, coloque un dispositivo de alerta firmemente ajustado, como por ejemplo una etiqueta, en el panel de servicio.
4. El trabajo de instalación y de cableado eléctrico debe ser realizado por personal calificado de acuerdo con los códigos y estándares aplicables, incluyendo la construcción relacionada con incendios.

5. Se necesita suficiente aire para la combustión y escape adecuado de gases a través del tiro (chimenea) del equipo de quema de combustible para evitar llamaradas. Siga los principios y estándares de seguridad de los fabricantes de equipos de calefacción como por ejemplo aquellos publicados por la Asociación Nacional de Protección Contra Incendios [National Fire Protection Association (NFPA)] y la Sociedad Americana para Ingenieros de Calefacción, Refrigeración y Aire Acondicionado [American Society for Heating, Refrigeration, and Air Conditioning Engineers (ASHRAE)], y las publicaciones de códigos locales.

CUIDADO: SÓLO PARA USO EN VENTILACIÓN GENERAL. NO USE PARA ESCAPES DE MATERIALES PELIGROSOS O EXPLOSIVOS Y VAPORES.

6. Para evitar el daño a los rulemanes del motor y para no tener impulsores ruidosos y/o desbalanceados, mantenga el polvillo de mampostería o de construcción, etc., lejos de la unidad eléctrica.
7. Consulte las instrucciones incluidas con la bóveda de la campana extractora para información adicional de seguridad.

CONSERVE ESTAS INSTRUCCIONES

INSTRUCCIONES DE INSTALACIÓN

CUIDADO: ASEGÚRESE QUE EL SUMINISTRO ELÉCTRICO ESTÉ APAGADO EN UN PANEL DE SERVICIO ANTES DE COMENZAR LA INSTALACIÓN.

ADVERTENCIA: ESTE SOPLADOR ESTA DISEÑADO ÚNICAMENTE PARA SER UTILIZADO CON LAS BOVEDAS PARA CAMPANAS EXTRACTORAS DE LA SERIE PROFESIONAL AIR KING MARCADAS COMO ADECUADAS PARA USAR CON ESTE SOPLADOR. NO INSTALAR EN CUALQUIER OTRA APLICACION.

SECCIÓN 1

Preparación para la instalación

NOTA: Antes de instalar el soplador, asegúrese que la bóveda de la campana esté correctamente instalada y firmemente colocada en su lugar. Consulte las "Instrucciones de montaje de la campana extractora".

1. Desempaque el soplador de la caja y confirme que todas las piezas estén presentes. Además del soplador usted debe tener:
 - 8 - Tornillos Nº 8-32
 - 8 - Arandelas
 - 1 - Capacitor
 - 2 - Tornillos Nº 6
 - 1 - Transformador
 - 1 - Fusible
 - 1 - Hoja de Instrucciones/Seguridad
2. La instalación del soplador es ligeramente diferente dependiendo de la altura de la bóveda. Para bóvedas de 45,7 cm proceda a la **Sección 2**, para bóvedas de 25,4 cm proceda a la **Sección 3**.

SECCIÓN 2

Instalación en la bóveda de 45,7 cm de alto

1. Instale el transformador en la bóveda de la campana alineando los 2 orificios en la brida del transformador con los 2 tornillos montantes ubicados en el costado superior izquierdo de la bóveda de la campana. Use 2 de los tornillos Nº 8-32 incluidos para hacer la conexión y ajuste a fondo (**Figura 1**).

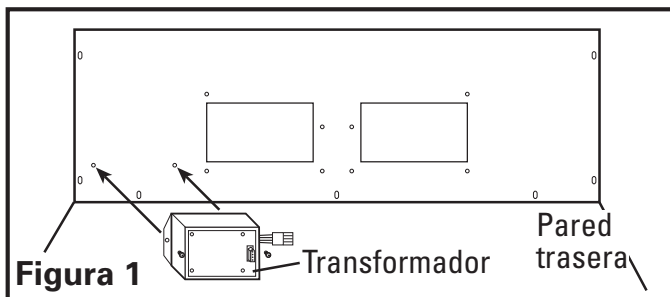

2. Adose el capacitor al soplador alineando los dos orificios en la brida del capacitor con los orificios del soplador. Use los 2 tornillos Nº 6 incluidos para hacer la conexión y ajuste a fondo (**Figura 2**).

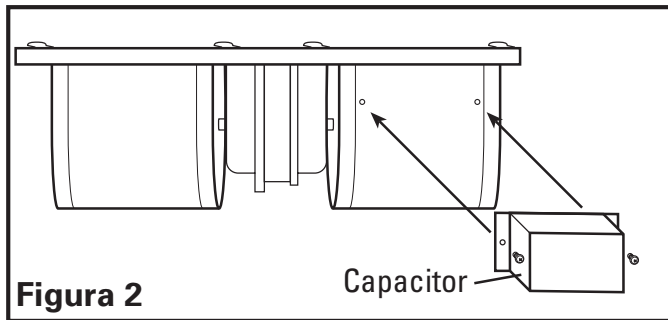

3. Levante el soplador hacia la bóveda de la campana y deslice las ranuras ojo de cerradura en la brida de montaje del soplador sobre los dos topos de la campana. Deslice el soplador en su lugar y ajuste las tuercas hexagonales sobre el montante alineando al mismo tiempo los 8 orificios de la brida de montaje del soplador con los 8 tornillos montantes de la campana (**Figura 3**).

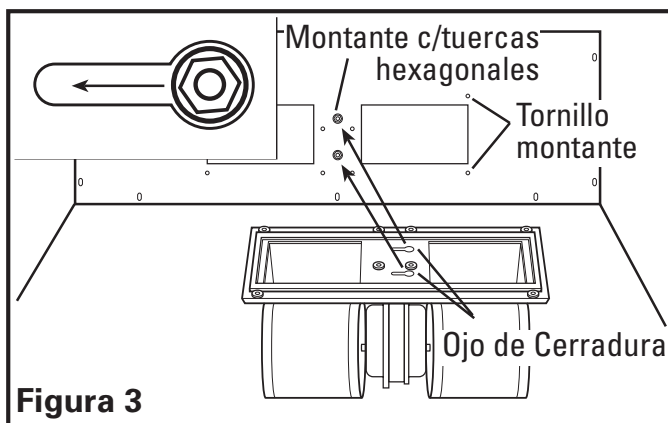

4. Usando los tornillos y las arandelas Nº 8-32 incluidos, monte el soplador en su lugar y ajuste todos los tornillos. Confirme que el soplador esté firmemente apoyado en su lugar y que no haya brechas de aire alrededor de la junta del soplador.
5. Conecte el cable de conexión rápida de 3 alambres desde el soplador al tomacorriente ubicado en la bóveda de la campana extractora. Conecte el cable de conexión rápida de 4 alambres desde el soplador al tomacorriente ubicado en el transformador. Conecte el cable de conexión rápida de 4 alambres desde el transformador a la bóveda de la campana extractora. Estos cables sólo encajarán en los tomacorrientes en un solo sentido (**Figura 4**).

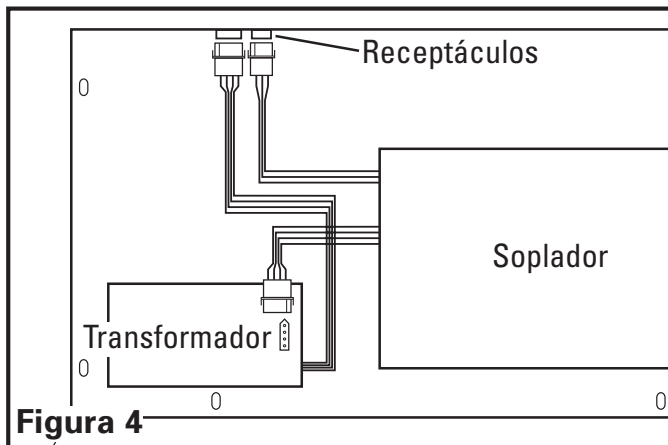

SECCIÓN 3

Instalación en la bóveda de 25,4 cm de alto

1. Retire la placa posterior trasera de la bóveda de la campana. Se la asegura en su lugar con un tornillo y una arandela de cada lado (Figura 5).

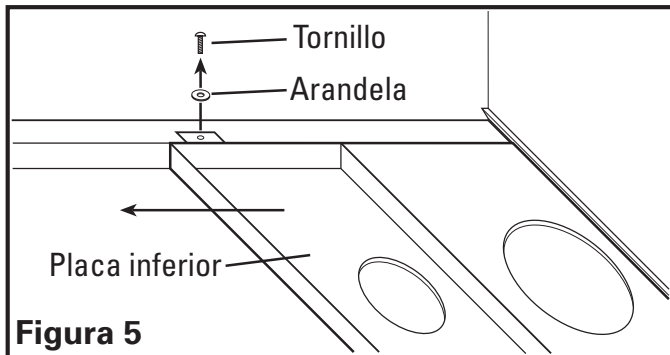

2. Instale el transformador en la bóveda de la campana alineando los 2 orificios en la brida del transformador con los 2 tornillos montantes ubicados en el costado superior izquierdo de la bóveda de la campana. Use 2 de los tornillos N° 8-32 incluidos para hacer la conexión y ajuste a fondo (Figura 1).
3. Adose el capacitor al soplador alineando los dos orificios en la brida del capacitor con los orificios del soplador. Use los 2 tornillos N° 6 incluidos para hacer la conexión y ajuste a fondo (Figura 2).
4. Levante el soplador hacia la bóveda de la campana y deslice las ranuras ojo de cerradura en la brida de montaje del soplador sobre los dos topes de la campana. Deslice el soplador en su lugar y ajuste las tuercas hexagonales sobre el montante alineando al mismo tiempo los 8 orificios de la brida de montaje del soplador con los 8 tornillos montantes de la campana (Figura 3).
5. Usando los tornillos y las arandelas N° 8-32 incluidos, monte el soplador en su lugar y ajuste todos los tornillos. Confirme que el soplador esté firmemente apoyado en su lugar y que no haya brechas de aire alrededor de la junta del soplador.
6. Conecte el cable de conexión rápida de 3 alambres desde el soplador al tomacorriente ubicado en la bóveda de la campana extractora. Conecte el cable de conexión rápida de 4 alambres desde el soplador al tomacorriente ubicado en el transformador. Conecte el cable de conexión rápida de 4 alambres desde el transformador a la bóveda de la campana extractora. Estos cables sólo encajarán en los tomacorrientes en un solo sentido (Figura 4).

7. Reinstale la placa posterior trasera ajustando el borde posterior de la misma en el canal ubicado detrás de la campana y reinstalando los dos tornillos y las arandelas que había retirado en el paso 1 (Figura 6).

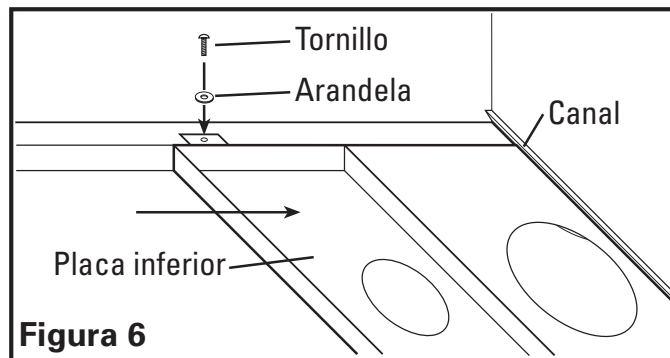

SECCIÓN 4

Acabado de la instalación

1. Instale el fusible incluido dentro del panel eléctrico girando la tapa del fusible en sentido antihorario y tirando hacia fuera. Inserte el fusible de retardo de 6,35 mm x 31,75 mm incluido en el receptáculo y reinstale dentro del panel (Figura 7).

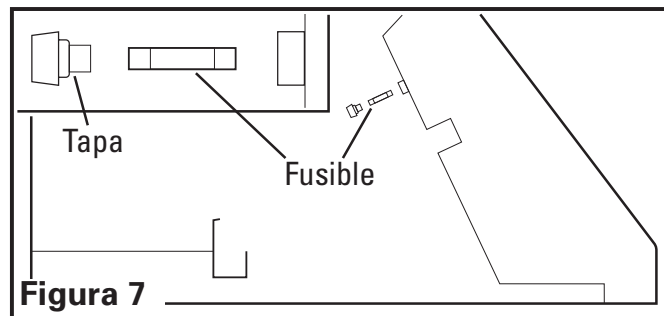

NOTA: Si necesita cambiar el fusible, reemplácelo únicamente con un fusible de retardo Bussman MDA-10 de 6,35 mm x 31,75 mm o con cualquier fusible cerámico de retardo de 10 amperios y 250V.

2. Consulte el manual de instrucciones de la campana para completar la instalación, para el mantenimiento y antes de restaurar el suministro eléctrico.
3. El soplador está cubierto por la garantía de la campana extractora.

DIAGRAMA DE REPUESTOS

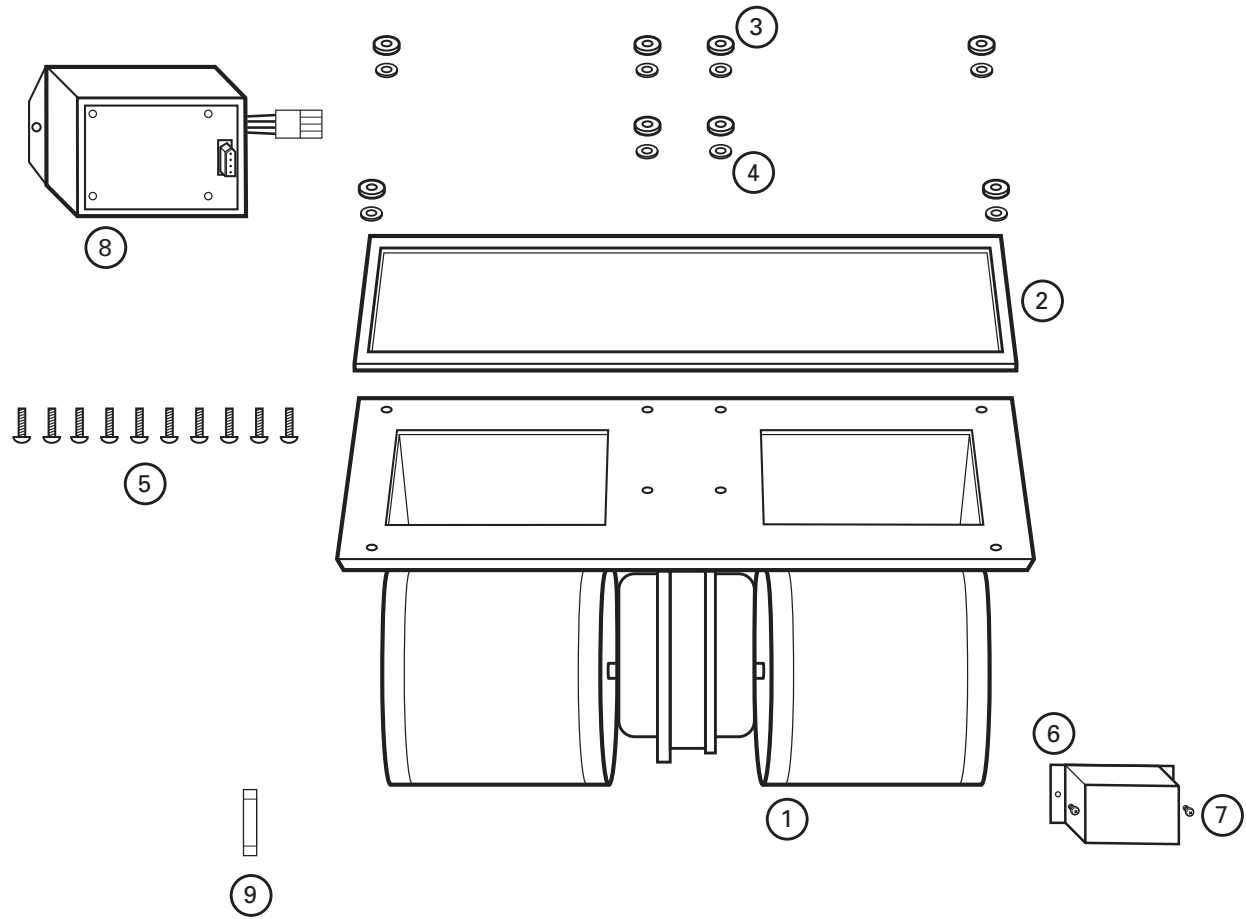

#	Qty.	Descripción	Número de Repuesto
1	1	Ensamblaje del soplador	5S1136123
2	1	Junta del soplador	5S1136124
3	8	Ojal	5S1136101
4	8	Arandela	5S1136102
5	10	Tornillo N° 8-32	5S1136103
6	1	Capacitor	5S1136128
7	2	Tornillo N° 6	5S1136129
8	1	Transformador	5S1136066
9	1	Fusible	5S1136131