

Ice Storage and Transport Systems with SMARTGATE®

Operation Manual After Service Number A36000

Sistemas de almacenamiento y transporte de hielo con SmartGATE

Manual de uso para modelos a partir del A36000

Cabines de stockage de glace avec dispositif SmartGATE et chariots de transport

Manuel d'utilisation pour modèles à partir de A36000

Eiswürfelbevorratungs- und -transportsystem mit SmartGATE

Bedienungsanleitung für Modelle ab Nr. A36000

Συστήματα Μεταφοράς και Αποθήκευσης Πάγου με SmartGATE

Εγχειρίδιο Χρήσης Αριθμός Μετά την Εξυπηρέτηση: A36000

Contenitori SmartGATE per la conservazione e carrelli per il trasporto del ghiaccio

Manuale di funzionamento per i modelli successivi al no. A36000

Sistemas de armazenamento e de transporte de gelo com o dispositivo SmartGATE

Manual de utilização para modelos a partir de A36000

Iskubsförvaring och transportsystem med SmartGATE

Drift- och skötselhandbok Fr. o. m. modell A36000

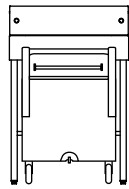

E-ITS100-31

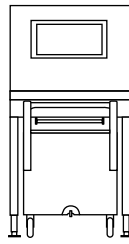

E-ITS500-31

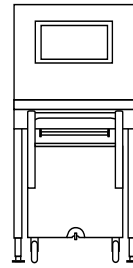

E-ITS600-31

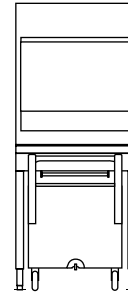

E-ITS700-31

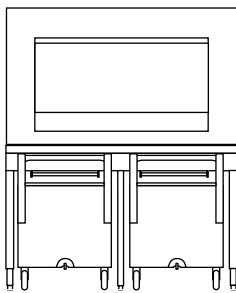

E-ITS1350-60

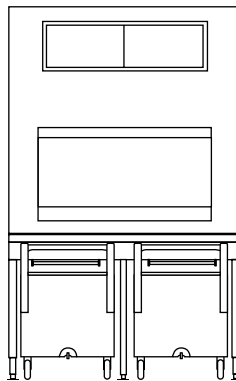

E-ITS2250-60

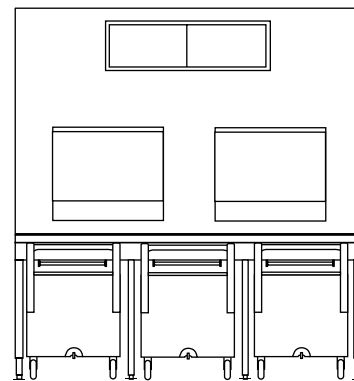

E-ITS3250-90

Following installation, please forward this manual to the appropriate operations person.

Welcome to Follett

Follett Ice Storage and Transport Systems enjoy a well-deserved reputation for excellent performance and long-term reliability. To ensure that your equipment delivers this same degree of service, please read this manual carefully before installing or operating the system. If you have questions during installation or operation of this system, please call our technical service group at (800) 523-9361 or (610) 252-7301.

Before you begin

After uncrating, remove all packing material and inspect equipment for shipping damage. If damage is found, notify shipper immediately and contact Follett so that we can help in filing a claim, if necessary.



Important cautions and operating rules

Read this manual completely before assembling or operating Ice Transport System and follow cautions and instructions listed below.

To avoid damage to Ice Transport System and injury during operation:

- Do not move Ice Transport System once icemaker has been installed
- Anchor flanged feet to floor as instructed on page 4
- Only use paddle provided to assist ice flow
- Only use cart to transport ice and reinstall carefully in bin bay when not in use

To avoid injury during operation of unit:

- Keep entire body clear of bin when breaking up ice
- Keep head and face away from paddle handle when breaking up ice
- Lock caster before scooping or shoveling ice from cart and when parked in bay
- Keep floor around Ice Transport System free of ice and water
- Always operate cart at a slow, reasonable speed

For best operation and to ensure delivery of clean, sanitary ice:

- Be sure bin system is level in both directions to provide proper drainage
- Position cart in bay before opening hopper door
- Install charcoal water filter on inlet water for icemaker
- Hang paddle implement in supplied bracket after each use
- Keep paddle clean and in good repair to avoid ice contamination
- Cover ice with cart lid when transporting
- Follow instructions in this manual for bin and cart cleaning and maintenance
- Drain melt water from cart when positioned in bay by opening drain valve
- Keep glass, dirt and other foreign objects out of bin and cart at all times

Operation

Cart drain operation

1. Position cart all the way in bay.
2. Lock caster to prevent cart movement.
3. To open drain, pull knob out.
4. To close, push knob in.



Cart lids

1. Hang cart lids on brackets on bin side when carts positioned in bay.
2. Remove from bracket and place lid on cart when transporting ice.
3. To avoid placing lid on floor, position lid horizontally on cart lip, resting lid against cart handle when unloading ice from cart.
4. Reinstall lid in bracket on side of bin before placing cart in bay.

Ice Transport System operation

A

Pushing cart into bay

1. PUSH cart all the way to back.
2. PULL cart drain open.
3. Lock brake on caster DOWN.

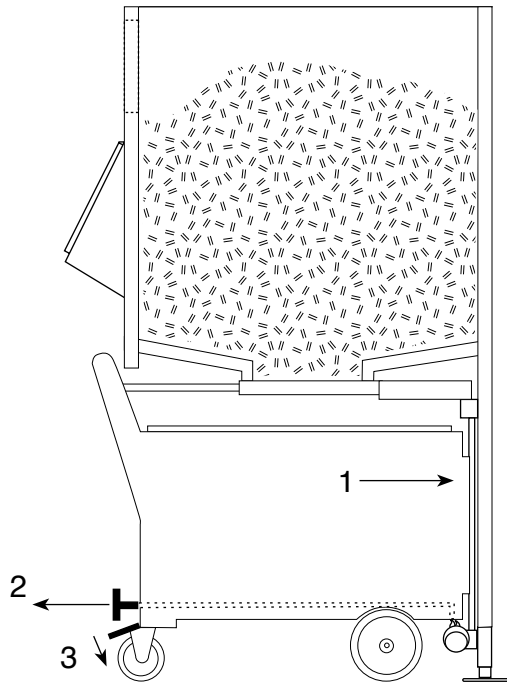

B

Loading ice

1. PULL shutter handle open.
2. Store handle up against bin.

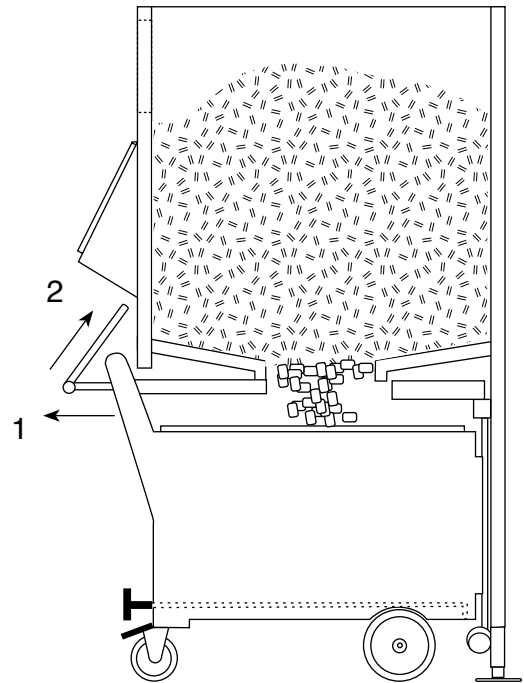

C

Pulling cart out

1. PUSH shutter handle closed.
2. PUSH cart drain closed.
3. Release brake on caster.

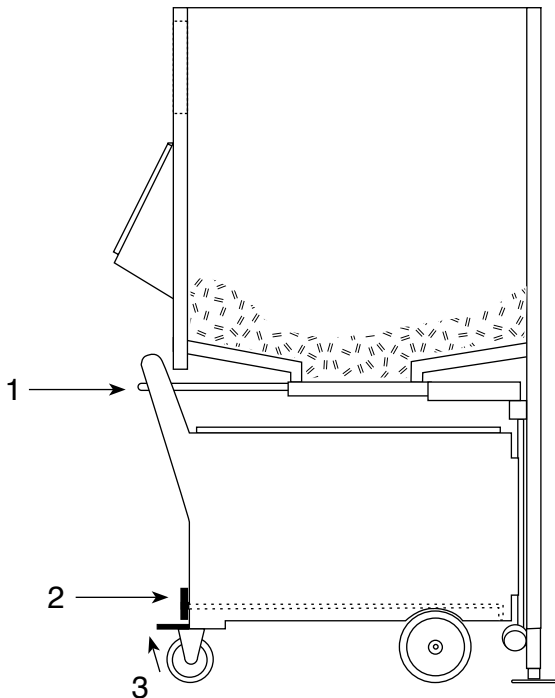

D

Transporting ice

1. PULL cart from base.
2. Place lid on cart.

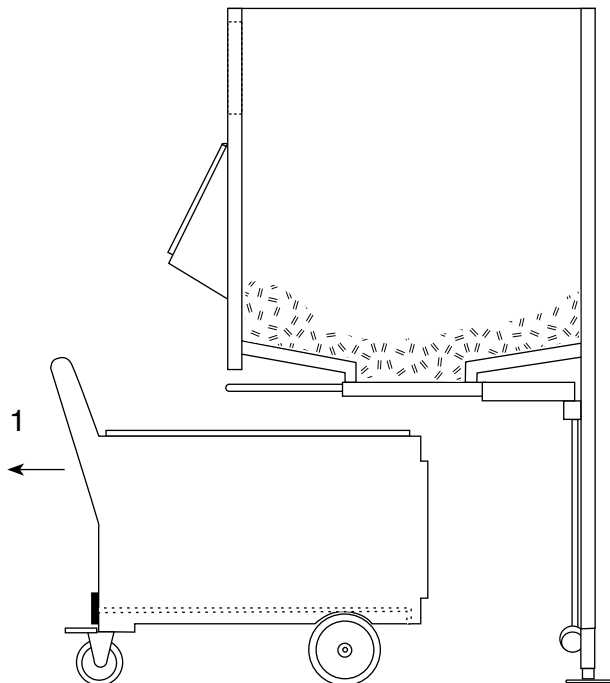

Breaking ice bridges

It may be necessary to use the paddle to break up ice bridges that occur along the sides and in the middle of the bin. This often happens if ice has been held in storage for a period of time without use.

Use supplied paddle accessory to break up bridges (see caution below):

1. Completely knock down all ice from sides and back of bin.
2. Knock down any bridge that has occurred in middle.
3. Agitate paddle back and forth to break up congealed ice mass.

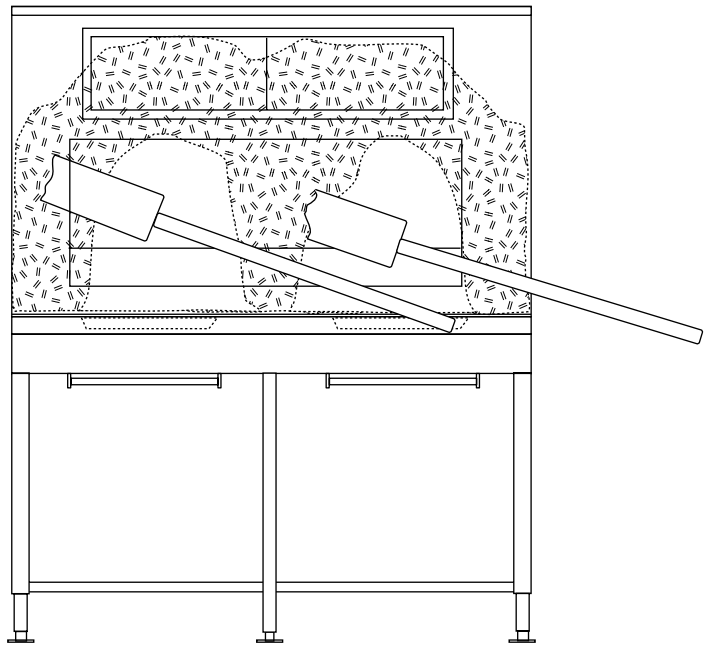

Do NOT dig up at ice. Instead, break away “legs” that are holding bridges. Ice above will then fall.

To avoid injury, do not attempt to break up bridged ice through upper windows or hopper shutter door. A falling ice bridge can cause paddle to lift. Keep head and face away from paddle handle to avoid injury.

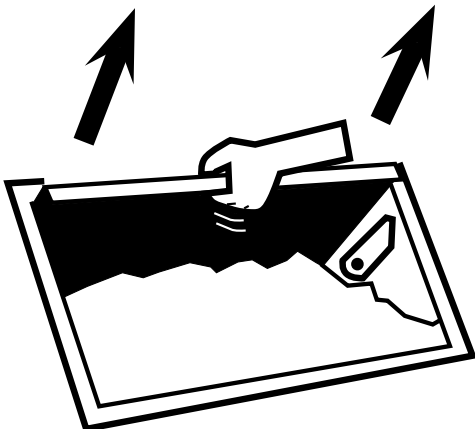

SMARTGATE operation

SMARTGATE can be adjusted and locked at one of several levels to accommodate flow characteristics of different types of ice.

Bin is shipped with SMARTGATE in full down position. SMARTGATE can be raised and locked in higher position for better flow or when more access is needed.

Cleaning



Clean and sanitize bin and cart(s) interiors prior to use and on regular schedule as needed. Use non-chlorine based cleaner and sanitizer suitable for use in a food zone. Do NOT use chlorine-based cleaners, which can cause staining and pitting of stainless steel components. Do not run Totes through a dishwasher. Turn off icemaker(s) and remove ice from bin before beginning.

Bin drain system cleaning

1. Remove upper tray(s) and wash with cleaning solution, rinse and reposition in brackets.
2. Saturate a cloth with cleaning solution and insert through a loop in end of a piece of wire.
3. Feed wire through vertical drain tube, and pull wire and cloth through tube.
4. Pour 1 gallon (4L) hot water into lower drain trough.

Drain tray cleaning

1. Remove two thumbscrews on side of drain tray and pull drain tray forward to remove.
2. Wash with an approved cleaner.

Shutter doors and rails

1. Support hopper shutter door with one hand and remove thumbscrews from side of hopper shutter door at under side of base section.
2. Pivot door down to remove.
3. Wash door, rinse thoroughly and sanitize.
4. Remove thumbscrews holding front and rear of shutter tracks.
5. Wash tracks, rinse thoroughly and sanitize.

Cart and cart drain system

1. Wash cart liner with an approved cleaner.
2. Rinse and sanitize.

Cleaning bin before use and ongoing bin maintenance

Interior of bin must be cleaned and sanitized prior to use and should be cleaned on routine basis during use (see next page).

Interior bin care

Follett ice storage bins with SMARTGATE are equipped with polyethylene liner walls which should be cleaned and sanitized periodically with Ecolab Mikro-chlor Cleaner or any product suitable for use in a food zone.

Important: Follett Corporation recommends installing a properly-sized, activated carbon (charcoal) water filter on water supply to icemaker to remove chlorine.

1. Remove upper inspection windows by sliding windows to one side. Grasp the end of the front window and pull toward you as the window is slid to the opposite side. Repeat for rear window.



hopper, access door plate and partition (if any), rinse and sanitize.

2. Wash bin walls,

Exterior bin care

Exterior stainless steel surfaces can be cleaned with a stainless steel cleaner such as 3M Stainless Steel Cleaner & Polish or equivalent.

Technical assistance available toll free

Should you have any questions concerning installation or maintenance of Follett ice storage bins, please call our technical service department at (800) 523-9361 or (610) 252-7301 between 8 a.m. and 5 p.m. Eastern time.

SMARTGATE is a registered trademark of Follett Corporation, registered in the US.

Bienvenidos a Follett

Los sistemas de almacenamiento y transporte de hielo de Follett cuentan con una bien ganada reputación por su excelente rendimiento y su gran fiabilidad a largo plazo. Para asegurarse de que su equipo ofrezca el mismo nivel de servicio, lea detenidamente este manual antes de instalar o poner en funcionamiento el sistema. Si tiene cualquier pregunta durante la instalación o funcionamiento de este sistema, llame a nuestro equipo de servicio técnico al (610) 252-7301.



Precauciones importantes y normas de funcionamiento
Lea detenidamente todo el manual antes de montar o accionar el Sistema de transporte de hielo y siga las precauciones e instrucciones indicadas a continuación.

Para evitar daños en el Sistema de transporte de hielo y accidentes durante su uso:

- No mueva el sistema de transporte de hielo una vez instalado la unidad fabricadora de hielo.
- Fije los pies de la unidad al suelo tal y como se indica en la página 4.
- Utilice únicamente la pala suministrada para ayudar al trasvase del hielo.
- Utilice únicamente el carrito para transportar el hielo y colóquelo con cuidado en el espacio reservado para el carrito bajo el contenedor cuando no lo utilice.

Para evitar accidentes durante el funcionamiento de la unidad:

- Mantenga su cuerpo alejado del contenedor mientras retira el hielo acumulado.
- Mantenga la cabeza y el rostro alejados del mango de la pala mientras retira el hielo acumulado.
- Bloquee las ruedas antes de retirar hielo del carrito cuando se encuentre en el espacio reservado para el carrito bajo el contenedor.
- Mantenga el suelo que rodea al sistema de transporte de hielo libre de agua y hielo.
- Utilice siempre el carrito a una velocidad lenta y razonable.

Para el mejor funcionamiento y para obtener hielo limpio e higiénico:

- Asegúrese de que el sistema del contenedor está nivelado en ambas direcciones para lograr un vaciado adecuado.
- Coloque el carrito en el espacio reservado para el carrito bajo el contenedor antes de abrir la compuerta de salida.
- Instale el filtro de agua y carbón vegetal en la entrada de agua de la máquina de hacer hielo.
- Deje colgada la pala en el soporte suministrado después de cada uso.
- Mantenga la pala limpia y en buen estado para evitar la contaminación del hielo.
- Cubra el hielo con la tapa del carrito durante el transporte.
- Siga las instrucciones de este manual para la limpieza y mantenimiento del contenedor y del carrito.
- Retire el agua proveniente del hielo fundido del carrito cuando esté en el espacio reservado para el carrito bajo el contenedor, mediante la apertura de la válvula de vaciado.
- Mantenga el cristal, la suciedad y otros objetos extraños alejados del contenedor y del carrito en todo momento.

Funcionamiento del sistema de transporte de hielo

A Colocación del carrito en el espacio bajo el contenedor

1. EMPUJE el carrito hasta el fondo.
2. TIRE del tope de vaciado del carrito.
3. Bloquee el freno de las ruedas.

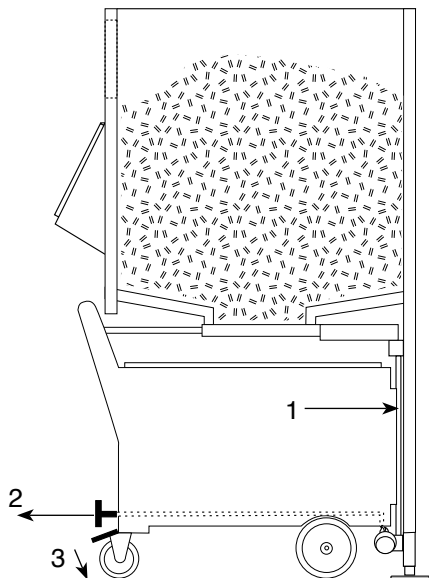

B Carga de hielo

1. TIRE del mando para abrir el paso de hielo.
2. Gire del mando hacia arriba contra el contenedor.

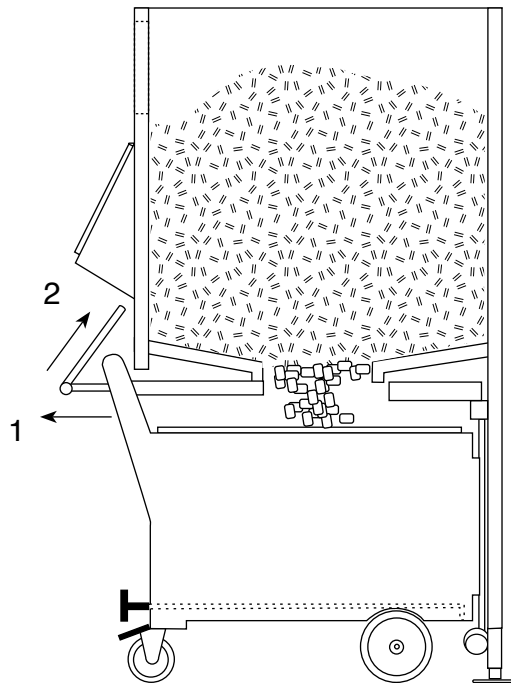

C Extracción del carrito

1. PRESIONE el mando de paso de hielo para cerrarlo.
2. EMPUJE el tope de vaciado del carrito para cerrarlo.
3. Libere el freno de las ruedas.

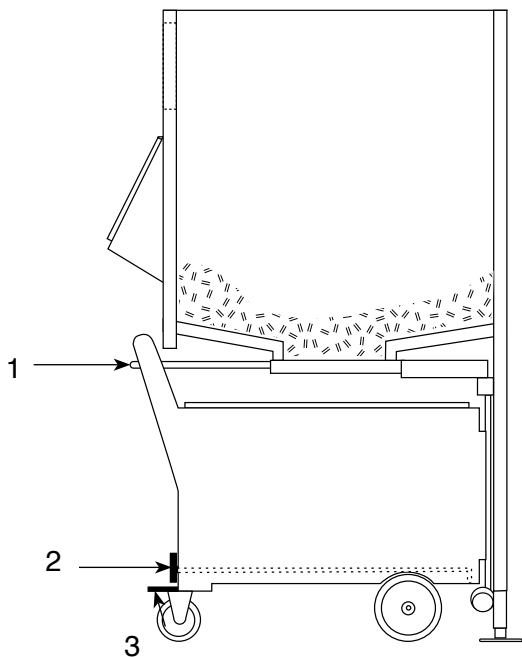

D Transporte del hielo

1. TIRE del carrito desde la base.
2. Coloque la tapa al carrito.

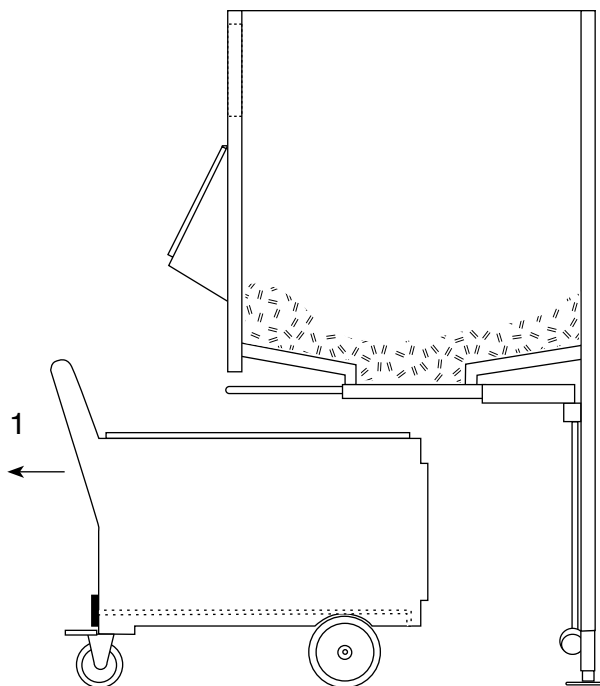

Rotura de las acumulaciones de hielo

Puede que sea necesario usar la pala para romper las acumulaciones de hielo que se pueden producir en los laterales y en la zona central del contenedor. Esto suele ocurrir si se ha mantenido almacenado el hielo durante un cierto periodo de tiempo sin usarlo.

Utilice la pala suministrada para eliminar las acumulaciones de hielo (véanse las precauciones indicadas más abajo):

1. Rompa todo el hielo formado en los lados y en la parte trasera del contenedor.
2. Retire cualquier acumulación formada en el centro del contenedor.
3. Agite la pala hacia delante y hacia atrás para romper la masa congelada de hielo.

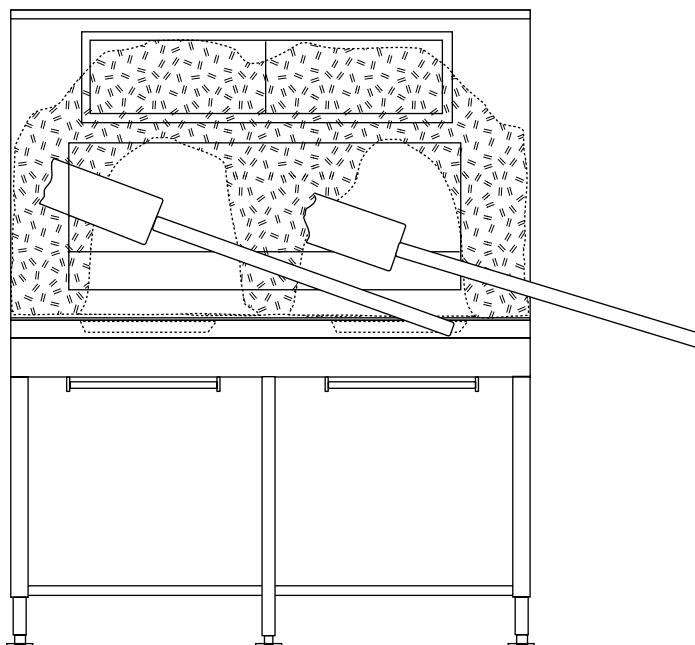
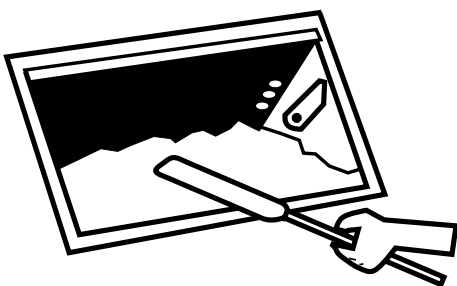

NO trate de escarbar el hielo. En su lugar, rompa las “patas” que sujetan el hielo, haciéndolo caer de este modo.

Para evitar accidentes, no intente romper el hielo a través de las ventanas superiores ni a través de la compuerta de la tolva. La caída del hielo podría hacer que la pala se moviese bruscamente. Mantenga la cabeza y el rostro alejados del mango de la pala para evitar accidentes.

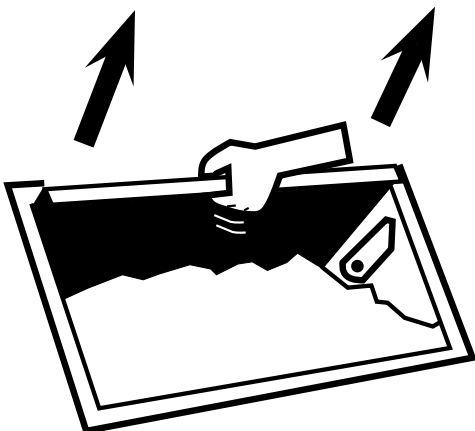

Funcionamiento del SmartGATE

El SmartGATE puede ajustarse y bloquearse en una posición para acomodar las características del flujo de diferentes tipos de hielo.

El contenedor se envía con el SmartGATE en posición totalmente baja. La unidad SmartGATE puede elevarse y bloquearse en una posición superior para lograr un mejor flujo y un mejor acceso.

Limpieza



Limpie de forma higiénica el interior del contenedor y de los carritos antes de su uso y de forma regular. Utilice productos de limpieza y desinfectantes sin cloro idóneos para su uso en una zona para alimentos. **NO** use productos de limpieza con cloro, ya que pueden provocar manchas y hoyos en los componentes de acero inoxidable. No coloque las cajas de plástico en un lavavajillas. Apague las unidades para hacer hielo y retire el hielo del contenedor antes de comenzar.

Limpieza del sistema de vaciado del contenedor

1. Retire las bandejas superiores y lávalas con una solución de limpieza. Enjuáguelas y vuelva a colocarlas en sus soportes.
2. Empape un trapo con solución de limpieza e insértelo a través de un bucle en el extremo de un trozo de cable.
3. Pase el cable a través del tubo de vaciado vertical, y tire del cable y del trapo a través del tubo.
4. Vierta 4 litros de agua caliente a través del canal de vaciado inferior.

Limpieza de la bandeja de vaciado

1. Quite los dos tornillos del lateral de la bandeja de vaciado y tire de la bandeja hacia delante para extraerla.
2. Lávela con un producto de limpieza autorizado.

Compuertas de cierre y raíles

1. Sujete la compuerta de la tolva con una mano y retire los tornillos del lateral de la compuerta, en el lado inferior de la sección base.
2. Gire la compuerta hacia abajo para quitarla.
3. Lave la compuerta, enjuáguela y desinfectela.
4. Quite los tornillos que sujetan las guías de cierre delanteras y traseras.
5. Lave las pistas, enjuáguelas y desinfectelas.

Carritos y sistema de vaciado de carritos

1. Lave el revestimiento de los carritos con un producto de limpieza autorizado.
2. Enjuague y desinfecte.

Limpieza del contenedor antes de su uso y mantenimiento regular del mismo

El interior del contenedor debe limpiarse y desinfectarse antes de su uso, y debe limpiarse de forma regular durante su uso (véase la página siguiente).

Cuidados para el interior del contenedor

Los contenedores de almacenamiento de hielo Follett con SmartGATE están equipados con paredes revestidas de polietileno, que deben limpiarse y desinfectarse periódicamente con el producto Mikro-chlor de Ecolab o con cualquier otro producto idóneo para su uso en zonas de alimentos.

Importante: Follett Corporation recomienda la instalación de un filtro de agua con carbón activo (carbón vegetal) de un tamaño adecuado en la entrada de agua a la unidad de fabricación de hielo para eliminar el cloro.

1. Desmonte las ventanas de inspección superiores deslizando las ventanas hacia un lado. Agarre el extremo de la ventana delantera y tire de ella hacia usted mientras la ventana se desliza hacia el lado contrario. Repita este proceso con la ventana trasera.

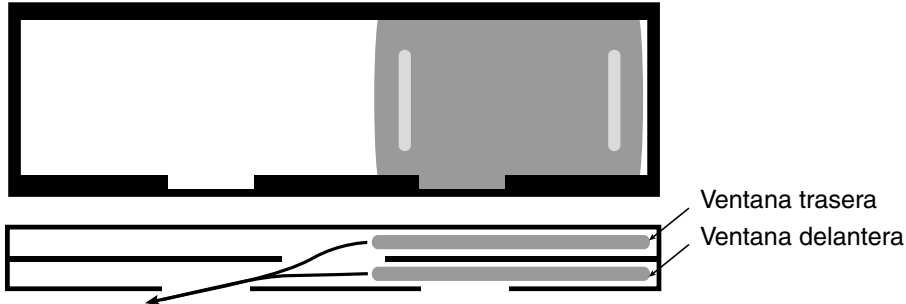

2. Lave las paredes del contenedor, la tolva, la placa de la compuerta de acceso y la partición (si la hubiese), enjuague y desinfecte.

Cuidados para el exterior del contenedor

Las superficies exteriores de acero inoxidable pueden limpiarse con un producto de limpieza para acero inoxidable, como el Limpiador y pulidor para acero inoxidable de 3M o un producto equivalente.

Teléfono de asistencia técnica

Si tiene alguna pregunta acerca de la instalación o mantenimiento de los contenedores de almacenamiento de hielo de Follett, llame a nuestro departamento de servicio técnico al número (610) 252-7301, entre las 8 de la mañana y las 5 de la tarde, hora del Este de los EE.UU.

Bienvenue à Follett

Les cabines de stockage et les chariots de transport de glace de Follett jouissent d'une réputation d'excellence bien méritée et d'une fiabilité à toute épreuve. Afin d'assurer la pérennité de l'équipement et pour que ce dernier vous offre une qualité de service constante, veuillez prendre le temps de lire cette notice avant l'installer et d'utiliser l'équipement. Dans l'éventualité où vous auriez des questions concernant l'installation ou l'utilisation de l'équipement, veuillez contacter notre service technique au (610) 252-7301.



Consignes importantes de sécurité et règles d'exploitation
Lire complètement ce manuel avant d'assembler ou d'utiliser les cabines de stockage et les chariots de transport et suivez les consignes et instructions ci-dessous.

Pour éviter d'endommager l'équipement et éviter toute blessure lors de son utilisation :

- Ne pas déplacer les cabines de stockage et les chariots de transport après avoir installé la machine à glace.
- Ancrez les pieds à rebords au sol en suivant les instructions de la page 4.
- Utilisez uniquement l'outil fourni en forme de palette afin faciliter le débit de la glace.
- Utilisez uniquement le chariot de transport afin de transporter de la glace et remettez-le en place sous la cabine après utilisation.

Pour éviter tout risque de blessure lorsque vous utilisez l'équipement:

- Veillez à ce que toutes les parties de votre corps demeurent à l'écart de la cabine lorsque vous brisez les masses de glace.
- Veillez à ce que votre tête et votre visage demeurent loin de la palette lorsque vous cassez la glace.
- Bloquez les roulettes du chariot avant de retirer de la glace avec une pelle lorsque le chariot est placé sous la cabine.
- Veillez à ce que le sol autour de la cabine et des chariots demeure propre, sans trace de glace ou d'eau.
- Veillez à toujours utiliser le chariot en le faisant rouler lentement, à une vitesse raisonnable.

Pour un fonctionnement optimal et afin d'offrir de la glace propre et dans les conditions des plus hygiéniques:

- Assurez-vous que la cabine est bien à niveau des deux côtés afin que l'eau puisse s'écouler correctement.
- Placez le chariot sous la cabine avant d'ouvrir la trappe de décharge.
- Installez le filtre à charbon sur la conduite d'arrivée d'eau de la machine à glace.
- Veillez à toujours ranger l'outil fourni en forme de palette en l'accrochant après chaque utilisation.
- Veillez à ce que l'outil fourni en forme de palette demeure propre et en bon état afin d'éviter toute contamination.
- Couvrez la glace du chariot en utilisant le couvercle lorsque vous la transportez.
- Suivez les instructions de cette notice pour le nettoyage et l'entretien de la cabine et du chariot.
- Videz toute l'eau résiduelle du chariot après l'avoir placé sous la cabine en ouvrant le robinet de vidange.
- Veillez à ce que les objets en verre, la saleté et tout corps étranger demeurent hors de la cabine et du chariot en tout temps.

Utilisation du chariot de transport

A

- Pousser le chariot sous la cabine**
1. **POUSSEZ** le chariot jusqu'à l'arrière de la cabine.
 2. **TIREZ** sur le mécanisme de vidange.
 3. Verrouillez le frein de la roulette en le réglant **VERS LE BAS**.

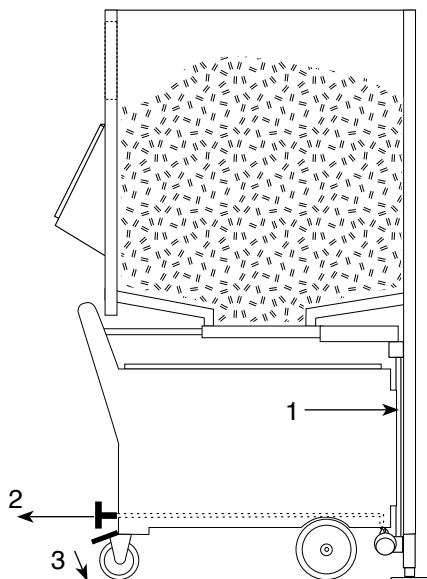

B

- Charger la glace**
1. **TIREZ** sur la poignée du mécanisme d'ouverture du fond de la cabine afin de l'ouvrir.
 2. Rangez la poignée contre la cabine.

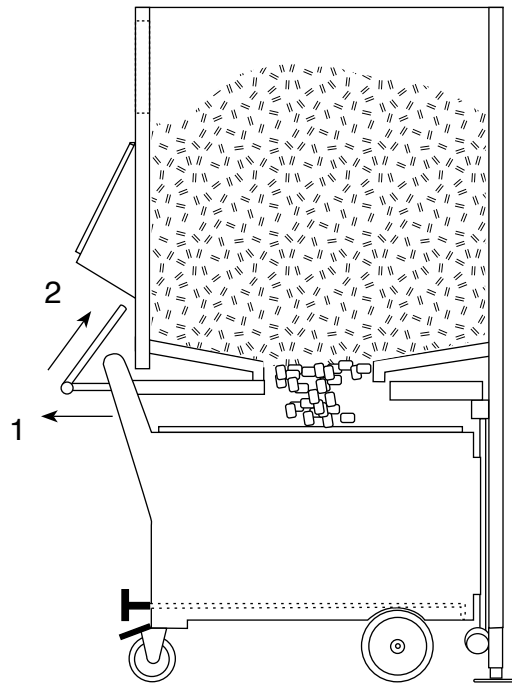

C

- Retirer le chariot**
1. **POUSSEZ** la poignée du mécanisme d'ouverture du fond de la cabine afin de le refermer.
 2. **POUSSEZ** le mécanisme de vidange pour le fermer.
 3. Débloquez le frein de la roulette.

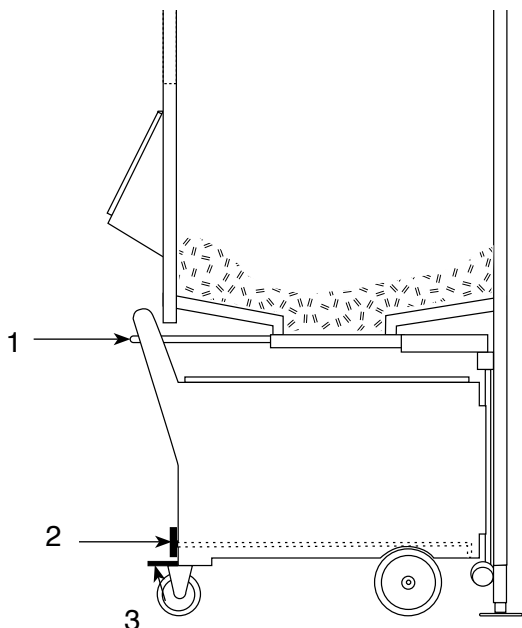

D

- Transporter la glace**
1. **TIREZ** sur le chariot.
 2. Placez le couvercle sur le chariot.

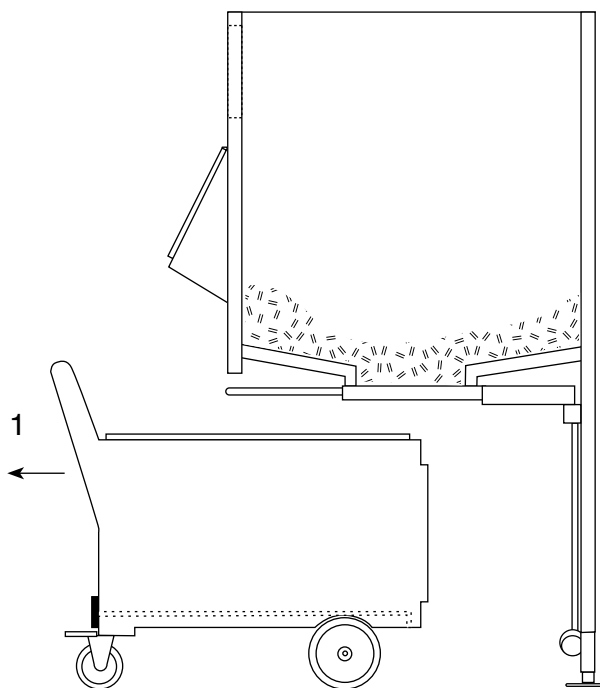

Briser les agglomérations de glace

Il sera parfois nécessaire d'utiliser l'outil fourni en forme de palette afin de briser les masses de glace qui risquent de se former sur les côtés et au centre de la cabine. Ceci se produit lorsque la glace demeure dans la cabine sans être utilisée pendant une longue période.

Utilisez l'outil fourni en forme de palette afin de briser les masses de glace (voir mise en garde ci-dessous) :

1. Retirez complètement la glace demeurée sur les côtés et au centre de la cabine.
2. Brisez toute masse de glace risquant de se former au centre de la cabine.
3. Agitez la glace avec la palette en effectuant un mouvement de va-et-vient afin de débloquent la masse de glace congelée.

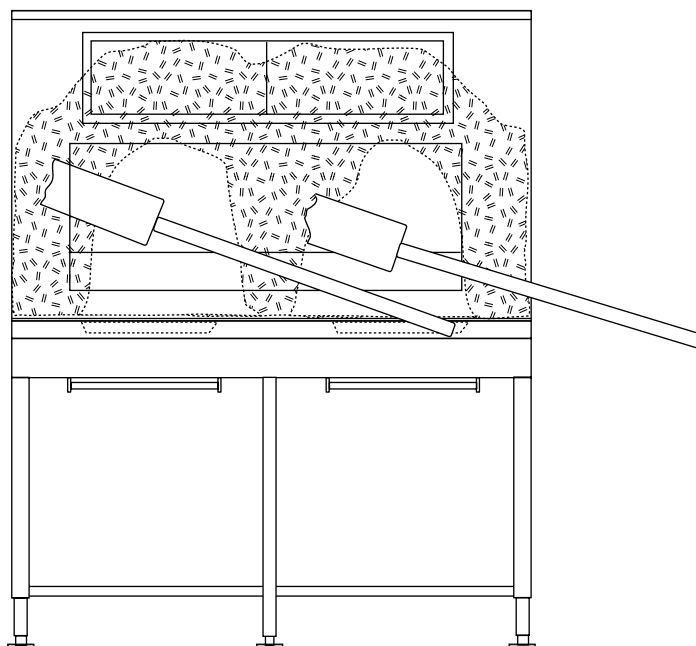
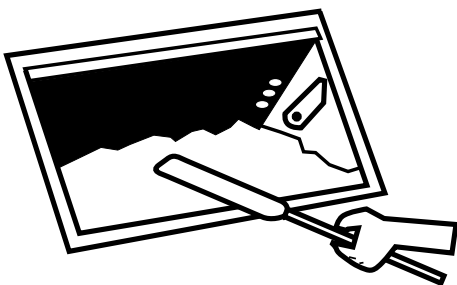

NE PAS creuser dans la glace. Brisez les pieds soutenant les agglomérations de glace. La glace au-dessus de ces « ponts » de glace tombera d'elle-même.

Pour éviter tout risque de blessure, ne pas tenter de briser les masses de glace en passant par les fenêtres supérieures ou par la trappe de décharge. Si une masse de glace vient à tomber, elle fera se lever la palette et vous risquez de vous blesser. Veillez à ce que votre tête et votre visage demeurent loin de la palette afin d'éviter de vous blesser.

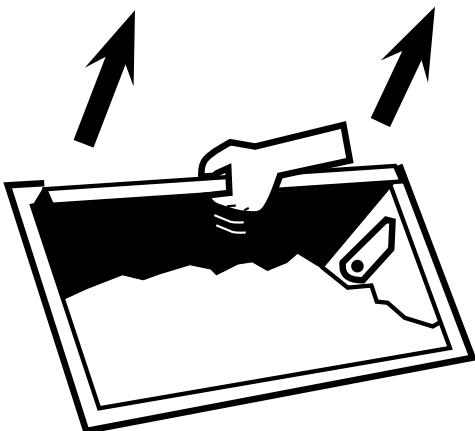

Utilisation du dispositif SmartGATE

Le dispositif SmartGATE peut être réglé et bloqué à différents niveaux afin de s'adapter au débit des différents types de glace.

La cabine est expédiée avec le dispositif SmartGATE complètement fermé. Le SmartGATE peut être relevé et bloqué à une position plus haute afin de permettre un meilleur débit ou lorsque vous souhaitez avoir un meilleur accès à la glace.

Nettoyage



Nettoyez et désinfectez l'intérieur de la cabine et du (ou des) chariot(s) avant de les utiliser pour la première fois puis à intervalles réguliers. Utilisez un nettoyant et un désinfectant sans chlore pouvant être utilisé sur des contenants pour aliments. NE PAS utiliser de nettoyants et de désinfectants à base de chlore qui risquent de teindre et d'endommager les pièces en acier inoxydable. En effet, ces produits entraîneront l'apparition d'une corrosion par piqûres. Ne pas placer les caisses dans le lave-vaisselle. Éteignez la (ou les) machine(s) à glace et retirez la glace de la cabine avant de commencer le nettoyage.

Nettoyage du système d'évacuation de la cabine

1. Retirez le(s) bac(s) supérieur(s) et lavez-les avec une solution de nettoyage, puis rincez-les et remettez-les en place dans leurs supports.
2. Trempez un chiffon dans la solution de nettoyage et insérez-le à travers la boucle d'un morceau de fil de fer.
3. Insérez le fil de fer dans le conduit vertical d'évacuation puis tirez sur le fil de fer et son chiffon pour le faire passer dans le conduit.
4. Versez 4 litres d'eau chaude dans la gouttière d'évacuation.

Nettoyage du bac d'évacuation

1. Retirez les deux vis de serrage situées sur le côté du bac d'évacuation et tirez vers l'avant sur le bac pour le retirer.
2. Lavez le bac en utilisant un nettoyant homologué pour ce type de nettoyage.

Trappe de décharge et rails

1. Tout en soutenant d'une main le volet de la trappe, retirez les vis de serrage d'un côté de la trappe de la goulotte de décharge et sous le socle.
2. Faites pivoter le volet de la trappe vers le bas pour le retirer.
3. Lavez le volet, rincez-le complètement et désinfectez-le.
4. Retirez les vis de serrage en tenant l'avant et l'arrière des rails de la trappe.
5. Lavez les rails, rincez-les complètement et désinfectez-les.

Chariot et système d'évacuation du chariot

1. Lavez le revêtement intérieur du chariot en utilisant un nettoyant homologué pour ce genre de nettoyage.
2. Rincez et désinfectez le revêtement intérieur du chariot.

Nettoyage de la cabine avant de l'utiliser pour la première fois et entretien à intervalles réguliers

L'intérieur de la cabine doit être nettoyé et désinfecté avant d'utiliser la cabine pour la première fois et doit être nettoyé régulièrement par la suite (voir page suivante).

Entretien de l'intérieur de la cabine

Les cabines de stockage de glace Follett à dispositif SmartGATE comportent des parois à revêtement en polyéthylène qui doivent être nettoyées et désinfectées avec le nettoyant Mikro-chlor de Ecolab ou avec tout autre produit pouvant être utilisé sur des contenants pour aliments.

Important: Follett Corporation vous recommande d'installer un filtre à eau au charbon actif de la bonne taille sur le conduit d'alimentation d'eau allant vers la machine à glace afin de retirer toute trace de chlore.

1. Retirez les fenêtres d'inspection supérieures en faisant glisser les fenêtres vers un des côtés. Saisissez l'extrémité de la fenêtre avant et tirez vers vous pendant que vous glissez la fenêtre vers le côté opposé. Répétez l'opération pour la fenêtre arrière.

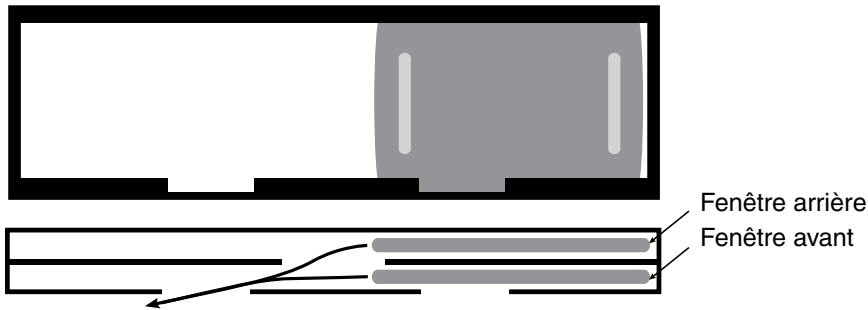

2. Nettoyez les parois de la cabine, la goulotte de décharge, la plaque de la porte d'accès, la cloison (si votre modèle en possède une), rincez puis désinfectez-les.

Entretien de l'extérieur de la cabine

Il vous est possible de nettoyer les surfaces extérieures en acier inoxydable en utilisant un produit de nettoyage pour surfaces en acier inoxydable tel que le Nettoyant et lustrant pour acier inoxydable de 3M ou un produit équivalent.

Assistance technique

Si vous avez des questions concernant l'installation ou l'entretien des cabines de stockage de glace Follett, veuillez appeler notre service technique au (610) 252-7301 entre 8 heures et 17 heures, heure normale de l'Est des États-Unis.

Herzlich Willkommen bei Follett

Follett Eiswürfelbevorratungs- und -transportsysteme stehen im wohlverdienten Ruf, ausgezeichnete Leistung zu bieten und langfristig zuverlässig zu sein. Um sicherzustellen, dass unsere Geräte diesem Anspruch gerecht werden können, sollten Sie vor der Installation bzw. Inbetriebnahme des Systems bitte dieses Handbuch gründlich durchlesen. Bei etwaigen Fragen während der Installation oder beim Betrieb dieses Systems, rufen Sie bitte unseren technischen Kundendienst unter +1 (610) 252-7301 an.



Wichtige Vorsichtsmaßnahmen und Betriebshinweise

Lesen Sie dieses Handbuch vor dem Zusammenbau bzw. der Inbetriebnahme des Eiswürfelbevorratungs- und -transportsystems bitte gründlich durch und halten Sie sich an die im Folgenden aufgeführten Maßnahmen und Hinweise.

Um Schäden am Eiswürfeltransportsystem und Verletzungen bei dessen Betrieb vorzubeugen:

- Nachdem der Eiserzeuger installiert ist, darf das Eiswürfeltransportsystem nicht mehr bewegt werden
- Die Flanschfüße sind gemäß der Anleitung auf Seite 4 am Boden zu verankern
- Zur Zuhilfenahme beim Befördern der Eiswürfel darf nur die mitgelieferte Rührstange verwendet werden
- Der Eiswürfelwagen darf nur zum Eiswürfeltransport verwendet werden und ist, wenn er nicht benutzt wird, ordnungsgemäß in der Behälterbucht einzustellen

Um Verletzungen beim Betrieb des Geräts vorzubeugen:

- Der gesamte Körper ist beim Separieren der Eiswürfel vom Behälter fernzuhalten
- Beim Trennen der Eiswürfel sind Kopf und Gesicht vom Rührstangengriff weg zu halten
- Die Radbremse ist vor dem Herausschöpfen bzw. Herausschaufeln von Eiswürfeln aus dem Eiswürfelwagen, sowie wenn dieser in der Bucht geparkt ist, zu verriegeln
- Der Fußboden um das Eiswürfeltransportsystem herum ist von Eis und Wasser frei zu halten
- Der Eiswürfelwagen darf nur mit langsamer, angemessener Geschwindigkeit bewegt werden

Zum optimalen Betrieb und um sicher zu stellen, dass reines, sauberes Eis geliefert wird:

- Um ordnungsgemäßes Abfließen zu gewährleisten, ist sicherzustellen, dass das System in beiden Richtungen in der Waage ist
- Vor dem Öffnen der Fallbodentür den Eiswürfelwagen in die Bucht platzieren
- Aktivkohlefilter in der Wasserzufuhr des Eiserzeugers installieren
- Rührstange nach jeder Benutzung in der dafür vorgesehenen, mitgelieferten Halterung aufhängen
- Rührstange sauber und in gutem Zustand halten, um Verunreinigung der Eiswürfel zu vermeiden
- Eiswürfel beim Transport mit dem Eiswürfelwagen-Deckel abdecken
- Die Anleitungen zur Reinigung und Pflege des Behälters und des Eiswürfelwagens in diesem Handbuch folgen
- Schmelzwasser aus dem Eiswürfelwagen durch Öffnen des Ablassventils ablassen, nachdem der Eiswürfelwagen in der Bucht untergebracht worden ist.
- Niemals Glas, Schmutz oder andere Fremdkörper in den Behälter und den Eiswürfelwagen einbringen

Betrieb des Eiswürfeltransportsystems

A Eiswürfelwagen in Bucht einschieben

1. Wagen vollständig in Bucht einschieben.
2. Wagen-Ablauf aufziehen.
3. Bremse an Hinterrädern arretieren.

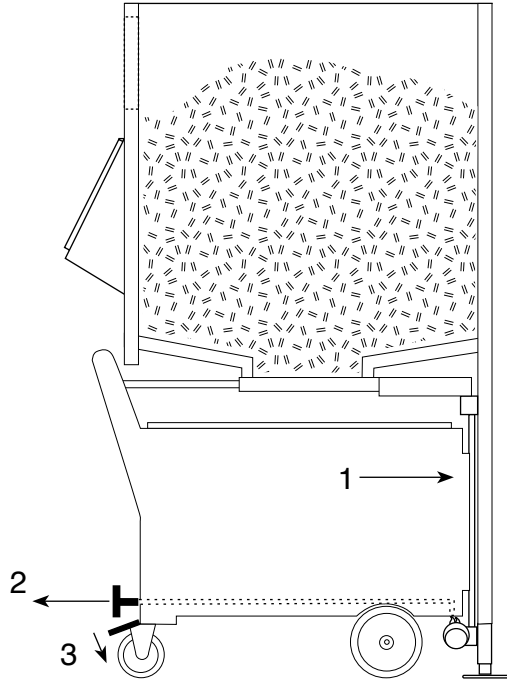

B Eiswürfel einladen

1. Schieber aufziehen.
2. Handgriff nach oben gegen Behälter legen.

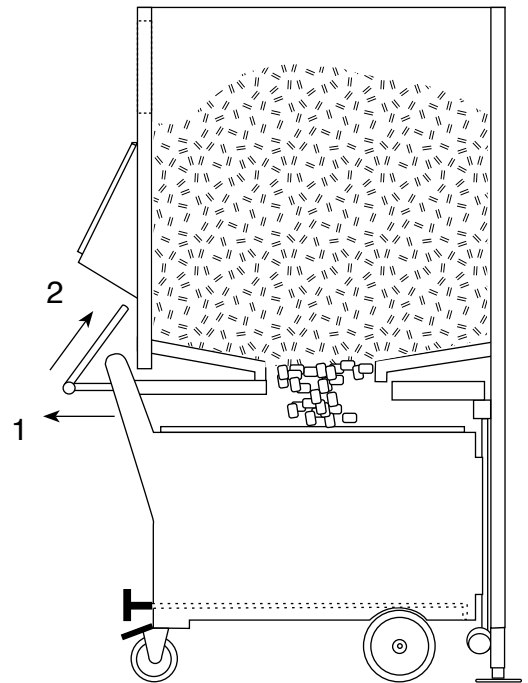

C Wagen herausziehen

1. Schieber zuschieben.
2. Wagen-Ablauf zuschieben.
3. Arretierbremse an Hinterrädern lösen.

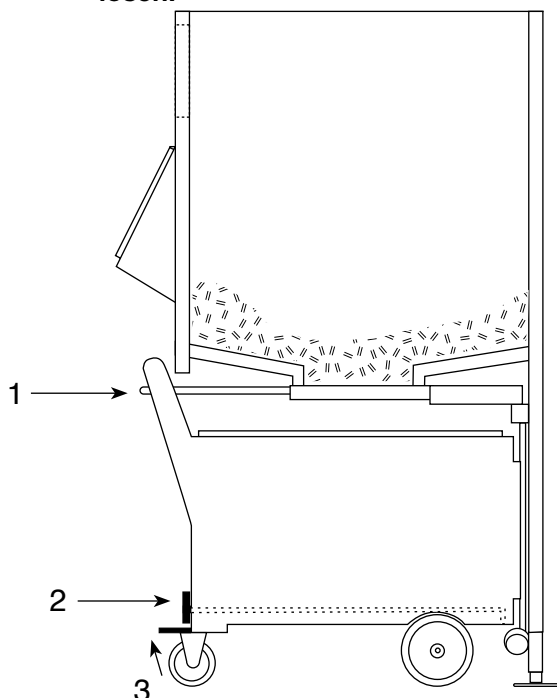

D Eiswürfel transportieren

1. Wagen aus der Basisstation ziehen.
2. Deckel auf Wagen auflegen.

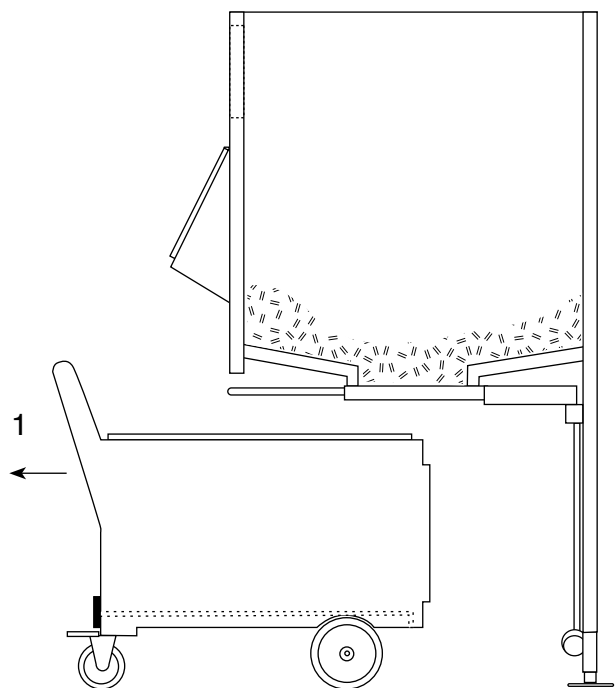

Eiswürfelbrücken zerbrechen

Es ist unter Umständen erforderlich, Eiswürfelbrücken zu zerbrechen, zu denen es entlang den Seiten und der Mitte des Behälters kommen kann. Es kann insbesondere dann öfters dazu kommen, wenn die Eiswürfel eine Zeit lang gelagert worden sind, ohne dass sie benutzt wurden.

Verwenden Sie die beigelegte Rührstange um die Brücken zu zerbrechen (beachten Sie dabei die unten aufgeführten Vorsichtsmaßnahmen).

1. Alle Eiswürfel von den Seiten und der Mitte des Behälters abschlagen.
2. Alle etwaigen Brücken, die sich in der Mitte gebildet haben, abschlagen.
3. Mit der Rührstange stochern, um zusammen geklumpte Eiswürfel loszubrechen.

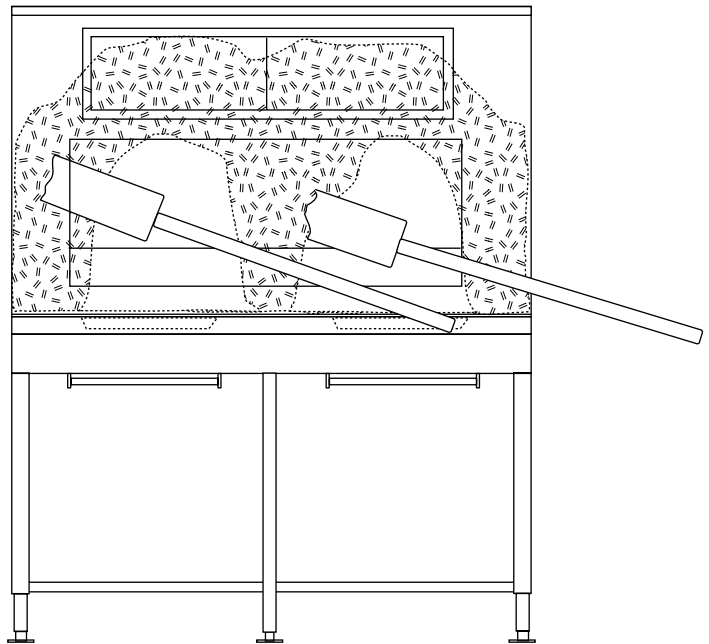
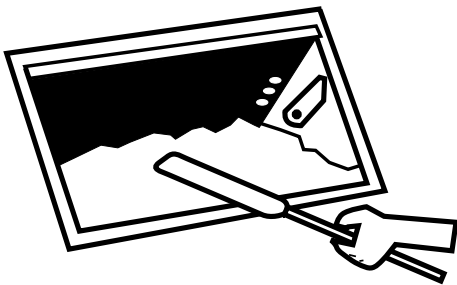

Die Eiswürfel NICHT umgraben. Stattdessen „Beine“ weg brechen, die die Brücken halten; das Eis darüber fällt dann von selbst.

Um Verletzungen zu vermeiden, niemals versuchen, das Eis durch die oberen Fenster oder durch die Trichterfalltür aufzubrechen. Eine fallende Eisbrücke kann unter Umständen die Rührstange hochschlagen. Zur Vermeidung von Verletzungen, Kopf und Gesicht vom Griff der Rührstange weg halten.

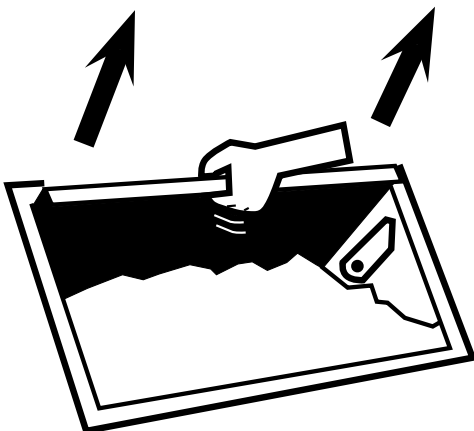

SmartGATE-Bedienung

Das SmartGATE kann auf verschiedene Niveaus justiert und dort arretiert werden, um so die Fließcharakteristika unterschiedlicher Eiswürfelarten zu berücksichtigen.

Ab Werk wird das SmartGATE in der alleruntersten Stellung versandt. Das SmartGATE kann angehoben und in einer höheren Stellung arretiert werden, sollte ein besserer Fluss oder einfacherer Zugang erforderlich sein.

Reinigung



Das Reinigen und Desinfizieren des/der Behälter und der Innenseite des/der Wagen(s) muss sowohl vor der ersten Benutzung als auch danach in regelmäßigem Abstand erfolgen. Hierzu ist ein chlorfreies Reinigungs- und Desinfektionsmittel zu verwenden, das zur Verwendung im Lebensmittelbereich geeignet ist. Verwenden Sie **KEINESFALLS** chlorhaltige Reinigungsmittel, da diese zur Fleckenbildung und zum Lochfraß an den Edelstahlkomponenten führen können. Die Eimer dürfen nicht in einem Geschirrspüler gereinigt werden. Der Eiswürfelerzeuger muss zuvor abgeschaltet und die Eiswürfel müssen aus dem Behälter entfernt werden.

Reinigung des Behälterablaufsystems

1. Obere Ablaufrinne(n) entfernen und mit Reinigungslösung abwaschen, abspülen und wieder in Halterung einsetzen.
2. Einen Lappen mit Reinigungslösung tränken und durch eine am Ende eines Stückes Draht gebildete Schlaufe fädeln.
3. Draht durch senkrechttes Ablaufrohr führen und Draht samt Lappen durch das Rohr ziehen.
4. 4 Liter heißes Wasser in untere Ablaufrinne gießen.

Ablaufrinne reinigen

1. Flügelschrauben an den Seiten des Ablaufsystems entfernen und Ablaufrinne zum Entnehmen nach vorne ziehen.
2. Mit zugelassenem Reinigungsmittel abwaschen.

Schieber und Führungsschienen

1. Schiebertür mit einer Hand unterstützen und Flügelschrauben von der Seite der Trichterschiebertür an der Unterseite der Basiseinheit entfernen.
2. Tür zum Entnehmen nach unten schwenken.
3. Tür abwaschen, gründlich abspülen und desinfizieren.
4. Flügelschrauben, die die Schieberführungsschienen vorne und hinten halten, entfernen.
5. Führungsschienen abwaschen, gründlich abspülen und desinfizieren.

Eiswürfelwagen und Wagenablaufsystem

1. Wageninnenseite mit einem zugelassenen Reinigungsmittel abwaschen.
2. Spülen und desinfizieren.

Behälterreinigung vor erster Benutzung und im Rahmen der kontinuierlichen Behälterpflege

Behälterinnenseite muss vor der ersten Benutzung gereinigt und desinfiziert werden und sollte im Laufe der Benutzung regelmäßig gereinigt werden (siehe nächste Seite).

Pflege der Innenseite des Behälters

Follett Eiswürfelbevorratungsbehälter mit SmartGATE sind mit polyethylenbeschichteten Wänden versehen, die in regelmäßigen Abständen mit Ecolab Mikro-chlor-Reiniger oder einem vergleichbaren, für den Lebensmittelbereich geeigneten Produkt, zu reinigen und desinfizieren sind.

Wichtiger Hinweis: Follett Corporation empfiehlt zur Chlorentfernung die Installation eines hinreichend dimensionierten Aktivkohle-Wasserfilters in der Wasserzufuhr zum Eiswürfelerzeuger.

1. Entfernen Sie das obere Sichtfenster, indem Sie es zur Seite schieben, das Ende des vorderen Fensters greifen und es auf sich zu ziehen, während Sie das Fenster zur anderen Seite schieben. Entsprechend für das hintere Fenster wiederholen.

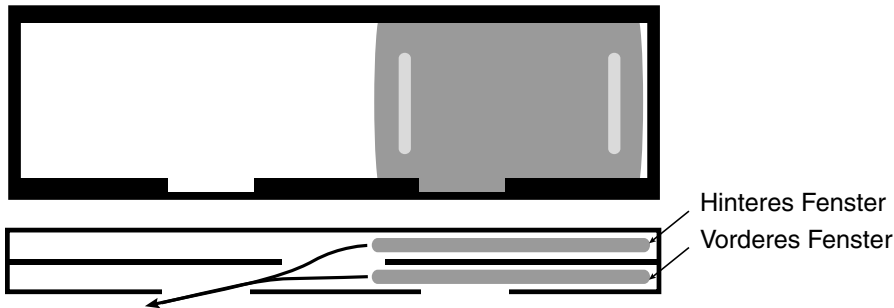

2. Seiten des Behälters, Trichter, Platte der Zugangstür und Trennwand (sofern vorhanden) abwaschen, abspülen und desinfizieren.

Pflege der Außenseite des Behälters

Die Edelstahloberflächen der Außenseite können mit einem Edelstahlreinigungsmittel wie beispielsweise 3M Edelstahlreiniger und -politur oder entsprechendem gereinigt werden.

Technischer Kundendienst

Falls Sie etwaige Fragen bezüglich der Installation und Pflege der Follett Eiswürfelbevorratungsbehälter haben, rufen Sie bitte unseren Kundendienst zwischen 14:00 und 23:00 Uhr mitteleuropäischer Zeit unter +1 (610) 252-7301 an.

Καλοσήρθατε στην Follett

Τα Συστήματα Αποθήκευσης και Μεταφοράς Πάγου Follett, απολαμβάνουν της δικαιολογημένης καλής τους φήμης για τις άψογες επιδόσεις και τη μακρόχρονη αξιοπιστία τους. Για να εξασφαλίσετε ότι ο εξοπλισμός σας αποδίδει αυτό τον υψηλό βαθμό λειτουργίας, παρακαλούμε να διαβάσετε το παρόν εγχειρίδιο προσεκτικά πριν τοποθετήσετε ή χειριστείτε το σύστημα σας. Αν έχετε απορίες κατά την εγκατάσταση ή το χειρισμό του συγκεκριμένου συστήματος, παρακαλούμε να καλέσετε την ομάδα μας τεχνικής εξυπηρέτησης στον αριθμό (610) 252-7301.



Σημαντικές προφυλάξεις και κανόνες χρήσης

Διαβάστε ολόκληρο το παρόν εγχειρίδιο προτού συναρμολογήσετε ή χρησιμοποιήσετε το Σύστημα Μεταφοράς Πάγου και ακολουθείτε τις προφυλάξεις και τις οδηγίες που αναφέρονται παρακάτω.

Για να αποφεύγεται η βλάβη στο Σύστημα Μεταφοράς Πάγου και οι τραυματισμοί κατά τη διάρκεια της χρήσης:

- Μη μετακινήσετε το Σύστημα Μεταφοράς Πάγου αφού έχει εγκατασταθεί το μηχάνημα για παγάκια (παγομηχανή)
- Στερεώστε στο δάπεδο τα φλαντζωτά πόδια σύμφωνα με τις οδηγίες στη σελίδα 4
- Να χρησιμοποιείτε το πτερύγιο παγομηχανής που παρέχεται μόνο για να διευκολύνετε τη ροή στα παγάκια
- Να χρησιμοποιείτε το καροτσάκι μόνο για τη μεταφορά πάγου και να το ξαναβάζετε προσεκτικά στο χώρο του κάδου όταν δεν το χρησιμοποιείτε

Για να αποφεύγεται ο τραυματισμός κατά τη χρήση της μονάδας:

- Να έχετε το σώμα σας μακριά από τον κάδο όταν σπάτε τον πάγο
- Να έχετε το κεφάλι και το πρόσωπο σας μακριά από το πτερύγιο της παγομηχανής όταν σπάτε τον πάγο
- Ασφαλίζετε το ροδάκι πριν μαζέψετε ή φτυαρίσετε παγάκια από το καρότσι και όταν είναι σταθμευμένο στο χώρο αποθήκευσης
- Διατηρείτε το δάπεδο γύρω από το Σύστημα Μεταφοράς Πάγου ελεύθερο από πάγο και νερό
- Να χρησιμοποιείτε πάντα το καρότσι με χαμηλή και λογική ταχύτητα

Για βέλτιστη χρήση και εξασφάλιση λήψης καθαρών, υγιεινών τεμαχίων πάγου:

- Βεβαιωθείτε ότι το σύστημα του κάδου είναι ισορροπημένο και προς τις δυο κατευθύνσεις (κάθετα και οριζόντια) για να παρέχεται σωστή αποστράγγιση
- Βάζετε το καρότσι στο χώρο κάτω από τον κάδο πριν ανοίξετε την πόρτα της χοάνης
- Τοποθετήστε το φίλτρο νερού με άνθρακα στην εισαγωγή του νερού για την παγομηχανή
- Κρεμάζετε το πτερύγιο της παγομηχανής στον πρόβολο μετά από κάθε χρήση
- Διατηρείτε το πτερύγιο της παγομηχανής καθαρό και σε καλή κατάσταση για να αποφεύγεται η μόλυνση του πάγου
- Σκεπάζετε τα παγάκια με το καπάκι του καροτσιού όταν τα μεταφέρετε
- Ακολουθείτε τις οδηγίες του παρόντος εγχειριδίου για τον καθαρισμό και τη συντήρηση του κάδου και του καροτσιού
- Στραγγίζετε τα νερά από το λιωμένο πάγο στο καρότσι πριν το τοποθετήσετε το χώρο του ανοίγοντας την τάπα αποστράγγισης
- Απομακρύνετε γυαλιά, ακαθαρσίες και άλλα ξένα αντικείμενα από τον κάδο και το καρότσι πάντα

Χρήση του Συστήματος (Καροτσιού) Μεταφοράς Πάγου

A Σπρώξιμο του καροτσιού στο χώρο λήψης πάγου

1. ΣΠΡΩΞΤΕ το καρότσι μέχρι να ακουμπήσει τελείως πίσω.
2. ΤΡΑΒΗΞΤΕ την τάπα αποστράγγισης του καροτσιού να ανοίξει.
3. Κλειδώστε το φρένο στο ροδάκι προς τα ΚΑΤΩ.

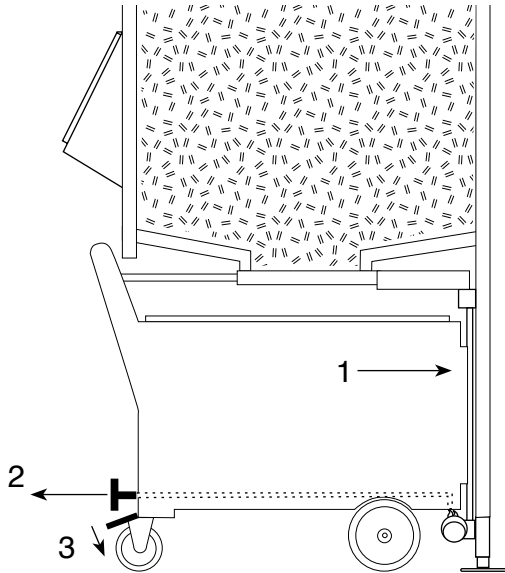

B Φόρτωση πάγου

1. ΤΡΑΒΗΞΤΕ τη λαβή του κλείστρου για να ανοίξει.
2. Βάλτε τη λαβή να ακουμπήσει πάνω στον κάδο.

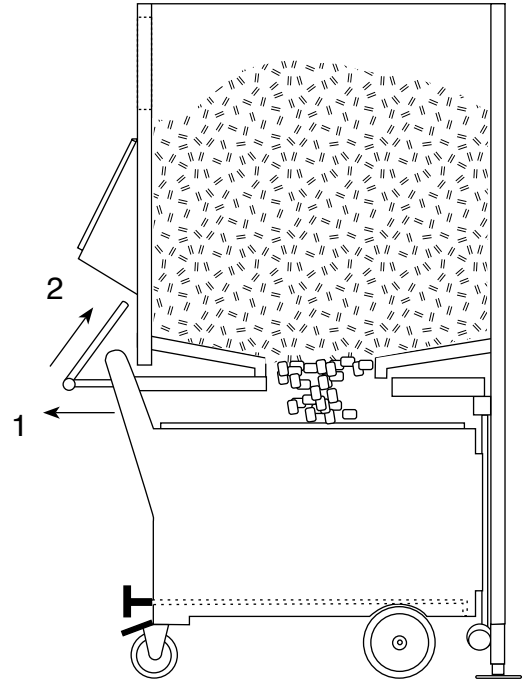

C Τράβηγμα του καροτσιού προς τα έξω

1. ΠΙΕΣΤΕ τη λαβή του κλείστρου να κλείσει.
2. ΠΙΕΣΤΕ την τάπα αποστράγγισης του καροτσιού να κλείσει.
3. Ελευθερώστε το φρένο από το ροδάκι.

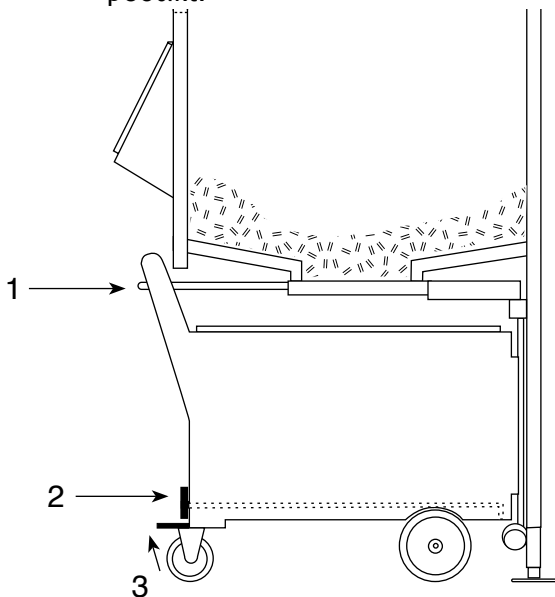

D Μεταφορά του πάγου

1. ΤΡΑΒΗΞΤΕ το καρότσι από τη βάση.
2. Βάλτε το καπάκι του καροτσιού.

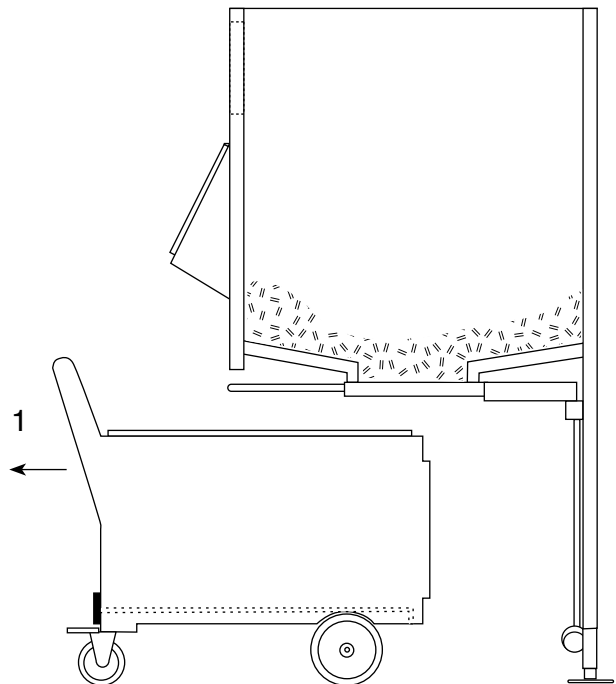

Σπάσιμο της μάζας του πάγου

Μπορεί να είναι απαραίτητο να χρησιμοποιήσετε το πτερύγιο της παγομηχανής για να σπάσετε κολλημένα παγάκια στις πλευρές και στο μέσο του κάδου. Αυτό συμβαίνει συχνά αν τα παγάκια μένουν αποθηκευμένα για πολύ χρονικό διάστημα και δεν χρησιμοποιούνται. Χρησιμοποιείστε το παρεχόμενο πτερύγιο (κουπί) παγομηχανής για να σπάτε τα κολλημένα παγάκια (δείτε την προφύλαξη παρακάτω):

1. Ρίξτε τελείως όλα τα παγάκια από τις πλευρές και το πίσω μέρος του κάδου.
2. Ρίξτε κάτω όποια μάζα από παγάκι έχει σχηματιστεί στη μέση.
3. Κουνάτε το πτερύγιο εμπρός πίσω για να σπάσετε τη μάζα με τα κολλημένα παγάκια.

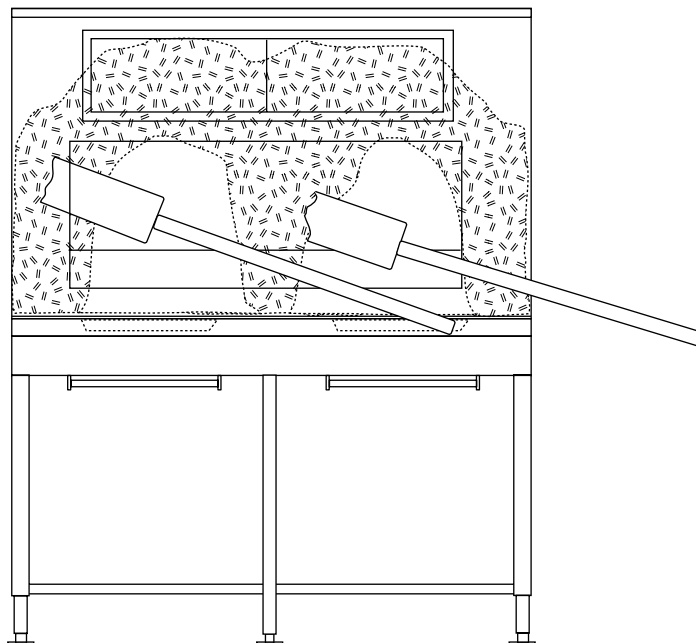

ΝΑ ΜΗ ΣΚΑΒΕΤΕ τον πάγο. Αντίθετα, να σπάτε τα «πόδια» που κρατάνε τις μάζες. Ο πάγος που βρίσκεται από πάνω θα πέσει. Για να αποφεύγεται ο τραυματισμός, μην αποπειραθείτε να σπάσετε μάζες από κολλημένα παγάκια μέσα από τα παράθυρα επάνω ή από την πόρτα του κλειστρου της χοάνης εκκένωσης. Πέφτοντας κάποια μάζα με κολλημένα παγάκια θα σηκώσει απότομα το πτερύγιο και θα σας χτυπήσει. Να έχετε το κεφάλι και το πρόσωπο σας μακριά από τη λαβή του πτερυγίου για να αποφεύγεται ο τραυματισμός.

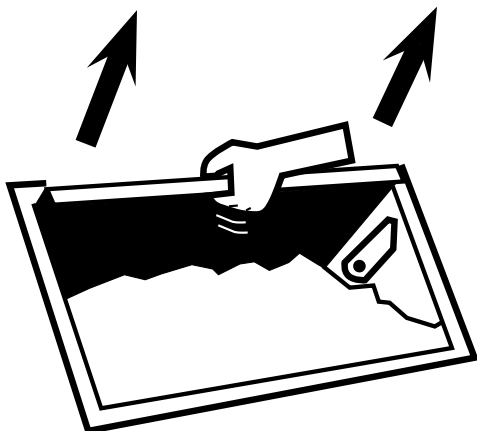

Χρήση του εξαρτήματος SmartGATE (έξυπνη πόρτα)

Το εξάρτημα SmartGATE μπορεί να ρυθμιστεί και να κλειδωθεί σε ένα από τα διάφορα επίπεδα επιλογής για να διευκολύνει τη ροή διαφόρων ειδών πάγου.

Ο κάδος αποστέλλεται με το εξάρτημα SmartGATE στη θέση τελείως κάτω. Το εξάρτημα SmartGATE μπορεί να υψωθεί και να κλειδωθεί σε υψηλότερο σημείο για καλύτερη ροή ή αν χρειάζεται περισσότερη πρόσβαση.

Καθαρισμός



Καθαρίστε και απολλυμάνετε τον κάδο και το εσωτερικό του καροτσιού (ή καροτσιών) πριν από τη χρήση και κάνετε το όσο τακτικά χρειάζεται. Χρησιμοποιείτε καθαριστικά χωρίς χλωρίνη και κατάλληλο απορρυπαντικό κατηγορίας τροφίμων. Να ΜΗΝ χρησιμοποιείτε καθαριστικά με βάση τη χλωρίνη, πράγμα που μπορεί να προκαλέσει οξείδωση και δημιουργία οπών στα εξαρτήματα ανοξειδωτου χάλυβα. Μη βάζετε το σκεύος Totes στο πλυντήριο πιάτων. Σβήστε την παγομηχανή ή παγομηχανές και βγάλτε τα παγάκια από τον κάδο πριν ξεκινήσετε.

Καθαρισμός του συστήματος αποστράγγισης του κάδου

1. Βγάλτε την πάνω σχάρα ή σχάρες και πλύνετε τις με το καθαριστικό διάλυμα, ξεπλύνετε και βάλτε τις ξανά στη θέση τους πάνω στη βάση τους.
2. Μουσκέψτε ένα πανί με καθαριστικό υγρό και βάλτε το μέσα σε μια θηλιά στο άκρο ενός κομματιού σύρματος.
3. Περάστε το σύρμα μέσα στον κάθετο σωλήνα αποστράγγισης, και τραβήξτε το σύρμα και το πανί να περάσει μέσα από το σωλήνα.
4. Ρίξτε 1 γαλόني (4 λίτρα) ζεστό νερό στη σκάφη αποστράγγισης που βρίσκεται κάτω.

Καθαρισμός της σχάρας αποστράγγισης

1. Βγάλτε τις δυο βίδες στην πλευρά της σχάρας αποστράγγισης και τραβήξτε τη σχάρα προς τα εμπρός για να τη βγάλετε.
2. Πλύνετε την με κάποιο εγκεκριμένο καθαριστικό.

Πόρτες κλείστρου και ράγες

1. Κρατήστε την πόρτα του κλείστρου με το ένα χέρι και βγάλτε τις βίδες που είναι στο πλάι της πόρτας του κλείστρου από την κάτω πλευρά του τμήματος της βάσης.
2. Στρίψτε την πόρτα προς τα κάτω για να τη βγάλετε.
3. Πλύνετε την πόρτα, ξεπλύνετε και απολλυμάνετε την.
4. Βγάλτε τις βίδες που στερεώνουν το εμπρός και πίσω μέρος του οδηγού (ράγας) του κλείστρου.
5. Πλύνετε τις ράγες (οδηγούς), ξεπλύνετε καλά και απολλυμάνετε.

Καρότσι και σύστημα αποστράγγισης του καροτσιού

1. Πλύνετε το τοίχωμα της επένδυσης του καροτσιού με ένα εγκεκριμένο καθαριστικό.
2. Ξεπλύνετε και απολλυμάνετε.

Καθαρισμός κάδου προ της χρήσης και συνεχής συντήρηση του κάδου

Το εσωτερικό του κάδου πρέπει να καθαρίζεται και να απολλυμάνεται πριν από τη χρήση τακτικά στη διάρκεια της χρήσης (δείτε την επόμενη σελίδα).

Φροντίδα του εσωτερικού του κάδου

Οι κάδοι αποθήκευσης πάγου της Follett με το εξάρτημα SmartGATE είναι εφοδιασμένοι με τοιχώματα επένδυσης πολυαιθυλενίου τα οποία πρέπει να καθαρίζονται και να απολυμάνονται περιοδικά με το καθαριστικό Ecolab Mikro-chlor ή οποιοδήποτε κατάλληλο προϊόν για χρήση στον τομέα των τροφίμων.

Σημαντικό: Η Εταιρία Follett συνιστά την τοποθέτηση κατάλληλου μεγέθους φίλτρου ενεργού άνθρακα στην παροχή νερού της παγομηχανής για να αφαιρείται το χλώριο.

1. Βγάλτε τα πάνω παράθυρα επιθεώρησης σύροντας τα προς τη μια κατεύθυνση. Πιάστε την άκρη του εμπρός παραθύρου και τραβήξτε το προς το μέρος σας καθώς το παράθυρο σύρεται προς την αντίθετη πλευρά. Επαναλάβετε για το πίσω παράθυρο.

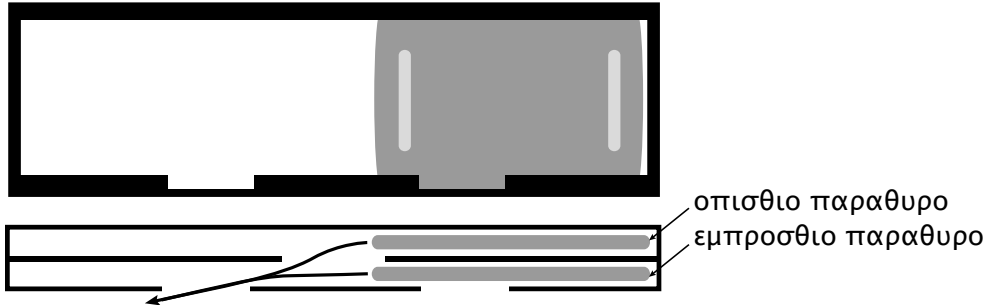

2. Πλύνετε τα τοιχώματα του κάδου, τη χοάνη, την πλάκα της πόρτας πρόσβασης και το χώρισμα (αν υπάρχει), ξεπλύνετε και απολυμάνετε.

Φροντίδα του εξωτερικού του κάδου

Οι εξωτερικές επιφάνειες ανοξείδωτου χάλυβα μπορούν να καθαρίζονται με το καθαριστικό ανοξείδωτου χάλυβα 3M Καθαριστικό Ανοξείδωτου Χάλυβα & Γυαλιστικό ή κάποιο ισοδύναμο.

Παροχή τεχνικής υποστήριξης σε αριθμό τηλεφώνου χωρίς χρέωση

Αν έχετε οποιεσδήποτε απορίες που αφορούν στην εγκατάσταση ή συντήρηση των κάδων παγομηχανών Follett, παρακαλούμε να τηλεφωνήσετε στο τμήμα μας τεχνικής εξυπηρέτησης στον αριθμό (610) 252-7301 μεταξύ 8 π.μ. και 5 μ.μ. Ανατολική ώρα.

Benvenuti alla Follett

Il sistema di conservazione e trasporto del ghiaccio della Follett gode di un'eccellente reputazione per le sue eccellenti prestazioni ed l'affidabilità a lungo termine. Per accertarsi che l'apparecchio assicuri lo stesso livello di servizio, leggere attentamente questo manuale prima di installarlo e farlo funzionare. Se sorgono dubbi durante l'installazione o il funzionamento di questo apparecchio, chiamare il nostro servizio tecnico al numero (610) 252-7301.



Importanti avvertenze e regole di funzionamento

Leggere completamente questo manuale prima di montare o usare il carrello di trasporto del ghiaccio e seguire le avvertenze e le istruzioni indicate qui di seguito.

Per evitare di danneggiare il carrello e subire lesioni durante il funzionamento:

- Non muovere il carrello una volta che il dispositivo per la fabbricazione del ghiaccio è stato installato.
- Fissare i piedi flangiati sul pavimento secondo le istruzioni a pagina 4.
- Usare solo la spatola fornita per assistere il flusso del ghiaccio.
- Usare solo il carrello per trasportare il ghiaccio e reinstallarlo con cura nel compartimento del contenitore quando non si usa.

Per evitare infortuni durante il funzionamento dell'unità

- Mantenere il corpo completamente distante del contenitore quando si rompe il ghiaccio.
- Tenere la testa e il viso lontani dal manico della spatola quando si rompe il ghiaccio.
- Bloccare la ruota orientabile prima di raccogliere o spingere il ghiaccio dal carrello e quando si sistema nel compartimento.
- Mantenere il pavimento intorno agli contenitori e agli carrelli libero da ghiaccio e acqua.
- Usare sempre il carrello ad una velocità prudentemente lenta.

Per assicurare un miglior funzionamento e fornire un ghiaccio chiaro e igienico:

- Assicurarsi che il sistema del contenitore sia a livello in entrambe le direzioni per assicurare un drenaggio corretto.
- Posizionare il carrello nel compartimento prima di aprire lo sportello della tramoggia.
- Installare il filtro al carbonio dell'acqua sull'arrivo dell'acqua nel dispositivo per la fabbricazione del ghiaccio.
- Appendere la spatola all'apposita staffa dopo ogni uso.
- Mantenere la spatola pulita e ben protetta per evitare la contaminazione del ghiaccio.
- Coprire il carro con il coperchio quando si esegue il trasporto.
- Seguire le istruzioni contenute in questo manuale per la pulizia e la manutenzione del contenitore e del carrello.
- Scaricare l'acqua sciolta dal carrello quando questo è posizionato nel compartimento, aprendo l'apposita valvola.
- Tenere sempre il vetro, la sporcizia ed altri materiali estranei fuori del contenitore e del carrello.

Funzionamento del carrello di trasporto del ghiaccio

A

Come spingere il carrello nel compartimento

1. SPINGERE il carrello completamente verso il fondo.
2. TIRARE l'apertura dello scarico del carrello.
3. Spingere in BASSO il freno della ruota orientabile.

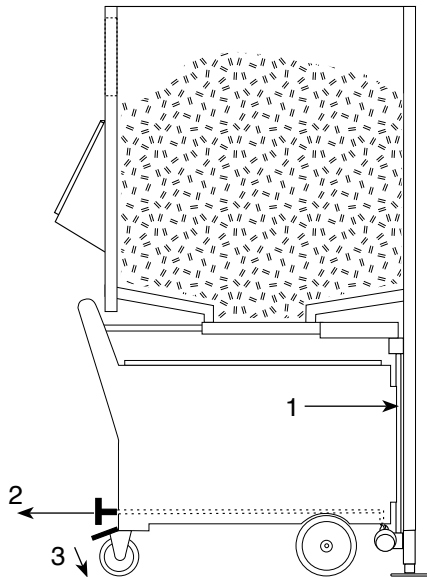

B

Come caricare il ghiaccio

1. TIRARE la maniglia del portello per aprirlo.
2. Appoggiare la maniglia alla parete del compartimento.

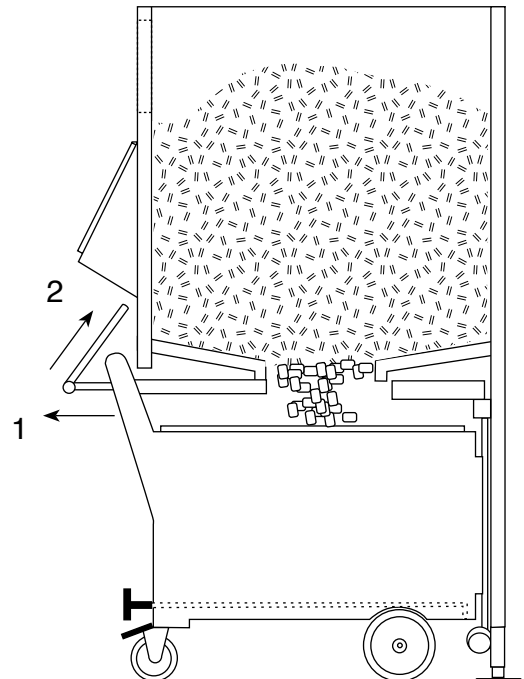

C

Come estrarre il carrello

1. SPINGERE la maniglia del portello per chiuderlo.
2. SPINGERE il pomello dello scarico per chiuderlo.
3. Rilasciare il freno sulla ruota orientabile.

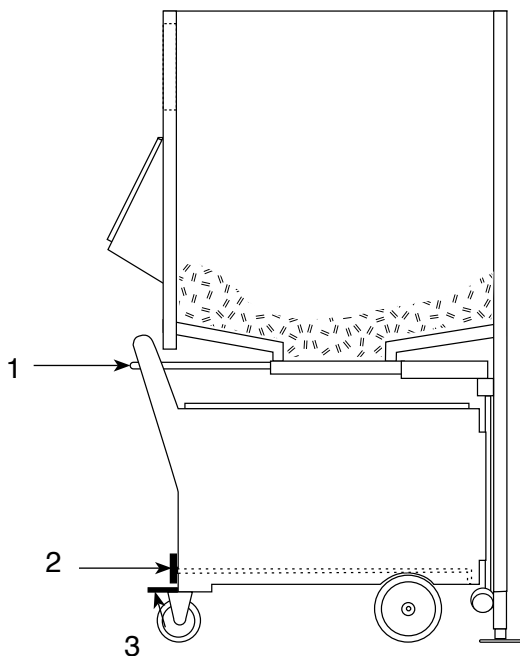

D

Come si trasporta il ghiaccio

1. TIRARE il carrello fuori dalla base.
2. Porre il coperchio sul carrello.

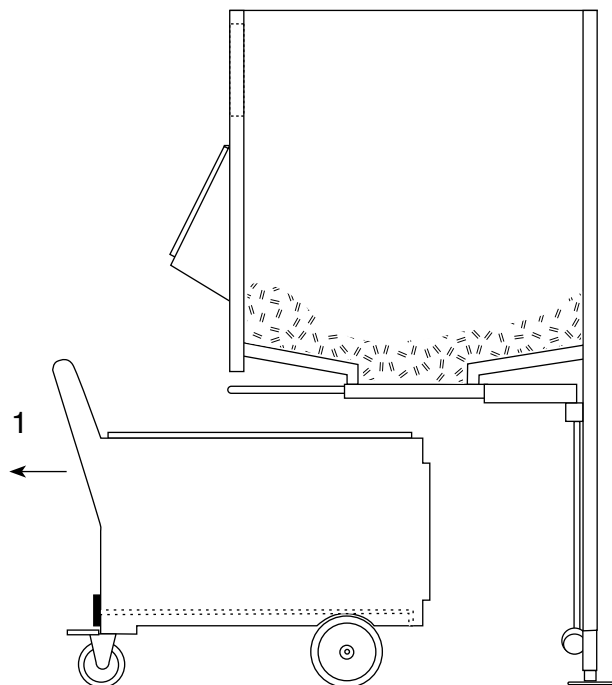

Rottura dei ponti di ghiaccio

Può essere necessario servirsi della spatola per rompere i ponti di ghiaccio che si formano lungo le pareti e al centro del contenitore. Questo si verifica spesso se il ghiaccio è stato conservato per un certo periodo senza essere stato utilizzato.

Servirsi della spatola fornita per rompere i ponti di ghiaccio (vedere le avvertenze qui di seguito)

1. Demolire tutte le formazioni di ghiaccio sui lati e al centro del contenitore.
2. Demolire tutti i ponti di ghiaccio che si sono formati al centro.
3. Agitare la spatola avanti e indietro per rompere le masse di ghiaccio congelato.

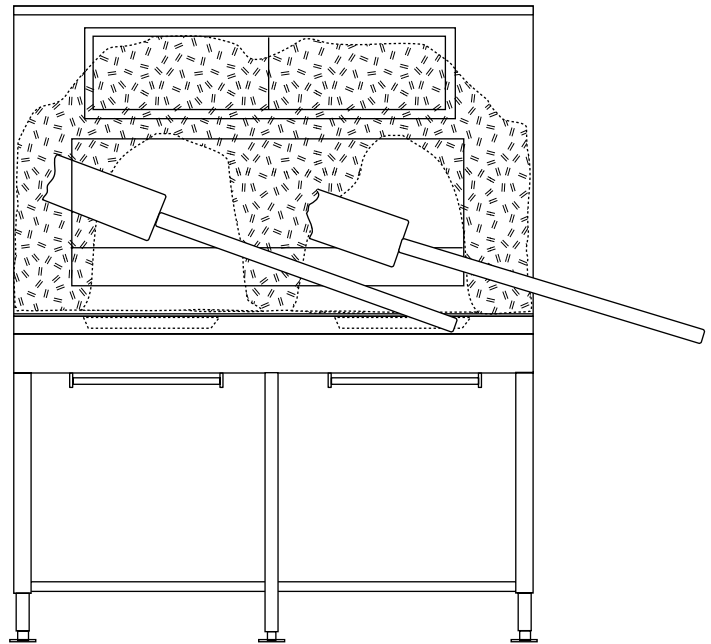

NON battere sulla parte alta del ponte, ma rompere i pilastri che tengono i ponti. Il ghiaccio che si trova in alto cadrà in basso.

Per evitare infortuni, non tentare di rompere i ponti di ghiaccio dalla finestra superiore o dallo sportello della tramoggia. Un ponte di ghiaccio che cade rischia di sollevare la spatola. Tenere la testa e il viso distanti dalla spatola per evitare lesioni.

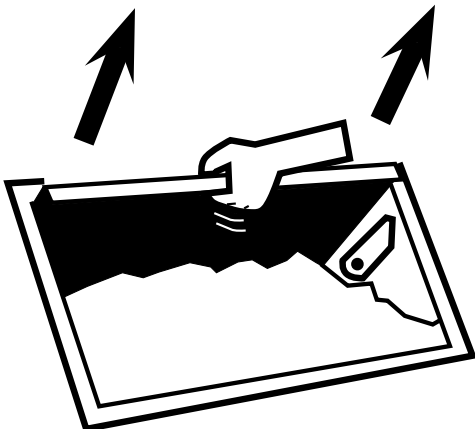

Funzionamento dello dispositivo SmartGATE

Lo SmartGATE può essere regolato e bloccato ad uno dei diversi livelli per adeguare le caratteristiche del flusso dei differenti tipi di ghiaccio.

Il contenitore è fornito con lo SmartGATE in posizione completamente abbassato. Lo SmartGATE può essere sollevato e bloccato in posizione più alta per ottenere un flusso migliore o, se è necessario, un maggiore accesso.

Pulizia



Pulire e disinfettare l'interno del contenitore e del carrello prima di usarli la prima volta e, poi, a scadenze regolari, secondo le necessità. Usare detergenti e disinfettanti non a base di cloro, ma adatti per il contatto con alimenti. NON usare detergenti a base di cloro, perché possono causare macchie e vaiolatura dei componenti in acciaio inossidabile. Non lavare i raccoglitori nella lavapiatti. Arrestare il dispositivo per la fabbricazione del ghiaccio e rimuovere il ghiaccio dal contenitore prima di ricominciare.

Pulizia del sistema di scarico del contenitore

1. Rimuovere il vassoio (o i vassoi) e lavare con una soluzione detergente, sciacquarlo e riposizionarlo nelle guide.
2. Immergere un panno nella soluzione detergente e inserirlo in un cappio formato sulla punta di un filo.
3. Far passare il filo attraverso il tubo di scarico verticale e tirare il filo e il panno attraverso il tubo.
4. Versare 4 litri di acqua bollente nello scarico inferiore.

Pulizia del vassoio di scarico

1. Rimuovere le viti ad alette sul lato del vassoio di scarico e tirare il vassoio in avanti per estrarlo.
2. Pulire con un detergente adatto.

Sportelli e guide della tramoggia

1. Sostenere lo sportello della tramoggia con una mano e rimuovere le viti ad alette dal lato dello sportello sul lato inferiore della sezione della base.
2. Pivotare lo sportello verso il basso per rimuoverlo.
3. Lavare lo sportello, sciacquarlo accuratamente e disinfettarlo.
4. Rimuovere le viti ad alette che sostengono la parte anteriore e posteriore delle guide.
5. Lavarle, sciacquarle accuratamente e disinfettarle.

Sistema del carrello e del suo scarico

1. Lavare l'interno del carrello con un detergente adatto.
2. Sciacquare e disinfettare.

Pulizia del contenitore prima dell'uso e manutenzione regolare

L'interno del contenitore deve essere pulito e disinfettato prima dell'uso e deve essere pulito regolarmente durante l'uso (vedere la pagina seguente)

Cura dell'interno del contenitore

Gli contenitori di conservazione del ghiaccio della Follett con SmartGATE sono fornite di rivestimenti delle pareti in polietilene che devono essere pulite e disinfettate periodicamente con il detergente Mikro-chlor della Ecolab o altro prodotto adatto alla pulizia di recipienti destinati alla conservazione di alimenti.

Importante: La Follett Corporation raccomanda di installare un filtro dell'acqua al carbonio (carbone di legna) di dimensioni adatte all'entrata dell'acqua per rimuovere il cloro.

1. Rimuovere la finestra superiore d'ispezione facendola scivolare su un lato. Afferrare l'estremità della finestra anteriore e tirarla verso di sé come la finestra scivola verso il lato opposto.

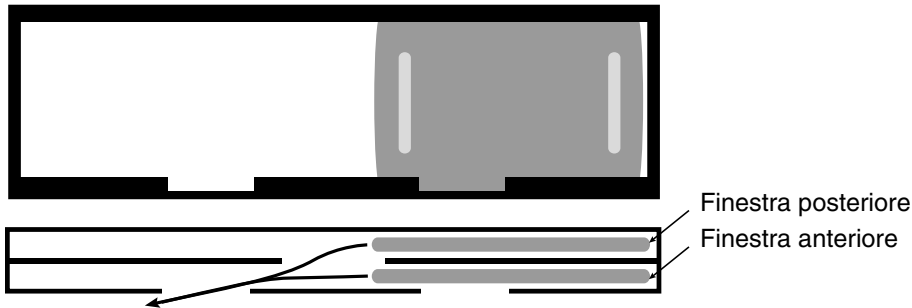

2. Lavare le pareti del contenitore, accedere alla piastra dello sportello e della eventuale divisione, sciacquare e disinfettare

Cura dell'esterno della casetta

Le superfici in acciaio inossidabile possono essere pulite con un detergente adatto quale il prodotto per la pulizia e la lucidatura della 3M.

Assistenza tecnica disponibile sulla linea verde

Se si desiderano maggiori informazioni relative all'installazione o alla manutenzione de gli contenitori di conservazione del ghiaccio della Follett, chiamare il nostro dipartimento del servizio tecnico al numero (610) 252-7301 tra le 8:00 e le 17:00, ora della costa est degli Stati Uniti.

Bem-vindos à Follett

Os sistemas de armazenamento e de transporte de gelo da Follett contam com uma reputação bem merecida pelo seu funcionamento excelente e pela sua fiabilidade a longo prazo. Para se assegurar de que o seu equipamento oferece o mesmo nível de serviço, leia este manual antes de instalar ou de pôr este sistema em funcionamento. Se necessitar de quaisquer esclarecimentos durante a instalação ou o funcionamento deste sistema, queira contactar o nosso serviço de assistência técnica, através do número (610) 252-7301.



Precauções importantes e normas de funcionamento

Leia completamente este manual antes de montar ou de utilizar o Sistema de transporte de gelo e siga as precauções e instruções indicadas a seguir.

Para evitar danificar o Sistema de transporte de gelo e acidentes que possam causar lesões, durante a sua utilização:

- Não mova o sistema de transporte de gelo, depois de ter instalado a máquina de fazer gelo.
- Fixe os pés do sistema ao solo, tal como se indica na página 4.
- Utilize a pá em forma de espátula fornecida, unicamente para facilitar a saída do gelo.
- Utilize o carrinho, unicamente para transportar o gelo e volte a colocá-lo com cuidado no espaço reservado para este debaixo do contentor, quando não estiver a utilizá-lo.

Para evitar quaisquer acidentes ou lesões durante o funcionamento da unidade:

- Mantenha todo o corpo afastado do contentor enquanto partir o gelo em bocados.
- Mantenha a cabeça e a cara afastadas da pega da pá enquanto quebrar o gelo acumulado.
- Bloqueie as rodas do carrinho antes de retirar o gelo com uma pá, quando o carrinho se encontrar no espaço reservado para ele, debaixo do contentor.
- Mantenha o solo em volta do Sistema de transporte de gelo, sem vestígios de água e gelo.
- Utilize sempre o carrinho a uma velocidade lenta e razoável.

Para garantir o melhor funcionamento e para obter gelo limpo e nas melhores condições sanitárias:

- Assegure-se de que o sistema do contentor está nivelado em ambas as direcções para que a água possa escorrer correctamente.
- Coloque o carrinho no espaço reservado para este debaixo do contentor, antes de abrir a porta de saída.
- Instale o filtro de água e carvão vegetal sobre a entrada de água da máquina de fazer gelo.
- Pendure a pá em forma de espátula no suporte fornecido para esse fim, depois de cada utilização.
- Mantenha a pá limpa e em bom estado para evitar a contaminação do gelo.
- Cubra o gelo com a tampa do carrinho durante o transporte.
- Siga as instruções deste manual para a limpeza e manutenção do contentor e do carrinho.
- Esvazie a água proveniente do gelo fundido existente no carrinho quando este esteja no espaço reservado debaixo do contentor, através da abertura da válvula de escoamento.
- Mantenha sempre o vidro, a sujidade e outros objectos estranhos, fora do contentor e do carrinho.

Funcionamento do Sistema de transporte de gelo

A

Colocar o carrinho no espaço debaixo do contentor

1. EMPURRE o carrinho até ao fundo.
2. PUXE pelo mecanismo de esvaziamento.
3. Bloqueie o travão das rodas ajustando-o PARA BAIXO.

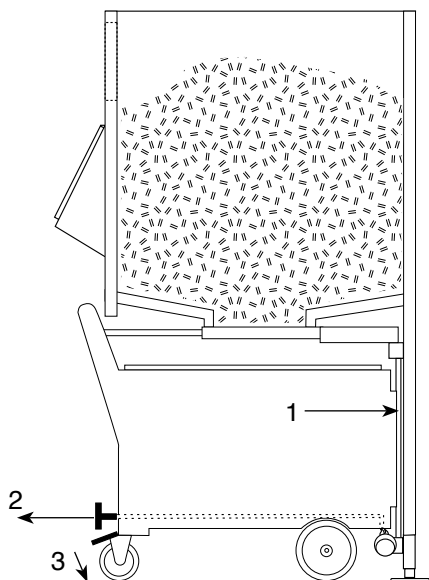

B

Carregar de gelo

1. PUXE pela pega do mecanismo de abertura do fundo do contentor para permitir a saída do gelo.
2. Guarde a pega contra o contentor.

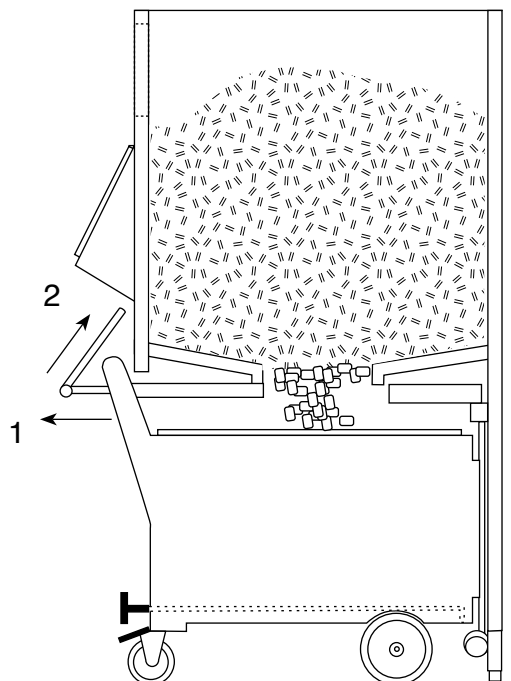

C

Puxar o carrinho para fora

1. EMPURRE a pega do mecanismo de abertura do fundo do contentor para fechá-lo.
2. EMPURRE o mecanismo de esvaziamento para fechá-lo.
3. Desbloqueie o travão das rodas.

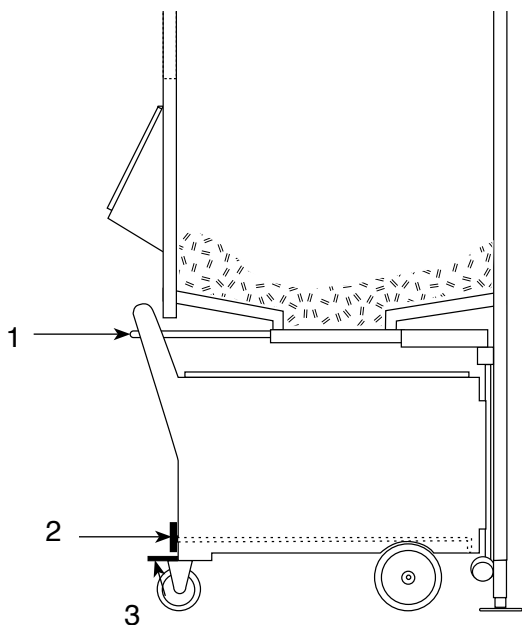

D

Transportar o gelo

1. PUXE pelo carrinho a partir da base.
2. Coloque a tampa no carrinho.

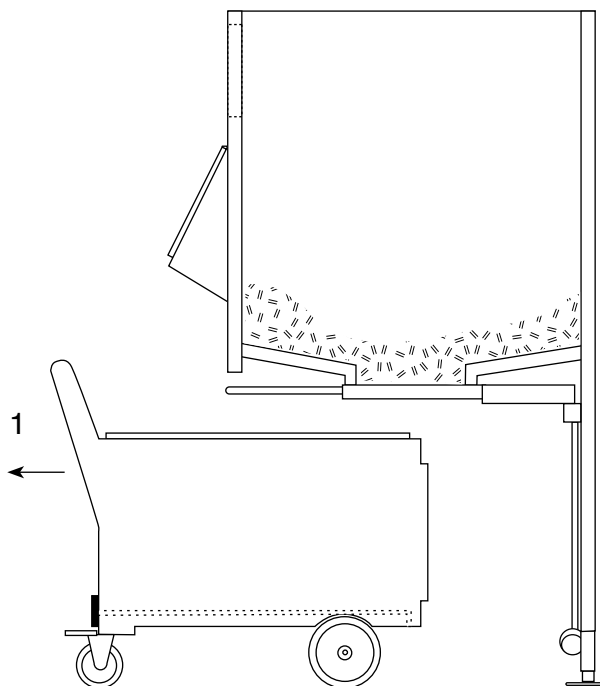

Quebrar as acumulações de gelo

Pode ser necessário usar a pá em forma de espátula para quebrar e separar as acumulações de gelo que se podem formar dos lados e na zona central do contentor. Isto ocorre com frequência se o gelo tiver sido mantido armazenado durante um certo período de tempo sem ser utilizado.

Utilize a pá em forma de espátula fornecida para quebrar e separar as acumulações de gelo (veja as precauções indicadas mais adiante):

1. Faça cair todo o gelo que se tenha formado dos lados e na parte de trás do contentor.
2. Faça cair qualquer acumulação de gelo que se tenha formado no meio do contentor.
3. Agite a pá em forma de espátula para a frente e para trás para quebrar e separar a massa de gelo congelada.

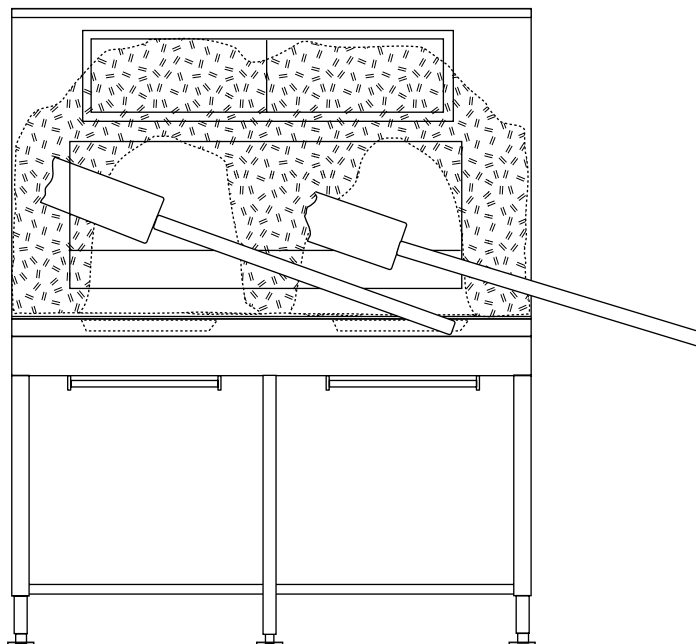

NÃO tente escavar o gelo. Em vez disso, quebre as “patas” que seguram o gelo. O gelo que está por cima, cairá por si.

Para evitar acidentes ou lesões, não tente quebrar o gelo através das janelas superiores nem através da porta da tremonha. A queda do gelo poderia fazer com que a pá em forma de espátula se movesse bruscamente. Mantenha a cabeça e a cara afastadas da pega da pá para evitar acidentes ou lesões.

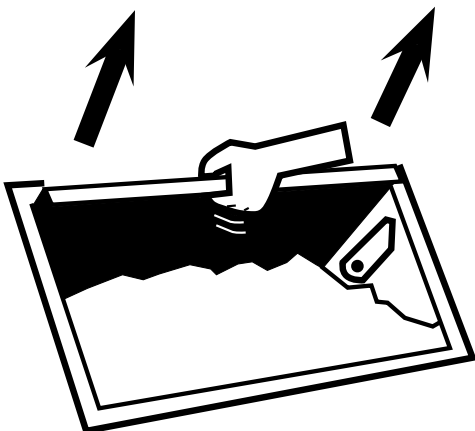

Funcionamento do dispositivo SmartGATE

O dispositivo SmartGATE pode ajustar-se e bloquear-se numa posição entre várias, para acomodar as características do fluxo de diferentes tipos de gelo.

O contentor é enviado com o dispositivo SmartGATE na posição totalmente baixa. O dispositivo SmartGATE pode levantar-se e bloquear-se numa posição superior a fim de permitir um fluxo melhor ou quando deseja obter um acesso melhor.

Limpeza



Limpe e desinfecte o interior do contentor e dos carrinhos antes de utilizá-los pela primeira vez e a intervalos regulares. Utilize produtos de limpeza e desinfectantes sem cloro, adequados para utilização numa zona para alimentos. NÃO utilize produtos de limpeza com cloro, que podem provocar manchas e corroer os componentes do aço inoxidável. Não coloque caixas de plástico na máquina de lavar a louça. Desligue as máquinas de fazer gelo e retire o gelo do contentor antes de começar.

Limpeza do sistema de drenagem do contentor

1. Retire os tabuleiros superiores e lave-os com uma solução de limpeza. Enxagúe-os e volte a colocá-los nos seus suportes.
2. Embeba um pano numa solução de limpeza e introduza-o através de uma laçada de um bocado de arame.
3. Passe o arame através do tubo de drenagem vertical e puxe pelo fio e pelo pano através do tubo.
4. Verta 4 litros de água quente através do tubo de drenagem inferior.

Limpeza do tabuleiro de drenagem

1. Retire os dois parafusos situados na parte lateral do tabuleiro de drenagem e puxe o tabuleiro para a frente para retirá-lo.
2. Lave-o com um produto de limpeza autorizado.

Comportas de descarga e calhas

1. Segure a comporta da tremonha com uma mão e retire os parafusos da parte lateral da comporta no lado de baixo, da secção de base.
2. Faça rodar a porta para baixo para retirá-la.
3. Lave a porta, enxagua-a e desinfecte-a.
4. Retire os parafusos que seguram as calhas de fechamento, dianteiras e traseiras.
5. Lave as calhas, enxaguando-as e desinfectando-as cuidadosamente.

Carrinhos e sistema de drenagem dos carrinhos

1. Lave o revestimento interior dos carrinhos com um produto de limpeza autorizado.
2. Enxagúe e desinfecte.

Limpeza do contentor antes de utilizá-lo e manutenção regular do mesmo

O interior do contentor deve limpar-se e desinfectar-se antes de ser utilizado pela primeira vez e deve limpar-se de forma regular durante a sua utilização (veja a página seguinte).

Manutenção do interior do contentor

Os contentores de armazenamento de gelo da Follett com o dispositivo SmartGATE, estão equipados com paredes revestidas de polietileno, que devem limpar-se e desinfectar-se periodicamente com o produto de limpeza Mikro-chlor da Ecolab ou com qualquer outro produto conveniente para utilizar em zonas onde existem alimentos.

Importante: A Follett Corporation recomenda a instalação de um filtro de água com carvão activo (carvão vegetal) de dimensões adequadas na zona de entrada da água para a unidade de fabrico de gelo para eliminar quaisquer vestígios de cloro.

1. Desmonte as janelas de inspecção superiores fazendo deslizar as janelas para um lado. Segure na extremidade da janela da frente e puxe em direcção a si, enquanto a janela se desliza para o lado oposto. Repita este processo com a janela de trás.



2. Lave as paredes do contentor, a tremonha, a placa da porta de acesso e a divisória (se o seu modelo possuir uma), enxagúe e desinfecte.

Manutenção do exterior do contentor

As superfícies exteriores de aço inoxidável podem limpar-se com um produto de limpeza para aço inoxidável, tal como o Produto para limpeza e polimento de aço inoxidável [Stainless Steel Cleaner & Polish] da 3M ou um produto equivalente.

Assistência técnica disponível telefonicamente

Se necessitar de alguns esclarecimentos sobre a instalação ou a manutenção dos contentores de armazenamento de gelo da Follett, queira telefonar para o nosso departamento de assistência técnica para o número (610) 252-7301, entre as 8 e as 17 horas, hora da zona leste dos Estados Unidos.

Välkommen till Follett

Follett Iskubsförvaring och transportsystem har ett välförtjänt anseende för utmärkt prestation och långsiktig driftsäkerhet. För att försäkra att Er utrustning ger samma pålitliga prestation ber vi Er att läsa igenom denna handbok grundligt innan systemet installeras eller tas i bruk. Om Ni har några frågor vid installationen eller under driften av detta system ber vi Er kontakta vår tekniska kundservice på +1 (610) 252-7301.



Viktiga varningar och driftsregler

Läs igenom hela denna handbok innan Ni monterar eller driver detta iskubsförvarings- och transportsystem och följ alla nedanstående varningar och anvisningar.

För att undvika skador på Iskubsförvarings- och transportsystemet under driften:

- Flytta inte på iskubsförvarings- och transportsystemet sedan ismaskinen installerats
- Förankra de flänsade fötterna på golvet enligt anvisning på sid. 4
- För att underlätta frammatning av is får endast den medföljande spaden användas
- Isvagnen får användas endast för transport av is och ska sättas tillbaka i behållarbåset när den inte används

För att undvika skada vid drift

- Håll hela kroppen på avstånd från behållaren vid uppbrytning av is
- Håll undan huvud och ansikte från spadhandtaget vid uppbrytning av is
- Lås hjulet innan Ni öser eller skyfflar is från vagnen och när den parkerats i båset
- Golvet ska hållas fritt från is och vatten runt istransportsystemet
- Rulla alltid vagnen i långsam och försiktig hastighet

För bästa drift och för produktion av ren, hygienisk is:

- Var säker på att behållaren är vågrät i båda riktningarna för korrekt vattenavlopp
- Placera vagnen i båset innan trattens utmatningslucka öppnas
- Installera ett aktivt kolfilter i vattenintaget för ismaskinen
- Häng upp spaden på medföljande hållare efter varje användning
- Håll spaden ren och i gott skick för att undvika förorening av isen
- Täck isen med vagnens lock vid transport
- Följ anvisningarna i denna handbok för rengöring och underhåll av behållare och vagn
- Tappa av smältvatten från vagnen när den befinner sig i båset genom att öppna avloppsventilen
- Låt aldrig glas, smuts eller andra främmande föremål komma in i behållaren och vagnen

Drift av istransportsystem

A

Inskjutning av vagn i båset

1. SKJUT IN vagnen ända in i båset.
2. DRAG UT ventilen för vagnens avlopp.
3. Lås bromsen på hjulet – NEDÅT.

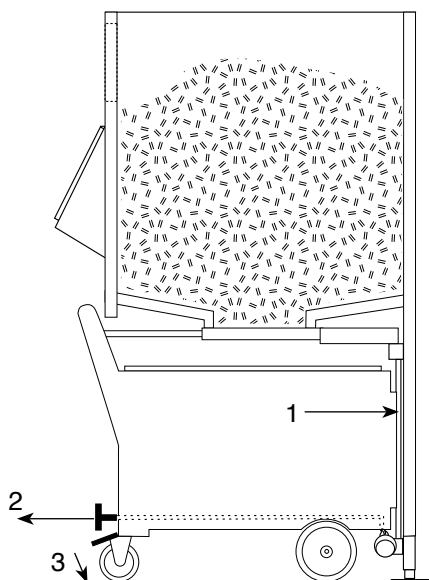

B

Påfyllning av is

1. DRAG I dörrhandtaget för att öppna.
2. Luta handtaget mot behållaren.

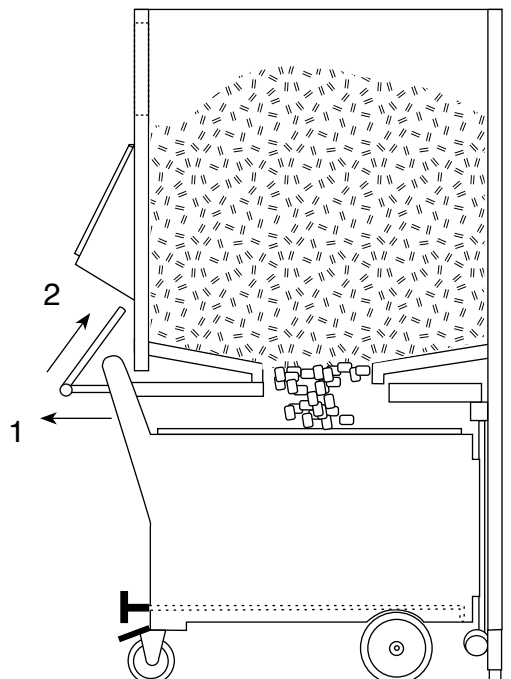

C

Dra ut vagnen

1. SKJUT IN dörrhandtaget för att stänga.
2. SKJUT IN och stäng vagnens avlopp.
3. Lossa bromsen på hjulet.

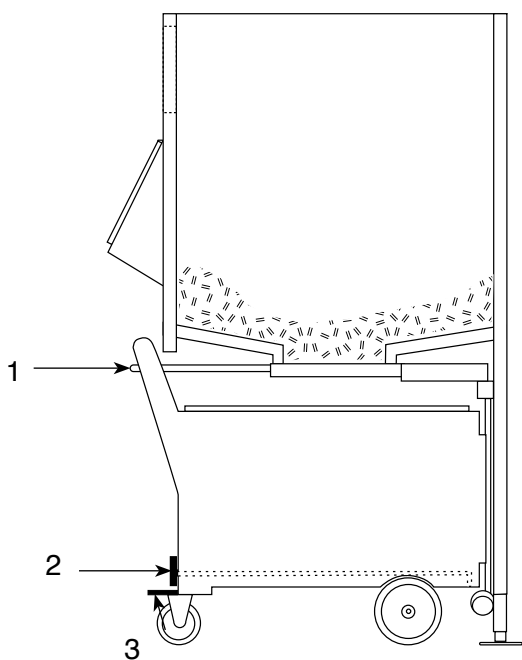

D

Transport av is

1. DRAG UT vagnen från basstationen.
2. Sätt locket på vagnen.

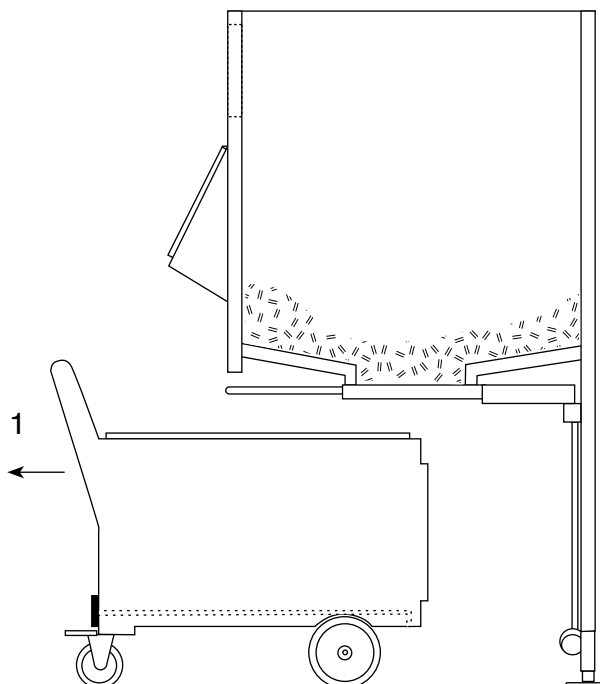

Uppbrytning av iskubsbroar

Det kan bli nödvändigt att använda spaden för att bryta upp iskubsbroar som kan bildas längs sidorna och i mitten av behållaren. Detta händer ofta om is har lagrats under en längre period utan att användas.

Använd medföljande spade för att bryta sönder broarna (se varning nedan):

1. Hacka bort all is helt och hållet från sidorna och baksidan på behållaren.
2. Hacka sönder alla broar som kan ha bildats i mitten.
3. Hacka och rör om med spaden för att bryta upp sammanfrusna iskuber.

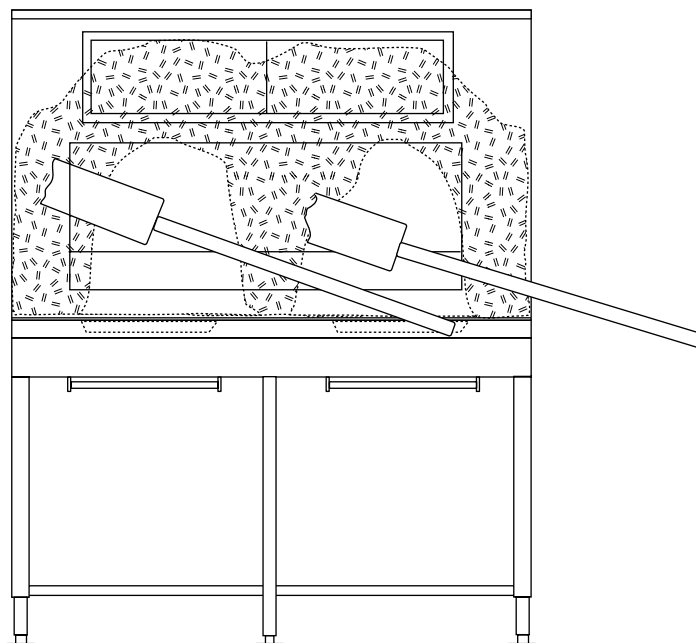
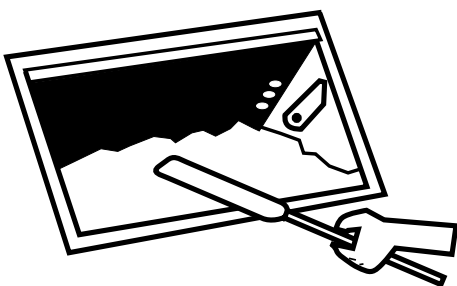

Gräv INTE omkring i iskuberna. Bryt i stället bort de "ben" som håller fast broar. Isen ovanför faller då ned.

För att undvika skada, försök aldrig bryta loss isbroar genom de övre fönstren eller genom trattens utmatningslucka. En fallande isbro skulle kunna få spaden att snärta till uppåt. Håll undan huvud och ansikte från spadhandtaget för att undvika skada.

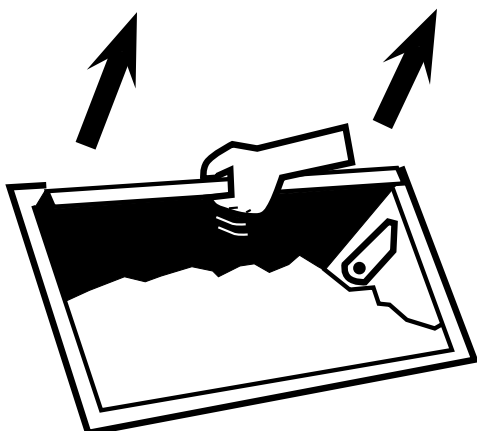

Hantering av SmartGATE

SmartGATE kan justeras och låsas in på en av flera olika nivåer för att tillmötesgå olika flödesegenskaper i olika sorters iskuber.

Behållaren levereras från fabriken med SmartGATE i allra nedersta läget. SmartGATE kan höjas och låsas in i högre läge för bättre flöde eller vid behov av lättare åtkomst.

Rengöring



Rengör och sterilisera insidan av vagnen/vagnarna före första användning och därefter enligt regelbundet tidsschema efter behov. Använd klorfria rengörings- och desinfektionsmedel lämpliga för användning i samband med livsmedel. Använd **ALDRIG** klorhaltiga rengöringsmedel eftersom sådana kan orsaka fläckbildning och punktfrätning på komponenter av rostfritt stål. Rengör inte hinkarna i diskmaskin. Stäng av ismaskinen och avlägsna isen från behållaren innan Ni börjar med rengöring.

Rengöring av behållarens avloppssystem

1. Ta bort de(t) övre avloppsrännorna/avloppsrännan och tvätta med rengöringslösning, skölj och sätt tillbaka i hållarna.
2. Dränk in en trasa med rengöringslösning och trä in den genom en ögla i änden av ett stycke ståltråd.
3. Mata in ståltråden genom det lodräta avloppsröret och dra tråd och trasa genom röret.
4. Häll 4 liter hett vatten i den lägre avloppsrännan.

Rengöring av avloppspanna

1. Skruva ur och ta bort vingskruvarna på sidan av avloppsrännan, dra fram avloppsrännan och ta ut den.
2. Tvätta av den med godkänt rengöringsmedel.

Utmatningslucka och skenor

1. Stöd trattens utmatningslucka med en hand och ta bort vingskruvarna från sidan av trattens utmatningslucka på undersidan av basstationen.
2. Sväng dörren nedåt för ta ut den.
3. Tvätta dörren, skölj noga och sterilisera den.
4. Ta bort vingskruvarna som håller fast utmatningsluckans skenor fram- och baktill.
5. Tvätta skenorna, skölj noga och sterilisera dem.

Vagnen och dess avloppssystem

1. Tvätta insidan av vagnen med godkänt rengöringsmedel.
2. Skölj och sterilisera.

Rengöring av behållaren för användning och fortgående underhåll av behållaren

Insidan av behållaren måste rengöras och steriliseras före första användning och bör rengöras regelbundet under användning (se nästa sida).

Underhåll av behållarens insida

Follett isbehållare med SmartGATE är utrustade med polyetenklädda väggar som bör rengöras och steriliseras regelbundet med Ecolab Mikro-chlor rengöringsmedel eller någon liknande produkt för användning i samband med livsmedel.

Viktigt: Follett Corporation rekommenderar installation av aktivt kolfilter i rätt storlek i vattenintaget för ismaskinen för att avlägsna klor.

1. Ta bort de övre insynsfönstren genom att skjuta fönstren åt sidan. Grip tag i änden av det främre fönstret och dra det mot Er medan fönstret skjuts åt andra sidan. Gör likadant med det bakre fönstret.



2. Tvätta sidorna i behållaren, tratten, inspektionsluckans platta och skiljeväggar (om sådana finns). Skölj och sterilisera.

Underhåll av behållarens utsida

De yttre rostfria ytorna kan rengöras med rengöringsmedel för rostfritt stål som till exempel 3M Rengörings- och putsmedel för rostfritt stål, eller liknande.

Teknisk hjälp - Kundservice

Om Ni har några frågor som gäller installation eller underhåll av Follett iskubsbehållare, var god och kontakta vår tekniska hjälpavdelning på +1 (610) 252-7301 mellan kl. 14:00 och 23:00.