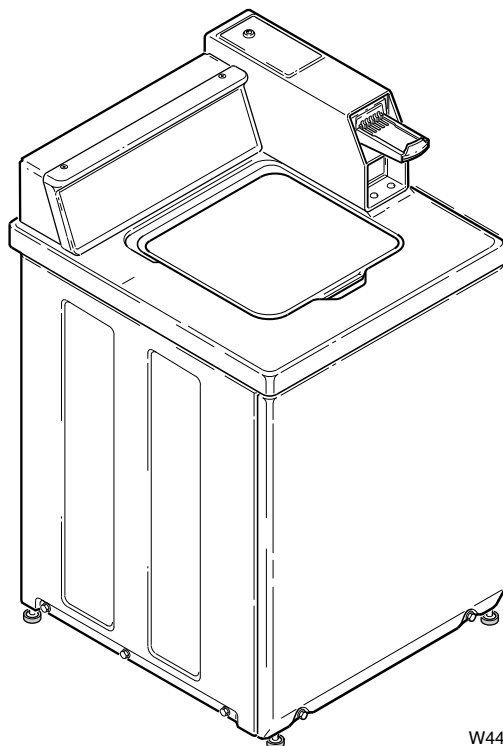


Automatic Washers

— Installation/Operation —

NOTA: El manual en español aparece después del manual en inglés.



W446I

Keep These Instructions for Future Reference.

(If this machine changes ownership, this manual must accompany machine.)



www.comlaundry.com

Part No. 38970R10
November 2004



WARNING

For your safety and to reduce the risk of fire or an explosion, do not store or use gasoline or other flammable vapors and liquids in the vicinity of this or any other appliance.

W022E

**IMPORTANT: Read the complete
INSTALLATION/OPERATION INSTRUCTIONS
before using the washer.**

Table of Contents

Replacement Parts	5
Safety Information	7
Explanation of Safety Messages	7
Important Safety Instructions	7
Installation	9
Meter Case	9
Models Prepped for Card Reader	9
Dimensions and Specifications	10
Before You Start	11
Tools	11
Electrical	11
Water	11
Installing the Washer	11
Step 1: Remove the Shipping Brace and Shipping Plug	11
Step 2: Wipe Out Inside of Washtub	12
Step 3: Connect Fill Hoses	12
Step 4: Connect Drain Hose to Drain Receptacle	13
Step 5: Position and Level the Washer	15
Step 6: Connect the Washer to Electrical Power	15
Step 7: Add Water to the Washer	16
Step 8: Check Lid Switch	16
Step 9: Check Installation	16
Electrical Requirements	17
Grounding Instructions	18
Water Supply Requirements	20
Water Temperature	20
Water Pressure	20
Risers	21
Drain Facilities	21
Additional Washer Security	22
Operation	25
Operation Instructions for Electromechanical Washers	25
Step 1: Add Detergent	25
Step 2: Load Laundry	25
Step 3: Close Lid	25
Step 4: Select Temperature Switch	26
Step 5: Set Fabric/Cycle Selector	26
Step 6: Start Washer	26
Indicator Lights	27
Operation Instructions for Electronic Display Control Washers	28
Step 1: Add Detergent	28
Step 2: Load Laundry	28
Step 3: Close Lid	28
Step 4: Set Fabric Selector	29
Step 5: Set Wash Temperature	29
Step 6: Insert Money or Card	29
Indicator Lights	30

© Copyright 2004, Alliance Laundry Systems LLC

All rights reserved. No part of the contents of this book may be reproduced or transmitted in any form or by any means without the expressed written consent of the publisher.

Operation Instructions for MDC Washers.....	31
Step 1: Add Detergent.....	31
Step 2: Load Laundry.....	31
Step 3: Close Lid.....	31
Step 4: Set Fabric Selector and Wash Temperature.....	32
Step 5: Insert Money or Card.....	32
Step 6: Start Washer.....	33
Indicator Lights.....	33
Operation Instructions for NetMaster Washers.....	34
Step 1: Add Detergent.....	34
Step 2: Load Laundry.....	34
Step 3: Close Lid.....	34
Step 4: Set Fabric Selector.....	35
Step 5: Set Wash Temperature.....	35
Step 6: Insert Money or Card.....	35
Step 7: Start Washer.....	36
Indicator Lights.....	36
Maintenance	37
Variable Water Level Control.....	37
User-Maintenance Instructions.....	38
Cold Weather Care.....	38
Care of Your Washer.....	38
Replacing Hoses.....	38
Filter Screens.....	38
Reinstallation of Shipping Materials.....	38
Motor Overload Protector.....	38
Before You Call for Service.....	39
If Service Is Required.....	40
Information for Handy Reference.....	41
Installer Checklist	Back Cover

Replacement Parts

If replacement parts are required, contact the source from which you purchased your washer, or contact:


Alliance Laundry Systems
Shepard Street
P.O. Box 990
Ripon, WI 54971-0990
U.S.A.
Phone: (920) 748-3950


for the name and address of the nearest authorized parts distributor.


Safety Information

Explanation of Safety Messages

Throughout this manual and on machine decals, you will find precautionary statements (“DANGER,” “WARNING,” and “CAUTION”) followed by specific instructions. These precautions are intended for the personal safety of the operator, user, servicer, and those maintaining the machine.

	DANGER
Indicates an imminently hazardous situation that, if not avoided, will cause severe personal injury or death.	

	WARNING
Indicates a hazardous situation that, if not avoided, could cause severe personal injury or death.	

	CAUTION
Indicates a hazardous situation that, if not avoided, may cause minor or moderate personal injury or property damage.	


Additional precautionary statements (“IMPORTANT” and “NOTE”) are followed by specific instructions.

IMPORTANT: The word “IMPORTANT” is used to inform the reader of specific procedures where minor machine damage will occur if the procedure is not followed.

NOTE: The word “NOTE” is used to communicate installation, operation, maintenance or servicing information that is important but not hazard related.

Important Safety Instructions

Save These Instructions

	WARNING
To reduce the risk of fire, electric shock, serious injury or death to persons when using your washer, follow these basic precautions:	
<small>W023</small>	

1. Read all instructions before using the washer.
2. Refer to the GROUNDING INSTRUCTIONS in the INSTALLATION manual for the proper grounding of the washer.
3. Do not wash articles that have been previously cleaned in, washed in, soaked in, or spotted with gasoline, dry-cleaning solvents, or other flammable or explosive substances as they give off vapors that could ignite or explode.
4. Do not add gasoline, dry-cleaning solvents, or other flammable or explosive substances to the wash water. These substances give off vapors that could ignite or explode.
5. Under certain conditions, hydrogen gas may be produced in a hot water system that has not been used for two weeks or more. HYDROGEN GAS IS EXPLOSIVE. If the hot water system has not been used for such a period, before using a washing machine or combination washer-dryer, turn on all hot water faucets and let the water flow from each for several minutes. This will release any accumulated hydrogen gas. THE GAS IS FLAMMABLE, DO NOT SMOKE OR USE AN OPEN FLAME DURING THIS TIME.
6. Do not allow children to play on or in the washer. This appliance is not intended for use by young children or infirm persons without supervision. Young children should be supervised to ensure that they do not play with the appliance.

Safety Information

7. Before the washer is removed from service or discarded, remove the lid to the washing compartment.
8. Do not reach into the washer if the wash tub or agitator is moving.
9. Do not install or store the washer where it will be exposed to water and/or weather.
10. Do not tamper with the controls.
11. Do not repair or replace any part of the washer, or attempt any servicing unless specifically recommended in the user-maintenance instructions or in published user-repair instructions that you understand and have the skills to carry out.
12. To reduce the risk of an electric shock or fire, DO NOT use an extension cord or an adapter to connect the washer to the electrical power source.
13. Use your washer only for its intended purpose, washing clothes.
14. ALWAYS disconnect the washer from electrical supply before attempting any service. Disconnect the power cord by grasping the plug, not the cord.
15. Install the washer according to the **INSTALLATION INSTRUCTIONS**. All connections for water, drain, electrical power and grounding must comply with local codes and be made by licensed personnel when required. Do not do it yourself unless you know how!
16. To reduce the risk of fire, clothes which have traces of any flammable substances such as vegetable oil, cooking oil, machine oil, flammable chemicals, thinner, etc. or anything containing wax or chemicals such as in mops and cleaning cloths, must not be put into the washer. These flammable substances may cause the fabric to catch on fire by itself.
17. Do not use fabric softeners or products to eliminate static unless recommended by the manufacturer of the fabric softener or product.
18. Keep your washer in good condition. Bumping or dropping the washer can damage safety features. If this occurs, have your washer checked by a qualified service person.
19. If the supply cord is damaged, it must be replaced by a special cord or assembly available from the manufacturer or its service agent.
20. Be sure water connections have a shut-off valve and that fill hose connections are tight. **CLOSE** the shut-off valves at the end of each wash day.
21. Loading door **MUST BE CLOSED** any time the washer is to agitate or spin. **DO NOT** bypass the loading door switch by permitting the washer to agitate or spin with the loading door open. A brake will stop the washtub within seconds if the loading door is opened during spinning. If the washtub does not stop when the loading door is opened, remove the washer from use and call the service person.
22. Always read and follow manufacturer's instructions on packages of laundry and cleaning aids. To reduce the risk of poisoning or chemical burns, keep them out of the reach of children at all times (preferably in a locked cabinet). Heed all warnings or precautions.
23. Always follow the fabric care instructions supplied by the garment manufacturer.
24. Never operate the washer with any guards and/or panels removed.
25. **DO NOT** operate the washer with missing or broken parts.
26. **DO NOT** bypass any safety devices.
27. Failure to install, maintain, and/or operate this washer according to the manufacturer's instructions may result in conditions which can produce bodily injury and/or property damage.

NOTE: The WARNINGS and IMPORTANT SAFETY INSTRUCTIONS appearing in this manual are not meant to cover all possible conditions and situations that may occur. Common sense, caution and care must be exercised when installing, maintaining, or operating the washer.

Always contact your dealer, distributor, service agent or the manufacturer about any problems or conditions you do not understand.

Installation

Meter Case

The factory mounted coin meter case does not include the service door lock, slide, coin drawer, coin drawer lock or keys. These parts must be ordered (at extra cost) according to the purchaser's requirements direct from the manufacturer of your choice.

NOTE: You have the option of using a screw type lock or a 1/4 turn lock on the meter case service door. If you choose to use a screw lock, then the special bracket (located inside the meter case) must be used. DO NOT use the special bracket if a 1/4 turn lock is used.

Coin Drawer Security – For additional security, drill out the two pilot holes on each side of the front of the meter case to 6,4 or 7,9 mm (1/4 or 5/16 inch) holes and install a bicycle lock through these holes.

Models Prepped for Card Reader

The machine is shipped from the factory with the Electronic Control Diagnostic Harness Assembly unplugged. To avoid unauthorized manual programming or vending, perform the following steps.

1. Open service door. Refer to *Figure 1*.
2. Locate diagnostic harness on electronic control.
3. Plug connectors for “white/black” wire and “red/blue” wire together.

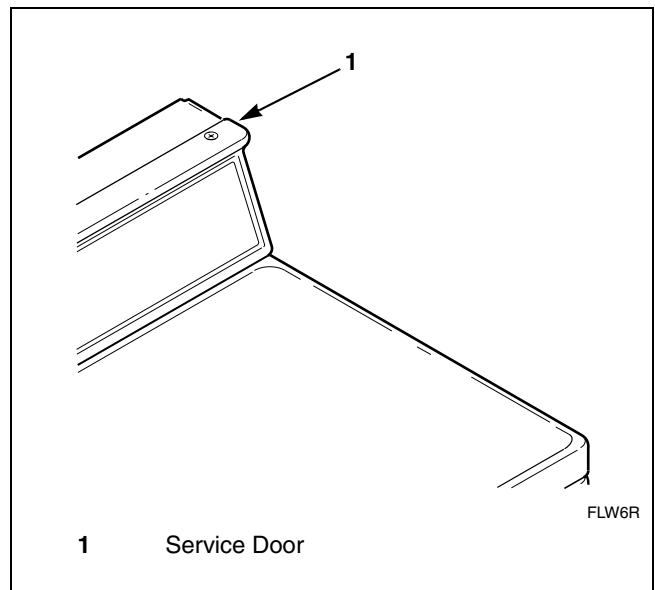
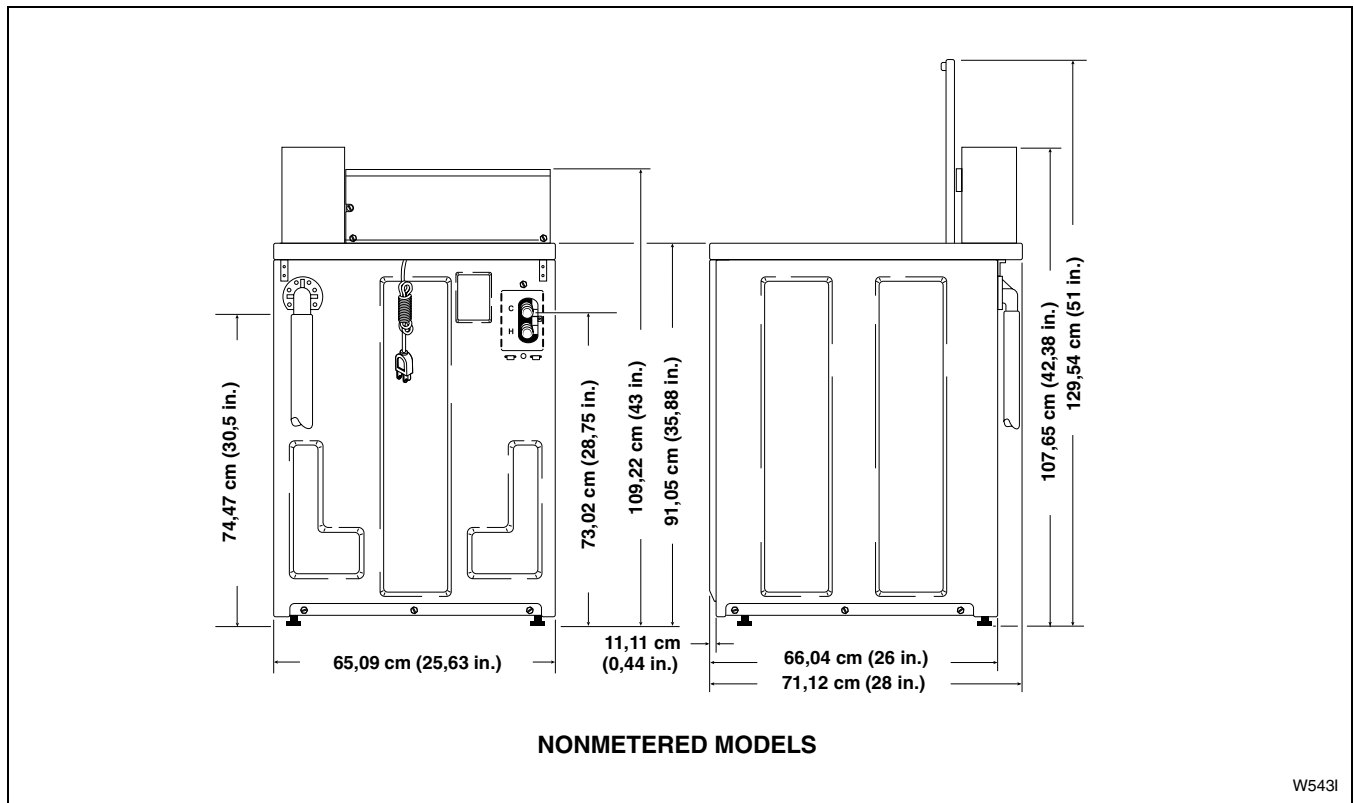
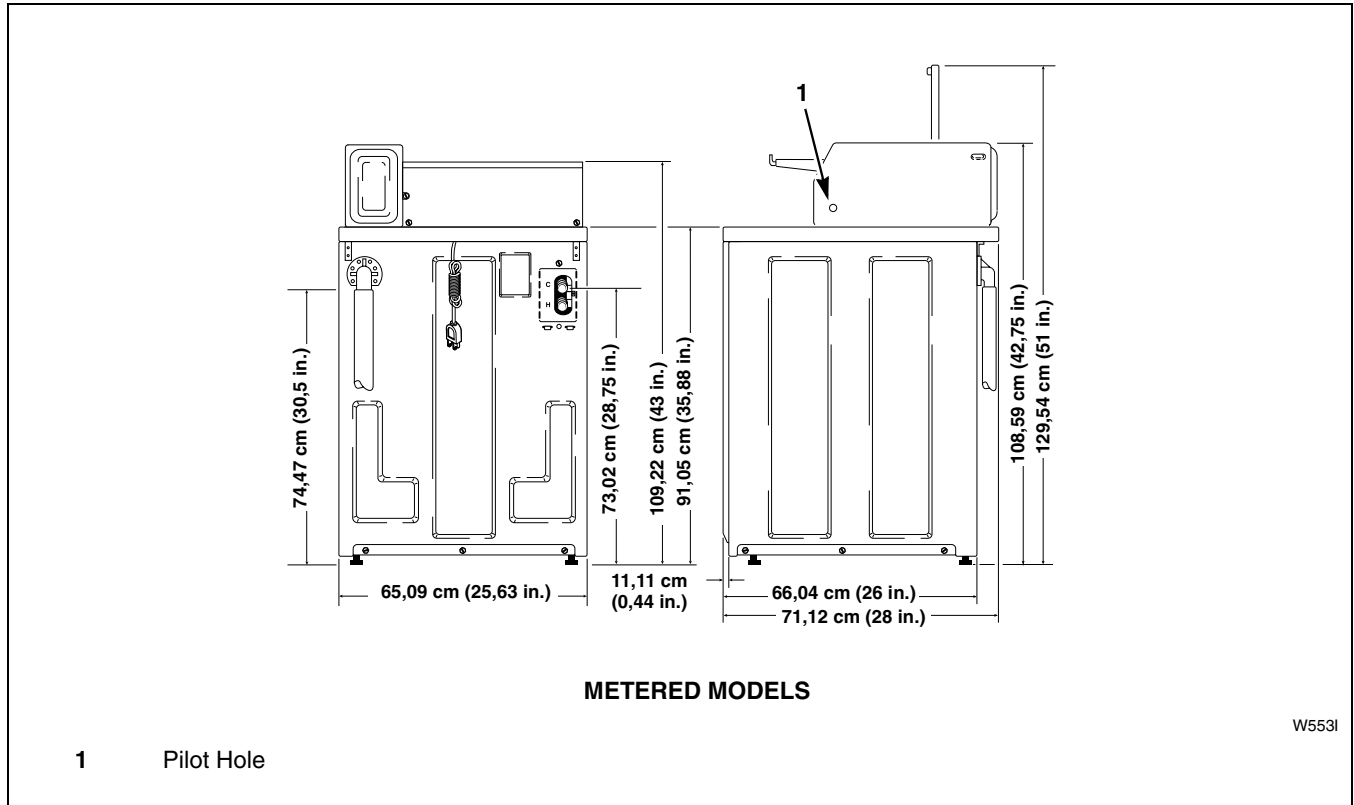


Figure 1

Dimensions and Specifications



Before You Start

Tools

For most installations, the basic tools you will need are:

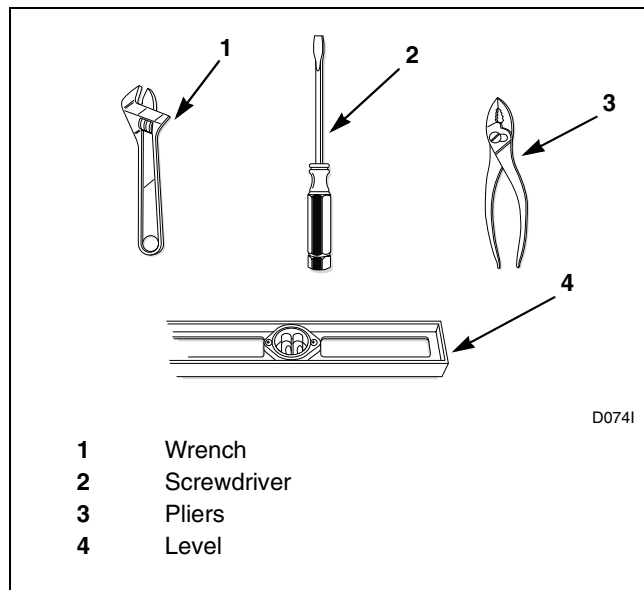


Figure 2

Electrical

Washer needs a 120 Volt, 60 Hertz, polarized three slot effectively grounded receptacle. For more detailed information, refer to section on **Electrical Requirements**.

Water

Washer needs two standard 19,05 mm (3/4 inch) water supply faucets with a pressure between 138 and 827 kPa (20 and 120 pounds per square inch). For more detailed information, refer to section on **Water Supply Requirements**.

Installing the Washer

NOTE: If the washer is delivered on a cold day (below freezing), or is stored in an unheated room or area during the cold months, do not attempt to operate it until the washer has had a chance to warm up.

Step 1: Remove the Shipping Brace and Shipping Plug

IMPORTANT: Install dryer before washer. This allows room for attaching exhaust duct.

Remove the shipping brace from under the lid. The plastic shipping plug will be released from the base of the washer when removing the cardboard base from the washer.

IMPORTANT: The shipping brace and plug should be saved and must be reinstalled whenever washer is moved or transported to a new location. This will prevent damage to washer components.

Do not tilt washer to front or sides when moving.

Refer to **User-Maintenance** section for instructions on reinstalling shipping brace and shipping plug.

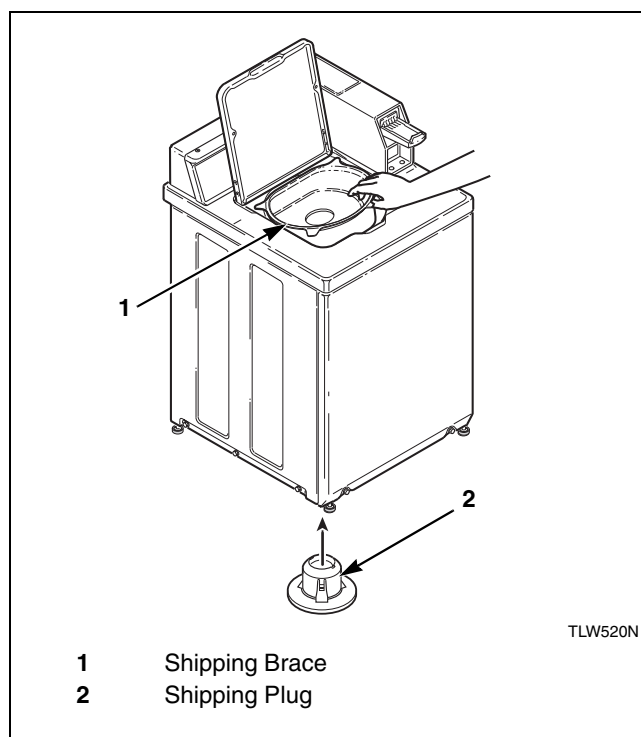


Figure 3

Installation

Step 2: Wipe Out Inside of Washtub

Prior to first wash, use an all purpose cleaner or a detergent and water solution and a damp cloth to remove shipping dust from inside of washtub.

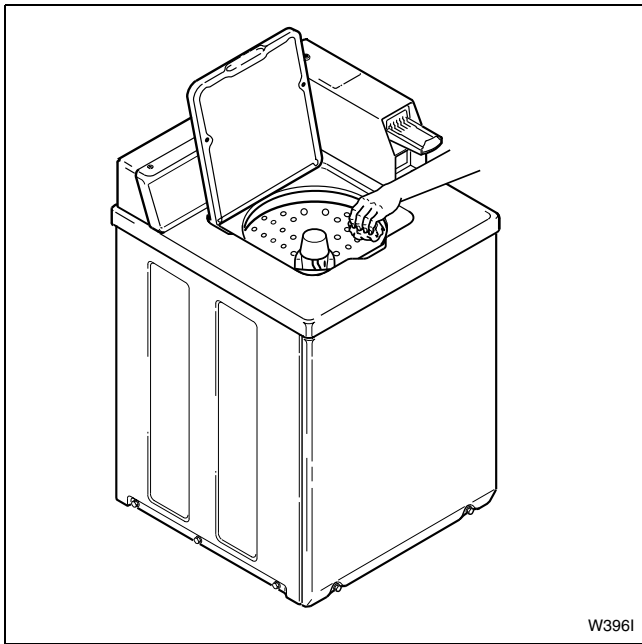


Figure 4

Step 3: Connect Fill Hoses

Refer to section on *Water Supply Requirements* before connecting fill hoses.

The appliance is to be connected to the water mains using new hose-sets and the old hose-sets should not be reused.

Turn on the water supply faucets and flush the lines for approximately two minutes to remove any foreign materials that could clog the screens in the water mixing valve. (This is especially important when installing your washer in a newly constructed or renovated building.)

Hoses Without Metric Coupling

Insert rubber washers and filter screens (from accessories bag) in water fill hose couplings (two hoses supplied with washer). Connect fill hoses to water supply faucets. Then connect the hoses to the hot and cold valve connections at the rear of the washer. Refer to *Figure 5*.

IMPORTANT: Thread hose couplings onto valve connections finger tight, then turn 1/4 turn with pliers. DO NOT cross thread or overtighten couplings.

Hoses With Metric Coupling

Connect the **BLACK** colored hose coupling end of the fill hoses (with filter screens) to the water supply faucets. Then connect end of hoses with the brass colored hose couplings to the hot and cold water mixing valve connections at rear of washer.

IMPORTANT: Thread hose couplings onto valve connections finger tight, then turn 1/4 turn with pliers. DO NOT cross thread or overtighten couplings.

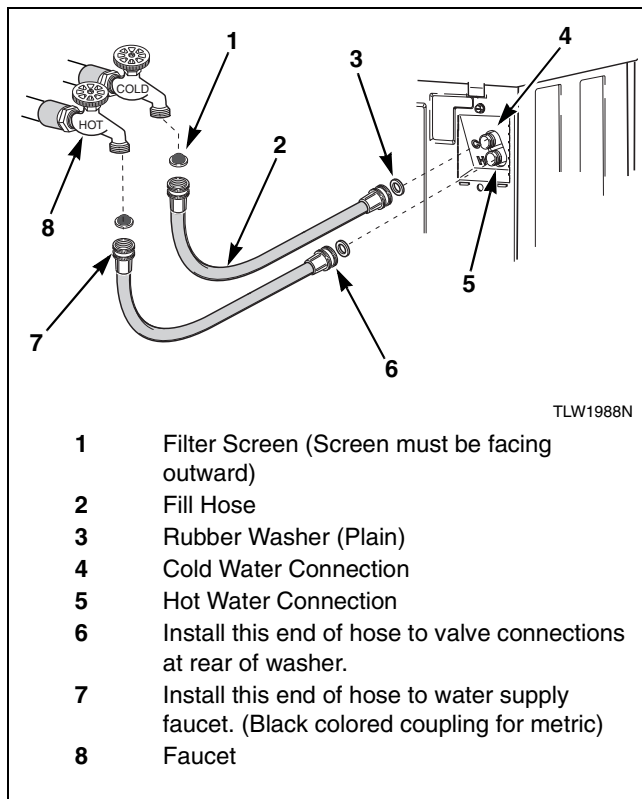


Figure 5

IMPORTANT: Hoses and other natural rubber parts deteriorate after extended use. Hoses may develop cracks, blisters or material wear from the temperature and constant high pressure they are subjected to.

All hoses should be checked on a yearly basis for any visible signs of deterioration. Any hose showing the signs of deterioration listed above should be replaced immediately. All hoses should be replaced every five years.

Step 4: Connect Drain Hose to Drain Receptacle

Refer to section on *Drain Facilities* before connecting drain hose to drain receptacle.

Remove the drain hose from its shipping position on the rear of the washer by unhooking the hose from the retainer clamp.

Follow the instructions for your type of drain receptacle (high standpipe or low standpipe) to properly install the drain hose.

IMPORTANT: Drain receptacle must be capable of handling a minimum of 3,8 cm (1-1/2 inch) outside diameter drain hose.

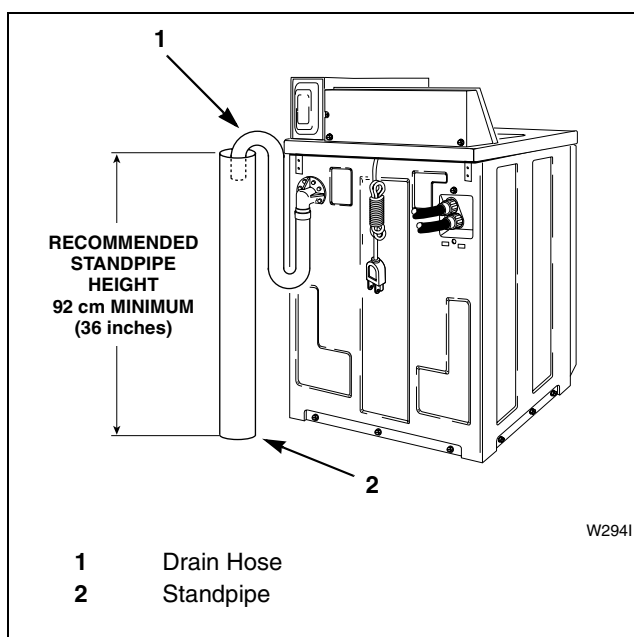


Figure 6

Installation

High Standpipe Installation

No. 562P3 Siphon Break Kit and No. 25863 Hose Coupling are not required for this type of installation.

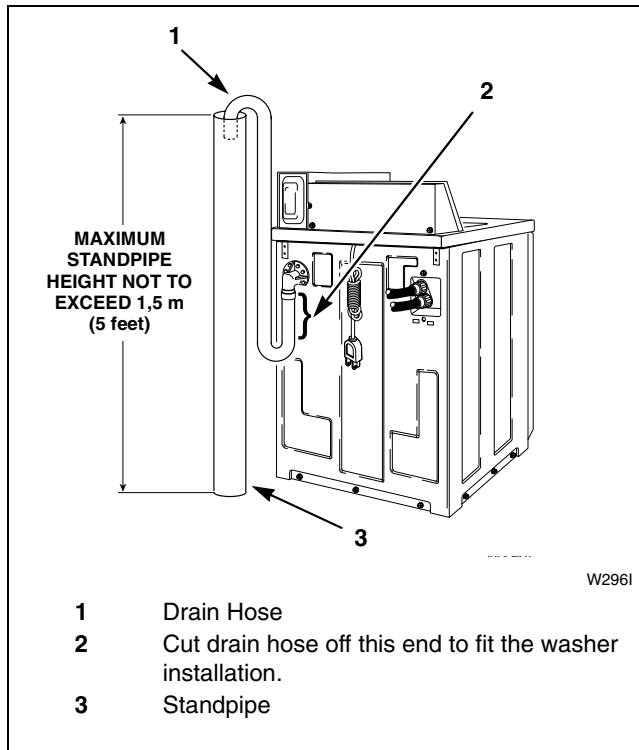


Figure 7

Low Standpipe Installation

No. 562P3 Siphon Break Kit and No. 25863 Hose Coupling are required for this type of installation. This kit is available (as optional equipment at extra cost) through an authorized dealer or parts distributor. Installation instructions are supplied with the kit.

OPTIONAL: Raise the standpipe to the recommended height of 92 cm (36 inches).

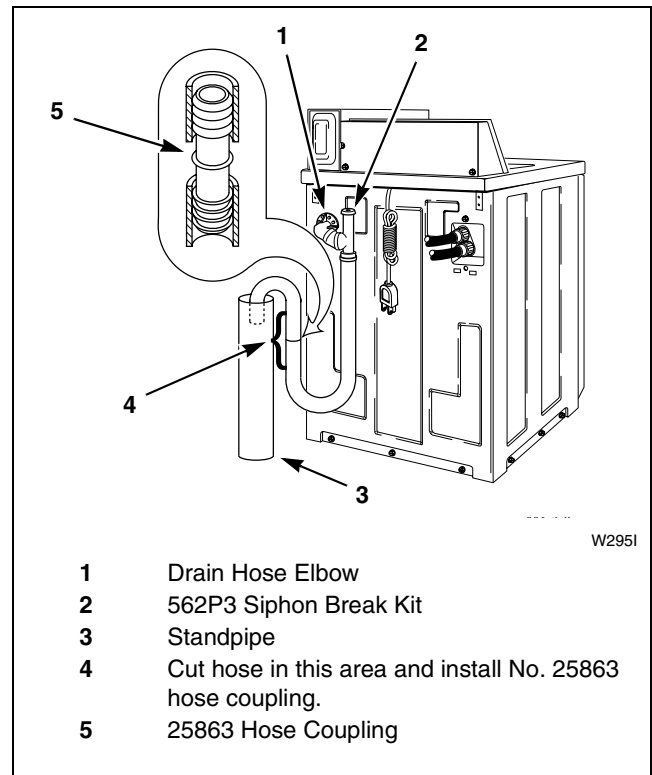


Figure 8

Step 5: Position and Level the Washer

Position washer so it has sufficient clearance for installation and servicing.

Place rubber cups on all four leveling legs.

Place washer in position on a clean, dry, and reasonably firm floor. Installing the washer on any type of carpeting is not recommended.

Loosen locknuts and adjust the two front leveling legs. Once adjusted, tilt the unit forward on front legs and lower back down into position to set the rear self-leveling legs.

Washer must not rock. After washer is at desired height, tighten locknuts securely against bottom of washer base. If these locknuts are not tight, washer will not remain stationary during operation.

Improper installation or flexing of weak floor will cause excessive vibration.

Do not slide washer across floor once the leveling legs have been extended, as legs and base could become damaged.

NOTE: For areas with uneven floors, a No. 566P3 Adjustable Rear Leg Extension Kit is available as optional equipment at extra cost.

Verify that washer does not rock.

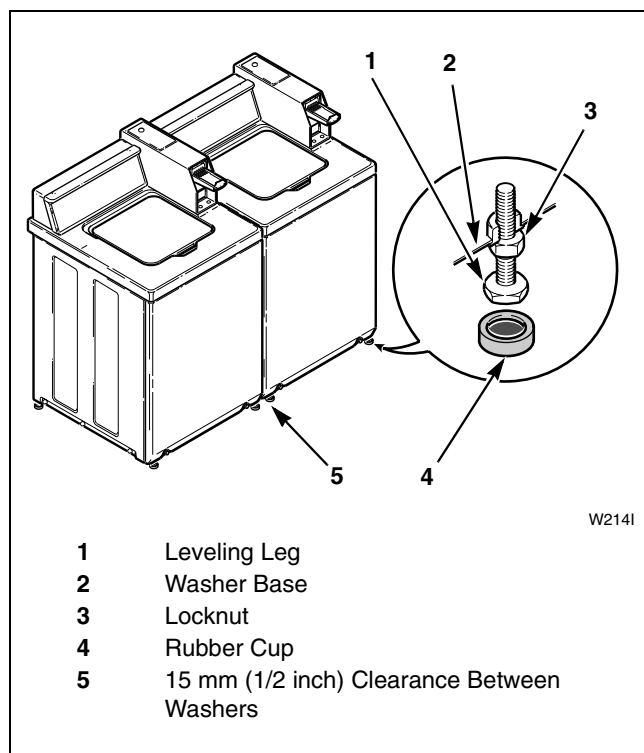


Figure 9

Step 6: Connect the Washer to Electrical Power

Refer to the following section on *Electrical Requirements* before connecting the washer to an electrical power source.

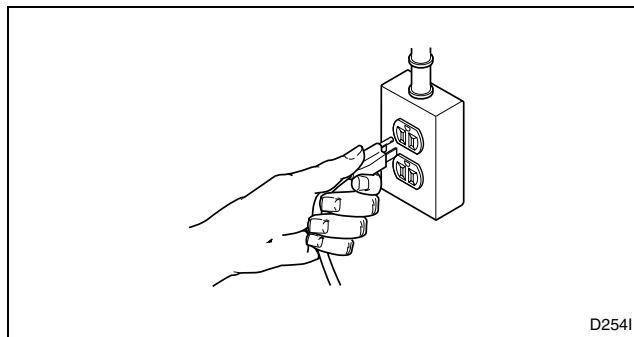


Figure 10

Installation

Step 7: Add Water to the Washer

To prevent damage to pump, do not run washer before adding at least one quart water to the tub. If the washer is run before any water is added, the pump seal may overheat, causing the pump to leak. Once installed, the water retained in the drain system from the previous cycle will provide sufficient cooling to prevent pump seal damage.

NOTE: The agitator should not be removed except for service. The washtub is designed to be self-cleaning.

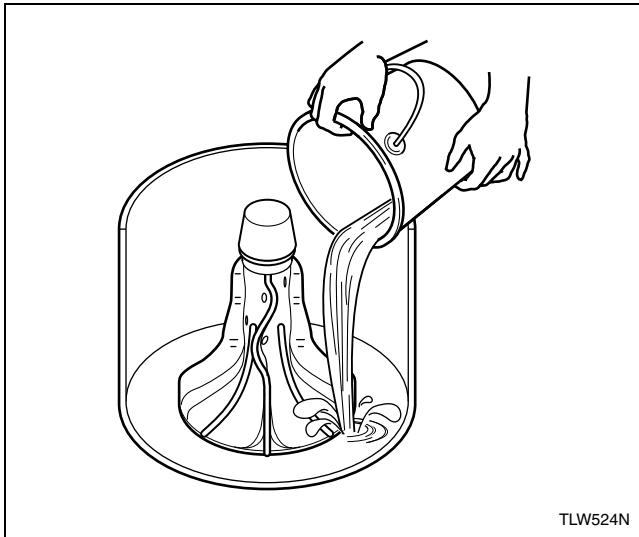


Figure 11

Step 8: Check Lid Switch

Washer should stop filling, agitating and spinning when lid is opened.

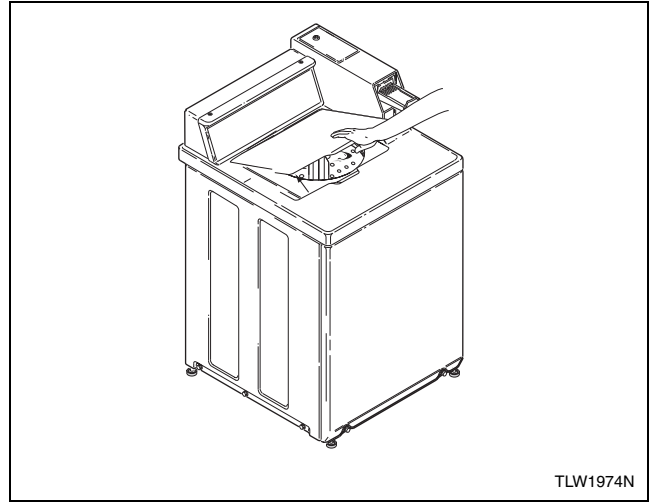


Figure 12


Step 9: Check Installation

Refer to *Installer Checklist* on the back cover of this manual and make sure that washer is installed correctly.

Electrical Requirements

NOTE: The wiring diagram is located in the control hood.

NOTE: Refer to the washer nameplate for proper voltage and Hertz the washer is designed to operate on. Refer to *Figure 51* for nameplate location.

	WARNING
<p>To reduce the risk of fire, electric shock, serious injury or death, all wiring and grounding MUST conform with the latest edition of the National Electrical Code, ANSI/NFPA No. 70, and such local regulations as might apply. It is the customer's responsibility to have the wiring and fuses checked by a qualified electrician to make sure the laundry room has adequate electrical power to operate the washer.</p>	
W227	

120 Volt, 60 Hertz with 3-Prong Grounding Plug

The washer is designed to be operated on a separate branch, polarized, three-wire, effectively grounded, 120 Volt, 60 Hertz, AC (alternating current), circuit protected by a **15 ampere fuse**, equivalent fusetron or circuit breaker.

The three-prong grounding plug on the power cord should be plugged directly into a polarized three-slot effectively grounded receptacle rated 110/120 Volts AC (alternating current) 15 Amps. Refer to *Figure 14* to determine correct polarity of the wall receptacle.

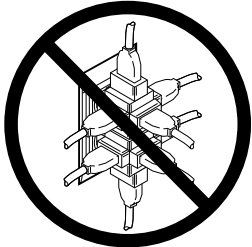
<p>DO NOT OVERLOAD CIRCUITS</p> <p>DO NOT USE ADAPTER</p> <p>DO NOT USE AN EXTENSION CORD</p>	
D0091	

Figure 13

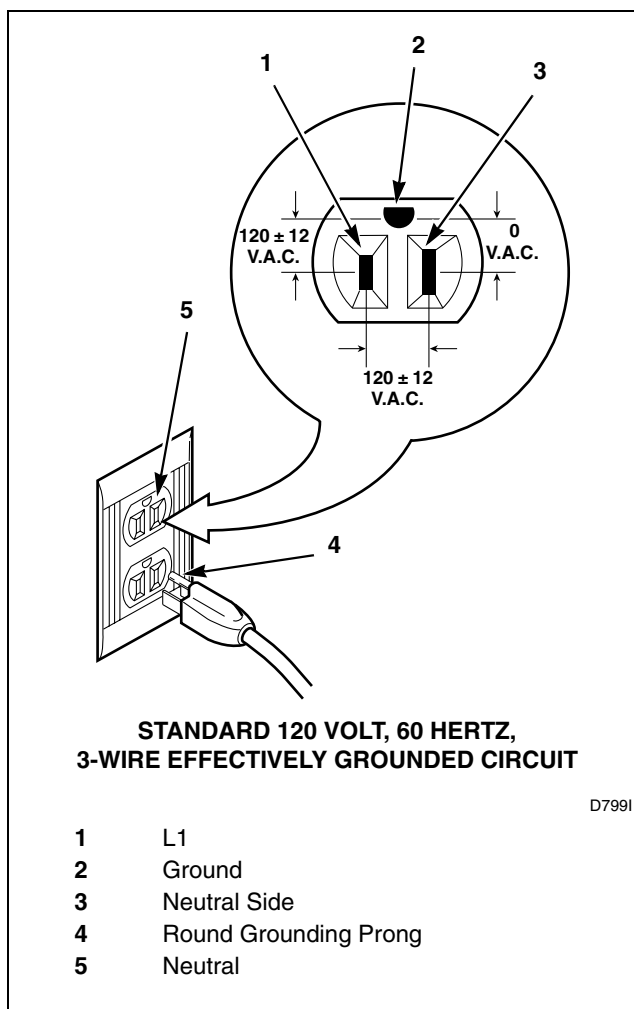



Figure 14

DO NOT OPERATE OTHER APPLIANCES ON THE SAME CIRCUIT. DO NOT OVERLOAD CIRCUITS!

	WARNING
<p>To reduce the risk of an electric shock or fire, DO NOT use an extension cord or an adapter to connect the washer to the electric power source.</p>	
W082	

Installation

NOTE: Some models come without an electrical plug installed. If washer is not hard wired (refer to *Figure 15*), a suitable plug that meets local electrical standards, including earthing requirements, must be installed. Refer to the washer nameplate for proper voltage and Hertz the washer is designed to operate on. Refer to *Figure 51*.

100 Volt/50 Hertz

The washer is designed to be operated on a separate polarized three-wire, earth (grounded) 100 Volt, 50 Hertz, single-phase electrical circuit protected by a **15 ampere fuse**, equivalent fusetrone or circuit breaker. **DO NOT OPERATE OTHER APPLIANCES ON THE SAME CIRCUIT WHEN THE WASHER IS OPERATING.**

100 Volt/60 Hertz

The washer is designed to be operated on a separate polarized three-wire, grounded 100 Volt, 60 Hertz, single-phase electrical circuit protected by a **15 ampere fuse**, equivalent fusetrone or circuit breaker. **DO NOT OPERATE OTHER APPLIANCES ON THE SAME CIRCUIT WHEN THE WASHER IS OPERATING.**

240 Volt/50 Hertz

The washer is designed to be operated on a separate polarized three-wire, earth (grounded) 240 Volt, 50 Hertz, single-phase electrical circuit protected by a **10 ampere fuse**, equivalent fusetrone or circuit breaker. **DO NOT OPERATE OTHER APPLIANCES ON THE SAME CIRCUIT WHEN THE WASHER IS OPERATING.**

240 Volt/60 Hertz


The washer is designed to be operated on a separate polarized three-wire, grounded 240 Volt, 60 Hertz, single-phase electrical circuit protected by a **10 ampere fuse**, equivalent fusetrone or circuit breaker. **DO NOT OPERATE OTHER APPLIANCES ON THE SAME CIRCUIT WHEN THE WASHER IS OPERATING.**

230 Volt/50 Hertz

The washer is designed to be operated on a separate polarized three-wire, earth (grounded) 230 Volt, 50 Hertz, single-phase electrical circuit protected by a **10 ampere fuse**, equivalent fusetrone or circuit breaker. **DO NOT OPERATE OTHER APPLIANCES ON THE SAME CIRCUIT WHEN THE WASHER IS OPERATING.**


Grounding Instructions

The washer must be grounded. In the event of malfunction or breakdown, grounding will reduce the risk of electric shock by providing a path of least resistance for electric current. The washer is equipped with a cord having an equipment-grounding conductor. Some models are also equipped with a three-prong grounding plug. The washer must be plugged or hard wired into an appropriate power source that is properly installed and grounded in accordance with all local codes and ordinances.

	WARNING
Improper connection of the equipment-grounding conductor can result in a risk of electric shock. Check with a qualified electrician or service person if you are in doubt as to whether the washer is properly grounded.	
W300	

DO NOT modify the plug provided with the washer – if it will not fit the outlet, have a proper outlet installed by a qualified electrician.

If the laundry room's electrical supply does not meet the above specifications and/or if you are not sure the laundry room has an effective ground, have a qualified electrician or your local electrical utility company check it and correct any problems.

	WARNING
Any disassembly requiring the use of tools must be performed by a suitably qualified service person.	
W299	

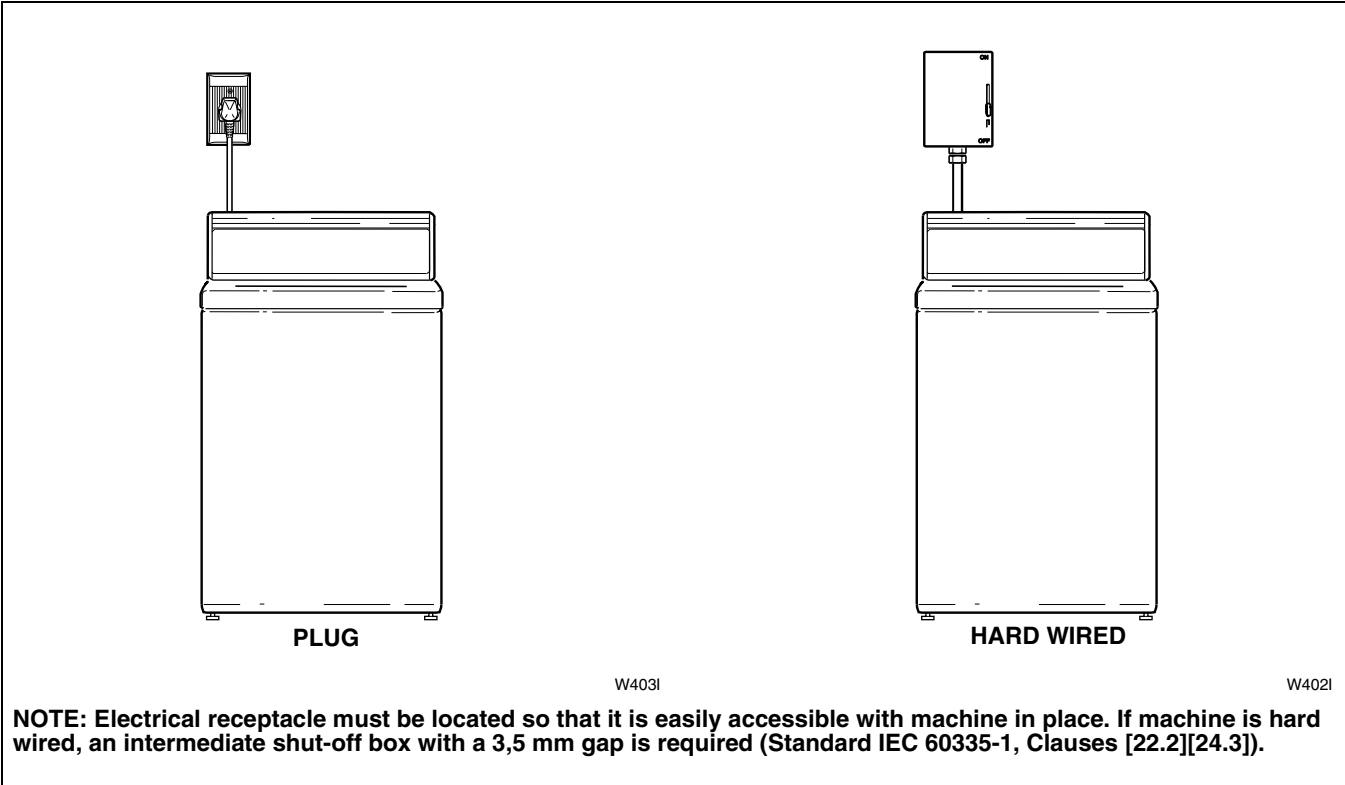



Figure 15

Water Supply Requirements

	WARNING
<p>Under certain conditions, hydrogen gas may be produced in a hot water system that has not been used for two weeks or more. HYDROGEN GAS IS EXPLOSIVE. If the hot water system has not been used for such a period and before using the washer, turn on all hot water faucets and let the water flow from each for several minutes. This will release any accumulated hydrogen gas. The gas is flammable. Do not smoke or use an open flame during this time.</p>	
<small>W029</small>	

Water supply faucets must fit standard 19,1 mm (3/4 inch) female garden hose couplings. **DO NOT USE SLIP-ON OR CLAMP-ON CONNECTIONS.**

NOTE: Water supply faucets should be readily accessible to permit turning them off when washer is not being used.

Water Temperature

Cold:

Recommended cold water temperature is 10° to 24° Celsius, 50° to 75° Fahrenheit.

Hot:

Recommended hot water temperature is 60° to 66° Celsius, 140° to 150° Fahrenheit.

Warm:

Mixture of hot and cold water. (Warm water temperature is dependent upon the water temperature and the pressure of both the hot and cold water supply lines.)

IMPORTANT: Turn off water supply faucets after check-out and demonstration. Owner should turn off water supply whenever there will be an extended period of non-use.

NOTE: Longer inlet hoses are available (as optional equipment at extra cost) if the hoses (supplied with the washer) are not long enough for the installation. Order hoses as follows:

- No. 20617 Inlet Hose (2,44 m) (8 feet)
- No. 20618 Inlet Hose (3,05 m) (10 feet)

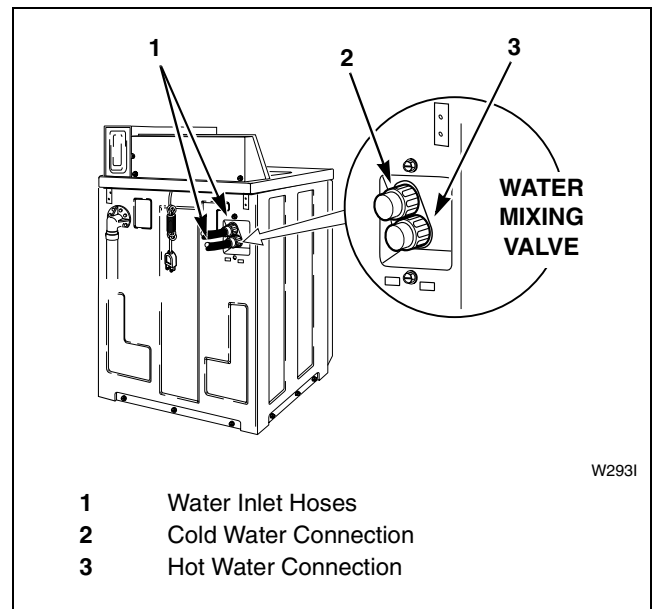


Figure 16

Water Pressure

Pressure must be a minimum of 138 to 827 kPa (20 to a maximum of 120 pounds per square inch) static pressure measured at the faucet.

NOTE: Water pressure under 138 kPa (20 pounds per square inch) will cause an extended fill time in the washer.

Risers

Risers (or air cushions) may have to be installed if the pipes knock or pound when flow of water stops. The risers are more efficient when installed as close as possible to the water supply faucets. Refer to *Figure 17*.

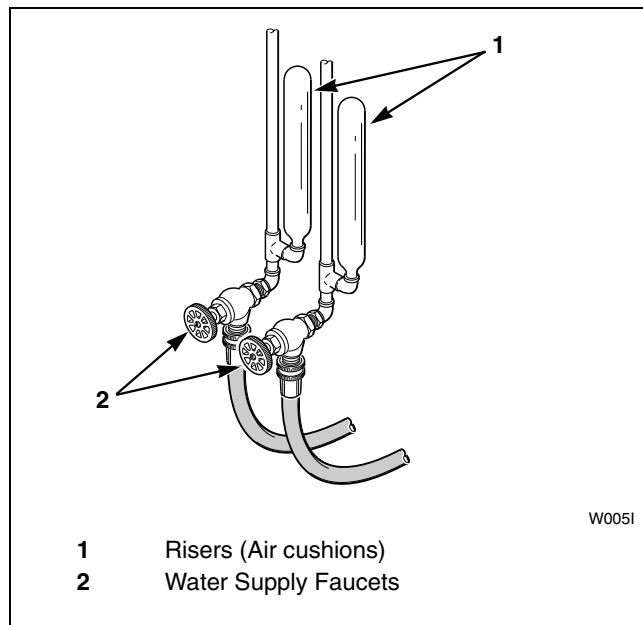


Figure 17

Drain Facilities

IMPORTANT: The drain hose installation is a very important factor in the washer installation. If care is not taken when the drain hose is installed, a siphoning action can be started which will cause water to be siphoned from the washer during the cycle.

End of drain hose should never be in water as siphoning action can be started that will cause water to be siphoned back into the washer.

The curved end of drain hose **MUST** be installed even with or above the height of the cabinet top of the washer to prevent siphoning (refer to *Figure 18*). If the drain facility is lower than the cabinet top, a siphon break kit, Part No. 562P3, must be installed in the drain hose to prevent this siphoning action and drain hose **MUST** be cut to fit the washer installation (refer to *Figure 7*). Use one No. 25863 Hose Coupling to splice hose. The No. 562P3 Siphon Break Kit and No. 25863 Hose Coupling are available as optional equipment at extra cost.

The standpipe or drain receptacle must be capable of handling a minimum of 3,8 cm (1-1/2 inches) outside diameter drain hose. The drain hose should fit loose within the standpipe (it should not be a snug fit). Never install the drain hose into a “sealed” drain system as air cannot escape and will restrict the water from being drained from the washer. A sealed drain system may also allow water to be pumped back into the washer during agitation. Both of these conditions may result in flooding of the washer.

Installation

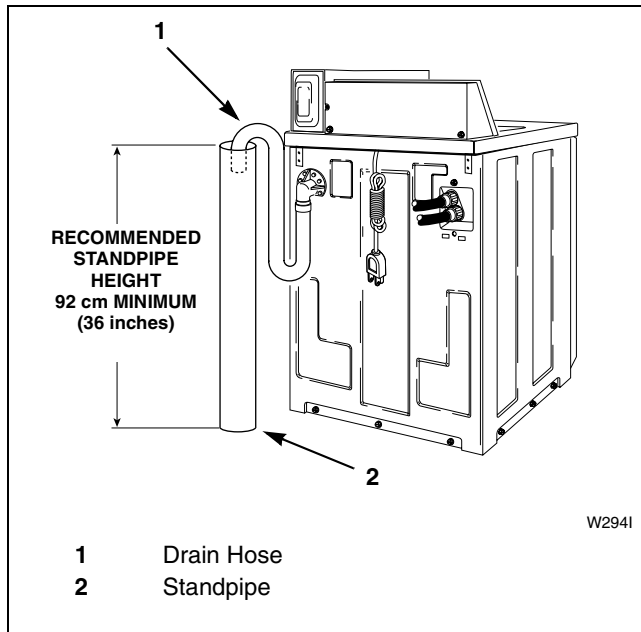


Figure 18

Additional Washer Security

(Coin Models Only)



WARNING

To reduce the risk of electric shock, fire, explosion, serious injury or death:

- Disconnect electric power to the washer before servicing.
- Never start the washer with any guards/panels removed.
- Whenever ground wires are removed during servicing, these ground wires must be reconnected to ensure that the washer is properly grounded.


W003

Located on the service door of the washer is a flat Phillips head screw. During shipment, this screw is used to attach the service door to the meter case. For additional security, this screw can be reinstalled inside the control hood of your washer.

The following list is the procedure required to install the Phillips head screw and tamper-resistant screws:

1. Remove the Phillips head screw from service door (refer to *Figure 19*).
2. Remove two screws holding control panel to control hood (refer to *Figure 19*).
3. Tilt control panel forward and lay on a protective pad to prevent scratching of cabinet top.
4. Insert Phillips head screw down through double "D" hole in left rear corner of cabinet top (inside control hood) until it engages retainer nut located on left rear corner gusset of cabinet (refer to *Figure 19*).
5. Finger tighten screw.

IMPORTANT: Do not use a power driver to tighten screw. Torque of a power driver could over-tighten screw causing damage to cabinet assembly.

	WARNING
<p>Any disassembly requiring the use of tools must be performed by a suitably qualified service person.</p>	
W299	

NOTE: Tamper-resistant screws, bits and bit holder are available as optional equipment at extra cost.

6. Secure control panel to control hood using two No. 8 tamper-resistant screws, Part No. 35528.
7. Remove two screws holding front panel to base of washer and install two No. 12 tamper-resistant screws, Part No. 35527.

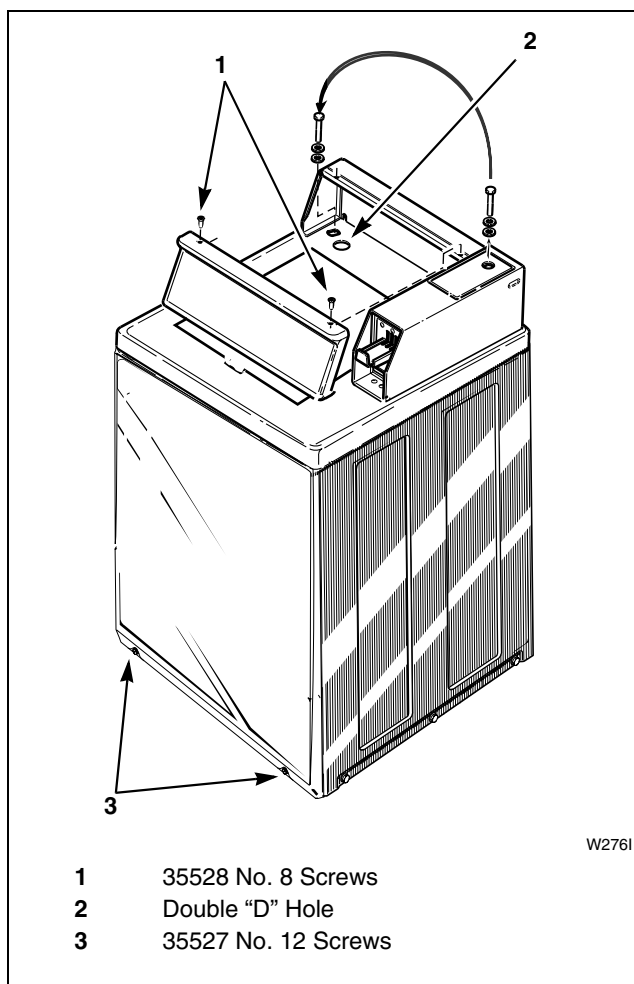


Figure 19

- Bit (No. 8 screws) Part No. 281P4
- Bit (No. 12 screws) Part No. 282P4
- Bit Holder (3/8 drive) Part No. 24161
- Control Panel Tamper-Resistant Screw, Part No. 35528
- Front Panel Tamper-Resistant Screw, Part No. 35527

Operation

Operation Instructions for Electromechanical Washers

IMPORTANT: Prior to first wash, use an all-purpose cleaner or a detergent and water solution and a damp cloth to remove shipping dust from inside of washtub.

IMPORTANT: Remove all sharp objects from laundry to avoid tears and rips to items during normal machine operation.

Step 1: Add Detergent

Pour measured amount of detergent into washtub. See package directions.

NEVER POUR UNDILUTED BLEACH DIRECTLY ON LAUNDRY. Follow package directions when using bleach.

If desired, fabric softener may be added to rinse water when RINSE light comes on.

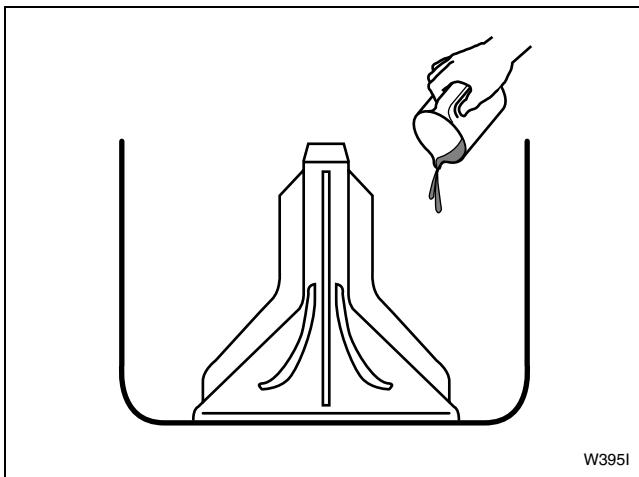


Figure 20

Step 2: Load Laundry

Load dry clothes loosely into washtub – DO NOT overload!

When washing large items such as shag rugs and bedspreads, add several small items to balance wash load.

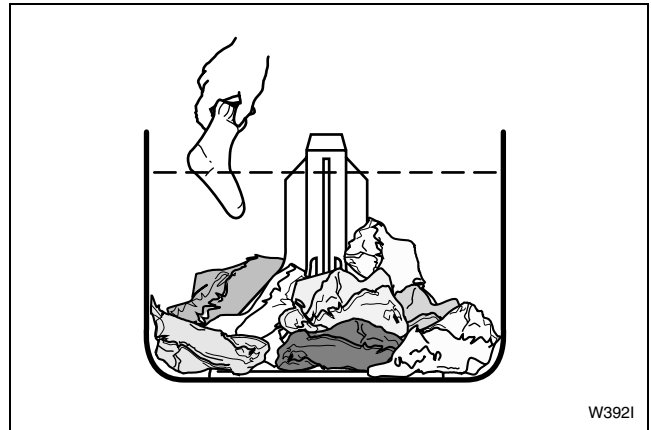


Figure 21

Step 3: Close Lid

Washer will not operate with lid open.

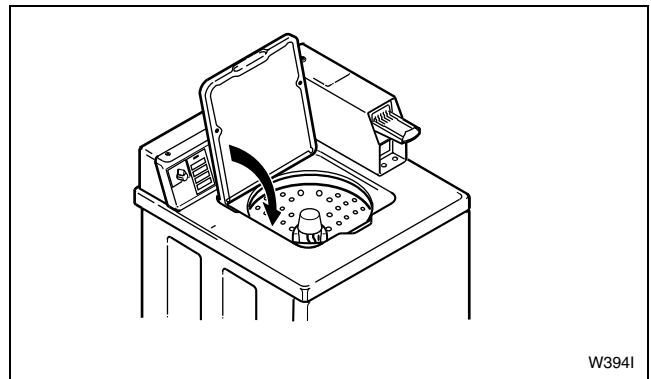


Figure 22

Operation

Step 4: Select Temperature Switch

One Speed Washers

Set at either HOT/NORMAL, WARM/PERM PRESS or COLD/SPECIAL.

Two Speed Washers

Set at HOT (COLD rinse), WARM (COLD rinse) or COLD (COLD rinse).

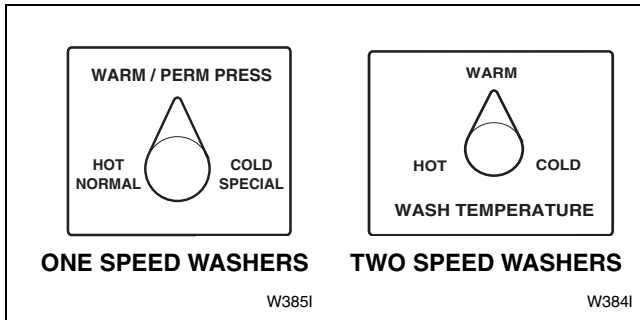


Figure 23

Step 5: Set Fabric/Cycle Selector

NOTE: Setting may be changed at any time during the cycle.

One Speed Washers

Set at either HOT/NORMAL, WARM/PERM PRESS or COLD/SPECIAL.

Two Speed Washers

Set Regular loads at NORMAL or PERM PRESS. Set Delicate loads at DELICATE.

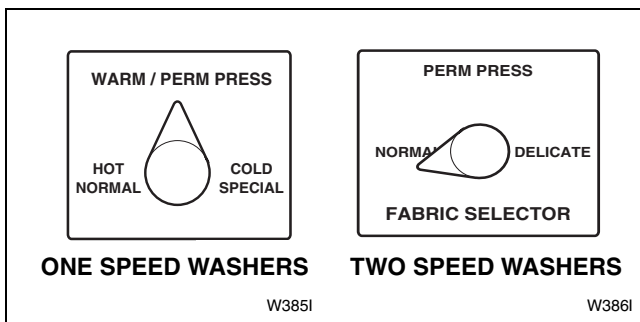


Figure 24

Step 6: Start Washer

Metered Models

Insert money. Place coin(s) in slide and carefully push in as far as possible and then pull slide out as far as possible. (IN USE light will come on indicating start of cycle.)

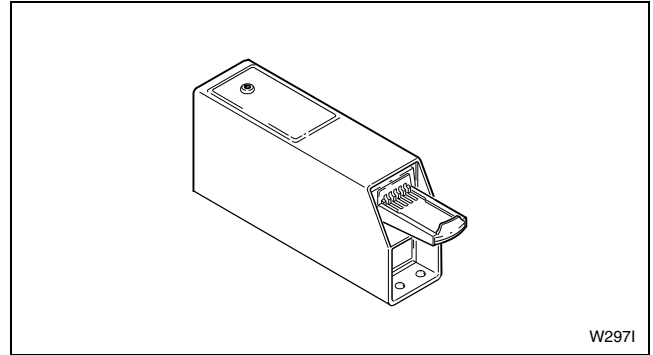


Figure 25

Nonmetered Models

Push timer knob in (IN USE light will come on indicating start of cycle.)

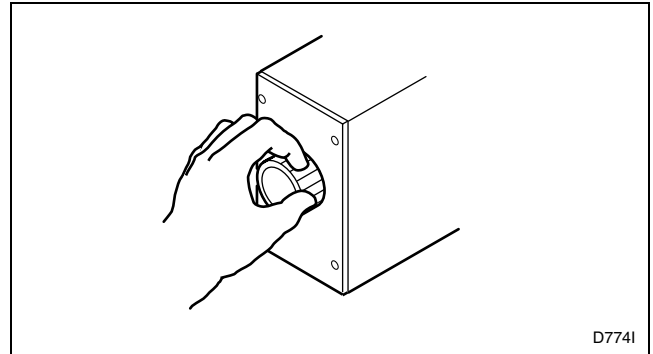


Figure 26

Indicator Lights

IN USE

This light will remain on while washer is in use.

RINSE


This light will be on during the rinse portion of the cycle.

SPIN

This light will be on during the final spin only. Washer will stop automatically at end of cycle. (SPIN light and IN USE light will go out indicating end of cycle.)
Leave loading door open after removing laundry.

IMPORTANT: If washer fails to operate properly after installation, make sure electrical service and water supply faucets are turned on. Are all the controls properly set? Have a qualified service person refer to the wiring diagram (located inside of washer control hood), check for broken, loose or incorrect wiring.

Should washer stop, but IN USE, RINSE or SPIN light remain on, the motor overload protector may have cycled. Refer to page 38.

	WARNING
To reduce the risk of bodily injury, do not remove laundry from washer until all lights are out, and all moving parts have stopped.	
<small>W092</small>	

The washer will stop (pause) shortly before the first spin and final spin.

Operation

Operation Instructions for Electronic Display Control Washers

IMPORTANT: Prior to first wash, use an all-purpose cleaner or a detergent and water solution and a damp cloth to remove shipping dust from inside of washer.

IMPORTANT: Remove all sharp objects from laundry to avoid tears and rips to items during normal machine operation.

Step 1: Add Detergent

Pour measured amount of detergent into washtub. See package directions.

NEVER POUR UNDILUTED BLEACH DIRECTLY ON LAUNDRY. Follow package directions when using bleach.

If desired, fabric softener may be added to rinse water when RINSE light comes on.

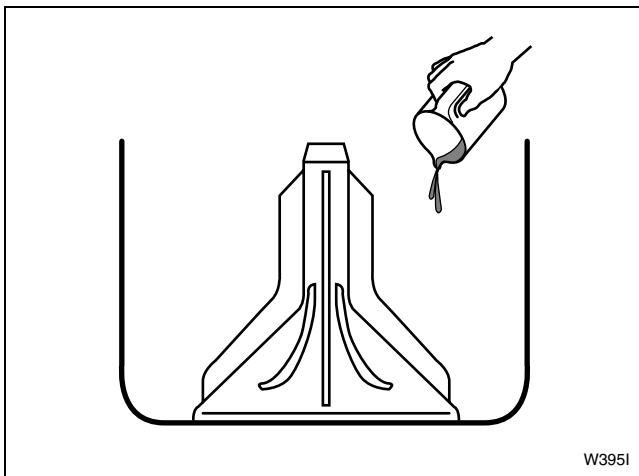


Figure 27

Step 2: Load Laundry

Load dry clothes loosely into washtub – DO NOT overload!

When washing large items such as shag rugs and bedspreads, add several small items to balance wash load.

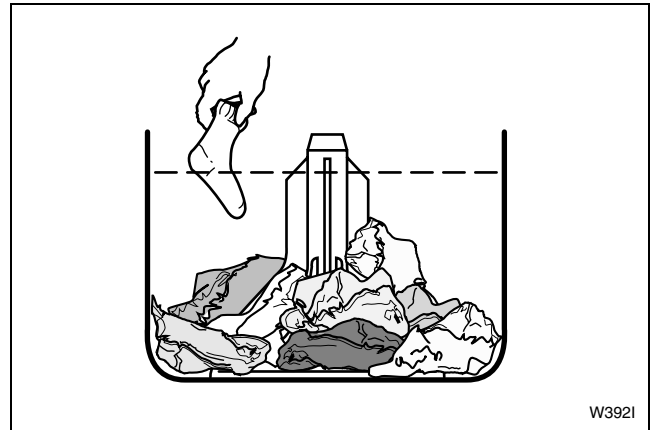


Figure 28

Step 3: Close Lid

Washer will not operate with lid open.

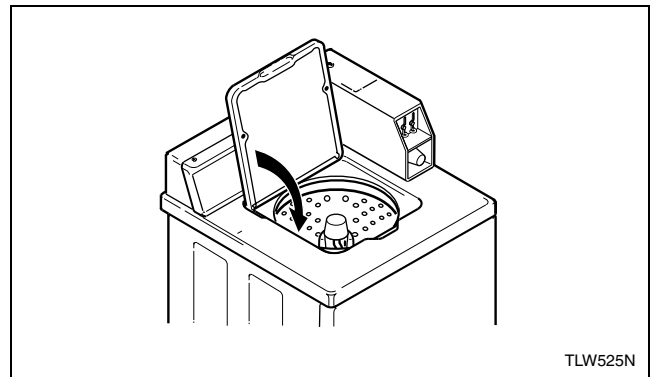


Figure 29

Step 4: Set Fabric Selector

Push touchpad for NORMAL, PERM PRESS or DELICATES. Light indicates selection.

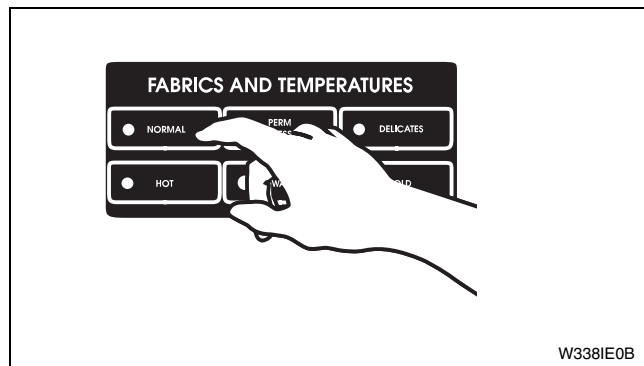


Figure 30

Step 5: Set Wash Temperature

Push touchpad for HOT, WARM or COLD. Light indicates selection.

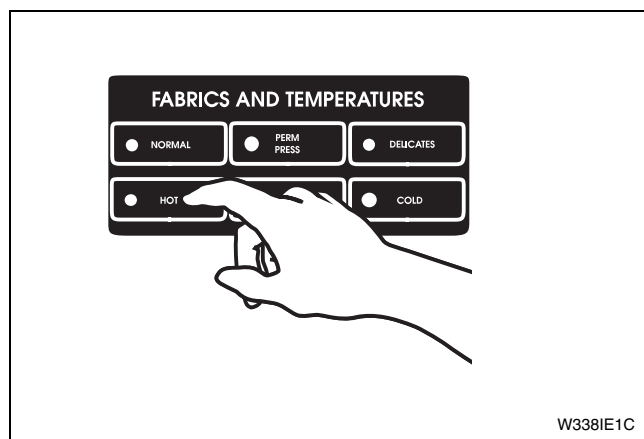


Figure 31

Step 6: Insert Money or Card

To Insert Money

Check pricing as seen on digital display. LID MUST BE CLOSED TO START WASHER.

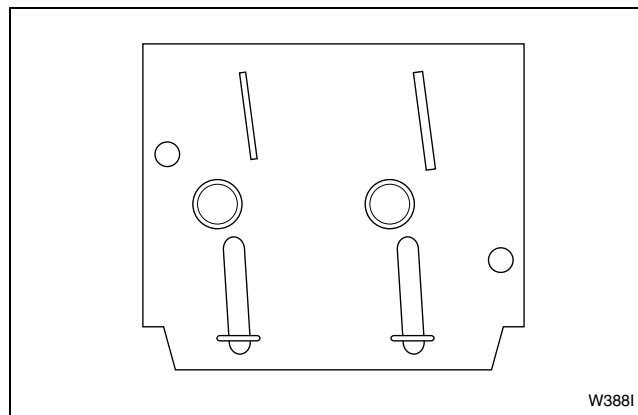


Figure 32

To Insert Card

Insert card into opening. Follow directions on display. DO NOT REMOVE THE CARD UNTIL DISPLAY READS "REMOVE CARD." LID MUST BE CLOSED TO START WASHER.

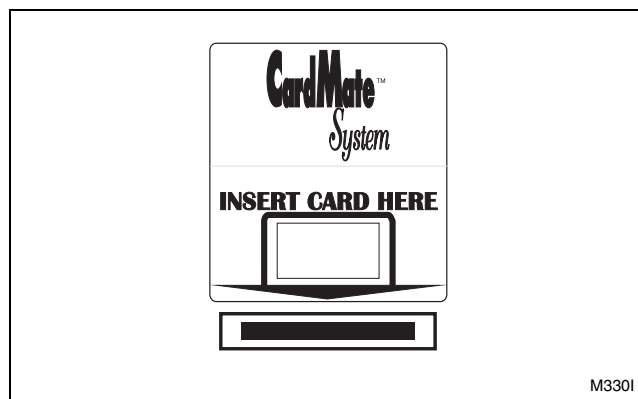


Figure 33

Operation

Indicator Lights

WASH

WASH is lit at the beginning of a Wash cycle and will remain lit until the Wash cycle is complete.

RINSE

RINSE is lit at the beginning of the Rinse or Extra Rinse cycle and will remain lit until the cycle is complete.

SOAK

SOAK is lit at the beginning of all Pause cycles. During a Wash Pause cycle, the display will light WASH SOAK and during a Rinse or Extra Rinse Pause cycle, the display will light RINSE SOAK.

SPIN

SPIN is lit for all Spin cycles. During a Wash Spin cycle, the display will light WASH SPIN and during an Extra Rinse Spin Cycle, the display will light RINSE SPIN. At the beginning of Final Spin, the display will light SPIN.

PRICE

PRICE is lit to indicate that value displayed is the vend price remaining to be satisfied. Once the vend price is satisfied, the word PRICE will go off.

TIME REMAINING

TIME REMAINING is lit to indicate that the number displayed by two digits and the colon is the time remaining in the current cycle. It will light at the start of the cycle and remain lit until the cycle is completed.

INSERT COINS


INSERT COINS is lit to prompt the user for coins to satisfy the vend price. When INSERT COINS is lit, the three digits and decimal point show the vend price remaining to be satisfied.

UNBALANCE

UNBALANCE is lit and will flash when the washer is in a Spin mode and the lid is opened.

IMPORTANT: If washer fails to operate properly after installation, make sure electrical service and water supply faucets are turned on. Are all the controls properly set? Have a qualified service person refer to the wiring diagram (located inside of washer control hood) and check for broken, loose or incorrect wiring.

Should washer stop, but IN USE, RINSE or SPIN light remain on, the motor overload protector may have cycled. Refer to page 38.

	WARNING
To reduce the risk of bodily injury, do not remove laundry from washer until all lights are out, and all moving parts have stopped.	
<small>W092</small>	

The washer will stop (pause) shortly before the first spin and final spin.

Operation Instructions for MDC Washers

IMPORTANT: Prior to first wash, use an all-purpose cleaner, or a detergent and water solution, and a damp cloth to remove shipping dust from inside of washer.

IMPORTANT: Remove all sharp objects from laundry to avoid tears and rips to items during normal machine operation.

Step 1: Add Detergent

Pour measured amount of detergent into washtub. Refer to package directions.

NEVER POUR UNDILUTED BLEACH DIRECTLY ON LAUNDRY. Follow package directions when using dry bleach.

If desired, fabric softener may be added to rinse water when RINSE light comes on.

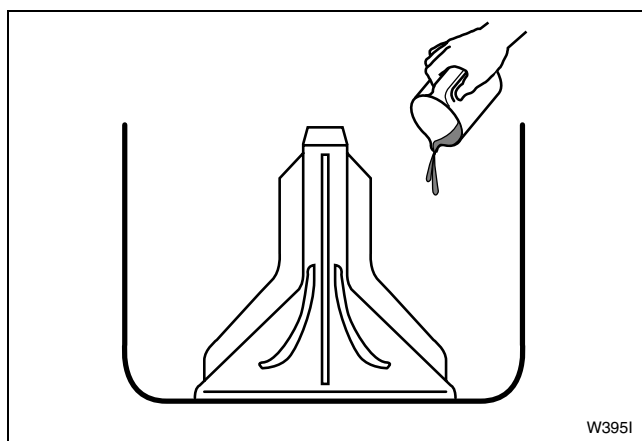


Figure 34

Step 2: Load Laundry

Load dry clothes loosely into washtub – DO NOT overload!

When washing large items such as shag rugs and bedspreads, add several small items to balance wash load.

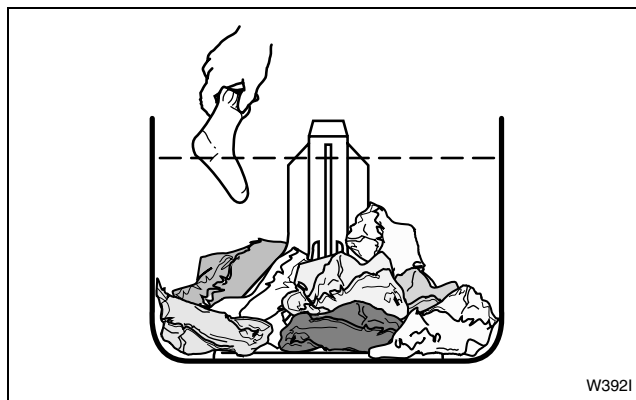


Figure 35

Step 3: Close Lid

Washer will not operate with lid open.

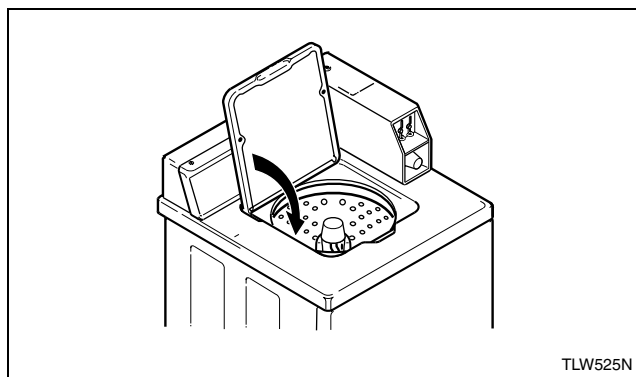


Figure 36

Operation

Step 4: Set Fabric Selector and Wash Temperature

Push touchpad for NORMAL/HOT, NORMAL/WARM, PERM PRESS/WARM or DELICATES/COLD. Light indicates selection.

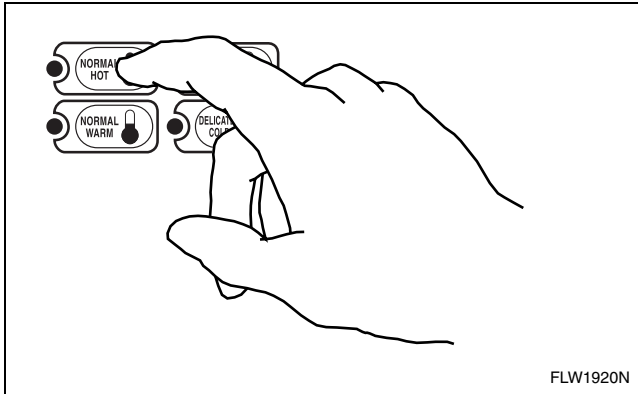


Figure 37

Step 5: Insert Money or Card

To Insert Money

Check pricing as seen on digital display.

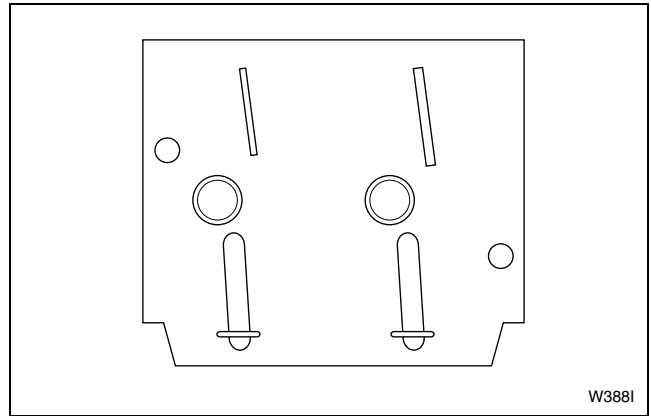


Figure 38

To Insert Card

Insert card into opening.



Figure 39

Step 6: Start Washer

After vend price has been satisfied, push the START pad. LID MUST BE CLOSED TO START WASHER.

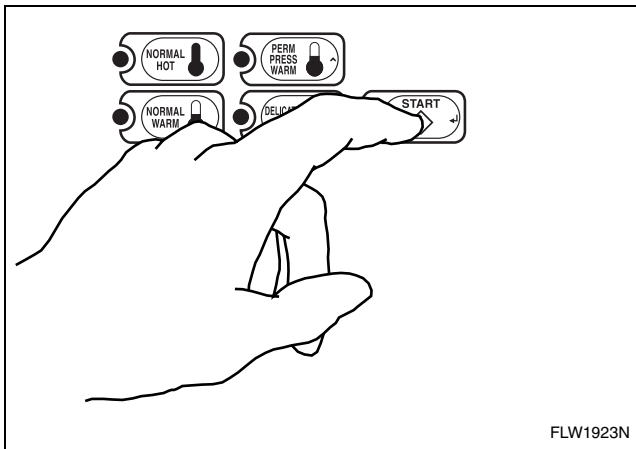


Figure 40

Indicator Lights

WASH

WASH is lit at the beginning of a Wash cycle and will remain lit until the Wash cycle is complete.

RINSE

RINSE is lit at the beginning of the Rinse cycle and will remain lit until the cycle is complete.

SPIN

SPIN is lit for all Spin cycles.

Operation

Operation Instructions for NetMaster Washers

IMPORTANT: Prior to first wash, use an all-purpose cleaner, or a detergent and water solution, and a damp cloth to remove shipping dust from inside of washer.

IMPORTANT: Remove all sharp objects from laundry to avoid tears and rips to items during normal machine operation.

Step 1: Add Detergent

Pour measured amount of detergent into washtub. Refer to package directions.

NEVER POUR UNDILUTED BLEACH DIRECTLY ON LAUNDRY. Follow package directions when using dry bleach.

If desired, fabric softener may be added to rinse water when RINSE light comes on.

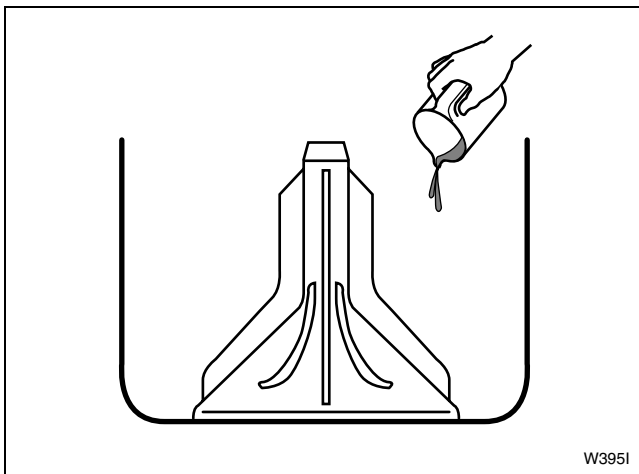


Figure 41

Step 2: Load Laundry

Load dry clothes loosely into washtub – DO NOT overload!

When washing large items such as shag rugs and bedspreads, add several small items to balance wash load.

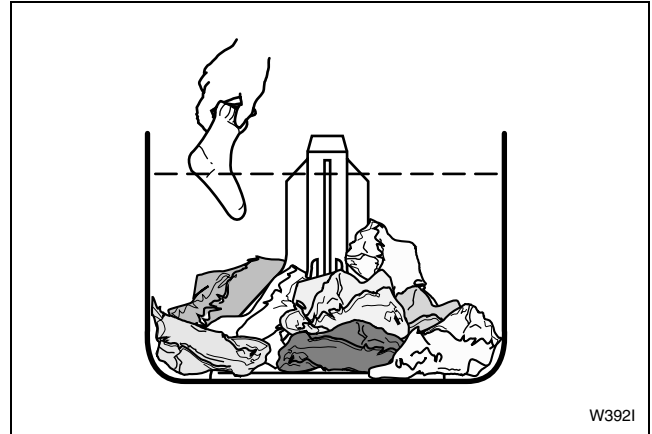


Figure 42

Step 3: Close Lid

Washer will not operate with lid open.

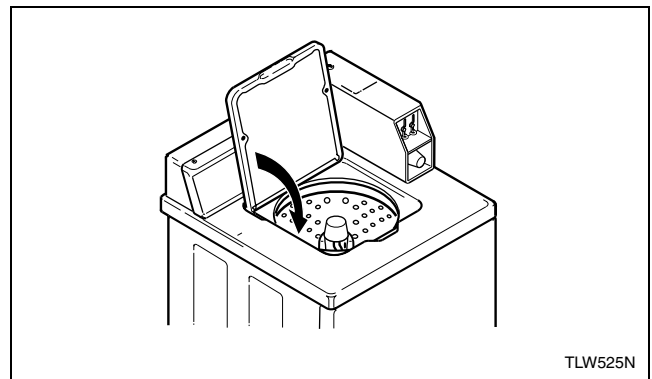


Figure 43

Step 4: Set Fabric Selector

Push touchpad for NORMAL, PERM PRESS or DELICATES. Light indicates selection.

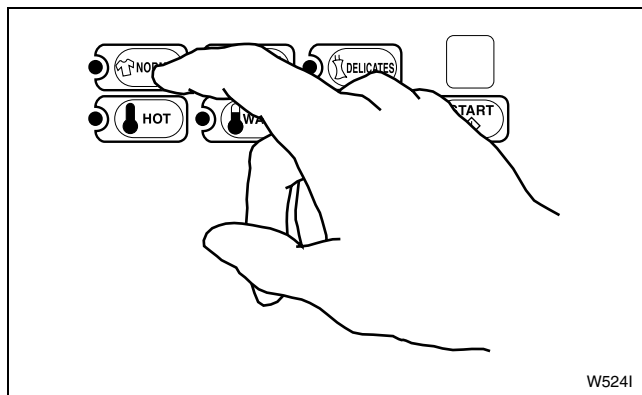


Figure 44

Step 5: Set Wash Temperature

Push touchpad for HOT, WARM or COLD. Light indicates selection.

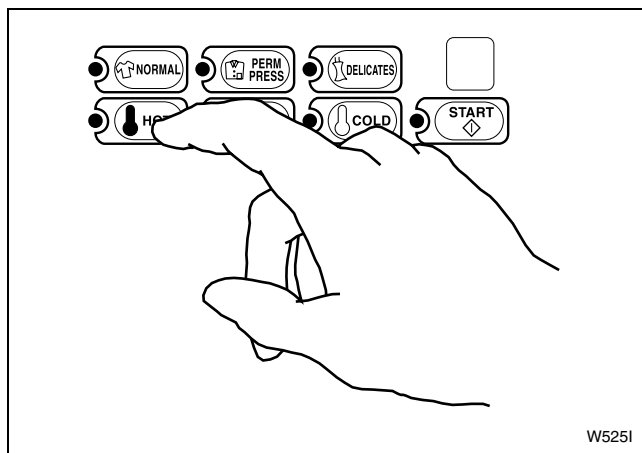


Figure 45

Step 6: Insert Money or Card

To Insert Money

Check pricing as seen on digital display.

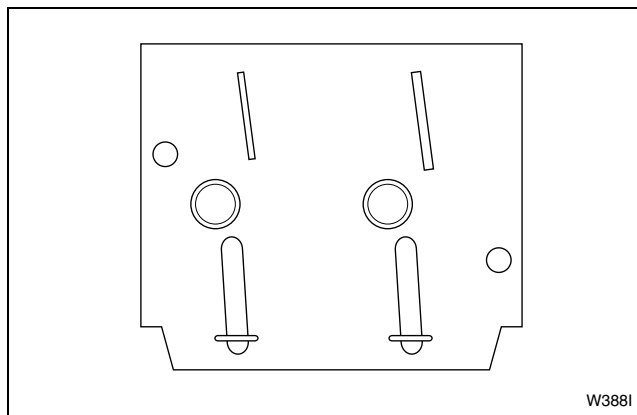


Figure 46

To Insert Card

Insert card into opening. DO NOT REMOVE THE CARD UNTIL "REMOVE CARD" LED is lit.

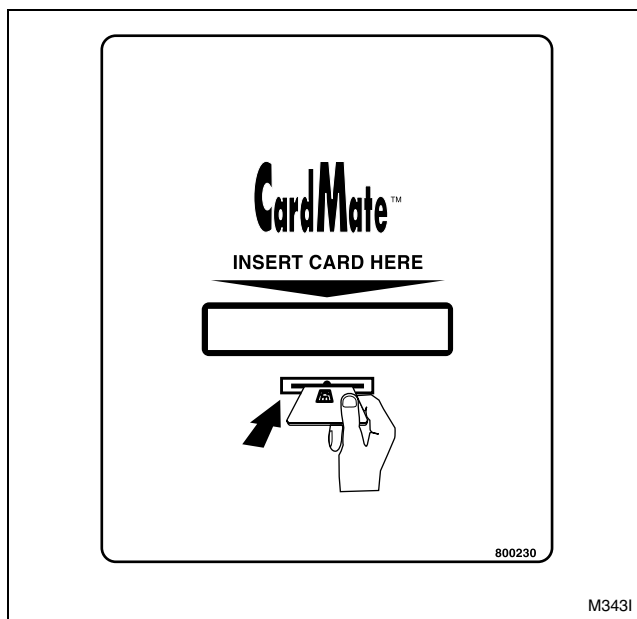


Figure 47

Operation

Step 7: Start Washer

After vend price has been satisfied, push the START pad. LID MUST BE CLOSED TO START WASHER.

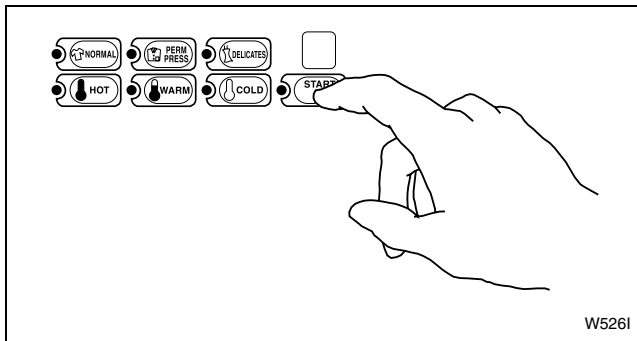


Figure 48

Indicator Lights

WASH

WASH is lit at the beginning of a Wash cycle and will remain lit until the Wash cycle is complete.

RINSE

RINSE is lit at the beginning of the Rinse or Extra Rinse cycle and will remain lit until the cycle is complete.

SPIN

SPIN is lit for all Spin cycles.

ADD COINS/INSERT CARD

ADD COINS/INSERT CARD is lit to prompt the user to insert coins or a card to satisfy the vend price. When ADD COINS/INSERT CARD is lit, the digits and decimal point show the vend price remaining to be satisfied.

REMOVE CARD (Card Models Only)

REMOVE CARD flashes after the START pad has been pressed and the vend has been deducted from the card.

Maintenance


Variable Water Level Control

The washer is equipped with a variable water level pressure switch (located inside the control hood) which allows the owner to adjust the water fill level height in the washtub from 254.0, 279.4 or 330.2 mm (10, 11 or 13 inches).

IMPORTANT: If the 25.4 cm (10 inch) water conservation setting is selected, washing performance and machine reliability may be reduced.

When the washer leaves the factory, the pressure switch is set for approximately 279.4 mm (11 inches) of water.


To adjust the pressure switch, proceed as follows:

	WARNING
To reduce the risk of electric shock, disconnect the electrical power to the washer before attempting to service.	
<small>W094</small>	

1. Remove the two control panel attaching screws and lift the assembly up and out of the slots in the cabinet top.
2. Lay the control panel face down (on protective padding) on top of the washer.
3. Rotate the cam on the pressure switch **clockwise to lower** the water fill height, or **counterclockwise to raise** the height. Refer to *Figure 49*.

IMPORTANT: The cam has three settings. The setting on the left raises water level to 254.0 mm (10 inches). Middle setting raises water level to 279.4 mm (11 inches). The setting on the right raises water level to 330.2 mm (13 inches).

4. Carefully reinstall the control panel.
5. Reconnect the electrical power to the washer.
6. Run the washer through a cycle and observe the water fill level.

	WARNING
Any disassembly requiring the use of tools must be performed by a suitably qualified service person.	
<small>W299</small>	

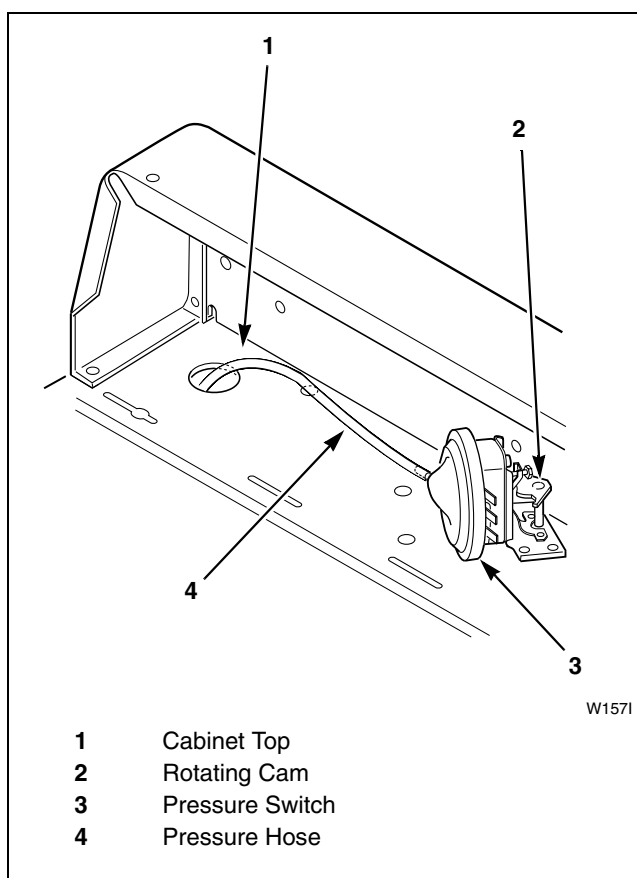


Figure 49

Maintenance

User-Maintenance Instructions

Cold Weather Care

If the washer is delivered on a cold day (below freezing), or is stored in an unheated room or area during the cold months, do not attempt to operate the washer until it has had a chance to warm up.

Care of Your Washer

Use only a damp or sudsy cloth for cleaning the control panel. Some cleaning products may harm the finish on the control panel. Wipe the panel dry after cleaning.

Wipe the washer cabinet as needed. If detergent, bleach or other washing products are spilled on the cabinet, wipe immediately. Some products will cause permanent damage if spilled on the cabinet.

Do not use scouring pads or abrasive cleansers.

The washtub will need no particular care though it may need rinsing or wiping after some unusual loads have been washed. This also may be necessary if too little detergent has been used.

Leave the loading door open to allow the inside of the washer to dry out after use. This helps prevent musty odors from developing.

The agitator should not be removed except for service. The washtub is designed to be self cleaning.

Replacing Hoses

Hoses and other natural rubber parts deteriorate after extended use. Hoses may develop cracks, blisters or material wear from the temperature and constant high pressure they are subjected to.

All hoses should be checked on a yearly basis for any visible signs of deterioration. Any hose showing the signs of deterioration listed above should be replaced immediately. All hoses should be replaced every five years.

Filter Screens

Check the filter screens in the fill hoses for debris or damage annually. Clean or replace them if necessary.

If the washer is filling with water slower than normal, check the filter screens. Clean or replace them if necessary.

Order filter screen Part No. F270300 from the nearest authorized parts distributor.

Reinstallation of Shipping Materials

Shipping Brace

The shipping brace in the lid opening should be **saved** and reinstalled whenever the washer is moved. To reinstall the brace, open the washer lid and place the brace over the washer agitator, placing the back of the brace into the lid opening first.

Shipping Plug

The plastic shipping plug should be saved and reinstalled any time the washer is moved. The plug fits into two openings: The base opening and the shipping plug opening on the bottom of the movable pivot dome. The plug **MUST** be inserted into both openings to prevent damage to the washer. In order to accomplish this, the shipping plug opening must be directly lined up with the base opening. Refer to *Figure 50*.

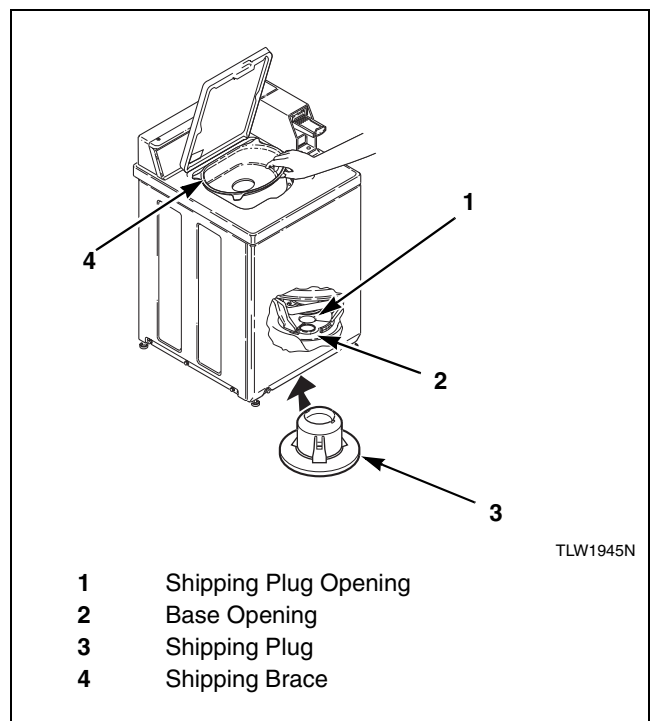


Figure 50

Motor Overload Protector

The internal overload protector will stop the motor automatically in the event of an overload.

The overload protector will reset itself in two or three minutes and the motor will restart automatically.

If the overload protector stops motor again, remove the washer from use and call the service person to correct the problem.

Before You Call for Service

You may save time and money by checking the following:

If the Washer:

Won't Fill	Won't Start	Won't Agitate	Won't Spin	Possible Reason – Do This to Correct
•	•	•	•	Place coin(s) in slide or drop (metered models only).
•	•	•	•	Push timer knob in to start the washer (nonmetered models only).
•	•	•	•	Be sure the power cord is plugged all the way into the electrical outlet.
•	•	•	•	Close the loading door.
•	•	•	•	Check the laundry room fuse or circuit breaker.
•	•	•	•	Has the motor overload protector cycled? Refer to page 38.
•				Turn on the hot and cold water faucets.
•				Was the last spin completed?
•				Water is siphoned from the washer during the cycle. Refer to page 21.
•	•			Are the controls properly set?
		•	•	Have a qualified electrician check polarity and grounding. Refer to page 17.
•				Clean the screens in the water mixing valve and the filter screens in the fill hoses.

Maintenance

If Service Is Required

If service is required, contact the nearest Factory Authorized Service Center.

If you are unable to locate an authorized service center or are unsatisfied with the service performed on your unit, contact:

Alliance Laundry Systems
Shepard Street
P.O. Box 990
Ripon, WI 54971-0990
U.S.A.
Phone: (920) 748-3121

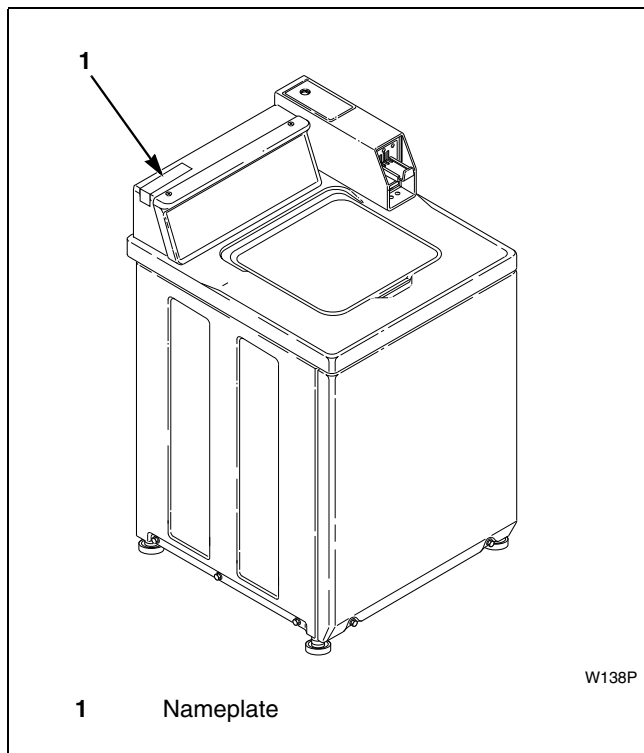


Figure 51

When calling or writing about your unit, PLEASE GIVE THE MODEL AND SERIAL NUMBERS. The model and serial numbers are located on the nameplate. The nameplate will be in the location shown in *Figure 51*.

Please include a copy of your bill of sale and any service receipts you have.

	WARNING
To reduce the risk of serious injury or death, DO NOT repair or replace any part of the unit or attempt any servicing unless specifically recommended in the user-maintenance instructions or in published user-repair instructions that you understand and have the skills to carry out.	
W329	

Information for Handy Reference

Alliance Laundry Systems
Shepard Street
P.O. Box 990
Ripon, WI 54971-0990
U.S.A.

Date Purchased _____

Model Number _____ Serial Number _____

Dealer's Name _____

Dealer's Address _____ Phone Number _____

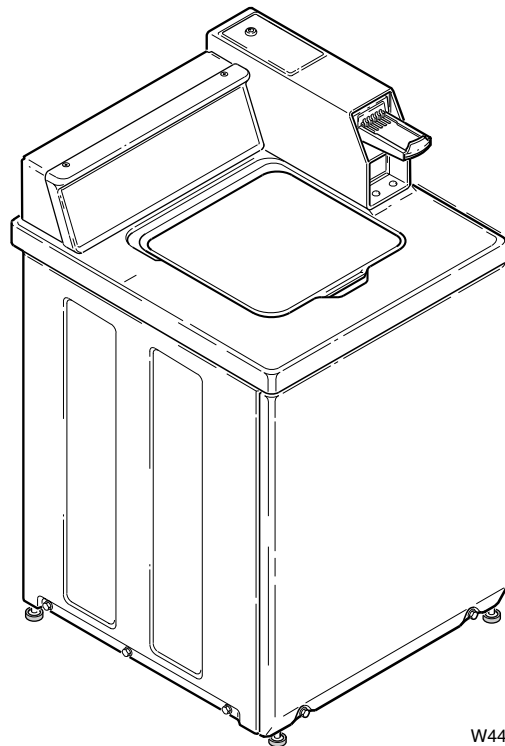
Service Agency _____

Service Agency Address _____ Phone Number _____

NOTE: Record the above information and keep your sales slip. Model and serial numbers are located on the nameplate.

Lavadoras automáticas

— Instalación/operación —



W446I

Guarde estas instrucciones para referencia en el futuro.

(Si esta máquina cambia de dueño, asegúrese de que este manual vaya con la misma).

**Alliance**
Laundry Systems

www.comlaundry.com

Pieza No. 38970R10
Noviembre 2004



ADVERTENCIA

Para su seguridad y para reducir el riesgo de incendio o explosión, absténgase de guardar o utilizar gasolina u otros líquidos o vapores inflamables cerca de ésta o de cualquier otra máquina.

W022SD

IMPORTANTE: Lea completamente las INSTRUCCIONES DE INSTALACIÓN/ OPERACION antes de usar la lavadora.

Tabla de contenido

Repuestos	49
Información de seguridad	51
Explicación de los mensajes de seguridad.....	51
Instrucciones de seguridad importantes.....	51
Instalación	55
Caja del medidor.....	55
Modelos preparados para lector de tarjetas	55
Dimensiones y especificaciones	56
Antes de empezar.....	57
Herramientas	57
Aspectos eléctricos.....	57
Agua	57
Instalación de la lavadora	57
Paso 1: Retire la abrazadera y el tapón de envío	57
Paso 2: Limpie el interior de la cuba de colada	58
Paso 3: Conecte las mangueras de llenado	58
Paso 4: Conecte la manguera de desagüe al receptáculo de desagüe	60
Paso 5: Sitúe y nivele la lavadora	61
Paso 6: Conecte la lavadora a la corriente eléctrica.....	62
Paso 7: Añada agua a la lavadora	63
Paso 8: Verifique el interruptor de la tapa	63
Paso 9: Revise la instalación.....	63
Requisitos eléctricos	64
Instrucciones para la puesta a tierra	66
Requisitos de suministro de agua	67
Temperatura del agua.....	67
Presión de agua	67
Tubos verticales ascendentes	68
Instalaciones de desagüe.....	68
Seguridad adicional de la lavadora	69
Operación	71
Instrucciones de operación para lavadoras electromecánicas.....	71
Paso 1: Añada detergente.....	71
Paso 2: Introduzca la colada	71
Paso 3: Cierre la tapa	71
Paso 4: Seleccione una temperatura en el conmutador.....	72
Paso 5: Ajuste el selector de tela/ciclo.....	72
Paso 6: Arranque la lavadora	72
Luces indicadoras.....	73

© Copyright 2004, Alliance Laundry Systems LLC

Reservados todos los derechos. Ninguna sección del presente manual puede reproducirse ni transmitirse en forma alguna ni a través de ningún medio sin el consentimiento expreso por escrito del editor.

Instrucciones de operación para lavadoras con control electrónico en pantalla.....	74
Paso 1: Añada detergente.....	74
Paso 2: Introduzca la colada	74
Paso 3: Cierre la tapa	74
Paso 4: Fije el selector de tela.....	75
Paso 5: Seleccione la temperatura de lavado	75
Paso 6: Inserte monedas o tarjeta.....	75
Luces indicadoras.....	76
Instrucciones de operación para lavadoras MDC	77
Paso 1: Añada detergente.....	77
Paso 2: Introduzca la colada	77
Paso 3: Cierre la tapa	77
Paso 4: Ajuste el selector de telas y la temperatura de lavado.....	78
Paso 5: Inserte monedas o tarjeta.....	78
Paso 6: Arranque la lavadora	79
Luces indicadoras.....	79
Instrucciones de operación para lavadoras NetMaster	80
Paso 1: Añada detergente.....	80
Paso 2: Introduzca la colada	80
Paso 3: Cierre la tapa	80
Paso 4: Fije el selector de tela.....	81
Paso 5: Seleccione la temperatura de lavado	81
Paso 6: Inserte monedas o tarjeta.....	81
Paso 7: Arranque la lavadora	82
Luces indicadoras.....	82
Mantenimiento	83
Control del nivel de agua variable.....	83
Instrucciones de mantenimiento del usuario.....	84
Cuidado en clima frío.....	84
Cuidado de la lavadora.....	84
Reemplazo de mangueras	84
Rejillas del filtro	84
Reinstalación de materiales de envío.....	85
Protector de sobrecarga del motor	85
Antes de llamar al servicio técnico.....	86
Si es necesario efectuar el servicio	87
Información de referencia rápida.....	88
Lista de comprobación del instalador	Contraportade

Repuestos

Si se necesitan repuestos, comuníquese con el lugar donde compró la lavadora o con:


Alliance Laundry Systems
Shepard Street
P.O. Box 990
Ripon, WI 54971-0990
U.S.A.
Teléfono: (920) 748-3950


para averiguar el nombre y la dirección del distribuidor de repuestos autorizado más cercano.


Información de seguridad

Explicación de los mensajes de seguridad

En este manual y en las calcomanías de la máquina, encontrará avisos de precaución ("PELIGRO", "ADVERTENCIA" y "PRECAUCIÓN"), seguidos de instrucciones específicas, que sirven para proteger la seguridad personal del operador, usuario, técnico de servicio y aquellas personas responsables del mantenimiento de la máquina.

	PELIGRO
Indica una situación de peligro inminente que, si no se evita, ocasionará lesiones personales graves o la muerte.	

	ADVERTENCIA
Indica una situación de peligro que, si no se evita, podría ocasionar lesiones personales graves o la muerte.	

	PRECAUCIÓN
Indica una situación de peligro que, si no se evita, puede ocasionar lesiones personales leves o moderadas, o daños a la propiedad.	


Otros avisos de precaución, tales como "IMPORTANTE" y "NOTA", van seguidos de instrucciones específicas.

IMPORTANTE: La palabra "IMPORTANTE" se utiliza para informar al lector sobre procedimientos específicos donde se producirán daños menores a la máquina en caso de que no se siga el procedimiento.

NOTA: La palabra "NOTA" se utiliza para comunicar información de instalación, operación, mantenimiento o servicio técnico que sea importante pero que no se relacione con un riesgo.

Instrucciones de seguridad importantes

Guarde estas instrucciones

	ADVERTENCIA
Para reducir el riesgo de incendios, electrocución y lesiones graves o mortales cuando use la lavadora, tome estas precauciones básicas:	
W023SR1	

1. Lea todas las instrucciones antes de usar la lavadora.
2. Consulte las INSTRUCCIONES DE PUESTA A TIERRA en el manual de INSTALACIÓN para conectar bien a tierra la lavadora.
3. No lave artículos que previamente se hayan limpiado, lavado, puesto en remojo o manchado de gasolina, disolventes de tintorería u otras sustancias explosivas o inflamables, ya que éstas desprenden vapores que pueden inflamarse o estallar.
4. No añada gasolina, disolventes de tintorería ni otras sustancias inflamables o explosivas al agua de lavado. Estas sustancias desprenden vapores que pueden inflamarse o estallar.
5. En ciertas condiciones, se puede desprender hidrógeno en un sistema de agua caliente que no se haya usado durante dos semanas o más. **EL HIDRÓGENO ES UN GAS EXPLOSIVO.** Si no se ha usado el sistema de agua caliente durante el período mencionado, abra todas las llaves de agua caliente y deje correr el agua por cada una de ellas durante varios minutos antes de usar una lavadora o combinación de lavadora y secadora. Esto liberará el hidrógeno que pueda estar acumulado. **ESTE GAS ES INFLAMABLE, POR LO QUE NO SE DEBE FUMAR NI USAR UNA LLAMA ABIERTA DURANTE ESTE TIEMPO.**
6. No permita que niños jueguen en la lavadora ni en sus alrededores. No debe permitir que niños ni personas enfermas utilicen este aparato sin supervisión. Deberá asegurarse de que los niños no jueguen con el aparato.

Información de seguridad

7. Antes de poner la lavadora fuera de servicio o desecharla, quite la tapa del compartimento de lavado.
8. No introduzca las manos en la lavadora si la cuba de colada o el agitador están girando.
9. No instale ni guarde la lavadora en lugares donde quede expuesta al agua o a las inclemencias del tiempo.
10. No manipule indebidamente los controles.
11. No repare ni reemplace ninguna pieza de la lavadora, ni intente realizar ningún servicio técnico a menos que se recomiende específicamente en las instrucciones de mantenimiento del usuario o en instrucciones publicadas de reparación del usuario que pueda comprender y siempre que tenga la habilidad de hacerlo.
12. Para reducir el riesgo de electrocución o incendio, NO use un cordón de extensión ni un adaptador para conectar la lavadora a la fuente de corriente eléctrica.
13. Use la lavadora sólo en la aplicación para la que ha sido diseñada: lavar ropa.
14. Desconecte SIEMPRE la lavadora de la fuente de alimentación eléctrica antes de tratar de efectuar cualquier servicio técnico. Desconecte el cordón de alimentación agarrando el enchufe, no el cordón.
15. Instale la lavadora según las INSTRUCCIONES DE INSTALACIÓN. Todas las conexiones de agua, desagüe, eléctricas y de puesta a tierra deben cumplir con los códigos locales y las debe realizar personal autorizado cuando sea necesario. ¡No lo haga usted mismo a menos que sepa cómo hacerlo!
16. Para reducir el riesgo de incendios, no ponga en la lavadora telas que puedan tener restos de sustancias inflamables tales como aceite vegetal, aceite de cocinar, aceite de máquinas, productos químicos inflamables, diluyentes, etc. o cualquier artículo que contenga cera o productos químicos, como los presentes en fregonas y trapos de limpieza. Estas sustancias inflamables pueden hacer que la tela se prenda fuego por sí misma.
17. No utilice productos suavizantes de telas ni productos que eliminen la electricidad estática, a menos que lo recomiende el fabricante de dichos productos.
18. Mantenga la lavadora en buenas condiciones. Los golpes o caídas de la lavadora pueden dañar las funciones de seguridad. Si ocurre esto, pida a un técnico de servicio calificado que inspeccione la lavadora.
19. Si el cordón de alimentación está dañado, debe sustituirse por un cordón o conjunto especial que tenga disponible el fabricante o agente de servicio técnico.
20. Asegúrese de que las conexiones de agua tengan una válvula de cierre y las conexiones de la manguera de llenado estén apretadas. CIERRE las válvulas de cierre al final de cada jornada de lavado.
21. La puerta de carga DEBE ESTAR CERRADA siempre que la lavadora esté agitándose o girando. NO ponga en derivación el interruptor de la puerta de carga dejando que la lavadora se agite o gire con la puerta de carga abierta. Un freno detendrá la cuba de colada en segundos si la puerta de carga se encuentra abierta durante el giro. Si la cuba de colada no se detiene cuando se abre la puerta de carga, ponga la lavadora fuera de servicio y llame a un técnico.
22. Lea y siga siempre las instrucciones del fabricante de los paquetes de productos de limpieza para ropa. Para reducir el riesgo de envenenamiento o quemaduras causadas por productos químicos, manténgalos en todo momento fuera del alcance de los niños (preferentemente en un armario cerrado con llave). Respete todas las advertencias y precauciones.
23. Siga siempre las instrucciones de cuidado de la tela del fabricante de la ropa.
24. Nunca opere la lavadora si se han quitado los protectores y/o los paneles.
25. NO opere la lavadora con piezas que falten o que estén rotas.

26. NO ponga en derivación ningún dispositivo de seguridad.
27. Si la instalación, el mantenimiento y/o la operación de esta lavadora no se realiza según las instrucciones del fabricante, se pueden producir lesiones graves, mortales o daños materiales.

NOTA: Las ADVERTENCIAS y las INSTRUCCIONES DE SEGURIDAD IMPORTANTES que aparecen en este manual no intentan abarcar todas las condiciones y situaciones posibles que puedan ocurrir. Se debe hacer uso del sentido común, tomar precauciones y tener cuidado al instalar, realizar el mantenimiento u operar la lavadora.

Comuníquese siempre con su representante, distribuidor, agente de servicio técnico o fabricante sobre cualquier problema o condición que no comprenda.

Instalación

Caja del medidor

La caja del medidor de monedas montada en fábrica no incluye la cerradura de la puerta de servicio, el deslizador, el cajón de monedas, la cerradura del cajón de monedas ni las llaves. Estas piezas se deben pedir (con costo adicional) directamente al fabricante de su elección, de acuerdo con los requisitos del comprador.

NOTA: Tiene la opción de usar una cerradura de tipo tornillo o una cerradura de 1/4 de vuelta de la puerta de servicio de la caja del medidor. Si escoge usar una cerradura de tornillo, entonces se debe usar el soporte especial (que se encuentra dentro de la caja del medidor). NO use el soporte especial si se utiliza una cerradura de 1/4 de vuelta.

Seguridad del cajón de monedas: Para obtener seguridad adicional, perfore los dos orificios piloto a cada lado de la parte delantera de la caja del medidor para orificios de 6,4 ó 7,9 mm (1/4 ó 5/16 de pulgada) e instale un seguro para bicicletas por estos orificios.

Modelos preparados para lector de tarjetas

La máquina se despacha de la fábrica con el Conjunto del arnés del control electrónico de diagnóstico desconectado. Para evitar una programación manual o de venta no autorizada, realice los siguientes pasos.

1. Abra la puerta de servicio. Consulte la *Figura 1*.
2. Ubique el arnés de diagnóstico en el control electrónico.
3. Enchufe los conectores de los cables “blanco/negro” y “rojo/azul” juntos.

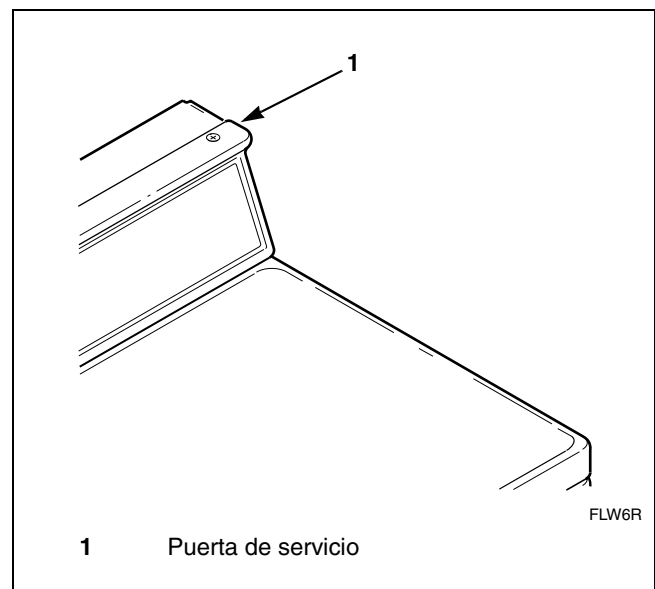
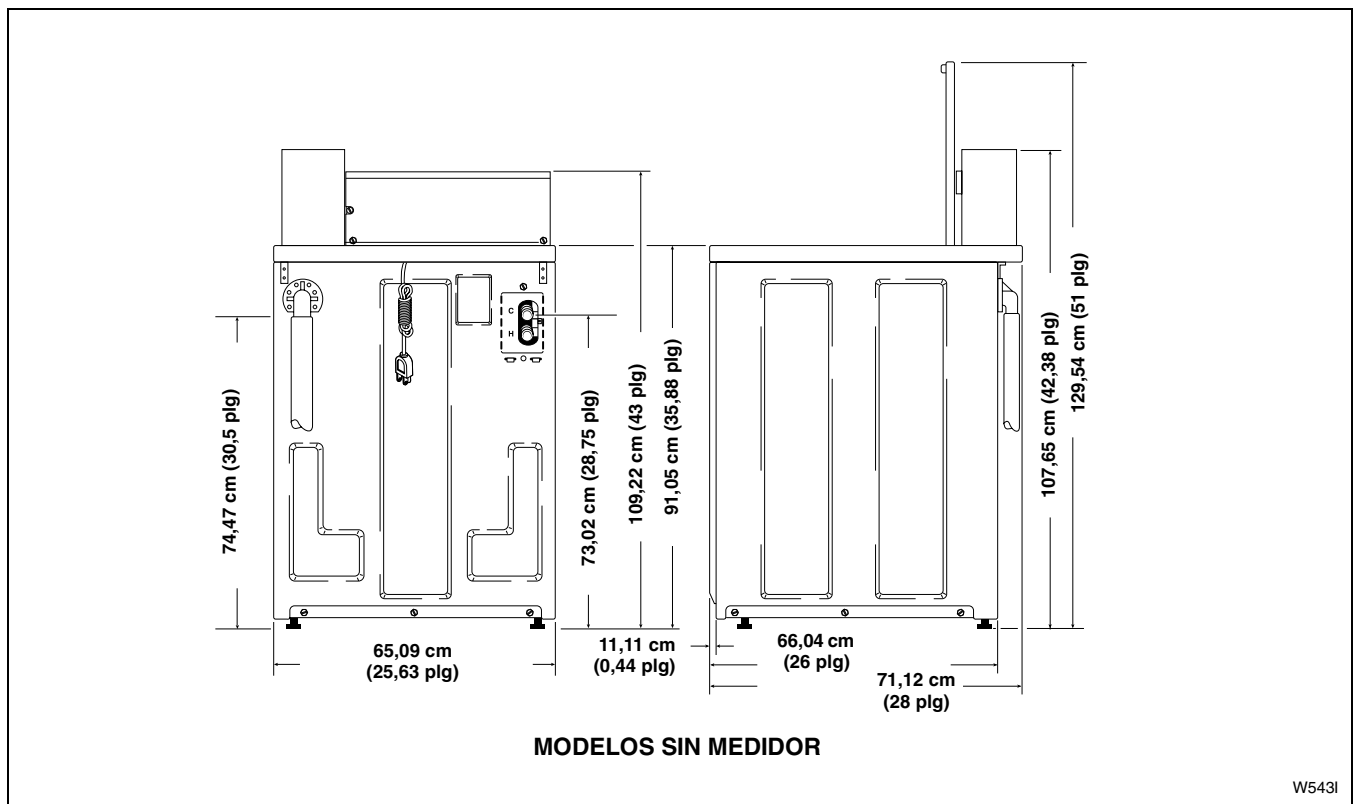
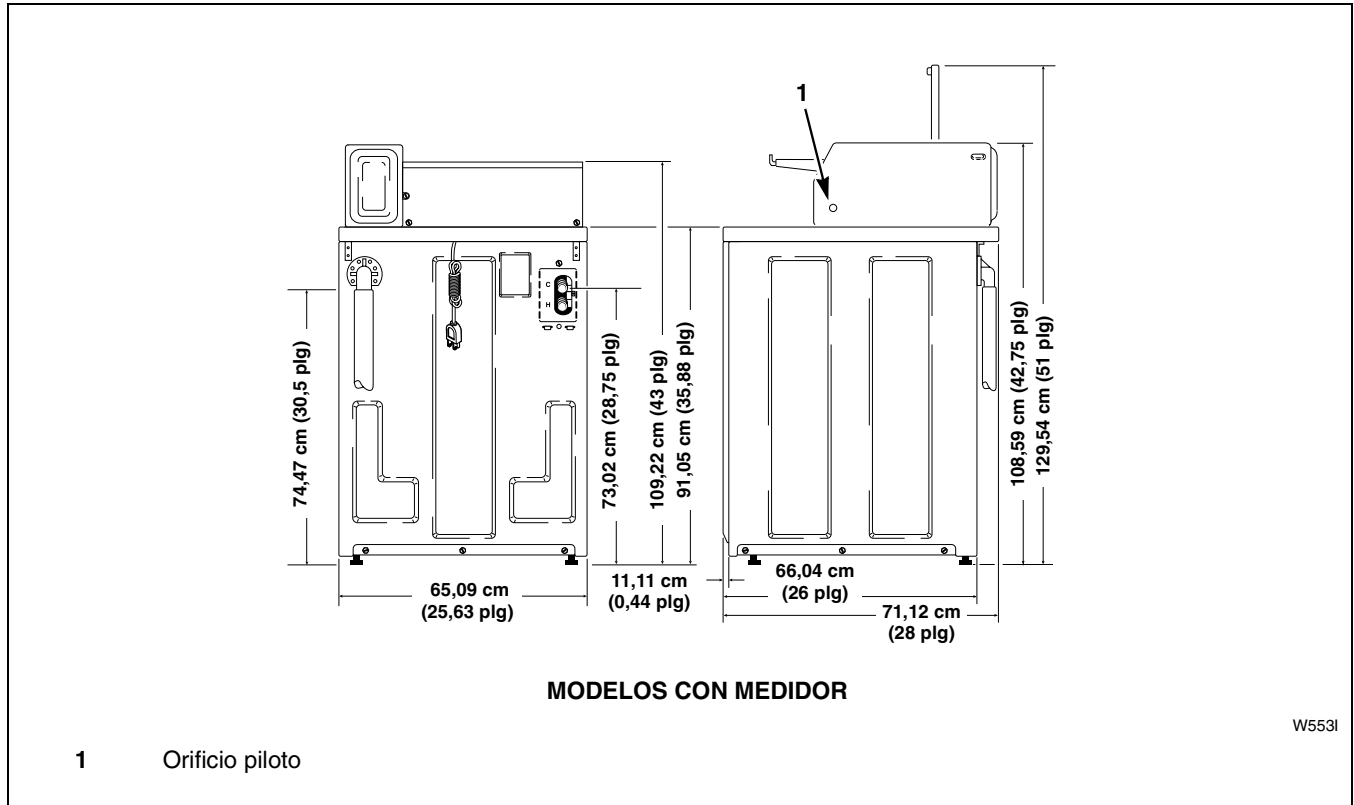


Figura 1

Dimensiones y especificaciones



Antes de empezar

Herramientas

Para la mayoría de las instalaciones, las herramientas básicas que necesitará son:

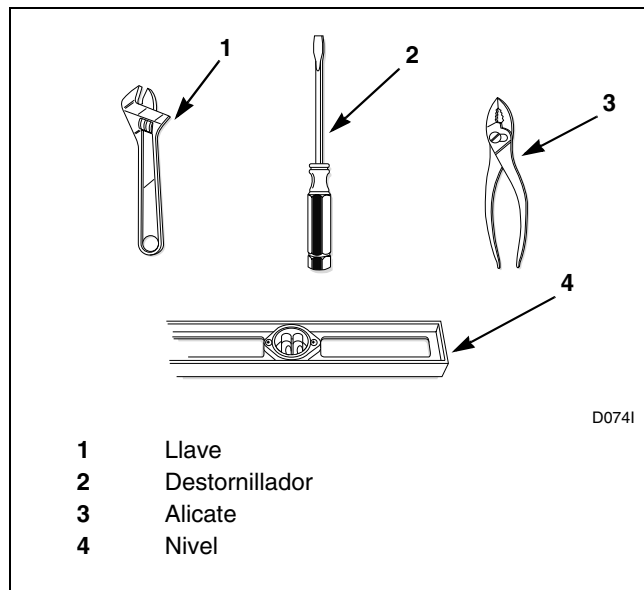


Figura 2

Aspectos eléctricos

La lavadora necesita un receptáculo de 120 voltios y 60 hertzios de tres ranuras puesto a tierra de manera efectiva. Si desea información más detallada, consulte la sección **Requisitos eléctricos**.

Agua

La lavadora necesita dos llaves de suministro de agua estándar de 19,05 mm (3/4 de pulgada) con una presión entre 138 y 827 kPa (20 y 120 libras por pulgada cuadrada). Si desea información más detallada, consulte la sección **Requisitos de suministro de agua**.

Instalación de la lavadora

NOTA: Si la lavadora se recibe en un día frío (por debajo del punto de congelación), o si se va a almacenar en un recinto o área sin calefacción durante los meses fríos, no intente ponerla en funcionamiento hasta que haya podido calentarse.

Paso 1: Retire la abrazadera y el tapón de envío

IMPORTANTE: Instale la secadora antes que la lavadora. Esto dejará espacio libre para acoplar el conducto de escape.

Retire la abrazadera de envío que se encuentra debajo de la tapa. El tapón de envío plástico se liberará de la base de la lavadora cuando retire la base de cartón de la lavadora.

IMPORTANTE: La abrazadera y el tapón de envío se deben guardar y volver a instalar cuando se desplace la lavadora o se transporte a una nueva ubicación. Esto evitará el daño a los componentes de la lavadora.

No incline la lavadora hacia delante o los lados al moverla.

Consulte la sección **Mantenimiento del usuario** para obtener instrucciones cuando se vuelva a instalar la abrazadera y el tapón de envío.

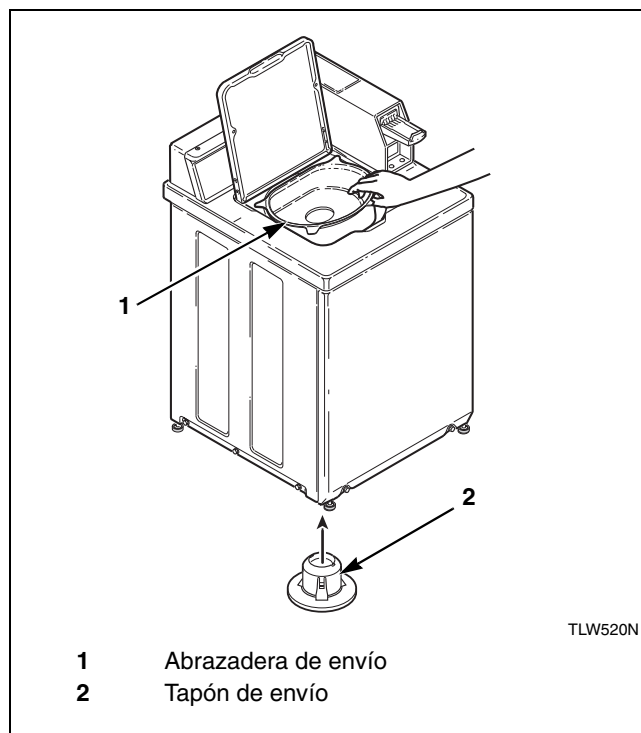


Figura 3

Instalación

Paso 2: Limpie el interior de la cuba de colada

Antes del primer lavado, use un limpiador o detergente general, una solución de agua y un paño húmedo para quitar del interior de la cuba de colada el polvo acumulado en el envío.

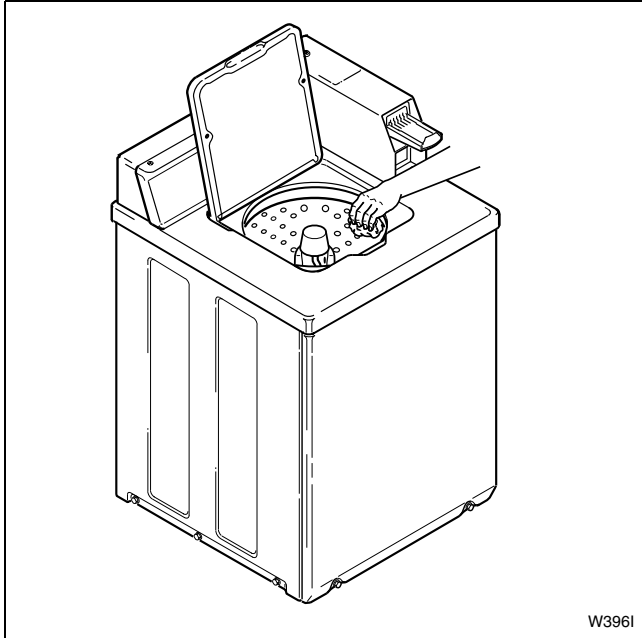


Figura 4

Paso 3: Conecte las mangueras de llenado

Consulte la sección *Requisitos de suministro de agua* antes de conectar las mangueras de llenado.

El aparato se debe conectar a la fuente principal de agua usando nuevos conjuntos de manguera; se deberán desechar los conjuntos antiguos.

Abra las llaves de suministro de agua y enjuague las líneas durante dos minutos aproximadamente para eliminar todos los materiales extraños que puedan obstruir las rejillas de la válvula de mezclada de agua. (Esto es de suma importancia cuando se instala la lavadora en un edificio de construcción reciente o restaurado).

Manguera sin acoplamiento métrico

Inserte las arandelas de goma y las rejillas del filtro (que se encuentran en la bolsa de accesorios) en los acoplamientos de la manguera de llenado de agua (se proporcionan dos mangueras con la lavadora). Conecte las mangueras de llenado a las llaves de suministro de agua. Después, conecte las mangueras a las conexiones de válvula caliente y fría que se encuentran en la parte posterior de la lavadora. Consulte la *Figura 5*.

IMPORTANTE: Rosque los acoplamientos de la manguera en las conexiones de válvula y apriételes con los dedos, luego gírelos 1/4 de vuelta con el alicate. NO SE pase de rosca ni apriete excesivamente los acoplamientos.

Mangueras sin acoplamiento métrico

Conecte el extremo del acoplamiento de la manguera de color **NEGRO** de las mangueras de llenado (con rejillas del filtro) a las llaves de suministro de agua. Luego conecte los extremos de las mangueras con los acoplamientos de color latón a las conexiones de la válvula de mezclado de agua caliente y fría que se encuentran en la parte posterior de la lavadora.

IMPORTANTE: Rosque los acoplamientos de la manguera en las conexiones de válvula y apriételos con los dedos, luego gírelos 1/4 de vuelta con el alicate. NO SE pase de rosca ni apriete excesivamente los acoplamientos.

IMPORTANTE: Las mangueras y otras piezas de goma natural se deterioran después de períodos de uso prolongado. En las mangueras se pueden producir grietas, poros o desgaste del material debido a la temperatura y a la elevada presión constante a que están sometidas.

Todas las mangueras se deben revisar cada año para detectar posibles indicios de deterioro. Cualquier manguera que muestre alguno de los indicios de deterioro indicados anteriormente se deberá reemplazar. Todas las mangueras se deben reemplazar cada cinco años.

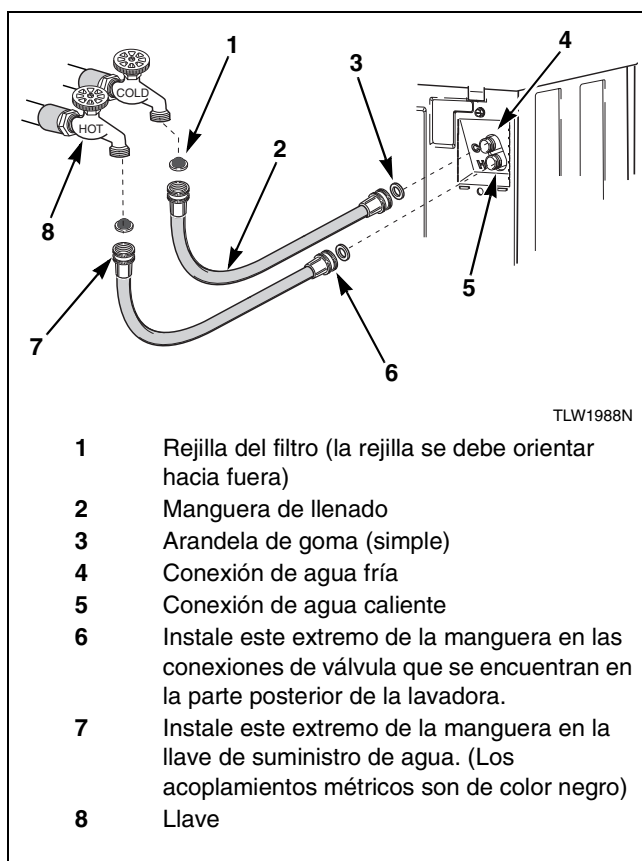


Figura 5

Instalación

Paso 4: Conecte la manguera de desagüe al receptáculo de desagüe

Consulte la sección *Instalaciones de desagüe* antes de conectar la manguera de desagüe al receptáculo de desagüe.

Saque la manguera de su posición de envío en la parte posterior de la lavadora al desenganchar la manguera de la abrazadera de retención.

Siga las instrucciones para su tipo de receptáculo de desagüe (tubería vertical alta o baja) para instalar la manguera de desagüe de manera adecuada.

IMPORTANTE: El receptáculo de drenaje debe ser capaz de alojar una manguera de desagüe de un diámetro exterior mínimo de 3,8 cm (1-1/2 pulgadas).

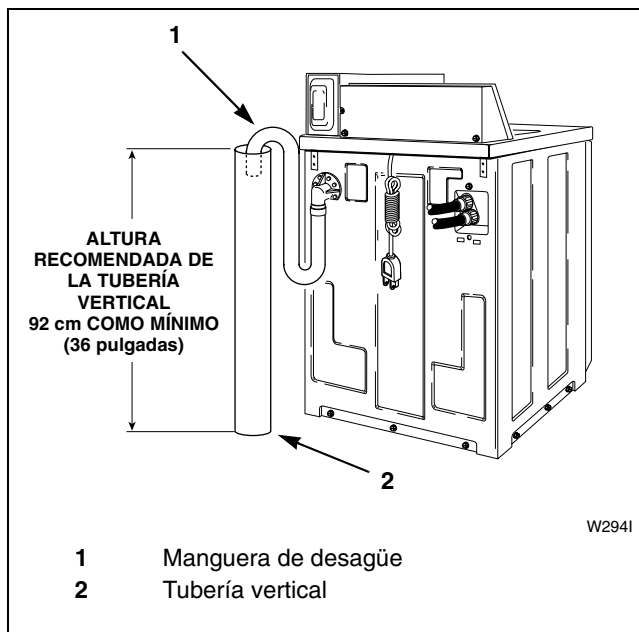


Figura 6

Instalación de la tubería vertical alta

Para este tipo de instalación, no se requieren el kit de destructor de acción sifónica No. 562P3 ni el acoplamiento de manguera No. 25863.

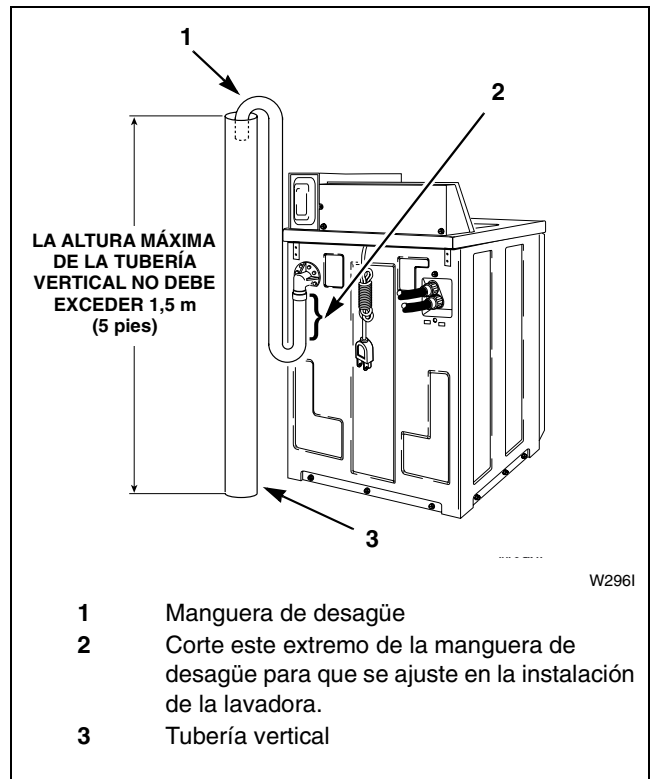


Figura 7

Instalación de la tubería vertical baja

Para este tipo de instalación, se requieren el kit de destructor de acción sifónica No. 562P3 y el acoplamiento de manguera No. 25863. Este kit se encuentra disponible (como opción de equipo a un costo adicional) a través de un representante o distribuidor de repuestos autorizado. Las instrucciones de instalación se proporcionan con el kit.

OPCIONAL: Alce la tubería vertical a la altura recomendada de 92 cm (36 pulgadas).

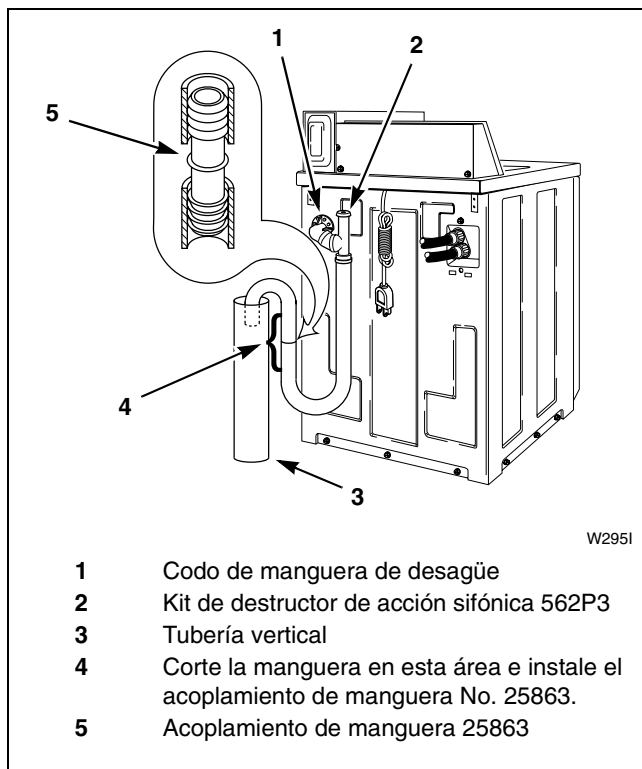


Figura 8

Paso 5: Sitúe y nivele la lavadora

Sitúe la lavadora de forma que haya suficiente holgura para la instalación y su reparación.

Coloque cubiertas de goma en las cuatro patas de nivelación.

Coloque la lavadora sobre piso limpio, seco y razonablemente firme. No se recomienda instalar la lavadora sobre ningún tipo de alfombra.

Afloje las tuercas de seguridad y ajuste las dos patas de nivelación. Después que las ajuste, incline la unidad hacia delante sobre las patas delanteras y vuelva a ponerla en su posición para ajustar las patas de nivelación posteriores.

La lavadora no debe oscilar. Después que la lavadora quede a la altura que desea, apriete bien las tuercas de seguridad contra la parte inferior de la base de la lavadora. Si estas tuercas de seguridad no están apretadas, la lavadora no quedará fija durante su funcionamiento.

Si no se instala de manera adecuada o sobre piso débil flexible, se puede producir vibración excesiva.

No deslice la lavadora por el piso después que se hayan extendido las patas de nivelación, ya que éstas y la base pueden resultar dañadas.

Instalación

NOTA: Para áreas con pisos no nivelados, se encuentra disponible un kit de extensión de pata posterior ajustable No. 566P3 como opción de equipo a un costo adicional.

Verifique que la lavadora no oscile.

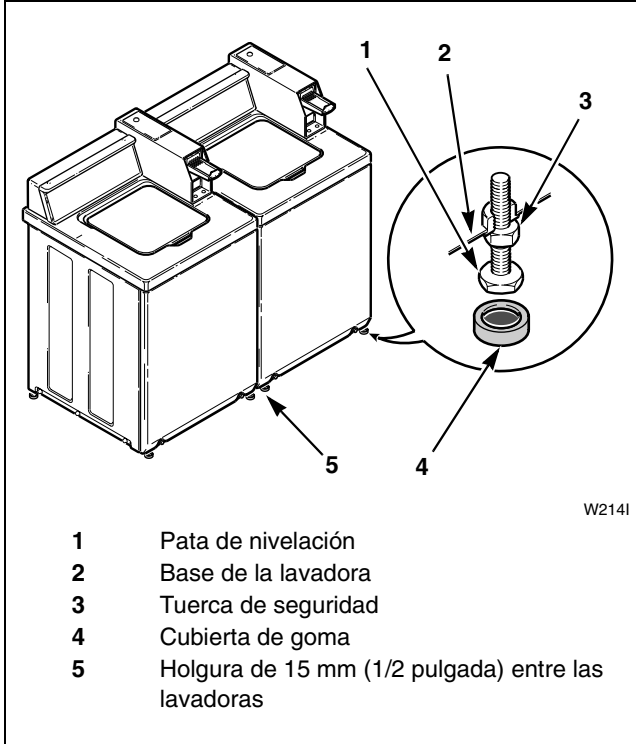


Figura 9

Paso 6: Conecte la lavadora a la corriente eléctrica

Consulte la sección *Requisitos eléctricos* a continuación antes de conectar la lavadora a una fuente de corriente eléctrica.

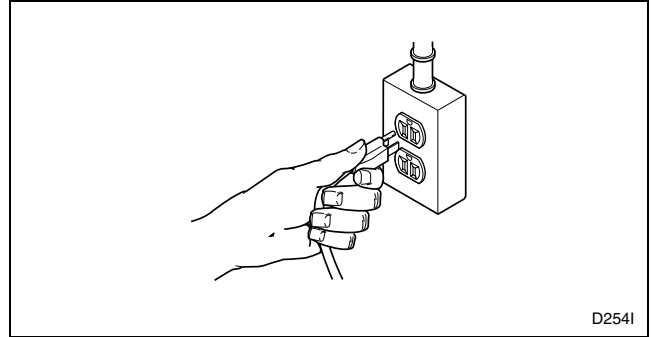


Figura 10

Paso 7: Añada agua a la lavadora

Para evitar dañar la bomba, no haga funcionar la lavadora antes de añadir al menos un cuarto de agua a la cuba. Si se hace funcionar la lavadora antes de que se añada agua, se puede sobrecalentar el sello de la bomba, lo que puede producir que la bomba tenga fugas. Después que se instale, el agua que quedó retenida en el sistema de desagüe desde el ciclo anterior proporcionará el enfriamiento suficiente para evitar que se dañe el sello de la bomba.

NOTA: No se debe sacar el agitador, excepto por razones de servicio técnico. La cuba de colada está diseñada para que se limpie automáticamente.

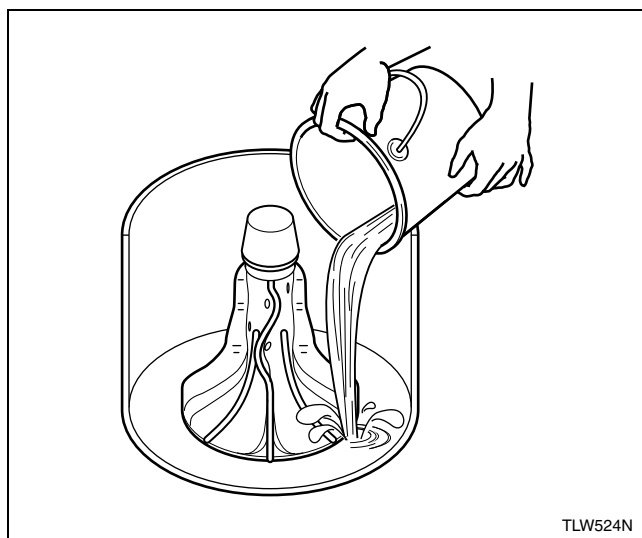


Figura 11

Paso 8: Verifique el interruptor de la tapa

Cuando se abre la tapa, la lavadora debe parar el llenado, la agitación y el centrifugado.

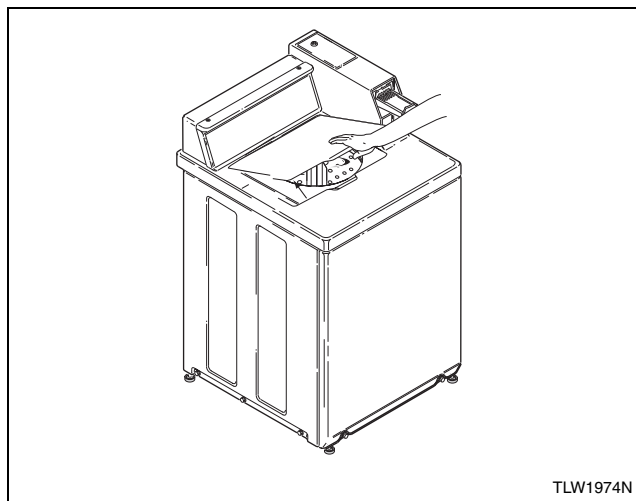


Figura 12

Paso 9: Revise la instalación

Consulte *Lista de comprobación del instalador* en la contraportada de este manual y asegúrese de que se instale correctamente la lavadora.

Requisitos eléctricos

NOTA: El diagrama de conexiones se encuentra dentro de la campana de control.

NOTA: Consulte la placa de identificación de la lavadora para comprobar el voltaje y los hertzios adecuados para los que se haya diseñado el funcionamiento de la lavadora. Consulte la *Figura 51* para conocer la ubicación de la ubicación de la placa de identificación.



ADVERTENCIA

Para reducir el riesgo de incendio, descarga eléctrica o lesiones personales, todo el cableado y las conexiones a tierra **DEBERÁN** cumplir con las estipulaciones de la última edición de las Normas para instalaciones eléctricas de los Estados Unidos (National Electrical Code), ANSI/NFPA 70 y las regulaciones locales pertinentes, según el caso. Es responsabilidad del cliente hacer que un electricista calificado revise el cableado, los fusibles y los cortacircuitos, a fin de asegurarse de que la sala de lavandería cuenta con la capacidad de energía eléctrica necesaria para el funcionamiento de la lavadora.

W227S

120 voltios, 60 hertzios con enchufe de puesta a tierra de 3 clavijas

La lavadora está diseñada para que se opere en un circuito de CA (corriente alterna), puesto a tierra de manera efectiva, de tres cables, polarizado, con derivación separada de 120 voltios y 60 hertzios, protegido por un **fusible de 15 amperios**, un dispositivo Fusetron o disyuntor equivalente.

El enchufe de tres clavijas con puesta a tierra en el cordón de alimentación debe enchufarse directamente en un receptáculo polarizado de tres ranuras debidamente conectado a tierra y con una capacidad de 110/120 voltios de CA (corriente alterna) y 15 amperios. Consulte la *Figura 14* para determinar la polaridad correcta del receptáculo de pared.

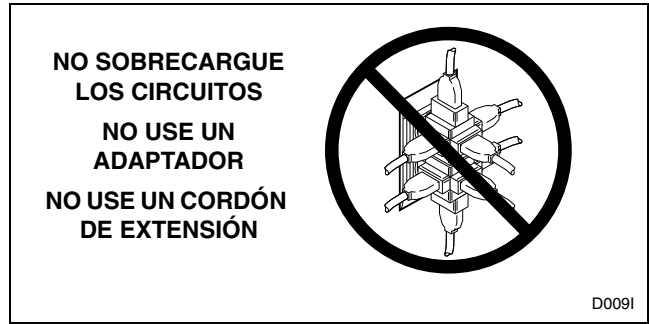


Figura 13

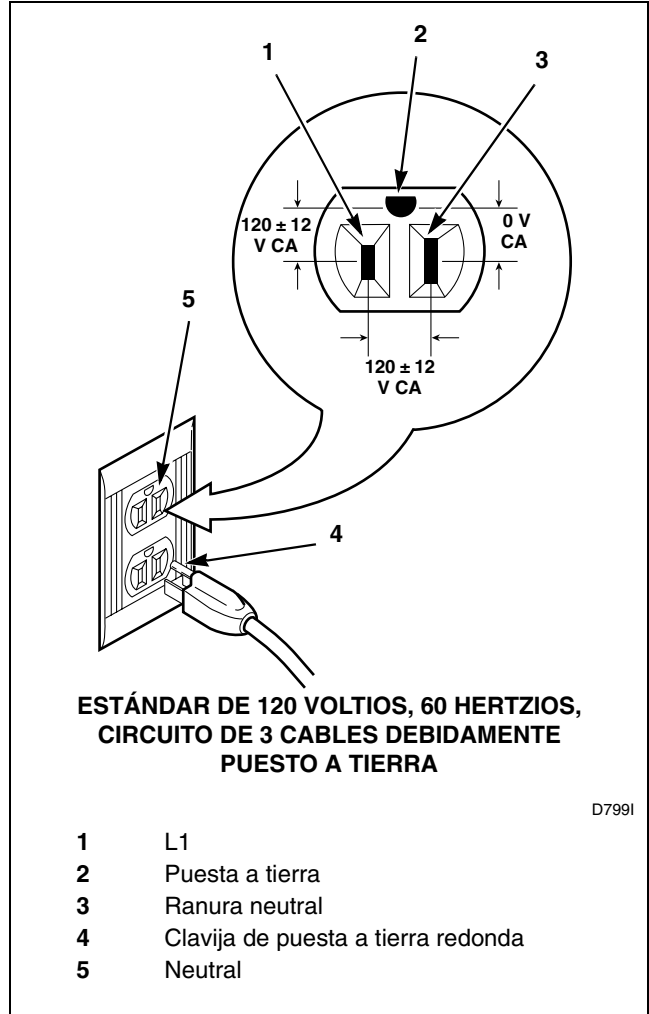



Figura 14

NO OPERE OTROS APARATOS EN EL MISMO CIRCUITO. ¡NO SOBRECARGUE LOS CIRCUITOS!

	ADVERTENCIA
<p>Para reducir el riesgo de descargas eléctricas o incendio, NO utilice un adaptador o cordón de extensión para conectar la lavadora a la fuente de suministro de energía eléctrica.</p>	
<small>W082SA</small>	

NOTA: Algunos modelos cuentan con un enchufe eléctrico instalado. Si la lavadora no cuenta con un cableado permanente (consulte la *Figura 15*), se debe instalar un enchufe adecuado que cumpla con las normas eléctricas locales, incluyendo los requisitos de conexión a tierra. Consulte la placa de identificación de la lavadora para verificar el voltaje y los hertzios adecuados para el funcionamiento de la lavadora. Consulte la *Figura 51*.

100 voltios/50 hertzios

La lavadora está diseñada para que se opere en un circuito eléctrico monobásico separado, de tres cables, con conexión a tierra (puesta a tierra), polarizado, de 100 voltios, 50 hertzios protegido por un **fusible de 15 amperios**, dispositivo Fusetron o disyuntor equivalente. **NO OPERE OTROS APARATOS EN EL MISMO CIRCUITO CUANDO LA LAVADORA ESTÉ EN FUNCIONAMIENTO.**

100 voltios/60 hertzios

La lavadora está diseñada para que se opere en un circuito eléctrico monofásico separado, de tres cables, con puesta a tierra, polarizado, de 100 voltios y 60 hertzios, protegido por un **fusible de 15 amperios**, un dispositivo Fusetron o disyuntor equivalente. **NO OPERE OTROS APARATOS EN EL MISMO CIRCUITO CUANDO LA LAVADORA ESTÉ EN FUNCIONAMIENTO.**

240 voltios/50 hertzios

La lavadora está diseñada para que se opere en un circuito eléctrico monofásico separado, de tres cables, con conexión a tierra (puesta a tierra), polarizado, de 240 voltios y 50 hertzios, protegido por un **fusible de 10 amperios**, dispositivo Fusetron o disyuntor equivalente. **NO OPERE OTROS APARATOS EN EL MISMO CIRCUITO CUANDO LA LAVADORA ESTÉ EN FUNCIONAMIENTO.**

240 voltios/60 hertzios

La lavadora está diseñada para que se opere en un circuito eléctrico monofásico separado, de tres cables, con puesta a tierra, polarizado, de 240 voltios y 60 hertzios, protegido por un **fusible de 10 amperios**, un dispositivo Fusetron o disyuntor equivalente. **NO OPERE OTROS APARATOS EN EL MISMO CIRCUITO CUANDO LA LAVADORA ESTÉ EN FUNCIONAMIENTO.**


230 voltios/50 hertzios

La lavadora está diseñada para que se opere en un circuito eléctrico monofásico separado, de tres cables, con conexión a tierra (puesta a tierra), polarizado, de 230 voltios y 50 hertzios, protegido por un **fusible de 10 amperios**, dispositivo Fusetron o disyuntor equivalente. **NO OPERE OTROS APARATOS EN EL MISMO CIRCUITO CUANDO LA LAVADORA ESTÉ EN FUNCIONAMIENTO.**

Instalación


Instrucciones para la puesta a tierra

La lavadora debe estar puesta a tierra. En el caso de funcionamiento defectuoso o avería, la puesta a tierra reducirá el riesgo de electrocución proporcionando una trayectoria de mínima resistencia para la corriente eléctrica. La lavadora está equipada con un cable eléctrico que tiene un conductor para puesta a tierra. Algunos modelos también están equipados con un enchufe de tres clavijas para puesta a tierra. La lavadora se debe enchufar o cablear permanentemente a una fuente de energía apropiada que esté instalada correctamente y puesta a tierra de acuerdo con todos los códigos y las ordenanzas locales.

	ADVERTENCIA
La conexión indebida del conductor de tierra del equipo puede representar un peligro de descarga eléctrica. Consulte a un técnico de mantenimiento o electricista calificado si no está seguro de que su lavadora está bien conectada a tierra.	
W300S	

NO modifique el enchufe provisto con la lavadora. Si no sirve para el receptáculo eléctrico existente, solicite a un electricista calificado instale uno apropiado.

Si el suministro eléctrico de la lavandería no cumple con las especificaciones anteriores y/o si no se está seguro de que tenga una puesta a tierra efectiva, solicite a un electricista calificado o a la compañía eléctrica de su localidad que verifique y corrija cualquier problema, si lo hubiera.

	ADVERTENCIA
Todo desmontaje que requiera el uso de herramientas debiera ser realizado por una persona debidamente calificada para el mantenimiento.	
W299S	

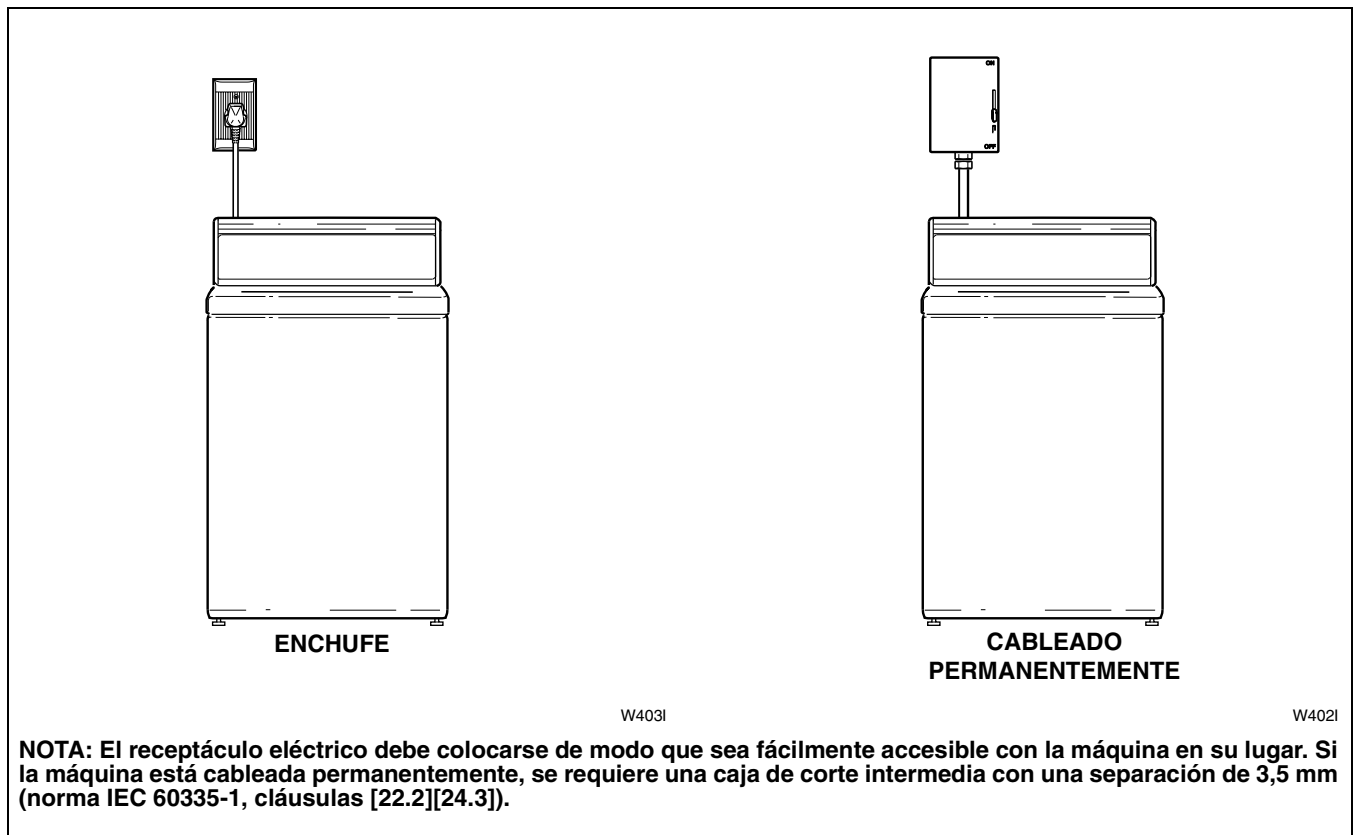


Figura 15

Requisitos de suministro de agua

	ADVERTENCIA
<p>En ciertos casos, puede acumularse gas hidrógeno en el sistema de agua caliente si el agua no ha sido utilizada durante dos semanas o más. EL HIDRÓGENO ES UN GAS EXPLOSIVO. Si no se ha utilizado el sistema de agua caliente durante este lapso de tiempo, antes de usar la lavadora abra los grifos de agua caliente y deje que el agua fluya durante varios minutos. De esta manera se liberará el gas hidrógeno acumulado. Este gas es inflamable. No fume ni use una llama abierta durante este procedimiento.</p>	
W029SC	

Las llaves de suministro de agua se deben ajustar a estándar 19,1 mm (3/4 de pulgada) acoplamiento hembra para mangueras de jardín. **NO USE CONEXIONES DE DESLIZAMIENTO O DE PINZA.**

NOTA: Las llaves de suministro de agua deben estar accesibles para permitir cerrarlas cuando no se use la lavadora.

Temperatura del agua

Fría:

La temperatura que se recomienda para el agua fría es de 10° a 24° Celsius, 50° a 75° Fahrenheit.

Caliente:

La temperatura que se recomienda para el agua caliente es de 60° a 66° Celsius, 140° a 150° Fahrenheit.

Tibias:

Mezcla de agua caliente y fría. (La temperatura del agua tibia depende de la temperatura del agua y de la presión de las tuberías de suministro de agua caliente y fría).

IMPORTANTE: Cierre las llaves de suministro de agua después de la revisión y demostración. El propietario debe cortar el suministro de agua cuando vaya a tener un período de inactividad prolongado.

NOTA: Se encuentran disponibles mangueras de entrada más largas (como equipo opcional con un costo adicional) si las mangueras (que se proporcionan con la lavadora) no son lo suficientemente largas para la instalación. Pida las mangueras como se indica a continuación:

Manguera de entrada No. 20617 (2,44 m) (8 pies)
Manguera de entrada No. 20618 (3,05 m) (10 pies)

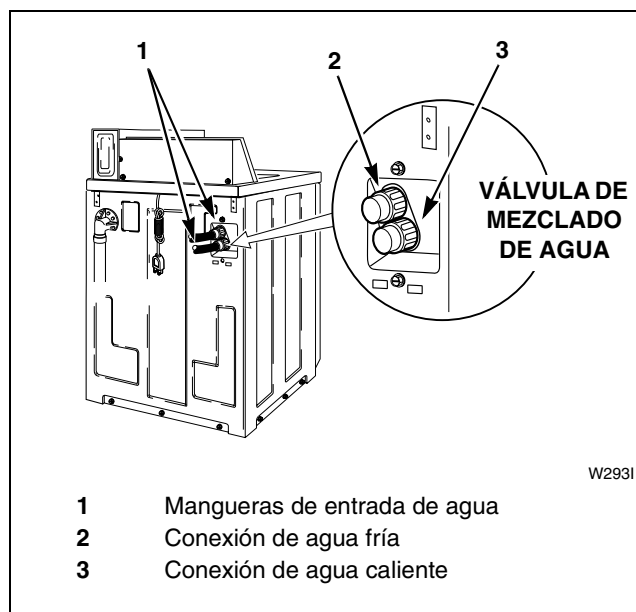


Figura 16

Presión de agua

La presión debe ser de un mínimo de 138 a 827 kPa (20 hasta un máximo de 120 libras por pulgada cuadrada) de presión estática medida en la llave.

NOTA: Si la presión del agua es menor que 138 kPa (20 libras por pulgada cuadrada) se producirá un tiempo de llenado mayor en la lavadora.

Instalación

Tubos verticales ascendentes

Los tubos verticales ascendentes (o amortiguadores de aire) se deben instalar si las tuberías se golpean o machacan cuando se detiene el flujo de agua. Los tubos verticales ascendentes son más eficaces cuando se instalan lo más cerca posible de las llaves de suministro de agua. Consulte la *Figura 17*.

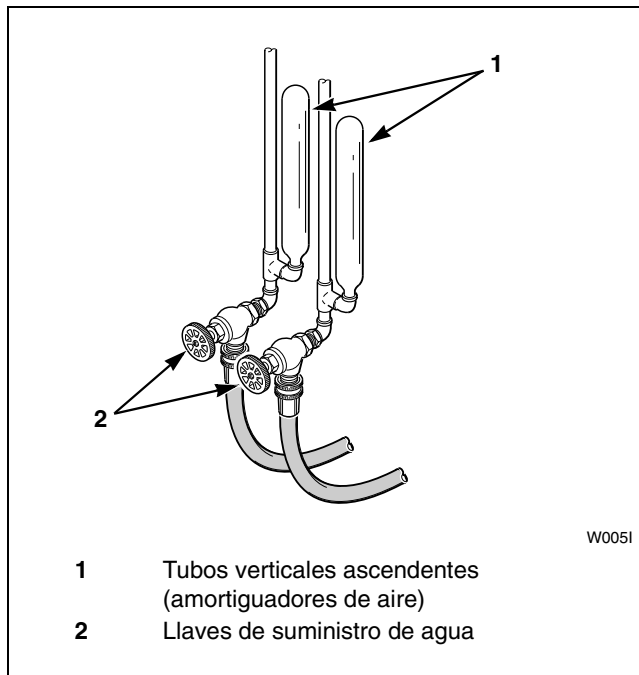


Figura 17

Instalaciones de desagüe

IMPORTANTE: La instalación de la manguera de desagüe es un factor muy importante en la instalación de la lavadora. Si no se tiene cuidado al instalar la manguera de desagüe, se puede iniciar una acción sifónica que provocará el sifonado del agua desde la lavadora durante el ciclo.

El extremo de la manguera de desagüe nunca debe estar en el agua, ya que se puede iniciar la acción sifónica, lo que provocará que se sifone el agua de vuelta a la lavadora.

El extremo curvo de la manguera de desagüe se **DEBE** instalar a una altura igual o mayor que la de la parte superior del gabinete de la lavadora para evitar el sifonado (consulte la *Figura 18*). Si la instalación de desagüe es más baja que la parte superior del gabinete, se debe instalar en la manguera de desagüe un kit de destructor de acción sifónica, No. de pieza 562P3, para evitar esta acción sifónica; además, la manguera de desagüe se **DEBE** cortar para que se ajuste a la instalación de la lavadora (consulte *Figura 7*). Use un acoplamiento de manguera No. 25863 para empalmar la manguera. El kit de destructor de acción sifónica No. 562P3 y el acoplamiento de manguera No. 25863 se encuentran disponibles como opción de equipo a un costo adicional.

La tubería vertical o el receptáculo de desagüe debe ser capaz de alojar una manguera de desagüe de un diámetro exterior mínimo de 3,8 cm (1-1/2 pulgadas). La manguera de desagüe se debe ajustar de manera suelta a la tubería vertical (no debe quedar ceñida). Nunca instale la manguera de desagüe en un sistema de desagüe “sellado”, ya que el aire no puede escapar y restringirá la capacidad de desaguar el agua de la lavadora. Un sistema de desagüe sellado también puede permitir que se bombee el agua de vuelta a la lavadora durante la operación. Ambas condiciones pueden provocar que el agua se salga de la lavadora.

Seguridad adicional de la lavadora

(modelos de monedas solamente)

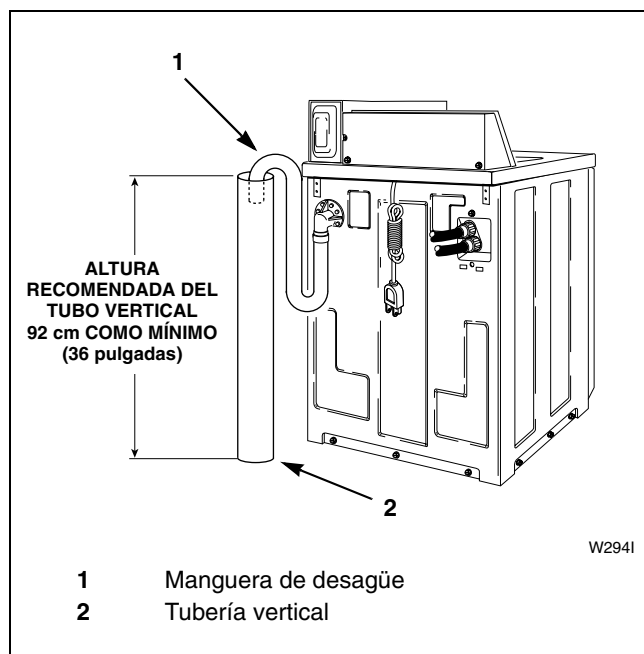


Figura 18

	ADVERTENCIA
<p>Para reducir el riesgo de descarga eléctrica, incendio, explosión, lesiones graves o letales:</p> <ul style="list-style-type: none"> • Desconecte la energía eléctrica a la lavadora antes de darle mantenimiento. • Nunca arranque la lavadora sin los paneles y protectores colocados. • Cuando se desconecten los conductores de tierra durante el mantenimiento, los mismos deberán volver a conectarse para asegurar que la lavadora quede debidamente conectada a tierra. 	
W003SA	


En la puerta de servicio de la lavadora se encuentra un tornillo de cabeza plana Phillips. Durante el envío, este tornillo se usa para acoplar la puerta de servicio a la caja del medidor. Para mayor seguridad, este tornillo se puede volver a instalar en el interior de la campana de control de la lavadora.

Instalación

La siguiente lista corresponde al procedimiento para instalar el tornillo de cabeza Phillips y los tornillos inviolables:

1. Quite el tornillo de cabeza Phillips de la puerta de servicio (consulte la *Figura 19*).
2. Quite los dos tornillos que sostienen el panel de control en la campana de control (consulte la *Figura 19*).
3. Inclíne el panel de control y tiéndalo sobre una almohadilla protectora a fin de evitar que se raye la parte superior del gabinete.
4. Inserte el tornillo de cabeza Phillips en el orificio en doble "D" ubicado en la esquina posterior izquierda de la parte superior del gabinete (en el interior de la campana de control) hasta que se enganche en la tuerca de retención ubicada en la cartela de la esquina posterior izquierda del gabinete (consulte la *Figura 19*).
5. Apriete el tornillo con los dedos.

IMPORTANTE: No use destornillador eléctrico para apretar el tornillo, ya que esta herramienta puede apretarlo excesivamente, causando daño al conjunto del gabinete.

	ADVERTENCIA
Todo desmontaje que requiera el uso de herramientas deberá ser realizado por una persona debidamente calificada para el mantenimiento.	
<small>W299S</small>	

NOTA: Los tornillos inviolables, las brocas y el portabrocas son equipos que están disponibles como opción, a un costo adicional.

6. Fije el panel de control en la campana de control con los tornillos inviolables No. 8, No. de pieza 35528.
7. Quite los dos tornillos que sostienen el panel delantero en la base de la lavadora e instale dos tornillos inviolables No. 12, No. de pieza 35527.

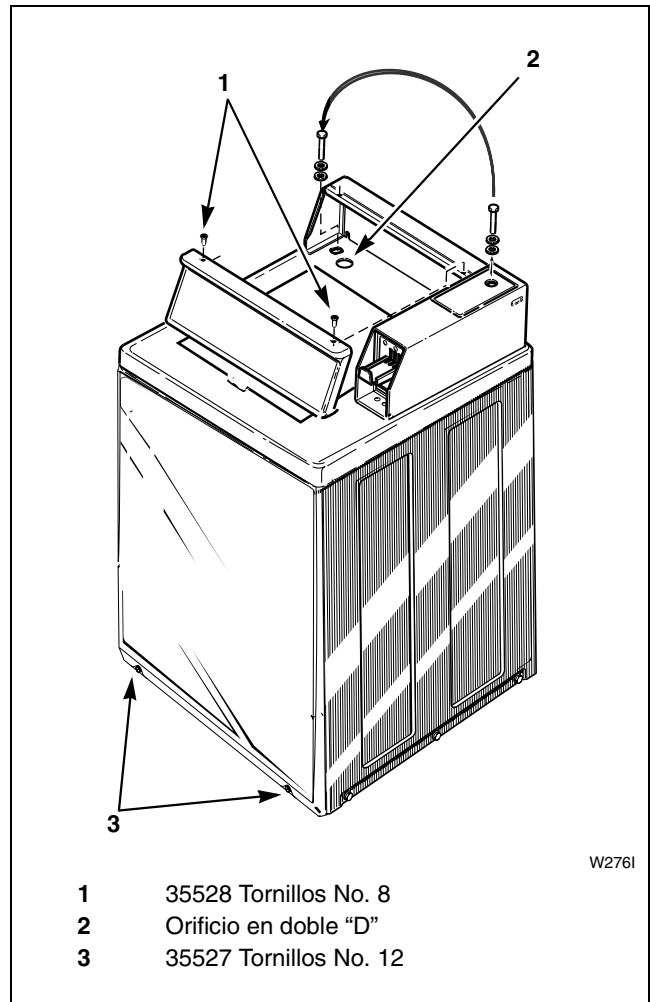


Figura 19

Broca (tornillos No. 8) No. de pieza 281P4

Broca (tornillos No. 12) No. de pieza 282P4

Portabrocas (dispositivo de 3/8) No. de pieza 24161

Tornillo inviolable del panel de control, No. de pieza 35528

Tornillo inviolable del panel delantero, No. de pieza 35527

Operación

Instrucciones de operación para lavadoras electromecánicas

IMPORTANTE: Antes del primer lavado, use un limpiador o detergente general, una solución de agua y un paño húmedo para quitar del interior de la cuba de colada el polvo acumulado en el envío.

IMPORTANTE: Retire todo objeto afilado de la colada para evitar roturas en los artículos durante el funcionamiento normal de la máquina.

Paso 1: Añada detergente

Vierta una cantidad medida de detergente en la cuba de colada. Consulte las instrucciones que aparecen en el paquete.

NUNCA COLOQUE BLANQUEADOR SIN DILUIR DIRECTAMENTE SOBRE LA COLADA. Cuando use blanqueador, siga las instrucciones que aparecen en el paquete.

Si lo desea, puede añadir el suavizante de telas al agua del enjuague cuando se encienda la luz RINSE (Enjuague).

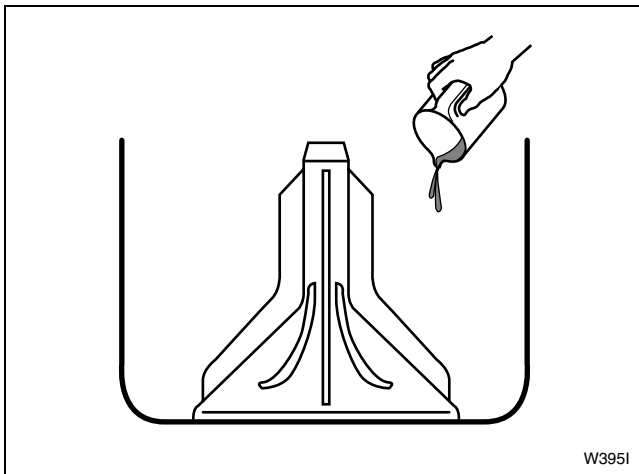


Figura 20

Paso 2: Introduzca la colada

Introduzca la ropa seca, sin apretarla, en la cuba de colada. ¡NO sobrecargue la lavadora!

Cuando lave artículos grandes como alfombras peludas o cubrecamas, agregue varios artículos pequeños para equilibrar la carga de lavado.

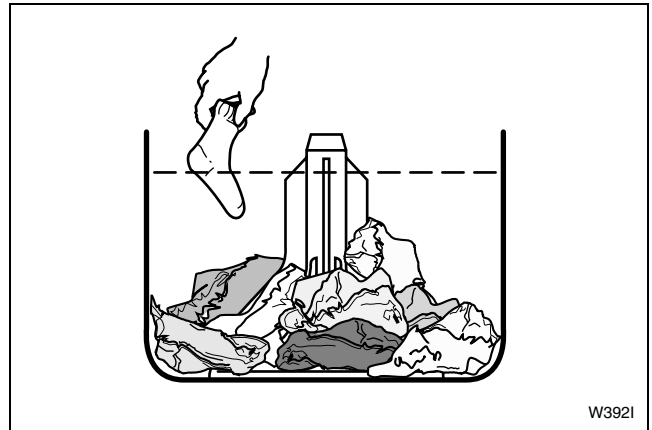


Figura 21

Paso 3: Cierre la tapa

La lavadora no funcionará con la tapa abierta.

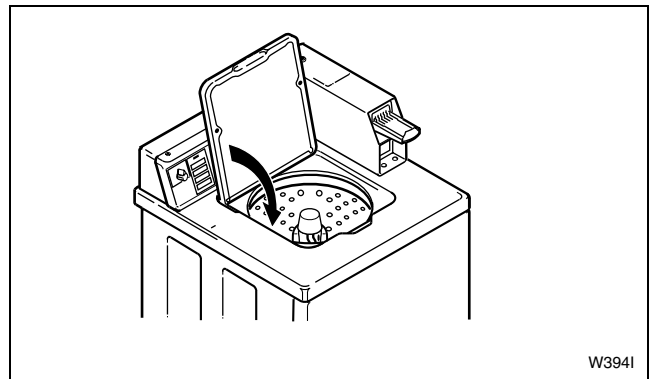


Figura 22

Operación

Paso 4: Seleccione una temperatura en el conmutador

Lavadoras de una velocidad

Ajuste en HOT/NORMAL (Caliente/normal), WARM/PERM PRESS (Tibio/plancha permanente) o en COLD/SPECIAL (Frío/especial).

Lavadoras de dos velocidades

Ajuste en HOT (Caliente) (COLD rinse [Enjuague frío]), WARM (Tibio) (COLD rinse) o en COLD (Frío) (COLD rinse).

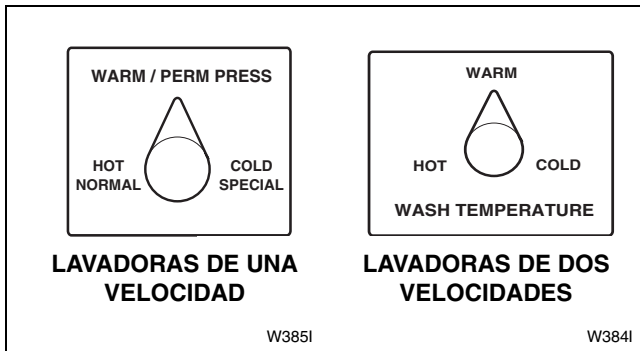


Figura 23

Paso 5: Ajuste el selector de tela/ciclo

NOTA: El ajuste se puede cambiar en cualquier momento durante el lavado.

Lavadoras de una velocidad

Ajuste en HOT/NORMAL, WARM/PERM PRESS o en COLD/SPECIAL.

Lavadoras de dos velocidades

Ajuste las cargas regulares en NORMAL o PERM PRESS. Ajuste las cargas delicadas en DELICATE (Delicado).

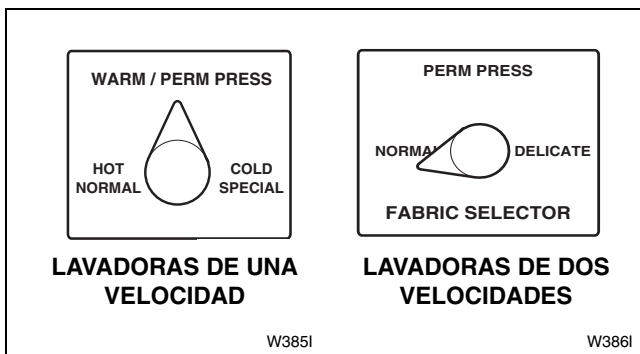


Figura 24

Paso 6: Arranque la lavadora

Modelos con medidor

Inserte monedas. Coloque monedas en el deslizador, empújelo cuidadosamente tanto como sea posible y tire de él hasta afuera. (La luz IN USE [En uso] se encenderá indicando el arranque del ciclo).

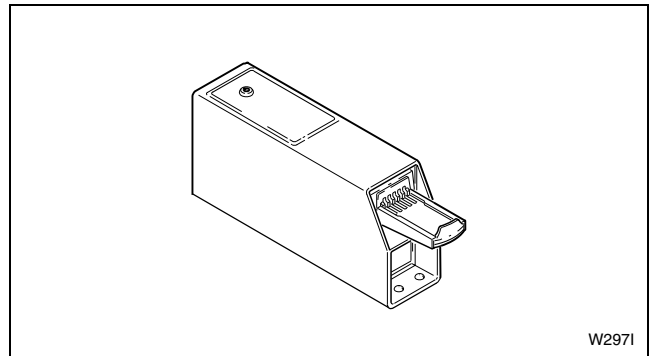


Figura 25

Modelos sin medidor

Presione la perilla del temporizador. (La luz IN USE se encenderá indicando el arranque del ciclo).

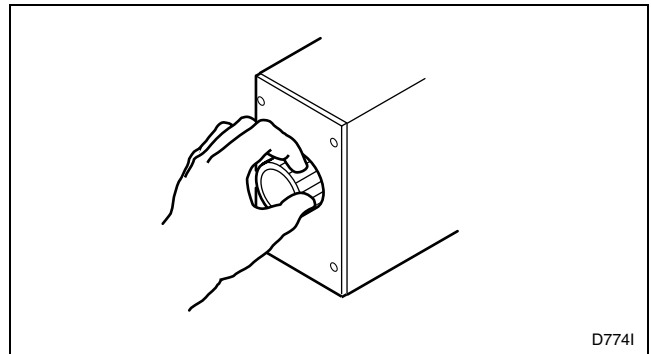


Figura 26

Luces indicadoras

IN USE

La luz IN USE permanecerá encendida mientras se esté usando la lavadora.

RINSE


La luz RINSE (Enjuague) estará encendida durante el enjuague del ciclo.

SPIN

La luz SPIN (Centrifugado) se encenderá sólo durante el centrifugado final, luego del cual, la lavadora se detendrá automáticamente. (Las luces SPIN e IN USE se apagarán indicando el final del ciclo). Deje abierta la puerta de carga luego de sacar la colada.

IMPORTANTE: Si la lavadora deja de funcionar adecuadamente luego de la instalación, asegúrese de que el servicio eléctrico se encuentre encendido y que las llaves de suministro de agua estén abiertas. ¿Están bien ajustados todos los controles? Solicite a un técnico de servicio calificado que consulte el diagrama de cableado (ubicado en el interior de la campana de control de la lavadora) y que verifique la existencia de cableado roto, suelto o incorrecto.

En caso de que la lavadora pare, pero las luces IN USE, RINSE o SPIN continúen encendidas, se puede ciclar el protector de sobrecarga del motor. Consulte la página 85.

	ADVERTENCIA
Para reducir el peligro de lesiones, no saque los artículos de la lavadora hasta que se apaguen todas las luces y se detengan todas las piezas móviles.	
<small>W092SB</small>	

La lavadora se detendrá brevemente (pausa) antes del centrifugado inicial y final.

Operación

Instrucciones de operación para lavadoras con control electrónico en pantalla

IMPORTANTE: Antes del primer lavado, use un limpiador o detergente general, una solución de agua y un paño húmedo para quitar del interior de la lavadora el polvo acumulado en el envío.

IMPORTANTE: Retire todo objeto afilado de la colada para evitar roturas en los artículos durante el funcionamiento normal de la máquina.

Paso 1: Añada detergente

Vierta una cantidad medida de detergente en la cuba de colada. Consulte las instrucciones que aparecen en el paquete.

NUNCA COLOQUE BLANQUEADOR SIN DILUIR DIRECTAMENTE SOBRE LA COLADA. Cuando use blanqueador, siga las instrucciones que aparecen en el paquete.

Si lo desea, puede añadir el suavizante de telas al agua del enjuague cuando se encienda la luz RINSE (Enjuague).

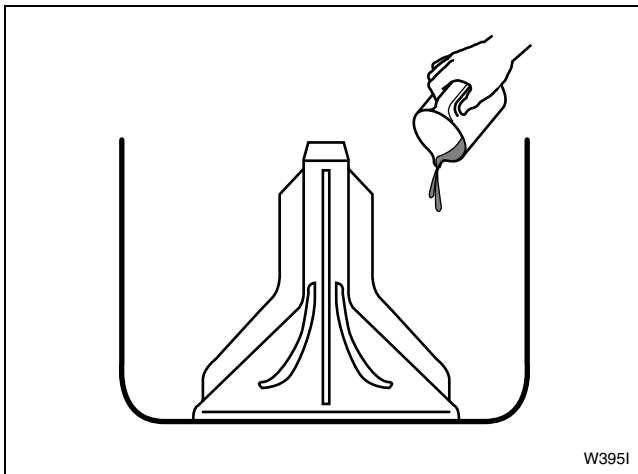


Figura 27

Paso 2: Introduzca la colada

Introduzca la ropa seca, sin apretarla, en la cuba de colada. ¡NO sobrecargue la lavadora!

Cuando lave artículos grandes como alfombras peludas o cubrecamas, agregue varios artículos pequeños para equilibrar la carga de lavado.

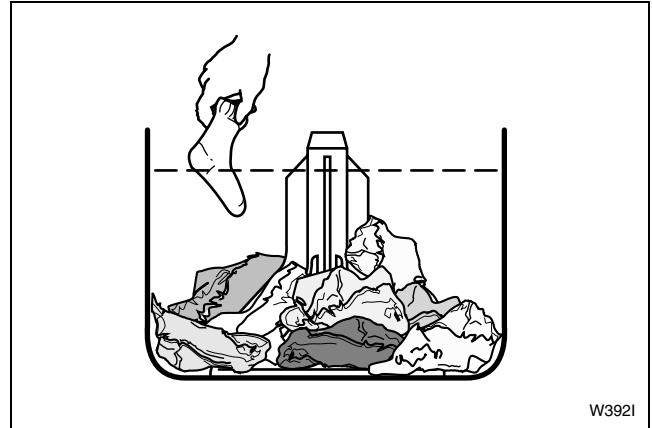


Figura 28

Paso 3: Cierre la tapa

La lavadora no funcionará con la tapa abierta.

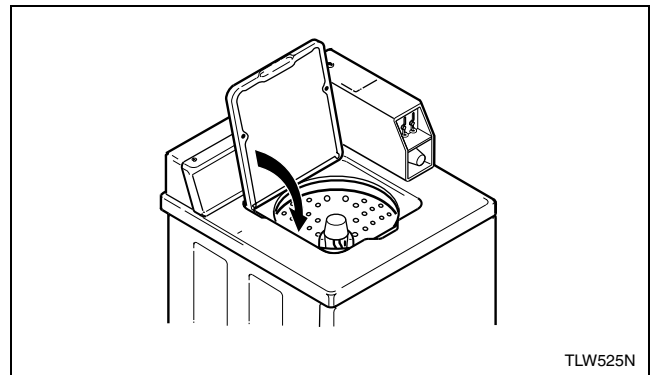


Figura 29

Paso 4: Fije el selector de tela

Pulse en el teclado la opción NORMAL, PERM PRESS (Plancha permanente) o DELICATES (Prendas delicadas). La luz indica la selección.

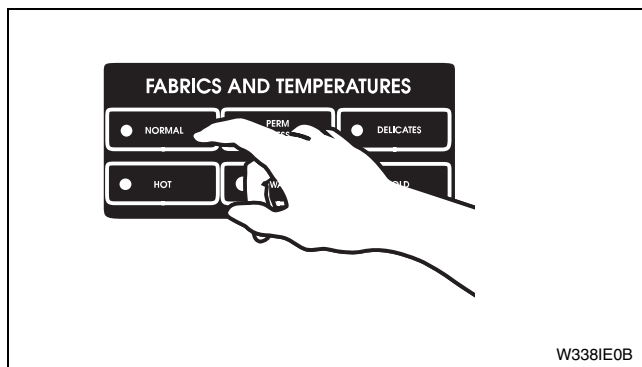


Figura 30

Paso 5: Seleccione la temperatura de lavado

Pulse en el teclado la opción HOT (Caliente), WARM (Tibio) o COLD (Frío). La luz indica la selección.

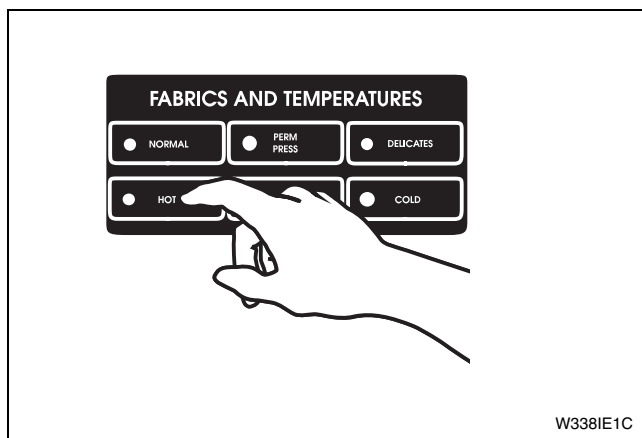


Figura 31

Paso 6: Inserte monedas o tarjeta

Para insertar monedas

Compruebe el precio en la pantalla digital. LA TAPA TIENE QUE ESTAR CERRADA PARA PODER ARRANCAR LA LAVADORA.

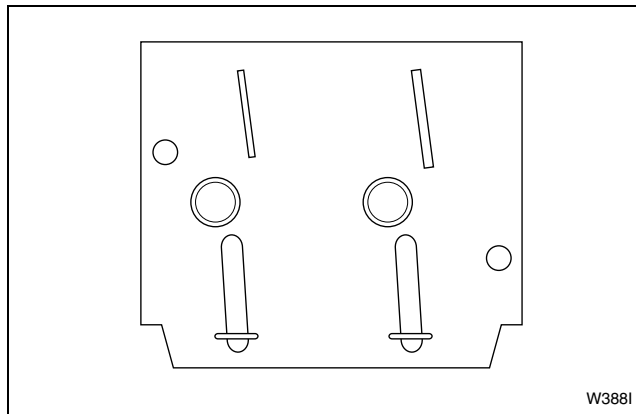


Figura 32

Para insertar una tarjeta

Inserte la tarjeta en la abertura. Siga las instrucciones de la pantalla. NO SAQUE LA TARJETA SINÓ HASTA QUE LA PANTALLA MUESTRE "REMOVE CARD" (Retire la tarjeta). LA TAPA TIENE QUE ESTAR CERRADA PARA PODER ARRANCAR LA LAVADORA.

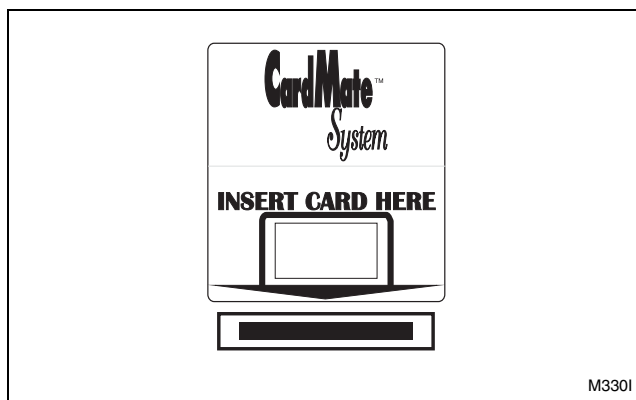


Figura 33

Operación

Luces indicadoras

WASH

WASH (Lavado) se enciende al comienzo del ciclo Wash y permanecerá encendida hasta que éste haya terminado.

RINSE

RINSE se enciende al comienzo de los ciclos Rinse o Extra Rinse (Enjuague adicional) y permanecerá encendida hasta que éste haya terminado.

SOAK

SOAK (Remojo) se enciende al comienzo de todos los ciclos Pause (Pausa). Durante un ciclo Wash Pause (Lavado en pausa), la pantalla encenderá WASH SOAK (Lavar remojo) y, durante el ciclo Rinse o Extra Rinse Pause (Enjuague o enjuague adicional en pausa), la pantalla encenderá RINSE SOAK (Enjuagar remojo).

SPIN

SPIN (Centrifugado) se enciende para todos los ciclos Spin. Durante un ciclo Wash Spin (Centrifugado del lavado), la pantalla encenderá WASH SPIN y, durante un ciclo Extra Rinse Spin (Centrifugado del enjuague adicional), encenderá RINSE SPIN. Al comienzo de Final Spin (Centrifugado final), la pantalla encenderá SPIN.

PRICE

PRICE (Precio) es la luz que indica que el valor exhibido es el precio del lavado que aún queda por completar. Una vez completado el precio del lavado, la palabra PRICE se apagará.

TIME REMAINING

TIME REMAINING (Tiempo restante) es la luz que indica que el número que aparece como dos dígitos y una coma es el tiempo que resta en el ciclo en curso. Se encenderá al comienzo del ciclo y permanecerá encendida hasta que éste termine.

INSERT COINS


INSERT COINS (Insertar monedas) se enciende para indicar al usuario que debe insertar monedas para completar el precio del lavado. Cuando se enciende la luz INSERT COINS, los tres dígitos y el punto decimal que aparecen muestran el precio de venta que resta por satisfacer.

UNBALANCE

UNBALANCE (Desequilibrio) se enciende y destella cuando la lavadora se encuentra en el modo Spin y la tapa se abre.

IMPORTANTE: Si la lavadora deja de funcionar adecuadamente luego de la instalación, asegúrese de que el servicio eléctrico se encuentre encendido y que las llaves de suministro de agua estén abiertas. ¿Están bien ajustados todos los controles? Solicite a un técnico de servicio calificado que consulte el diagrama de cableado (que se encuentra en el interior de la campana de control de la lavadora) y que verifique la existencia de cableado roto, suelto o incorrecto.

En caso de que la lavadora pare, pero las luces IN USE (En uso), RINSE o SPIN continúen encendidas, se puede ciclar el protector de sobrecarga del motor. Consulte la página 85.

	ADVERTENCIA
Para reducir el peligro de lesiones, no saque los artículos de la lavadora hasta que se apaguen todas las luces y se detengan todas las piezas móviles.	
W092SB	

La lavadora se detendrá brevemente (pausa) antes del centrifugado inicial y final.

Instrucciones de operación para lavadoras MDC

IMPORTANTE: Antes del primer lavado, use un limpiador o detergente general, una solución de agua y un paño húmedo para quitar del interior de la lavadora el polvo acumulado en el envío.

IMPORTANTE: Retire todo objeto afilado de la colada para evitar roturas en los artículos durante el funcionamiento normal de la máquina.

Paso 1: Añada detergente

Vierta una cantidad medida de detergente en la cuba de colada. Consulte las instrucciones que aparecen en el paquete.

NUNCA COLOQUE BLANQUEADOR SIN DILUIR DIRECTAMENTE SOBRE LA COLADA. Cuando use blanqueador seco, siga las instrucciones que aparecen en el paquete.

Si lo desea, puede agregar el suavizante de telas al agua del enjuague cuando se encienda la luz de RINSE (Enjuague).

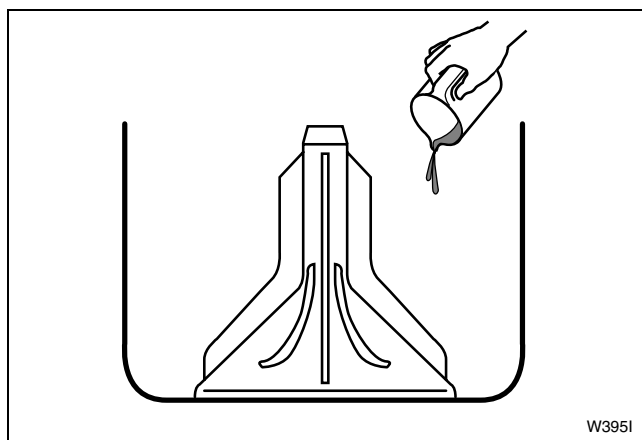


Figura 34

Paso 2: Introduzca la colada

Introduzca la ropa seca, sin apretarla, en la cuba de colada. ¡NO sobrecargue la lavadora!

Cuando lave artículos grandes como alfombras peludas o cubrecamas, agregue varios artículos pequeños para equilibrar la carga de lavado.

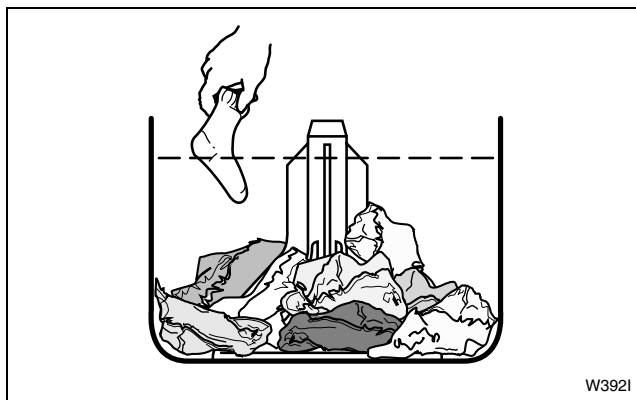


Figura 35

Paso 3: Cierre la tapa

La lavadora no funcionará con la tapa abierta.

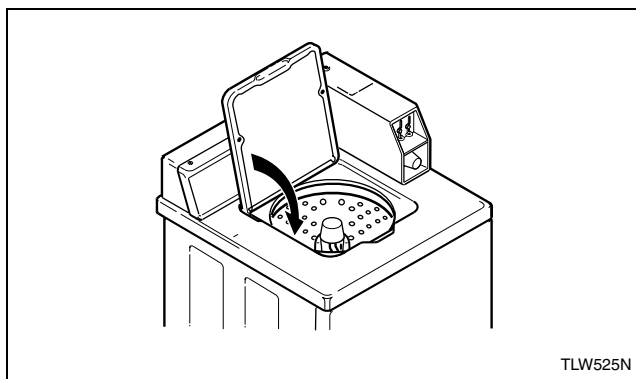


Figura 36

Operación

Paso 4: Ajuste el selector de telas y la temperatura de lavado

Pulse en el teclado la opción NORMAL/HOT (Normal/caliente), NORMAL/WARM (Normal/tibio), PERM PRESS/WARM (Plancha permanente/tibio) o DELICATES/COLD (Prendas delicadas/frio). La luz indica la selección.

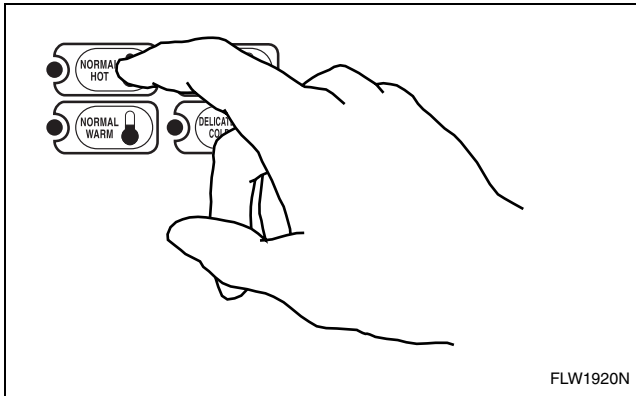


Figura 37

Paso 5: Inserte monedas o tarjeta

Para insertar monedas

Compruebe el precio en la pantalla digital.

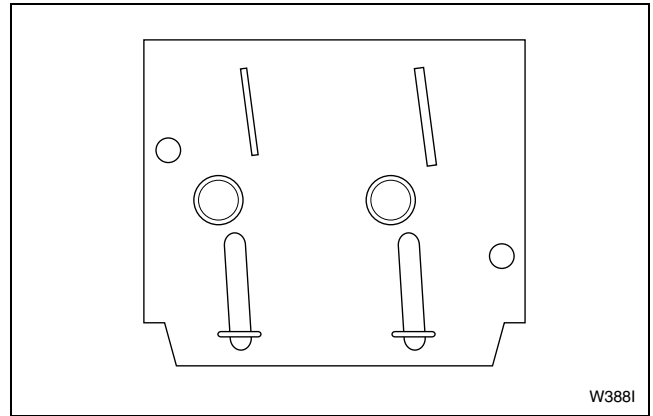


Figura 38

Para insertar una tarjeta

Introduzca la tarjeta en la abertura.



Figura 39

Paso 6: Arranque la lavadora

Luego de completar el precio del lavado, pulse la tecla START (Arrancar). LA TAPA TIENE QUE ESTAR CERRADA PARA PODER ARRANCAR LA LAVADORA.

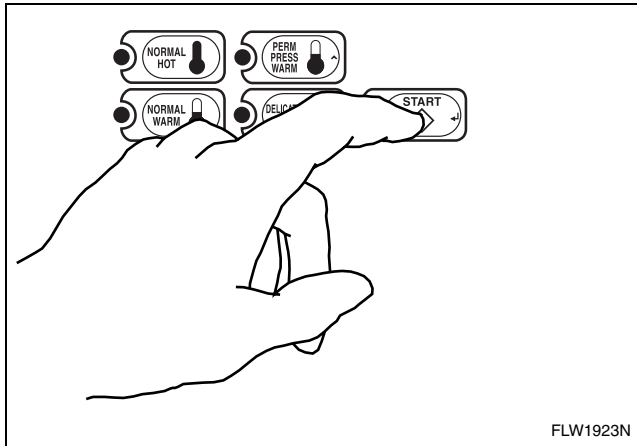


Figura 40

Luces indicadoras

WASH

WASH (Lavado) se enciende al comenzar el ciclo Wash y permanecerá encendida hasta que éste haya terminado.

RINSE

RINSE se enciende al comienzo del ciclo Rinse y permanecerá encendida hasta que éste haya terminado.

SPIN

SPIN (Centrifugo) se enciende para todos los ciclos Spin.

Operación

Instrucciones de operación para lavadoras NetMaster

IMPORTANTE: Antes del primer lavado, use un limpiador o detergente general, una solución de agua y un paño húmedo para quitar del interior de la lavadora el polvo acumulado en el envío.

IMPORTANTE: Retire todo objeto afilado de la colada para evitar roturas en los artículos durante el funcionamiento normal de la máquina.

Paso 1: Añada detergente

Vierta una cantidad medida de detergente en la cuba de colada. Consulte las instrucciones que aparecen en el paquete.

NUNCA COLOQUE BLANQUEADOR SIN DILUIR DIRECTAMENTE SOBRE LA COLADA. Cuando use blanqueador seco, siga las instrucciones que aparecen en el paquete.

Si lo desea, puede agregar el suavizante de telas al agua del enjuague cuando se encienda la luz de RINSE (Enjuague).

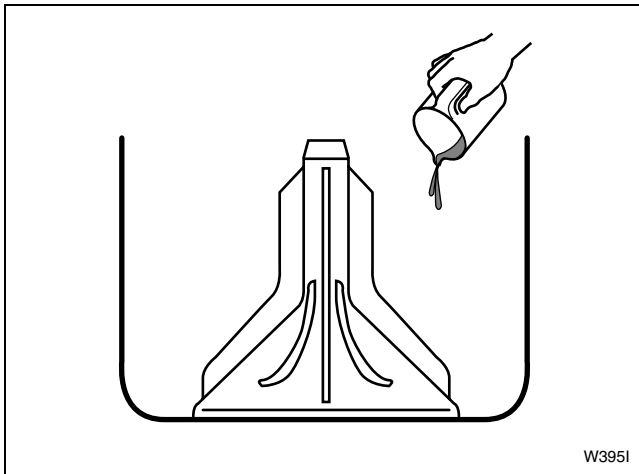


Figura 41

Paso 2: Introduzca la colada

Introduzca la ropa seca, sin apretarla, en la cuba de la colada. ¡NO sobrecargue la lavadora!

Cuando lave artículos grandes como alfombras peludas o cubrecamas, agregue varios artículos pequeños para equilibrar la carga de lavado.

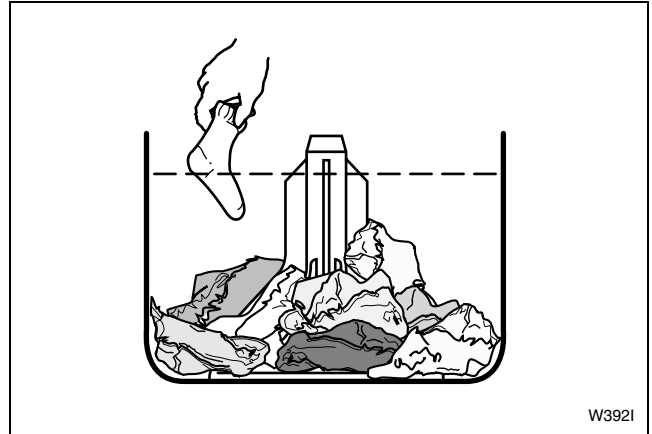


Figura 42

Paso 3: Cierre la tapa

La lavadora no funcionará con la tapa abierta.

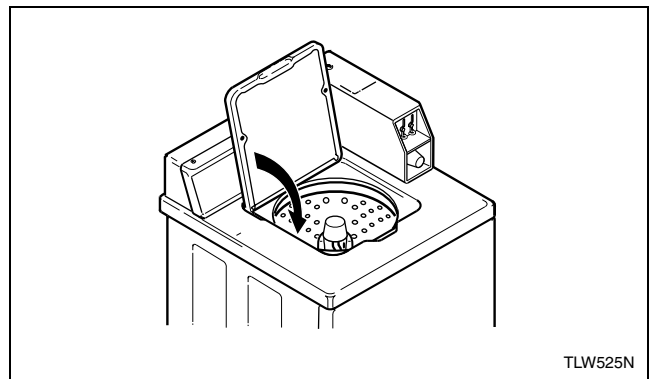


Figura 43

Paso 4: Fije el selector de tela

Pulse en el teclado la opción NORMAL, PERM PRESS (Plancha permanente) o DELICATES (Prendas delicadas). La luz indica la selección.

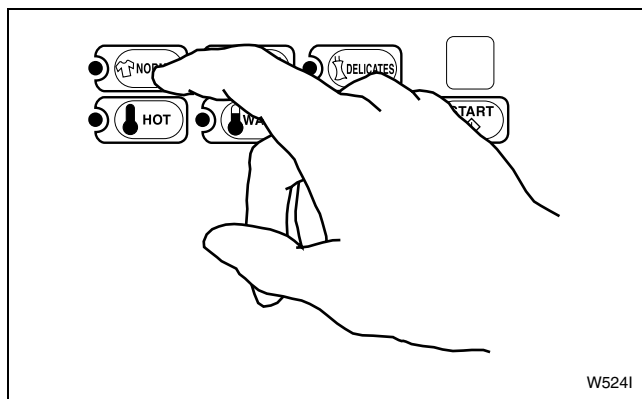


Figura 44

Paso 6: Inserte monedas o tarjeta

Para insertar monedas

Compruebe el precio en la pantalla digital.

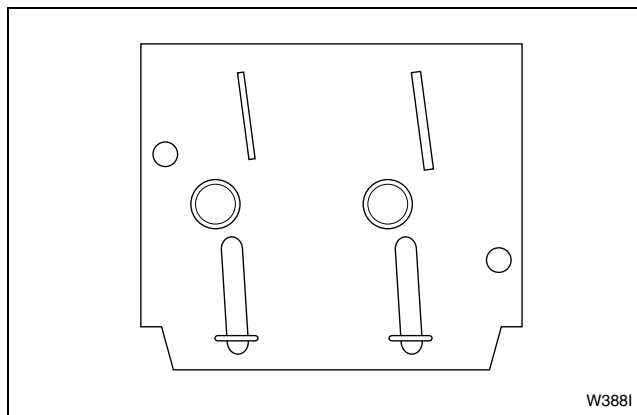


Figura 46

Paso 5: Seleccione la temperatura de lavado

Pulse en el teclado la opción HOT (Caliente), WARM (Tibio) o COLD (Frio). La luz indica la selección.

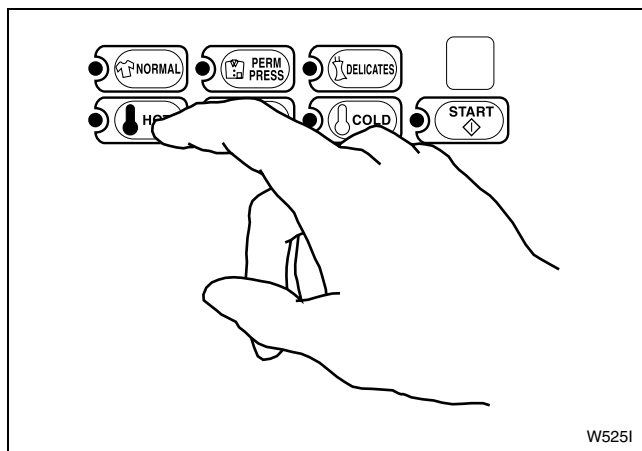


Figura 45

Para insertar una tarjeta

Inserte la tarjeta en la abertura. **NO SAQUE LA TARJETA SI NO HASTA QUE SE ENCIENDA EL LED "REMOVE CARD"** (Retire la tarjeta).

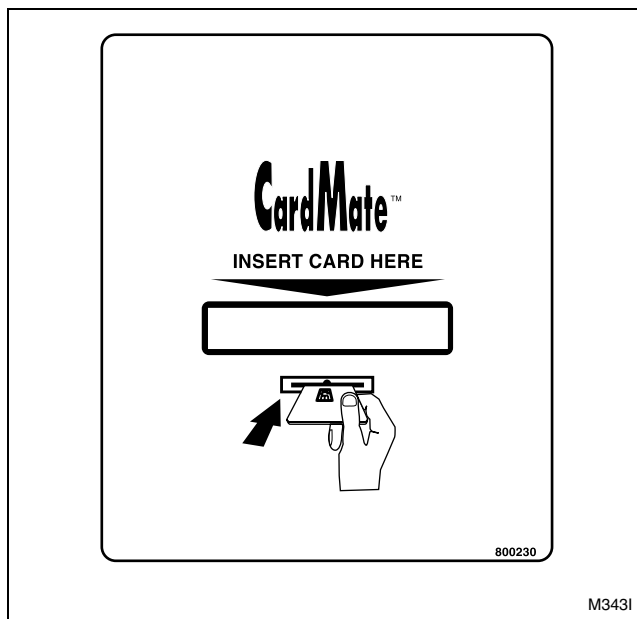


Figura 47

Operación

Paso 7: Arranque la lavadora

Luego de completar el precio del lavado, pulse la tecla START (Arrancar). LA TAPA TIENE QUE ESTAR CERRADA PARA PODER ARRANCAR LA LAVADORA.

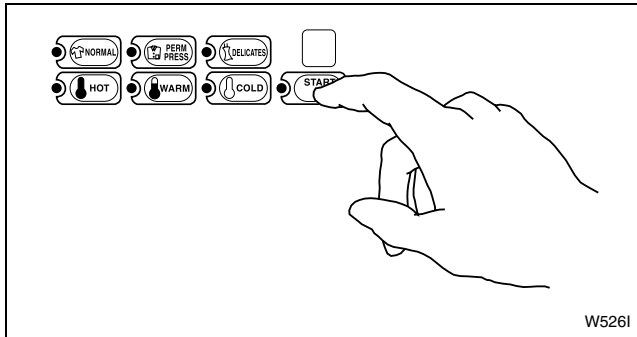


Figura 48

Luces indicadoras

WASH

WASH (Lavado) se enciende al comenzar el ciclo Wash y permanecerá encendida hasta que éste haya terminado.

RINSE

RINSE se enciende al comienzo de los ciclos Rinse o Extra Rinse y permanecerá encendida hasta que éste haya terminado.

SPIN

SPIN (Centrifugo) se enciende para todos los ciclos Spin.

ADD COINS/INSERT CARD

ADD COINS/INSERT CARD (Inserte monedas/tarjeta) es la luz que le indica al usuario que debe insertar monedas o una tarjeta para completar el precio del lavado. Cuando se enciende la luz ADD COINS/INSERT CARD, la cifra con punto decimal que aparece indica el precio del lavado que aún queda por satisfacer.

REMOVE CARD (sólo para modelos con lector de tarjetas)

La luz REMOVE CARD (Retire la tarjeta) destella luego de haber pulsado la tecla START y que el precio del lavado se dedujo de su tarjeta.

Mantenimiento


Control del nivel de agua variable

La lavadora está equipada con un interruptor de presión de nivel de agua variable (ubicado en el interior de la campana de control), el cual permite que el propietario ajuste el nivel de llenado de la cuba de colada en 254,0, 279,4 ó en 330,2 mm (10, 11 o 13 pulgadas).

IMPORTANTE: Si se selecciona la configuración de conservación de agua en 25,4 cm (10 pulgadas), se reducirán el rendimiento de lavado y la fiabilidad de la máquina.

Cuando la lavadora sale de la fábrica, el interruptor de presión se ajusta en un nivel de agua de alrededor de 279,4 mm (11 pulgadas).


Para ajustar el interruptor de presión, proceda del siguiente modo:

	ADVERTENCIA
Para reducir el riesgo de descarga eléctrica, desconecte el suministro de energía eléctrica a la lavadora antes de intentar una reparación.	
W094SA	

1. Quite los dos tornillos que sujetan el panel de control y saque el conjunto, levantándolo y luego halándolo hacia fuera, de las ranuras de la parte superior del gabinete.
2. Deje el panel de control bocabajo (sobre una almohadilla protectora) en la parte superior de la lavadora.
3. Gire la leva del interruptor de presión **en el sentido de las agujas del reloj para bajar el nivel del agua o bien, en el sentido contrario, para subirlo.** Consulte la *Figura 49*.

IMPORTANTE: La leva posee tres ajustes. El ajuste de la izquierda sube el nivel de agua hasta 254,0 mm (10 pulgadas). El ajuste del medio sube el nivel hasta 279,4 mm (11 pulgadas). El ajuste de la derecha sube el nivel de agua hasta 330,2 mm (13 pulgadas).

4. Vuelva a instalar cuidadosamente el panel de control.
5. Vuelva a conectar la energía eléctrica a la lavadora.
6. Haga funcionar la lavadora durante un ciclo y observe el nivel de llenado de agua.

	ADVERTENCIA
Todo desmontaje que requiera el uso de herramientas deberá ser realizado por una persona debidamente calificada para el mantenimiento.	
W299S	

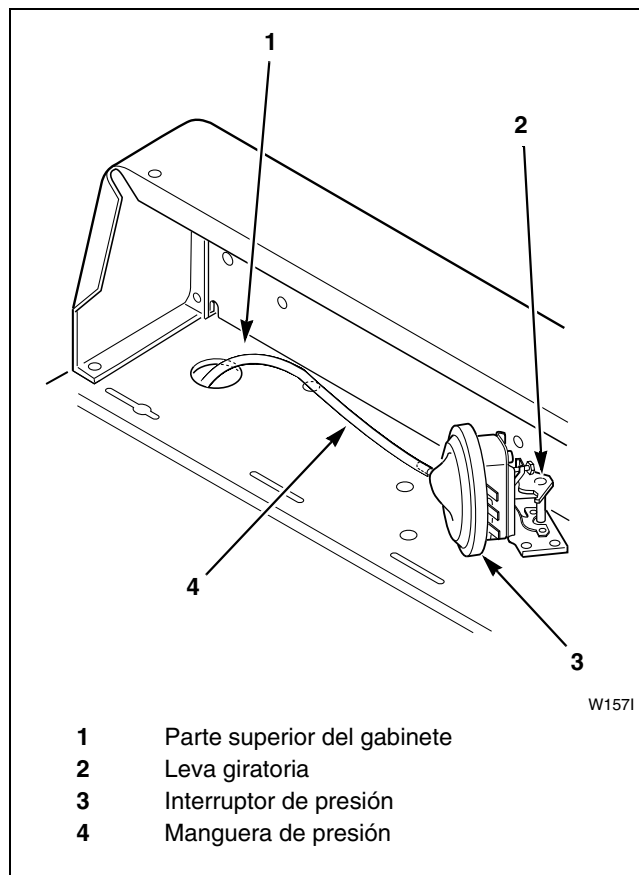


Figura 49

Mantenimiento

Instrucciones de mantenimiento del usuario

Cuidado en clima frío

Si la lavadora se recibe en un día frío (por debajo del punto de congelación), o si se va a almacenar en un recinto o área sin calefacción durante los meses fríos, no intente ponerla en funcionamiento hasta que haya podido calentarse.

Cuidado de la lavadora

Use sólo un paño húmedo o con espuma de jabón para limpiar el panel de control. Algunos productos de limpieza pueden dañar el acabado del panel de control. Seque el panel luego de limpiarlo.

Limpie el gabinete de la lavadora cuantas veces sea necesario. Si se derraman detergente, blanqueador u otros productos para el lavado sobre el gabinete, límpielos inmediatamente. Algunos productos provocarán un daño permanente si se derraman sobre el gabinete.

No use esponjas para restregar ni limpiadores abrasivos.

La cuba de colada no necesitará cuidado especial, aunque es posible que se deba enjuagar o limpiar después de que se haya lavado una carga poco usual. Es posible que esto también sea necesario si se usó muy poco detergente.

Deje la puerta de carga para permitir que se seque la parte interior de la lavadora después de su uso. Esto ayuda a evitar que se desarrollen olores a humedad.

No se debe sacar el agitador excepto por razones de servicio técnico. La cuba de colada está diseñada para que se limpie automáticamente.

Reemplazo de mangueras

Las mangueras y otras piezas de goma natural se deterioran después de períodos de uso prolongado. En las mangueras se pueden producir grietas, poros o desgaste del material debido a la temperatura y a la elevada presión constante a que están sometidas.

Todas las mangueras se deben revisar cada año para detectar posibles indicios de deterioro. Cualquier manguera que muestre alguno de los indicios de deterioro indicados anteriormente se deberá reemplazar. Todas las mangueras se deben reemplazar cada cinco años.

Rejillas del filtro

Revise anualmente las rejillas del filtro de las mangueras de llenado para saber si se han depositado residuos o si tienen daños. Límpielas o reemplácelas si fuese necesario.

Si la lavadora se llena con agua más lento de lo normal, revise las rejillas del filtro. Límpielas o reemplácelas si fuese necesario.

Pida la rejilla del filtro con el No. de pieza F270300 en el distribuidor de piezas autorizado más cercano.

Reinstalación de materiales de envío

Abrazadera de envío

Cada vez que traslade la lavadora debe **guardar** y volver a instalar la abrazadera de envío que se encuentra en la apertura de la tapa. Para volver a instalar la abrazadera, abra la tapa de la lavadora y coloque la abrazadera encima del agitador de la lavadora, colocando primero la parte posterior de la abrazadera en la apertura de la tapa.

Tapón de envío

Cada vez que traslade la lavadora, debe guardar y volver a instalar el tapón de envío plástico. El tapón se ajusta en dos aberturas: la abertura de la base y la abertura para el tapón de envío de la parte inferior de la cúpula de pivote móvil. El tapón se **DEBE** insertar en ambas aberturas para evitar daños a la lavadora. Para lograr esto, se debe alinear la abertura del tapón de envío directamente con la abertura de la base. Consulte la *Figura 50*.

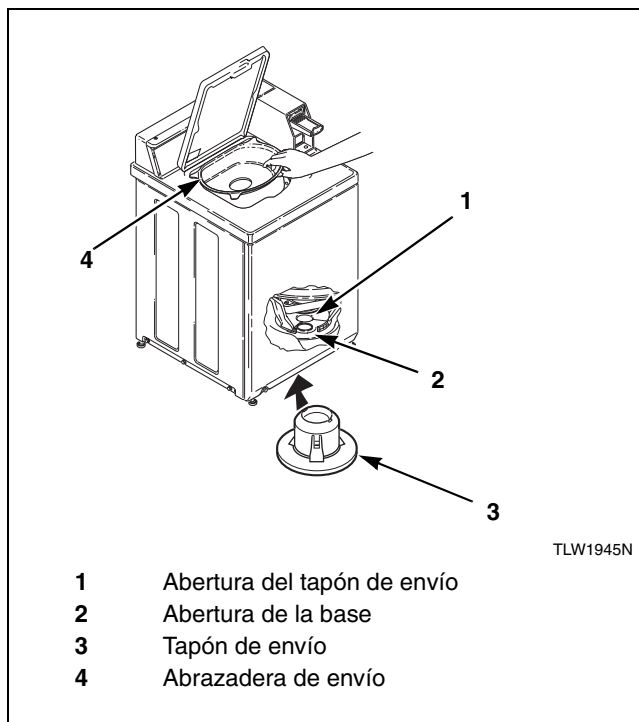


Figura 50

Protector de sobrecarga del motor

El protector de sobrecarga interna detiene automáticamente el motor en caso de una sobrecarga.

El protector de sobrecarga se reiniciará solo dentro de dos o tres minutos y el motor volverá a arrancar automáticamente.

Si el protector de sobrecarga detiene nuevamente el motor, deje de usar la lavadora y llame al técnico de servicio para que corrija el problema.

Mantenimiento

Antes de llamar al servicio técnico

Puede ahorrar tiempo y dinero comprobando lo siguiente:

Si la lavadora:

No se llena	No arranca	No agita	No centrifuga	Posible razón – Solución
•	•	•	•	Coloque la o las monedas en la ranura o tragamonedas (sólo modelos con medidor).
•	•	•	•	Pulse la perilla del temporizador para arrancar la lavadora (sólo modelos sin medidor).
•	•	•	•	Asegúrese de que el cordón de alimentación esté completamente enchufado en el receptáculo eléctrico.
•	•	•	•	Cierre la puerta de carga.
•	•	•	•	Revise el fusible o disyuntor de la lavandería.
•	•	•	•	¿Ha ciclado el protector de sobrecarga del motor? Consulte la página 85.
•				Abra las llaves de agua fría y caliente.
•				¿Se completó el último centrifugado?
•				El agua se sifona desde la lavadora durante el ciclo. Consulte la página 68.
•	•			¿Están bien fijados los controles?
		•	•	Solicite a un electricista calificado que revise la polaridad y la puesta a tierra. Consulte la página 64.
•				Limpie las rejillas de la válvula de mezclado de agua y las rejillas del filtro de las mangueras de llenado.

Si es necesario efectuar el servicio


Si se requiere servicio técnico, comuníquese con el centro de servicio autorizado de la fábrica más cercano.

Si no puede localizar un centro de servicio autorizado, o no está satisfecho con el servicio técnico realizado en su unidad, comuníquese con:

Alliance Laundry Systems
Shepard Street
P.O. Box 990
Ripon, WI 54971-0990
U.S.A.
Teléfono: (920) 748-3121

Al llamar o escribir sobre la unidad, DÉ LOS NÚMEROS DE MODELO Y DE SERIE. Ambos números se encuentran en la placa de identificación. La placa de identificación estará en la posición mostrada en la *Figura 51*.

Incluya una copia de su recibo de venta y cualquier recibo de servicio técnico que tenga.

	ADVERTENCIA
<p>Para reducir el riesgo de lesiones graves o incluso letales, NO repare o sustituya pieza alguna de la unidad ni intente ninguna reparación a menos que se recomiende específicamente en las instrucciones de mantenimiento para el usuario o en las instrucciones de reparación para el usuario que pueda entender y se sienta capacitado para seguir.</p>	
W329S	

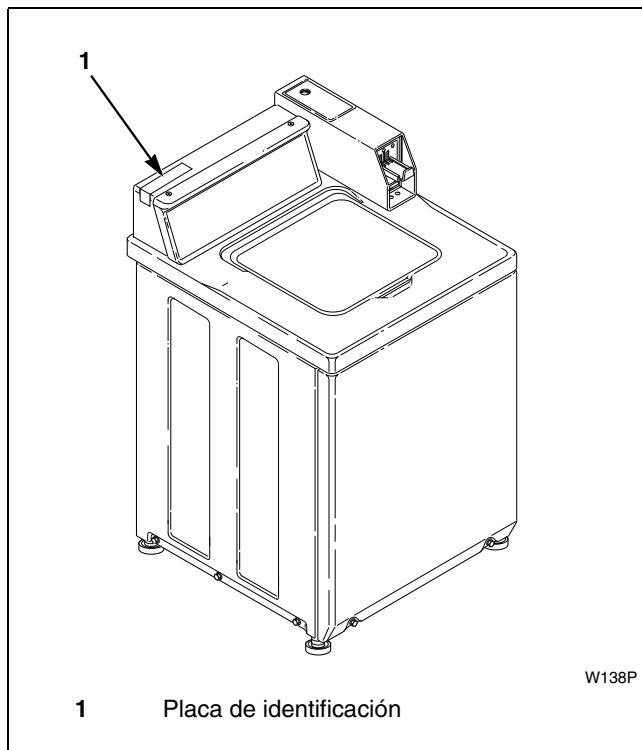


Figura 51

Mantenimiento

Información de referencia rápida

**Alliance Laundry Systems
Shepard Street
P.O. Box 990
Ripon, WI 54971-0990
U.S.A.**

Fecha de compra _____

Número de modelo _____ Número de serie _____

Nombre del distribuidor _____

Dirección del distribuidor _____ Número de teléfono _____

Agencia de servicio técnico _____

Dirección de la agencia de servicio técnico _____ Número de teléfono _____

NOTA: Anote la información anterior y conserve su recibo de venta. Los números de modelo y serie se ubican en la placa de identificación.

Installer Checklist

Fast Track for Installing the Washer

(Refer to the manual for more detailed information)

Lista de comprobación del instalador

Instalación rápida de la lavadora

(Consulte el manual para obtener información detallada)

1

- Remove the Shipping Brace and Shipping Plug.
- Retire la abrazadera y el tapón de envío.

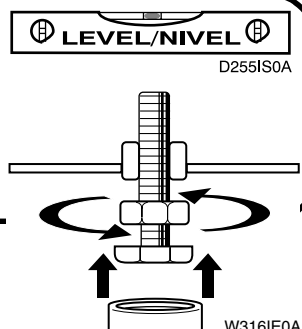


CHECK REVISADO

TLW520N

5

- Position and Level the Washer.
- Sitúe y nivele la lavadora.



CHECK REVISADO

D255IS0A
W316IE0A

2

- Wipe Out Inside of Washtub.
- Limpie el interior de la cuba de colada.

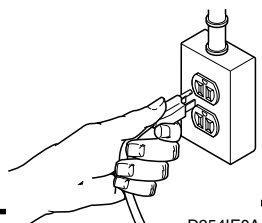


CHECK REVISADO

W396IE0A

6

- Connect the Washer to Electrical Power.
- Conecte la lavadora a la corriente eléctrica.

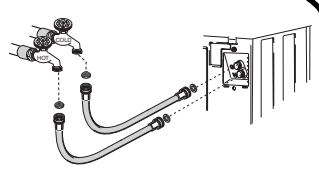


CHECK REVISADO

D254IE0A

3

- Connect Fill Hoses.
- Conecte las mangueras de llenado.

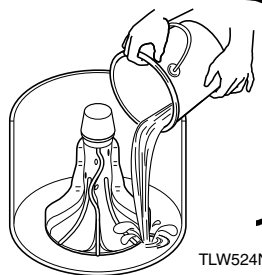


CHECK REVISADO

TLW1988N

7

- Add Water to the Washer.
- Añada agua a la lavadora.

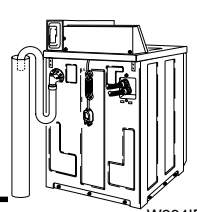


CHECK REVISADO

TLW524N

4

- Connect Drain Hose to Drain Receptacle.
- Conecte la manguera de desagüe al receptáculo de desagüe.

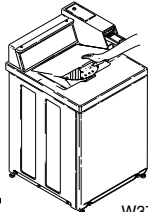


CHECK REVISADO

W294IE0A

8

- Check Lid Switch.
- Verifique el interruptor de la tapa.



CHECK REVISADO

W376IE0E