

BRIGMT  N

TOCADISCOS



BTC-402

MANUAL DE INSTRUCCIONES

SITUACIÓN DE LOS CONTROLES

- 1) TAPA PROTECTORA
- 2) ALTAVOZ IZQUIERDO
- 3) CONTROL DE VOLUMEN
- 4) BOTÓN DE ENCENDIDO/APAGADO
- 5) LED INDICADOR DE ALIMENTACIÓN
- 6) ALTAVOZ DERECHO
- 7) CONTROL DE TONOS AGUDOS Y GRAVES
- 8) LED INDICADOR DE PARADA AUTOMÁTICA
- 9) ADAPTADOR DE EJE DE DISCO
- 10) SELECTOR DE VELOCIDAD 33/45 RPM
- 11) BRAZO FONOCAPTOR
- 12) TOMA DE LÍNEA DE SALIDA
- 13) ANTENA FM
- 14) SELECTOR DE PARADA AUTOMÁTICA
- 15) CABLE AC

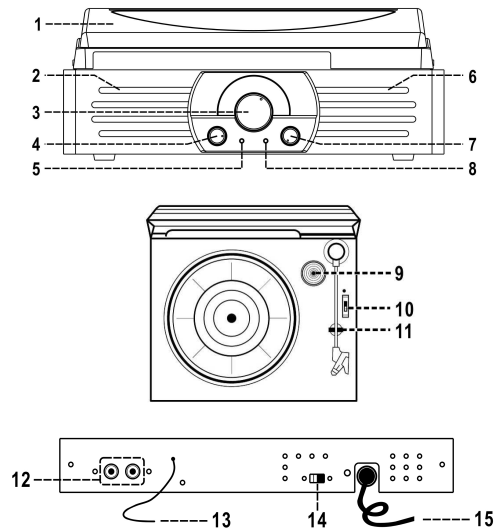

PRECAUCIÓN:

EL USO DE CONTROLES, AJUSTES O PROCEDIMIENTOS DISTINTOS A LOS ESPECIFICADOS EN ESTE MANUAL DE INSTRUCCIONES PUEDE PROVOCAR EXPOSICIÓN A RADIACIÓN PELIGROSA. ESTE APARATO SÓLO DEBE SER AJUSTADO O REPARADO POR PERSONAL TÉCNICO CUALIFICADO.

PRECAUCIONES DE USO

INSTALACIÓN

- DESEMBALE EL APARATO Y LOS ACCESORIOS Y RETIRE EL MATERIAL PROTECTOR.
- NO CONECTE EL APARATO A LA TOMA DE LA RED ELÉCTRICA ANTES DE COMPROBAR SI EL VOLTAJE Y LAS CONEXIONES SON CORRECTOS.
- NO CUBRA LAS RANURAS DE VENTILACIÓN Y ASEGÚRESE DE DEJAR UN HUECO DE VARIOS CENTÍMETROS ALREDEDOR DEL APARATO PARA GARANTIZAR UNA VENTILACIÓN ADECUADA.

CONEXIÓN

1. CONECTE EL CABLE DE ALIMENTACIÓN A LA TOMA DE SALIDA AC.
2. SITÚE EL SELECTOR DE ENCENDIDO/APAGADO EN POSICIÓN DE ENCENDIDO. SI EL LED INDICADOR SE ENCIENDE EN COLOR ROJO, SIGNIFICARÁ QUE LA ALIMENTACIÓN ES NORMAL Y QUE EL APARATO ESTÁ PREPARADO PARA REPRODUCIR MÚSICA.

TOCADISCOS

NOTA:

- RETIRE EL PROTECTOR DE LA AGUJA.
- ANTES DEL FUNCIONAMIENTO, ASEGÚRESE DE QUE EL BRAZO DEL TOCADISCOS ESTÉ LIBRE. VUELVA A COLOCARLO EN EL SOPORTE CUANDO DEJE DE UTILIZAR EL TOCADISCOS.

1. SITÚE EL SELECTOR DE VELOCIDAD EN LA POSICIÓN ADECUADA DEPENDIENDO DEL DISCO QUE DESEE REPRODUCIR.
2. COLOQUE EL DISCO EN EL PLATO (SI FUERA NECESARIO, USE EL ADAPTADOR DE EJE).
3. LEVANTE EL BRAZO DEL SOPORTE Y MUÉVALO LENTAMENTE HACIA EL BORDE DEL DISCO. EL PLATO EMPEZARÁ A GIRAR.
4. COLOQUE EL BRAZO EN LA POSICIÓN DESEADA SOBRE EL DISCO.
5. AJUSTE EL VOLUMEN.
6. AL LLEGAR AL FINAL DEL DISCO, EL PLATO SE PARARÁ AUTOMÁTICAMENTE. LEVANTE EL BRAZO DEL DISCO Y VUELVA A DEJARLO SOBRE EL SOPORTE.
7. PARA PARAR LA REPRODUCCIÓN MANUALMENTE, LEVANTE EL BRAZO DEL DISCO Y VUELVA A COLOCARLO SOBRE EL SOPORTE.

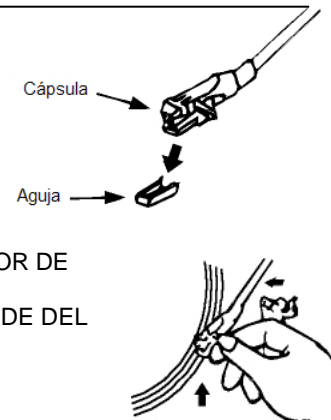

NOTA: LA ZONA DE PARADA AUTOMÁTICA DE ALGUNOS DISCOS PUEDE QUEDAR FUERA DEL LÍMITE AJUSTADO EN EL APARATO, POR LO QUE EL DISCO SE PARARÁ ANTES DE FINALIZAR LA ÚLTIMA PISTA. EN ESTE CASO, SITÚE EL SELECTOR DE PARADA AUTOMÁTICA EN POSICIÓN DE APAGADO (OFF). EL LED INDICADOR DE PARADA AUTOMÁTICA SE ENCENDERÁ Y EL APARATO CONTINUARÁ HASTA EL FINAL DEL DISCO PERO NO SE PARARÁ AUTOMÁTICAMENTE. APAGUE EL APARATO MEDIANTE EL BOTÓN DE ENCENDIDO/APAGADO O SITÚE EL SELECTOR DE PARADA AUTOMÁTICA EN POSICIÓN DE ENCENDIDO (ON). VUELVA A COLOCAR EL BRAZO SOBRE EL SOPORTE.

CONEXIÓN DE LA LÍNEA DE SALIDA

PODRÁ CONECTAR EL APARATO A UN SISTEMA HI-FI CONECTANDO LA TOMA DE LÍNEA DE SALIDA (12) A LA TOMA DE ENTRADA AUXILIAR MEDIANTE UN CABLE RCA (NO INCLUIDO).

NOTA: DESPUÉS DE CONECTAR EL APARATO A UN SISTEMA HI-FI MEDIANTE LA TOMA DE LA LÍNEA DE SALIDA, EL ALTAVOZ DEL TOCADISCOS SEGUIRÁ FUNCIONANDO. SI PREFIERE OÍR SÓLO EL SONIDO A TRAVÉS DEL SISTEMA HI-FI, BAJE EL VOLUMEN DEL TOCADISCOS AL MÍNIMO.

CONTROL DE TONOS AGUDOS Y GRAVES

PARA AJUSTAR EL SONIDO SEGÚN SUS PREFERENCIAS, GIRE EL BOTÓN DE CONTROL DE TONOS AGUDOS Y GRAVES.

KVFESA S. COOP.
MIGUEL SERVET, 7
46015 VALENCIA
ESPAÑA



STANDALONE TURNTABLE



BTC-402

INSTRUCTION MANUAL

LOCATION OF CONTROLS

- 16) DUST COVER
- 17) LEFT SPEAKER
- 18) VOLUME KNOB
- 19) POWER ON/OFF BUTTON
- 20) POWER LED INDICATOR
- 21) RIGHT SPEAKER
- 22) HI LOW TONE CONTROL
- 23) AUTO STOP LED INDICATOR
- 24) SPINDLE ADAPTOR
- 25) 33/45 RPM SPEED SELECTOR
- 26) PICK-UP HOLDER
- 27) LINE OUT SOCKET
- 28) FM ANTENNA
- 29) AUTO STOP SWITCH
- 30) AC CORD

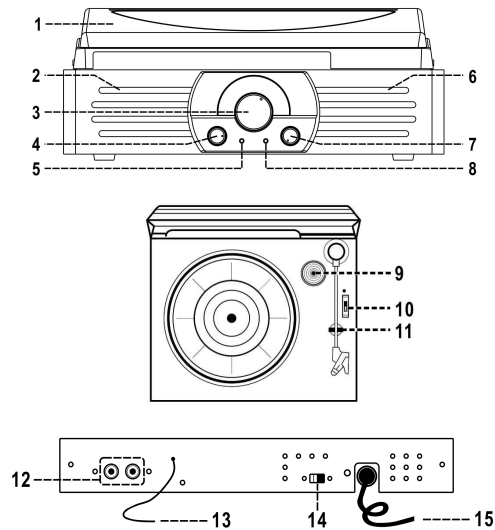

CAUTION:

USAGE OF CONTROLS OR ADJUSTMENTS OR PERFORMANCE OF PROCEDURES OTHER THAN THOSE SPECIFIED HEREIN MAY RESULT IN HAZARDOUS RADIATION EXPOSURE. THIS UNIT SHOULD NOT BE ADJUSTED OR REPAIRED BY ANYONE EXCEPT QUALIFIED SERVICE PERSONNEL.

PRECAUTIONS FOR USE

INSTALLATION

- UNPACK ALL PARTS AND REMOVE PROTECTIVE MATERIAL.
- DO NOT CONNECT THE UNIT TO THE MAINS BEFORE CHECKING THE MAINS VOLTAGE AND BEFORE ALL OTHER CONNECTIONS HAVE BEEN MADE.
- DO NOT COVER ANY VENTS AND MAKE SURE THAT THERE IS A SPACE OF SEVERAL CENTIMETERS AROUND THE UNIT FOR VENTILATION.

CONNECTION

3. CONNECT THE POWER CORD TO AC OUTLET
4. SWITCH THE SYSTEM TO " POWER ON " POSITION. IF THE POWER LED INDICATOR IS ON WITH RED LIGHT, IT'S MEAN THE POWER SUPPLY IS NORMAL. NOW YOUR SYSTEM IS READY TO PLAY THE MUSIC.

PHONO

NOTED:

- REMOVE THE STYLUS PROTECTOR.
- BE SURE THAT THE TONE ARM IS BEING DETACHED FROM THE TONE ARM REST BEFORE OPERATING AND RE-SECURED AGAIN AFTERWARDS.

8. SET THE SPEED SELECTOR TO THE PROPER POSITION DEPENDING ON THE RECORD TO BE PLAYED.
9. PLACE THE RECORD ON THE PLATTER (USE THE SPINDLE ADAPTOR IF REQUIRED).
10. LIFT THE TONE ARM FROM THE REST AND SLOWLY MOVE IT TO THE RECORD SIDE. THE PLATTER WILL START TO ROTATE.
11. PLACE THE TONE ARM TO THE DESIRED POSITION OF THE RECORD.
12. ADJUST THE VOLUME TO THE DESIRED LEVEL.
13. AT THE END OF RECORD, THE PLATTER WILL AUTOMATICALLY STOP ROTATING. LIFT THE TONE ARM FROM THE RECORD AND RETURN IT TO THE REST.
14. TO STOP MANUALLY, LIFT THE TONE ARM FROM THE RECORD AND RETURN IT TO THE REST.

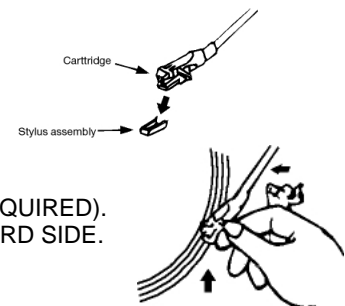

REMARK: AS SOME KIND OF RECORD THE AUTO-STOP AREA WAS OUT OF THE UNIT SETTING, SO IT WILL STOP BEFORE THE LAST RACK FINISH. IN THIS CASE, SELECT THE AUTO-STOP SWITCH TO " OFF " POSITION AND THE AUTO-STOP LED INDICATOR (8) WILL TURN ON, THEN IT WILL RUN TO THE END OF THE RECORD BUT WILL NOT STOP AUTOMATICALLY (TURN OFF THE UNIT BY POWER BUTTON OR SWITCH BACK THE AUTO-STOP SWITCH TO " ON " POSITION TO STOP THE PLATTER ROTATE). THEN PUT BACK THE TONE ARM TO THE REST POSITION.

LINE OUT CONNECTION

YOU CAN CONNECT THE SYSTEM TO YOUR WHOLE HI-FI SYSTEM BY CONNECTING THE LINE OUT SOCKET (12) TO THE AUXILIARY INPUT SOCKET WITH A RCA CABLE (NOT INCLUDED).

REMARK: THE SOUND FROM THE ORIGINAL BUILD-IN SPEAKER WILL NOT BE TERMINATED EVEN AFTER CONNECTING TO OTHER HI-FI SYSTEM VIA LINE OUT SOCKET. YOU CAN TURN THE VOLUME OF SYSTEM TO MINIMUM LEVEL IF YOU PREFER THE SOUND COMING FROM THE HI-FI SYSTEM ONLY.

HI-LOW TONE CONTROL

TURNING THE HI-LOW TONE CONTROL BUTTON TO ADJUST THE SOUND PERFORMANCE AS YOU DESIRED.

KVFESA S. COOP.
MIGUEL SERVET, 7
46015 VALENCIA
ESPAÑA

