



Leer antes de empezar

Información de seguridad 1

Información sobre esta máquina 2

Instalación de la máquina 3

Detección de errores 4

Apéndice 5

Para información no contenida en el manual impreso, consulte los archivos HTML/PDF en la página web.



Lea atentamente este manual antes de utilizar la máquina y guárdelo a mano para consultarlo en el futuro. Para un uso seguro y correcto, lea "Información de seguridad" antes de utilizar la máquina.

CONTENIDO

Introducción.....	3
Cómo leer este manual	4
Símbolos.....	4
Exención de responsabilidades.....	4
Notas.....	4
Acerca de las Instrucciones de uso.....	5
Comprobación del contenido de la máquina.....	6
Unidad principal.....	6
Lápiz.....	6
1. Información de seguridad	
Seguridad durante la utilización.....	9
Precauciones de seguridad necesarias.....	10
Entornos en los que se puede utilizar la máquina.....	10
Manipulación de los cables eléctricos y los enchufes de los cables eléctricos.....	11
Manipulación de la unidad principal.....	13
Manipulación del interior de la máquina.....	14
Manipulación de los consumibles de la máquina.....	15
Acerca de las pilas.....	15
Movimiento.....	16
Manipulación del soporte.....	17
2. Información sobre esta máquina	
Leyes y normativas.....	19
Información de seguimiento del mercado CE (Sólo para países de la UE).....	19
Filiales en el exterior e Información sobre las emisiones de ruido.....	19
Información para el usuario acerca de equipos eléctricos y electrónicos.....	19
Nota para el símbolo del acumulador y/o pila.....	20
Notas para los usuarios de EE. UU. sobre requisitos de la FCC.....	21
Notas para los usuarios del estado de California (Notas para los usuarios de EUA)	21
3. Instalación de la máquina	
Nombres y funciones de los componentes.....	23
Unidad principal.....	23
Lápiz.....	26
Trasladar la máquina.....	27

Iniciar y detener la máquina.....	30
Iniciar.....	30
Detener.....	31
Instalación de la máquina (por una persona autorizada).....	33
Precauciones para la instalación.....	33
Especificaciones ambientales.....	35
Requisitos de espacio para la instalación.....	35
Montaje de la bandeja de lápices.....	37
Conexión del cable DVI.....	38
Conexión del cable de corriente.....	39

4. Detección de errores

La máquina no se pone en marcha.....	43
--------------------------------------	----

5. Apéndice

Marcas comerciales.....	45
-------------------------	----

Introducción

Este manual contiene instrucciones y notas sobre el funcionamiento y el uso de esta máquina. Para su seguridad, lea este manual atentamente antes de utilizar la máquina. Tenga este manual a mano para consultas rápidas.

Cómo leer este manual

Símbolos

En este manual se utilizan los siguientes símbolos:

 **Importante**

Indica aspectos a los que se debe prestar atención cuando se utiliza la máquina.

 **Nota**

Proporciona explicaciones complementarias de las funciones de la máquina e instrucciones para resolver errores del usuario.

[]

Indica los nombres de las teclas que aparecen en la pantalla o en los paneles de mandos de la máquina.

Exención de responsabilidades

En la medida en que lo permita la legislación aplicable, el fabricante no será responsable de ningún daño causado por fallos de esta máquina, pérdida de documentos o datos, o el uso o no uso de este producto y los manuales de producto que se proporcionan con el mismo.

Asegúrese siempre de realizar copias o tener copias de seguridad de los datos registrados en esta máquina. Es posible que se borren documentos y datos por un error operativo o alguna avería de la máquina.

En ningún caso el fabricante será responsable de documentos creados por usted mediante esta máquina, ni cualquier resultado de los datos ejecutados por usted.

Notas

El contenido de este manual está sujeto a cambios sin previo aviso.

En este manual se emplean dos tipos de unidades de medida.

Algunas ilustraciones de este manual podrían ser ligeramente diferentes de la máquina.

El fabricante no será responsable de ningún daño o gasto que pudiera derivarse del uso de piezas no originales del fabricante en sus productos de oficina.

Acerca de las Instrucciones de uso

Las Instrucciones de uso  explican cómo utilizar la máquina y cómo resolver posibles problemas después de haberla configurado. También se enumeran las especificaciones detalladas de la máquina. Puede descargar las Instrucciones de uso de la página de inicio de Ricoh.

<http://www.ricoh.com/downloads/>

Nota

- Si desea más información sobre cómo instalar y utilizar una Interactive Whiteboard Remote License opcional, consulte las instrucciones de uso.

Comprobación del contenido de la máquina

Esta máquina consta de la unidad principal Interactive Whiteboard (de aquí en adelante "unidad principal") y un Interactive Whiteboard Pen (de aquí en adelante "lápiz"). Los siguientes accesorios también se incluyen con la unidad principal y el lápiz.

Unidad principal

Accesorios	Uso	Referencia
Cable D-SUB de 15 patillas x 1	Se utiliza para conectar un dispositivo de salida de imágenes, como un ordenador, tableta o una cámara de documentos para mostrar una imagen y para escribir información en la imagen que se muestra.	Consulte las Instrucciones de uso.
Cable DVI x 1	Se usa para conectar la unidad de monitor a la unidad controladora.	Consulte Pág. 38 "Conexión del cable DVI".
Cable de alimentación x 1	Se usa para la conexión con una toma de alimentación.	Consulte Pág. 39 "Conexión del cable de corriente".
Bandeja de lápices x 1	Se utiliza para guardar el lápiz. Se adjunta a la unidad principal.	Consulte Pág. 37 "Montaje de la bandeja de lápices".
Tornillos para la bandeja de lápices x 2	Se usan para montar la bandeja de lápices en la unidad principal.	Consulte Pág. 37 "Montaje de la bandeja de lápices".

- Leer antes de empezar (este manual)
- Otros documentos

Lápiz

Accesorios	Uso	Referencia
Plumilla x 1	Si la plumilla se gasta, sustitúyala por una nueva.	Consulte las Instrucciones de uso.

Accesorios	Uso	Referencia
Pila de tamaño AAA × 1	Coloque la pila en el lápiz.	Consulte las Instrucciones de uso.



1. Información de seguridad

Este capítulo describe precauciones de seguridad.

Seguridad durante la utilización

En este manual se utilizan los siguientes símbolos importantes:

ADVERTENCIA

Indica una situación potencialmente peligrosa que, de no seguirse las instrucciones, podría provocar lesiones graves e incluso la muerte.

PRECAUCIÓN

Indica una situación potencialmente peligrosa que, de no seguirse las instrucciones, podría provocar lesiones leves o moderadas o dañar la propiedad.

Precauciones de seguridad necesarias

Esta sección contiene recomendaciones de seguridad que debe respetar cuando utilice esta máquina.

Entornos en los que se puede utilizar la máquina

Esta sección contiene recomendaciones de seguridad acerca de los entornos en los que se puede utilizar la máquina.

ADVERTENCIA

- No utilice aerosoles inflamables ni disolventes en las proximidades de la máquina. Asimismo, evite colocar estos elementos cerca de esta máquina. De hacerlo, podría producirse un incendio o una descarga eléctrica.
- No coloque jarrones, macetas, tazas, artículos de tocador, medicamentos, objetos metálicos pequeños o envases con agua u otros líquidos, encima o cerca de esta máquina. Se podría producir un incendio o una descarga eléctrica si hay un derrame o si dichos objetos o sustancias caen dentro de la máquina.

PRECAUCIÓN

- Mantenga la máquina alejada de la humedad y el polvo. De lo contrario podría producirse un incendio o una descarga eléctrica.
- No coloque ningún objeto encima de la máquina. De lo contrario, la máquina podría caer y provocar lesiones.
- No coloque la máquina sobre una superficie inestable o inclinada. Si vuelca, podría causar daños físicos.
- Mantenga la máquina alejada de gases corrosivos y entornos de alta salinidad. Asimismo, no instale la máquina en lugares donde se lleven a cabo pruebas químicas (laboratorios, etc.), ya que la máquina se podría averiar.
- No ubique la máquina ni la utilice en un entorno que pueda volverse húmedo debido, por ejemplo, a nieve, lluvia o agua en las cercanías. De hacerlo, podría producirse un incendio o una descarga eléctrica.
- Instale la máquina de forma segura. Si la máquina vuelca, puede sufrir daños o provocar heridas.

- No coloque ni almacene la máquina en una ubicación expuesta a la luz solar directa o generación de calor. El calor puede deformar o desgastar las piezas exteriores o afectar de forma negativa las piezas internas. Hacerlo podría provocar un incendio.

- No obstruya la entrada ni la salida de aire de la máquina. Si lo hace existe el riesgo de incendio, debido al excesivo calentamiento de los componentes internos, o bien pueden producirse daños en el producto.

- No coloque la máquina ni los accesorios en una ubicación expuesta a excesivos movimientos. Si lo hace, podría provocar un accidente o lesiones. Si un componente interno resulta dañado por un movimiento brusco, puede producirse un incendio o una avería del producto.

Manipulación de los cables eléctricos y los enchufes de los cables eléctricos

Esta sección contiene recomendaciones de seguridad acerca de la manipulación de los cables de alimentación y los enchufes.

Notas para los usuarios en Norteamérica

ADVERTENCIA

- Conecte el cable de 120 V suministrado a la toma de alimentación de 120 V.

Notas para los usuarios en Europa y otras áreas

ADVERTENCIA

- Conecte el cable de 220-240 V suministrado a la toma de alimentación de 220-240 V.

Notas para los usuarios en Taiwán

ADVERTENCIA

- Conecte el cable de 110 V suministrado a la toma de alimentación de 110 V.

ADVERTENCIA

- No utilice ninguna frecuencia distinta a las indicadas en las especificaciones. De hacerlo, podría producirse un incendio o una descarga eléctrica.

- Evite el uso de cables alargadores o de un ladrón siempre que sea posible. De hacerlo, podría producirse un incendio o una descarga eléctrica.
- Si por algún motivo debe usar un cable de extensión o un ladrón, asegúrese de que el consumo total de energía de los dispositivos conectados no supere el voltaje de aquellos. Si el consumo total de energía supera el voltaje especificado, los dispositivos conectados podrían dañarse o provocar un incendio.

- No utilice cables de alimentación que estén dañados, rotos o modificados. No use tampoco cables de alimentación que hayan sido estirados, doblados fuertemente o que hayan quedado atrapados debajo de objetos pesados. De hacerlo, podría producirse un incendio o una descarga eléctrica.

- Tocar las clavijas del conector del cable de alimentación con algo metálico puede suponer un riesgo de incendio o de descarga eléctrica.

- El cable de alimentación suministrado sólo puede utilizarse con esta máquina. No lo utilice en otros aparatos. De hacerlo, podría producirse un incendio o una descarga eléctrica.

- Es peligroso manipular el conector del cable de alimentación con las manos mojadas. Hacerlo podría provocar una descarga eléctrica.

- Si el cable de alimentación está dañado y sus hilos internos quedan a la vista o están rotos, póngase en contacto con su representante de servicio técnico para que lo sustituya. El uso de cables de alimentación dañados puede desencadenar un incendio o provocar una descarga eléctrica.

- Debe desconectar el enchufe de la toma de corriente al menos una vez al año y comprobar lo siguiente:
 - Que no haya marcas de quemaduras en el enchufe.
 - Que los salientes del enchufe no estén deformados.
- Si se produce alguna de las condiciones anteriores, no utilice el enchufe y consulte a su distribuidor o representante del servicio técnico. El uso de enchufes dañados podría producir incendios o descargas eléctricas.

- Desconecte el cable de corriente de la toma de pared al menos una vez al año y compruebe lo siguiente:
 - Que los cables del interior del cable de corriente no se vean, estén rotos, etc.
 - Que el recubrimiento del cable de corriente no tenga grietas o esté rasgado.
 - Al doblar el cable de corriente, la máquina se apaga y enciende.
 - Parte del cable de corriente se calienta demasiado.
 - El cable de corriente está dañado.
- Si se produce alguna de las condiciones anteriores, no utilice el cable de alimentación y consulte a su distribuidor o representante de servicio. El uso de cables de alimentación podría producir incendios o descargas eléctricas.

PRECAUCIÓN

- Asegúrese de insertar completamente el enchufe del cable de alimentación a la toma de la pared. Un enchufe mal insertado crea una conexión inestable que puede provocar la acumulación de calor.
- Si la máquina va a estar en desuso durante varios días, desconecte el cable de alimentación de la toma de pared.
- Cuando desconecte el cable de alimentación de la toma de corriente, tire siempre del conector, nunca del cable. Si tira del cable, podría dañarlo. El uso de cables de alimentación dañados puede desencadenar un incendio o provocar una descarga eléctrica.
- Asegúrese de desenchufar el cable de la toma de la pared y limpiar las clavijas del enchufe y el área que las rodea al menos una vez al año. Si se acumula polvo, existe riesgo de incendio.
- Cuando vaya a realizar cualquier tarea de mantenimiento en el máquina, desconecte siempre el cable de alimentación de la toma de corriente.

Manipulación de la unidad principal

Esta sección contiene recomendaciones de seguridad acerca de la manipulación de la unidad principal.

ADVERTENCIA

- Asegúrese de ubicar la máquina lo más cerca posible de una toma de corriente. Esto permitirá una fácil desconexión del cable de alimentación en caso de emergencia.

- Si la máquina emite humo o un olor extraño o se comporta de un modo poco habitual, apague la alimentación inmediatamente. Después de apagar la máquina, asegúrese de desconectar el enchufe del cable de alimentación de la toma de pared. A continuación, póngase en contacto con el representante del servicio técnico e infórmele del problema. No use la máquina. De hacerlo, podría producirse un incendio o una descarga eléctrica.

- Si caen objetos metálicos, agua u otro líquido en el interior de la máquina, deberá apagar la alimentación inmediatamente. Después de apagar la máquina, asegúrese de desconectar el enchufe del cable de alimentación de la toma de pared. A continuación, póngase en contacto con el representante del servicio técnico e infórmele del problema. No use la máquina. De hacerlo, podría producirse un incendio o una descarga eléctrica.

- No toque la máquina cuando haya una tormenta con rayos en las inmediaciones. Hacerlo podría provocar una descarga eléctrica.

- A continuación, se explican los mensajes de advertencia que se indican en la bolsa de plástico utilizada para el embalaje de este producto.
 - Mantenga siempre los materiales de polietileno (bolsas, etc.) proporcionados con esta máquina fuera del alcance de los niños. Se podría producir asfixia si los materiales de polietileno entran en contacto con la boca o la nariz.

PRECAUCIÓN

- No coloque objetos sobre este producto ni se suba a él. Si lo hace puede provocarse lesiones.

- No presione la pantalla con demasiada fuerza ni la someta a golpes. Si lo hace, podrían producirse daños, averías o lesiones.

- No presione la pantalla con un objeto afilado. Si lo hace, podrían producirse daños, averías o lesiones.

- No arañe ni golpee la unidad principal con un objeto duro. Si lo hace, podrían producirse daños, averías o lesiones.

Manipulación del interior de la máquina

Esta sección contiene recomendaciones de seguridad acerca de la manipulación del interior de la máquina.

ADVERTENCIA

- No quite ninguna tapa ni tornillo que no esté mencionado en este manual. En caso de que los componentes internos del producto necesiten mantenimiento, ajuste o reparación, póngase en contacto con su representante de ventas o de servicio técnico.
- No desmonte ni modifique el producto. Si lo hace, podría producirse alguna avería o lesión.

PRECAUCIÓN

- Si no se limpia el interior de la máquina con regularidad, el polvo se acumulará. La acumulación de polvo en el interior de la máquina puede provocar averías e incluso incendios. Póngase en contacto con el servicio técnico o con su representante de ventas para obtener información y tarifas de limpieza del interior de la máquina.

Manipulación de los consumibles de la máquina

Esta sección contiene recomendaciones de seguridad acerca de la manipulación de los consumibles de la máquina.

PRECAUCIÓN

- Mantenga la plumilla y la pila lejos del alcance de los niños. Si un niño se traga accidentalmente una plumilla, borrador o pila, acuda inmediatamente a un médico.

Acerca de las pilas

Esta sección explica directrices que debe seguir en cuanto a la batería.

ADVERTENCIA

- Para conseguir un funcionamiento seguro, siga las advertencias siguientes respecto a las pilas que se utilizan en el lápiz. Si utiliza las pilas de forma incorrecta, puede que se produzca un incendio o heridas, debido a explosión o fuga de las pilas.
 - No utilice unas pilas distintas a las especificadas.
 - Inserte las pilas con la polaridad correcta (+/-).
 - No cargue pilas que no sean recargables.
 - No caliente las pilas ni las tire al fuego o al agua.
 - No conecte los polos positivo y negativo de una pila con un alambre.
 - Retire del lápiz las pilas que estén agotadas o que hayan superado su periodo de uso recomendado.
 - Retire las pilas si no van a usarse durante periodos prolongados.
 - Mantenga las pilas lejos del alcance de los niños. Los niños pueden tragarse o asfixiarse con las pilas. Si esto sucediera, póngase inmediatamente en contacto con un médico.

- Qué hacer si la pila ha tenido una fuga
 - Si se ha manchado la piel con una fuga de la pila, lávese con agua inmediatamente y contacte con un médico.
 - Retire la fuga con un pañuelo de papel, procurando no tocarla.
 - Ponga agua en el pañuelo de papel que ha utilizado y, a continuación deséchelo como basura combustible.

PRECAUCIÓN

- Si las pilas no se sustituyen correctamente, existe peligro de explosión.
- Sustituya las pilas por el mismo tipo de pilas (pilas alcalinas AAA) o uno equivalente recomendado por el fabricante. Deseche las pilas usadas conforme a las instrucciones del fabricante.

Movimiento

Esta sección contiene recomendaciones de seguridad acerca de cómo trasladar la unidad principal.

PRECAUCIÓN

- Desenchufe el cable de alimentación de la toma de corriente antes de mover la máquina. Cuando mueva la máquina, tenga cuidado de que el cable de alimentación no acabe debajo de la máquina y resulte dañado. Si no se toman estas precauciones podría producirse un incendio o una descarga eléctrica.
- Póngase en contacto con un representante del servicio técnico si necesita levantar la máquina (para colocar la máquina en otra ubicación en el mismo edificio, por ejemplo). No intente levantar la máquina sin la ayuda del representante del servicio técnico. La máquina se puede dañar si se cae, provocando averías o posibles daños a los usuarios.

Manipulación del soporte

Esta sección contiene recomendaciones de seguridad acerca de la manipulación del soporte.

ADVERTENCIA

- Asegúrese de que dos o más personas mueven el soporte. De lo contrario, es probable que se caiga el soporte o la unidad principal, lo que puede provocar daños físicos.
- Al ensamblar el soporte, montar la unidad principal en una pared o instalar la unidad principal, consulte con su distribuidor local. No intente realizar la instalación por su cuenta.
- No se apoye ni cuelgue en el soporte, ni lo pise. El soporte podría deformarse y provocar un accidente.
- Instale el soporte de modo que el cable de alimentación y los demás cables no queden atrapados ni enredados. Si los cables quedan atrapados pueden dañarse y provocar una descarga eléctrica o un incendio.

PRECAUCIÓN

- Desbloquee los seguros de las ruedas cuando mueva el soporte. Si no desbloquea los seguros, el soporte puede volcar y provocar un accidente que dañe el soporte o la unidad principal.
- Cuando mueva el soporte, no coloque los dedos en el interior de la estructura de la unidad principal. De lo contrario, podría dañar el sensor interno.
- Mueva el soporte lentamente al desplazarlo por una superficie irregular, con zonas salientes o hundidas, para evitar que la unidad principal quede expuesta a sacudidas repentinas. Las sacudidas pueden dañar los componentes de la unidad principal o los dispositivos de precisión de su interior, al tiempo que pueden provocar errores en la unidad principal.

- Después de mover el soporte, bloquee los seguros de las ruedas. Si no bloquea los seguros, el soporte podría moverse o caer inesperadamente y provocar un accidente que dañaría el soporte o la unidad principal.

- No sacuda ni fuerce el soporte. Si el soporte se usa por separado, podría dañarse, lo que provocaría un accidente que podría ocasionar lesiones.

2. Información sobre esta máquina

Este capítulo describe leyes y normativas que tienen alguna relación con esta máquina.

Leyes y normativas

2

Información de seguimiento del mercado CE (Sólo para países de la UE)

Fabricante:

Ricoh Co., Ltd.

3-6 Nakamagome 1-chome, Ohta-ku, Tokio. 143-8555, Japón

Importador:

Ricoh Europe PLC

20 Triton Street, London. NW1 3BF, United Kingdom

Filiales en el exterior e Información sobre las emisiones de ruido

De acuerdo con los requisitos de TUV "GS Symbol", a continuación se detalla la información de las oficinas centrales en Europa.

Filial en el exterior

Ricoh Europe PLC

20 Triton Street, London. NW1 3BF, United Kingdom

Emisiones de ruido

Maschinenlärminformations-Verordnung 3. GPSGV:

Der höchste Schalldruckpegel beträgt 70 dB(A) oder weniger gemäss EN ISO 7779

Información para el usuario acerca de equipos eléctricos y electrónicos

Usuarios de aquellos países en que la aparición de este símbolo en esta sección se ha especificado según la ley nacional de recogida y tratamiento de residuos electrónicos

Nuestros productos contienen componentes de alta calidad y están diseñados para facilitar su reciclaje.

Nuestros productos o el embalaje de los mismos están marcados con el símbolo siguiente.



2

Este símbolo indica que el producto no se puede tratar como residuo urbano. Se debe desechar por separado a través de los sistemas de devolución y recogida disponibles. Si sigue estas instrucciones, se asegurará de que este producto sea tratado correctamente y ayudará a reducir el posible impacto en el medio ambiente y en la salud que podrían producirse si este producto se manejara incorrectamente. El reciclaje de productos ayuda a preservar los recursos naturales y a proteger el medio ambiente.

Para obtener información más detallada sobre los métodos de recogida y reciclaje de este producto, póngase en contacto con la tienda donde lo adquirió, el distribuidor local o los representantes de servicio técnico o de ventas.

Otros usuarios

Si desea desechar este producto, póngase en contacto con las autoridades locales, la tienda donde lo adquirió, el distribuidor local o los representantes de servicio técnico o de ventas.

Solo para Turquía

EEE Yönetmeliğine Uygundur.

Bu sistem sarf malzemeleri ve yedek parçaları da dahil olmak üzere EEE Yönetmeliğine Uygundur.

Nota para el símbolo del acumulador y/o pila



En virtud de la Directiva 2006/66/CE relativa a las baterías en el Artículo 20 del Anexo II de Información al usuario final, el símbolo anterior se imprime en las baterías y en los acumuladores.

Este símbolo significa que en la Unión Europea, las baterías y los acumuladores usados deben desecharse de forma independiente de los residuos domésticos.

En la UE, hay sistemas de recogida independientes no sólo para los productos eléctricos y electrónicos, sino también para las baterías y los acumuladores.

Deséchelos correctamente en los puntos de recogida/reciclaje locales.

Notas para los usuarios de EE. UU. sobre requisitos de la FCC

Nota:

Este equipo ha sido probado y se ha declarado su conformidad con los límites para los dispositivos digitales de Clase A, en cumplimiento con la parte 15 de las normativas FCC. Estos límites están fijados para proporcionar protección frente a interferencias nocivas cuando el equipo se ha utilizado en un entorno comercial. Este equipo genera, utiliza e irradia energía de radiofrecuencia y, si no se instala y utiliza de acuerdo con el manual de instrucciones, puede provocar interferencias en las comunicaciones por radio. El uso de este equipo en un área residencial puede provocar interferencias, en este caso el usuario deberá solucionar el problema corriendo con los gastos.

Precaución:

Los cambios o modificaciones que no sean aprobados expresamente por el responsable de conformidades pueden anular la autoridad del usuario para utilizar el equipo.

Uso del cable blindado

Para la conexión a un ordenador host (o periféricos), se deben utilizar cables y conectores adecuadamente blindados y con toma de tierra para cumplir los límites de emisión de la FCC.

Instalación del núcleo de ferrita

El núcleo de ferrita debe usarse para eliminar las interferencias de radiofrecuencias.

Notas para los usuarios del estado de California (Notas para los usuarios de EUA)

Material de perclorato - puede requerir una gestión especial. Vea: www.dtsc.ca.gov/hazardouswaste/perchlorate

3. Instalación de la máquina

En este capítulo se explica cómo instalar, iniciar y detener esta máquina.

Nombres y funciones de los componentes

Unidad principal

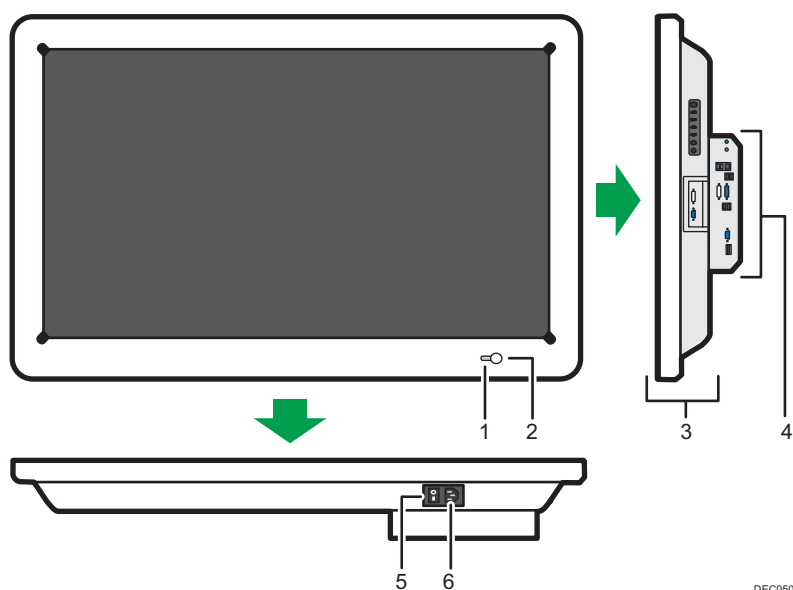

DEC050

1. Indicador de batería restante

Este indicador permanecerá encendido mientras la máquina esté en funcionamiento.

2. Botón de encendido

Inicia y detiene la máquina.

Aunque se pulse el botón de encendido para detener la máquina, se seguirá suministrando electricidad a la máquina hasta que se apague el interruptor de encendido principal.

Si desea más información sobre cómo iniciar y detener la máquina, consulte Pág. 30 "Iniciar y detener la máquina".

3. Unidad de monitor

4. Unidad controladora

5. Interruptor de alimentación principal

Enciende y apaga la alimentación principal.

El significado de los símbolos del interruptor de alimentación principal de esta máquina es el siguiente:

: ALIMENTACIÓN PRINCIPAL ENCENDIDA

O: ALIMENTACIÓN PRINCIPAL APAGADA

Si desea más información sobre cómo iniciar y detener la máquina, consulte Pág. 30 "Iniciar y detener la máquina".

6. Conector del cable de alimentación

Conecta el cable de alimentación.

Si desea más información sobre cómo conectar el cable de alimentación, consulte Pág. 39 "Conexión del cable de corriente".

Unidad de monitor

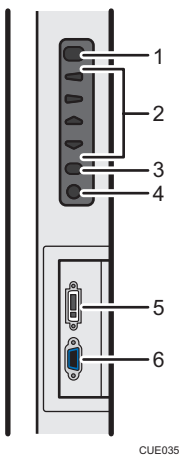

1. Botón [PIP]

Muestra imágenes de un dispositivo conectado mediante VGA Input 2 en una subventana u oculta estas imágenes.

2. Botones de desplazamiento

3. Botón [Menú]

Ajusta el brillo o el contraste el monitor.

4. Botón [Entrada/Intro]

- Muestra imágenes desde un dispositivo conectado mediante VGA Input 2 en pantalla completa u oculta estas imágenes.
- Este botón también se usa para aplicar los ajustes del menú que se ha ajustado.

5. DVI Input

Conecta un cable DVI. Consulte Pág. 38 "Conexión del cable DVI".

6. VGA Input 2

Conecta un dispositivo de videoconferencia a la máquina. Puede mostrar imágenes desde el dispositivo conectado mientras usa la máquina. Si desea más información sobre cómo mostrar imágenes desde un dispositivo de videoconferencia, consulte las Instrucciones de uso.

Unidad controladora

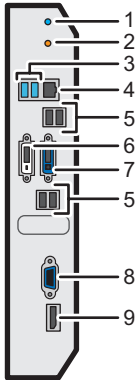

DEC051

1. Indicador de batería restante

Este indicador de alimentación permanece encendido mientras la controladora está funcionando.

2. LED de acceso al disco duro

3. Puertos USB (USB 3.0 Tipo A)

Estos puertos se usan para conectar un dispositivo de memoria USB a la máquina, con el fin de realizar una actualización de firmware, guardar una página u otras funciones.

4. Interfaz Ethernet (puerto LAN de 10/100/1000 Mbps)

Esta interfaz se usa para conectar la máquina a una red. Si desea más información sobre cómo conectarse a una red, consulte las Instrucciones de uso.

5. Puertos USB (USB 2.0 Tipo A)

Estos puertos se usan para conectar un dispositivo de memoria USB a la máquina, con el fin de realizar una actualización de firmware, guardar una página u otras funciones.

6. DVI Output (DVI-D)

Conecta un cable DVI. Consulte Pág. 38 "Conexión del cable DVI".

7. DVI Output (DVI-I)

Este terminal se usa para conectar un proyector que admite full-HD para proyectar pantallas. Si desea más información sobre cómo conectar un proyector, consulte las Instrucciones de uso.

8. VGA Input

Este terminal se usa para conectar un dispositivo de salida de imágenes, como un ordenador, tableta o cámara de documentos para mostrar una imagen y para guardar información en la imagen que se muestra. Si desea más información sobre cómo conectar un ordenador, consulte las Instrucciones de uso.

9. DisplayPort Input

Este terminal se usa para conectar un dispositivo de salida de imágenes, como un ordenador, tableta o cámara de documentos para mostrar una imagen y para guardar información en la imagen que se muestra. Si desea más información sobre cómo conectar un ordenador, consulte las Instrucciones de uso.

Lápiz

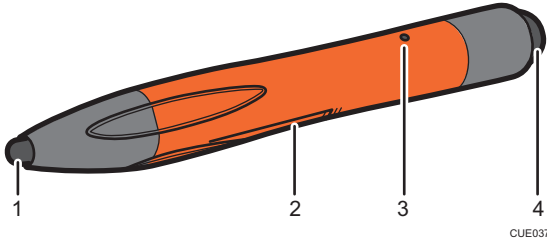

CUE037

3

1. Plumilla

Parte utilizada para tocar la pantalla con el fin de escribir, dibujar y seleccionar operaciones. Si la plumilla está gastada, sustitúyala por la de recambio que se incluye.

2. Tapa de la pila

3. Indicador de batería restante

Indica el nivel que queda de batería.

- El indicador de alimentación parpadea al tocar la plumilla o el borrador del lápiz.
- Si no se usa el lápiz durante un determinado periodo de tiempo, se apaga el indicador de alimentación.
- El indicador de alimentación parpadea con menor frecuencia si la pila está a punto de agotarse.
- Si la pila se agota, no se encenderá el indicador de alimentación, aunque se toque la plumilla o la parte inferior. Sustituya la pila.

4. Borrador

Parte utilizada para tocar la pantalla con el fin de borrar la operación anterior. Si el borrador está gastado, sustitúyalo por un recambio.

Nota

- Si desea más información sobre cómo sustituir la plumilla y el borrador, consulte las Instrucciones de uso.
- Si desea más información sobre cómo insertar y sustituir la batería, consulte las Instrucciones de uso.

Trasladar la máquina

Si desea mover una máquina montada en el soporte, siga el procedimiento siguiente.

ADVERTENCIA

- Asegúrese de que dos o más personas mueven el soporte. De lo contrario, es probable que se caiga el soporte o la unidad principal, lo que puede provocar daños físicos.

PRECAUCIÓN

- Desenchufe el cable de alimentación de la toma de corriente antes de mover la máquina. Cuando mueva la máquina, tenga cuidado de que el cable de alimentación no acabe debajo de la máquina y resulte dañado. Si no se toman estas precauciones podría producirse un incendio o una descarga eléctrica.
- Póngase en contacto con un representante del servicio técnico si necesita levantar la máquina (para colocar la máquina en otra ubicación en el mismo edificio, por ejemplo). No intente levantar la máquina sin la ayuda del representante del servicio técnico. La máquina se puede dañar si se cae, provocando averías o posibles daños a los usuarios.
- Desbloquee los seguros de las ruedas cuando mueva el soporte. Si no desbloquea los seguros, el soporte puede volcar y provocar un accidente que dañe el soporte o la unidad principal.
- Cuando mueva el soporte, no coloque los dedos en el interior de la estructura de la unidad principal. De lo contrario, podría dañar el sensor interno.
- Mueva el soporte lentamente al desplazarlo por una superficie irregular, con zonas salientes o hundidas, para evitar que la unidad principal quede expuesta a sacudidas repentinas. Las sacudidas pueden dañar los componentes de la unidad principal o los dispositivos de precisión de su interior, al tiempo que pueden provocar errores en la unidad principal.

Importante

- Si desea mover una máquina montada en una pared, póngase en contacto con el distribuidor local y solicite asistencia.
- Si utiliza varias máquinas en la misma ubicación, asegúrese de que se instalan a una distancia mínima de 15 m (49,2 pies) entre sí. De lo contrario, podrían efectuarse operaciones imprevistas.
- Al transportar la unidad principal, sosténgala por las zonas especificadas en la siguiente ilustración. No toque los sensores de las esquinas de la unidad principal.

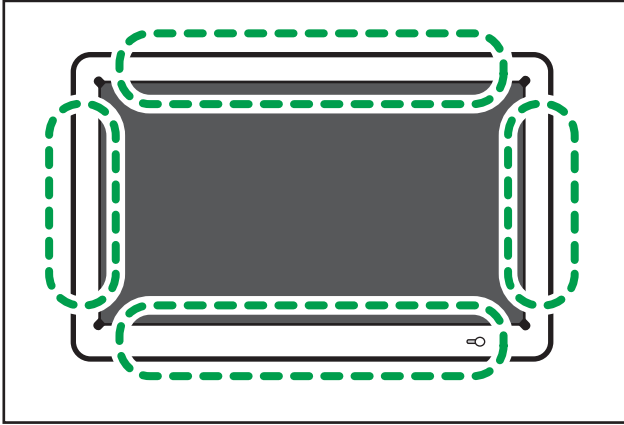

DEC060

1. Asegúrese de que el interruptor principal de alimentación esté apagado.

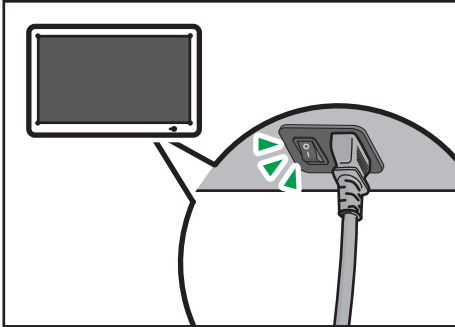

CUE043

Si el interruptor principal de alimentación está encendido, apáguelo. Si desea más información sobre cómo apagar la alimentación principal, consulte Pág. 31 "Detener".

2. Desconecte todos los cables.
3. Desbloquee el seguro de cada rueda.

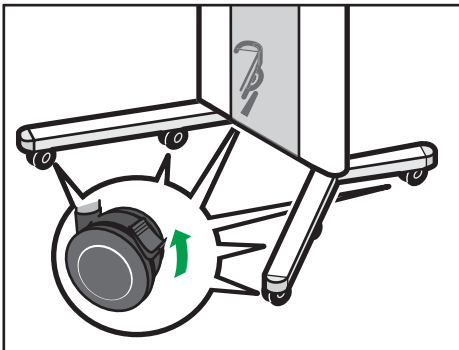

CUE040

4. Mueva la máquina.

Muévala lentamente para evitar someter la unidad principal a movimientos excesivos.

5. Cuando haya movido la máquina a la ubicación deseada, bloquee el seguro de cada rueda.

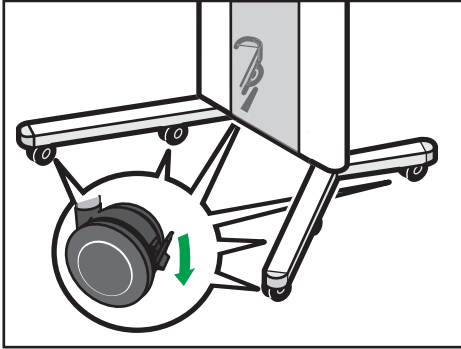

CUE041

Si no bloquea los seguros puede provocar daños en la máquina, que vuelque, o bien que se produzcan lesiones.

6. Conecte el cable de alimentación.

Si desea más información sobre cómo conectar el cable de alimentación, consulte Pág. 39 "Conexión del cable de corriente".

Iniciar y detener la máquina

ADVERTENCIA

- Asegúrese de ubicar la máquina lo más cerca posible de una toma de corriente. Esto permitirá una fácil desconexión del cable de alimentación en caso de emergencia.
- Si la máquina emite humo o un olor extraño o se comporta de un modo poco habitual, apague la alimentación inmediatamente. Después de apagar la máquina, asegúrese de desconectar el enchufe del cable de alimentación de la toma de pared. A continuación, póngase en contacto con el representante del servicio técnico e infórmele del problema. No use la máquina. De hacerlo, podría producirse un incendio o una descarga eléctrica.
- Si caen objetos metálicos, agua u otro líquido en el interior de la máquina, deberá apagar la alimentación inmediatamente. Después de apagar la máquina, asegúrese de desconectar el enchufe del cable de alimentación de la toma de pared. A continuación, póngase en contacto con el representante del servicio técnico e infórmele del problema. No use la máquina. De hacerlo, podría producirse un incendio o una descarga eléctrica.
- No toque la máquina cuando haya una tormenta con rayos en las inmediaciones. Hacerlo podría provocar una descarga eléctrica.

Importante

- **Si utiliza la máquina durante un largo periodo de tiempo, asegúrese de tomar descansos para evitar forzar la vista.**

La máquina está equipada con un botón de encendido y un interruptor de alimentación principal. Se recomienda dejar encendido el interruptor de alimentación principal, habitualmente. Si desea mover la máquina o si no espera usarla durante un período prolongado, apague el interruptor de alimentación principal.

Iniciar

Importante

- **La posición del sensor táctil se ajusta automáticamente cuando se enciende la máquina. No toque la pantalla mientras la máquina se está encendiendo. De lo contrario, la posición del sensor táctil no se ajustará correctamente.**

1. Encienda el interruptor principal.

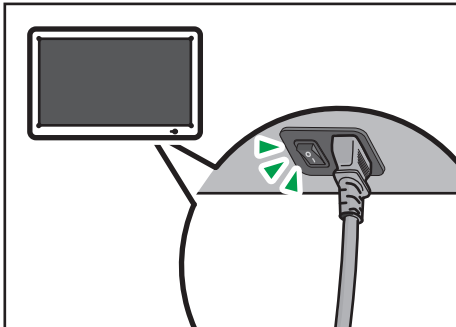

CUE048

2. Pulse el botón de encendido.

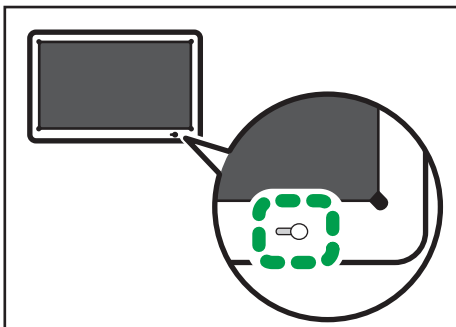

DEC052

Aparece la pantalla.

Detener

★ Importante

- No apague el interruptor de alimentación principal ni retire el cable de alimentación mientras la máquina recibe alimentación. Si lo hace, puede estropear la unidad de memoria flash o puede provocar otros daños.
- Si la máquina se apaga cuando se comparte una pantalla con varios dispositivos conectados mediante una red y se realizan operaciones en la pantalla compartida, se perderán los datos de estas operaciones.

1. Pulse el botón de encendido.

Pulse el botón de encendido y suéltelo inmediatamente.

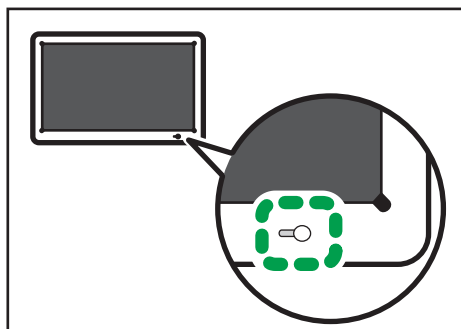

DEC052

3

2. Cuando se apague el indicador de encendido, apague el interruptor de alimentación principal.

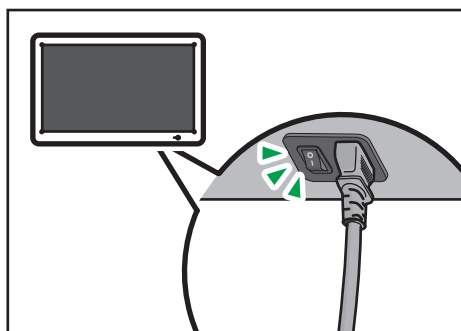

CUE043

Instalación de la máquina (por una persona autorizada)

ADVERTENCIA

- Al ensamblar el soporte, montar la unidad principal en una pared o instalar la unidad principal, consulte con su distribuidor local. No intente realizar la instalación por su cuenta.

Importante

- **No instale la máquina con la unidad controladora orientada al suelo.**

La unidad principal puede montarse en el soporte o en una pared. Si desea más información sobre cómo montar la unidad principal en el soporte, consulte la Guía de instalación que se incluye con el soporte. Si desea más información sobre cómo montar la unidad principal en la pared, consulte las instrucciones que se suministran con el soporte de montaje en la pared.

Precauciones para la instalación

ADVERTENCIA

- No utilice aerosoles inflamables ni disolventes en las proximidades de la máquina. Asimismo, evite colocar estos elementos cerca de esta máquina. De hacerlo, podría producirse un incendio o una descarga eléctrica.

- No coloque jarrones, macetas, tazas, artículos de tocador, medicamentos, objetos metálicos pequeños o envases con agua u otros líquidos, encima o cerca de esta máquina. Se podría producir un incendio o una descarga eléctrica si hay un derrame o si dichos objetos o sustancias caen dentro de la máquina.

- Instale la máquina de forma que el cable de alimentación y los demás cables no queden atrapados ni enredados. Si los cables quedan atrapados pueden dañarse y provocar una descarga eléctrica o un incendio.

- A continuación, se explican los mensajes de advertencia que se indican en la bolsa de plástico utilizada para el embalaje de este producto.
 - Mantenga siempre los materiales de polietileno (bolsas, etc.) proporcionados con esta máquina fuera del alcance de los niños. Se podría producir asfixia si los materiales de polietileno entran en contacto con la boca o la nariz.

PRECAUCIÓN

- Mantenga la máquina alejada de la humedad y el polvo. De lo contrario podría producirse un incendio o una descarga eléctrica.
- No coloque ningún objeto encima de la máquina. De lo contrario, la máquina podría caer y provocar lesiones.
- No coloque la máquina sobre una superficie inestable o inclinada. Si vuelca, podría causar daños físicos.
- Mantenga la máquina alejada de gases corrosivos y entornos de alta salinidad. Asimismo, no instale la máquina en lugares donde se lleven a cabo pruebas químicas (laboratorios, etc.), ya que la máquina se podría averiar.

Precauciones para la instalación del soporte

ADVERTENCIA

- No se apoye ni cuelgue en el soporte, ni lo pise. El soporte podría deformarse y provocar un accidente.

PRECAUCIÓN

- Después de mover el soporte, bloquee los seguros de las ruedas. Si no bloquea los seguros, el soporte podría moverse o caer inesperadamente y provocar un accidente que dañaría el soporte o la unidad principal.
- No sacuda ni fuerce el soporte. Si el soporte se usa por separado, podría dañarse, lo que provocaría un accidente que podría ocasionar lesiones.

Precauciones para el montaje en la pared.

Se necesita un soporte compatible con VESA para montar la unidad principal en una pared.

Importante

- Se necesitan como mínimo dos personas para instalar, retirar o mover la unidad principal.
- Al montar un soporte compatible con VESA, use uno que se corresponda con la medida 400 x 200 mm (15,7 x 7,9 pulgadas).
- Use un soporte que deje 6 cm (2,4 pulgadas) o más de espacio al montar la unidad principal en una pared o el techo.

- El peso de la unidad principal es de 50 kg (110,2 lb). Use un soporte de montaje que sea lo suficientemente resistente para soportar el peso de la unidad principal.
- Al montar la unidad principal en una pared o el techo, seleccione una ubicación que pueda soportar el peso combinado de la unidad principal y el soporte de montaje multiplicado por cuatro, como una columna o una pared de hormigón.
- Al montar un soporte, use tornillos M8.
- Use solo los orificios para tornillos VESA en la parte posterior.

Nota

- Póngase en contacto con el distribuidor local para obtener más información sobre el soporte de montaje en pared recomendado para la unidad principal.

Especificaciones ambientales

En la siguiente tabla se enumeran las especificaciones del entorno de la máquina:

Entorno	Especificaciones
Temperatura	10 – 32 °C (50 – 89,6 °F)
Humedad	15 - 80 % (sin condensación)
Altitud máxima	2.000 m (6.600 pies)
Alimentación	CA 100 – 240 V, 50/60 Hz

- La máquina ha sido diseñada para su uso en interiores.
- La máquina dispone de panel táctil por infrarrojos. No use la máquina en una ubicación expuesta a una luz intensa, como la luz directa del sol. Si usa la máquina en una ubicación expuesta a una luz intensa, es posible que la máquina no funcione adecuadamente.
- Le recomendamos que tome las medidas necesarias para impedir que la máquina vuelque después de su instalación.

Nota

- Si instala la máquina en una ubicación expuesta a altas temperaturas, recomendamos que especifique una humedad baja (60 % o menos) cuando utilice la máquina.

Requisitos de espacio para la instalación

Asegure una suficiente cantidad de espacio alrededor de la máquina para la colocación de los cables y facilitar una mejor ventilación.

★ Importante

- Si utiliza varias máquinas en la misma ubicación, asegúrese de que se instalan a una distancia mínima de 15 m (49,2 pies) entre sí. De lo contrario, podrían efectuarse operaciones imprevistas.

Al instalar la máquina montando la unidad principal en un soporte

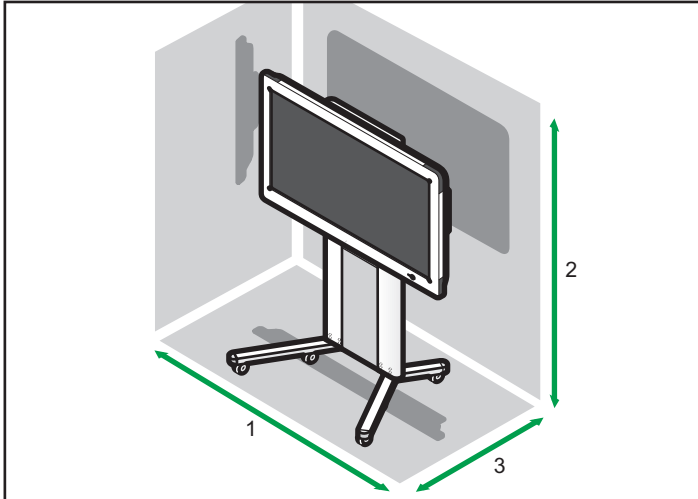

CUE046

1. Anchura: 150 cm (59,1 pulgadas) o más
2. Altura: 200 cm (78,7 pulgadas) o más
3. Profundidad: 100 cm (39,4 pulgadas) o más

Al instalar la máquina montando la unidad principal en una pared

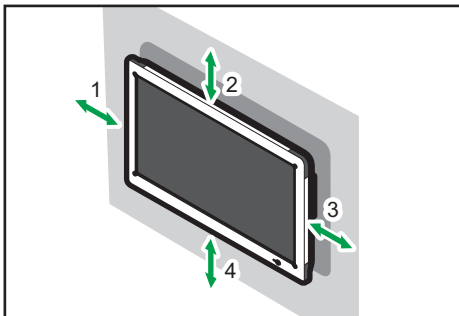

CUE047

1. Izquierda: 10 cm (3,9 pulgadas) o más
2. Parte superior: 20 cm (7,9 pulgadas) o más
3. Derecha: 15 cm (5,9 pulgadas) o más

4. Parte inferior: 20 cm (7,9 pulgadas) o más

Montaje de la bandeja de lápices

★ Importante

- Al montar la bandeja de lápices, póngase en contacto con el distribuidor local. No intente realizar el montaje por su cuenta.

Después de montar la unidad principal, monte en ella el soporte para el lápiz. Este soporte puede colocarse a la izquierda, en el centro, o bien a la derecha de la parte inferior de la unidad principal.

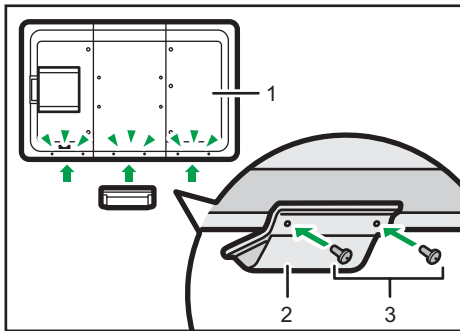

1. Unidad principal
2. Bandeja de lápices
3. Tornillos para la bandeja de lápices

↓ Nota

- Se necesita un destornillador de estrella o una moneda para montar la bandeja de lápices. Seleccione la herramienta adecuada según la ubicación donde se haya instalado la unidad principal.
- Al retirar la unidad principal del soporte o de la pared, retire la bandeja del lápiz.

Conexión del cable DVI

1. Asegúrese de que el interruptor principal de alimentación esté apagado.

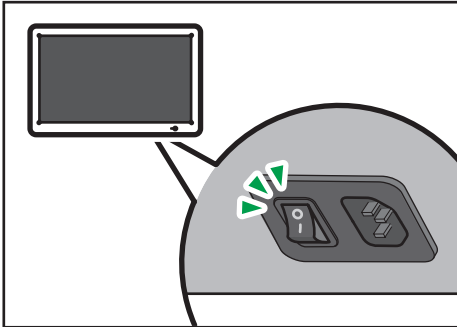

Si el interruptor principal de alimentación está encendido, apáguelo. Si desea más información sobre cómo apagar la alimentación principal, consulte Pág. 31 "Detener".

2. Asegúrese de que el cable de alimentación no esté conectado.

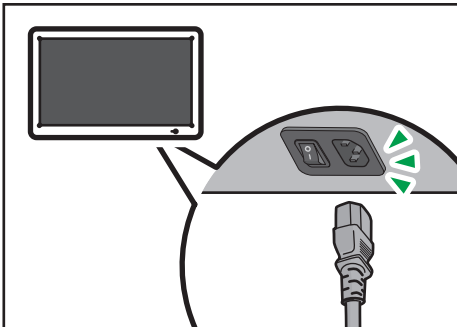

3. Conecte el cable DVI a la unidad del monitor y la unidad controladora.

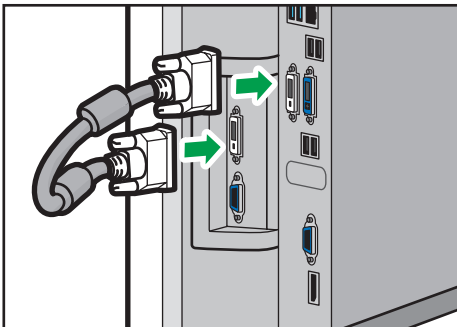

Conexión del cable de corriente

Notas para los usuarios en Norteamérica

ADVERTENCIA

- Conecte el cable de 120 V suministrado a la toma de alimentación de 120 V.

Notas para los usuarios en Europa y otras áreas

ADVERTENCIA

- Conecte el cable de 220-240 V suministrado a la toma de alimentación de 220-240 V.

Notas para los usuarios en Taiwán

ADVERTENCIA

- Conecte el cable de 110 V suministrado a la toma de alimentación de 110 V.

ADVERTENCIA

- No utilice ninguna frecuencia distinta a las indicadas en las especificaciones. De hacerlo, podría producirse un incendio o una descarga eléctrica.
- Evite el uso de cables alargadores o de un ladrón siempre que sea posible. De hacerlo, podría producirse un incendio o una descarga eléctrica.
- Si por algún motivo debe usar un cable de extensión o un ladrón, asegúrese de que el consumo total de energía de los dispositivos conectados no supere el voltaje de aquellos. Si el consumo total de energía supera el voltaje especificado, los dispositivos conectados podrían dañarse o provocar un incendio.
- No utilice cables de alimentación que estén dañados, rotos o modificados. No use tampoco cables de alimentación que hayan sido estirados, doblados fuertemente o que hayan quedado atrapados debajo de objetos pesados. De hacerlo, podría producirse un incendio o una descarga eléctrica.
- Tocar las clavijas del conector del cable de alimentación con algo metálico puede suponer un riesgo de incendio o de descarga eléctrica.
- El cable de alimentación suministrado sólo puede utilizarse con esta máquina. No lo utilice en otros aparatos. De hacerlo, podría producirse un incendio o una descarga eléctrica.
- Es peligroso manipular el conector del cable de alimentación con las manos mojadas. Hacerlo podría provocar una descarga eléctrica.

- Si el cable de alimentación está dañado y sus hilos internos quedan a la vista o están rotos, póngase en contacto con su representante de servicio técnico para que lo sustituya. El uso de cables de alimentación dañados puede desencadenar un incendio o provocar una descarga eléctrica.

- Debe desconectar el enchufe de la toma de corriente al menos una vez al año y comprobar lo siguiente:
 - Que no haya marcas de quemaduras en el enchufe.
 - Que los salientes del enchufe no estén deformados.
- Si se produce alguna de las condiciones anteriores, no utilice el enchufe y consulte a su distribuidor o representante del servicio técnico. El uso de enchufes dañados podría producir incendios o descargas eléctricas.

- Desconecte el cable de corriente de la toma de pared al menos una vez al año y compruebe lo siguiente:
 - Que los cables del interior del cable de corriente no se vean, estén rotos, etc.
 - Que el recubrimiento del cable de corriente no tenga grietas o esté rasgado.
 - Al doblar el cable de corriente, la máquina se apaga y enciende.
 - Parte del cable de corriente se calienta demasiado.
 - El cable de corriente está dañado.
- Si se produce alguna de las condiciones anteriores, no utilice el cable de alimentación y consulte a su distribuidor o representante de servicio. El uso de cables de alimentación podría producir incendios o descargas eléctricas.

PRECAUCIÓN

- Asegúrese de insertar completamente el enchufe del cable de alimentación a la toma de la pared. Un enchufe mal insertado crea una conexión inestable que puede provocar la acumulación de calor.
- Si la máquina va a estar en desuso durante varios días, desconecte el cable de alimentación de la toma de pared.
- Cuando desconecte el cable de alimentación de la toma de corriente, tire siempre del conector, nunca del cable. Si tira del cable, podría dañarlo. El uso de cables de alimentación dañados puede desencadenar un incendio o provocar una descarga eléctrica.
- Asegúrese de desenchufar el cable de la toma de la pared y limpiar las clavijas del enchufe y el área que las rodea al menos una vez al año. Si se acumula polvo, existe riesgo de incendio.

- Cuando vaya a realizar cualquier tarea de mantenimiento en el máquina, desconecte siempre el cable de alimentación de la toma de corriente.

1. Conecte el cable de alimentación al conector.

Use el cable de alimentación suministrado con esta máquina.

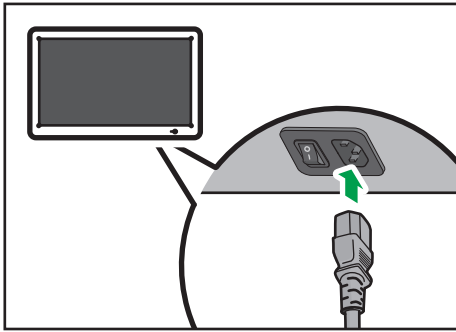

CUE042

- 2. Al instalar la máquina montando la unidad principal en un soporte, mantenga el cable de alimentación conectado a la abrazadera.**

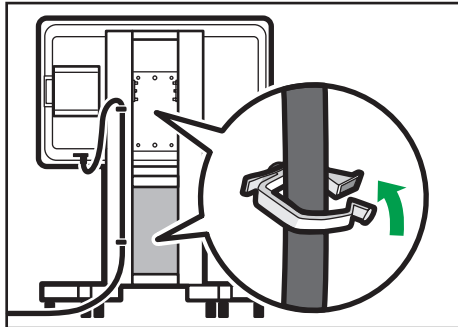

DEC057

- 3. Conecte el enchufe a la toma de pared.**

4. Detección de errores

En este capítulo se explica qué hacer si no puede usar la máquina.

La máquina no se pone en marcha

Si la máquina no se inicia, ejecute el siguiente procedimiento:

- 1. Asegúrese de que el cable de alimentación esté conectado.**
Consulte Pág. 39 "Conexión del cable de corriente".
- 2. Asegúrese de que el interruptor principal de alimentación esté encendido.**
Consulte Pág. 30 "Iniciar".
- 3. Asegúrese de que el cable DVI esté conectado.**
Consulte Pág. 38 "Conexión del cable DVI".
- 4. Si el problema persiste, póngase en contacto con el servicio técnico.**

↓ Nota

- Si desea más información sobre cómo solucionar problemas que pueden suceder después de poner en marcha la máquina o si desea información sobre cómo gestionar los mensajes de error que se muestran, consulte las Instrucciones de uso.

5. Apéndice

Marcas comerciales

DisplayPort y VESA son marcas registradas de Video Electronics Standards Association en los EE. UU. u otras jurisdicciones.

VGA es una marca comercial de International Business Machines Corporation en los EE. UU. o en otros países.

El resto de nombres de producto que se utilizan en este manual aparecen sólo a efectos de identificación y pueden ser marcas comerciales de sus respectivas empresas. Renunciamos a cualquier derecho sobre estas marcas.

MEMO

MEMO

MEMO

