

# RIBITECH

by RIBIMEX



**PRCEN003**  
800W - 230 V 50 Hz



**PRCEN007**  
1200W - 230 V 50 Hz



**PRCEN008**  
950W - 230 V 50 Hz



**PRCEN006**  
950W - 230 V 50 Hz



**PRCEN005**  
1200W - 230 V 50 Hz

**FR**

**ASPIRATEUR A CENDRE**

Manuel d'instructions et d'utilisation

**EN**

**ASH CLEANER**

User and maintenance manual

**IT**

**ASPIRACENERE**

Manuale di istruzioni e di manutenzione

**DE**

**ASCHESAUGER**

Bedienungs- und Wartungsanleitung

**ES**

**ASPIRADOR DE CENIZAS**

Manual de Instrucciones y Mantenimiento

**Art. Nr. : PRCEN003 / PRCEN004 / PRCEN005 / PRCEN006 / PRCEN007 / PRCEN008**

Made in Italy

Product by RIBIMEX ITALIA s.r.l.

**AVERTISSEMENT:**

Lire et assimiler ce manuel avant d'assembler ou d'utiliser ce produit.  
Une utilisation incorrecte du produit pourrait causer de graves blessures et des dommages.  
Conserver ce manuel pour pouvoir le consulter ultérieurement.

**WARNING:**

Carefully read this instruction manual before operating this appliance.  
Incorrect operation may cause injury and/or damages.  
Please keep this manual for future reference.

**AVVERTENZA:**

Leggere attentamente questo manuale di istruzioni prima di utilizzare l'attrezzo.  
Il funzionamento non corretto può causare lesioni e/o danni.  
Conservare il presente manuale per futuri consulti.

**ACHTUNG:**

Vor Gebrauch des Gerätes müssen Sie diese Bedienungsanleitung sorgfältig gelesen und verstanden haben.

Falscher Gebrauch kann zu Verletzungen und/oder Geräteschäden führen.  
Diese Anleitung bitte sorgfältig aufbewahren.

**ADVERTENCIA:**

Lea atentamente este manual de instrucciones antes de utilizar este aparato.  
El uso incorrecto puede ser la causa de lesiones y/o daños.  
Guarde este manual para futuras consultas.

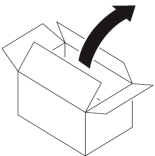

- **Déballage:** Retirez le produit de son emballage. Vérifiez que le produit et les accessoires ne présentent pas de dégâts.
- **Unpacking:** Remove product from its packaging. Check that product and accessories are not damaged.
- **Disimballaggio:** Rimuovere il prodotto dal suo imballaggio. Controllare che il prodotto e gli accessori non siano danneggiati.
- **Auspacken:** Nehmen Sie das Gerät aus der Verpackung. Gerät und Zubehör auf mögliche Transportschäden überprüfen.
- **Desembalaje:** Saque el producto de su embalaje. Compruebe que el producto y los accesorios no presenten daños.



L'utilisation de ce produit est interdite aux enfants et adolescents.  
The use of this product by children is forbidden.  
L'utilizzo di questo prodotto è vietato a bambini ed adolescenti.  
Das Gerät darf nicht von Kindern benutzt werden.  
Se prohíbe el uso del producto por niños.

**Fig. 1**

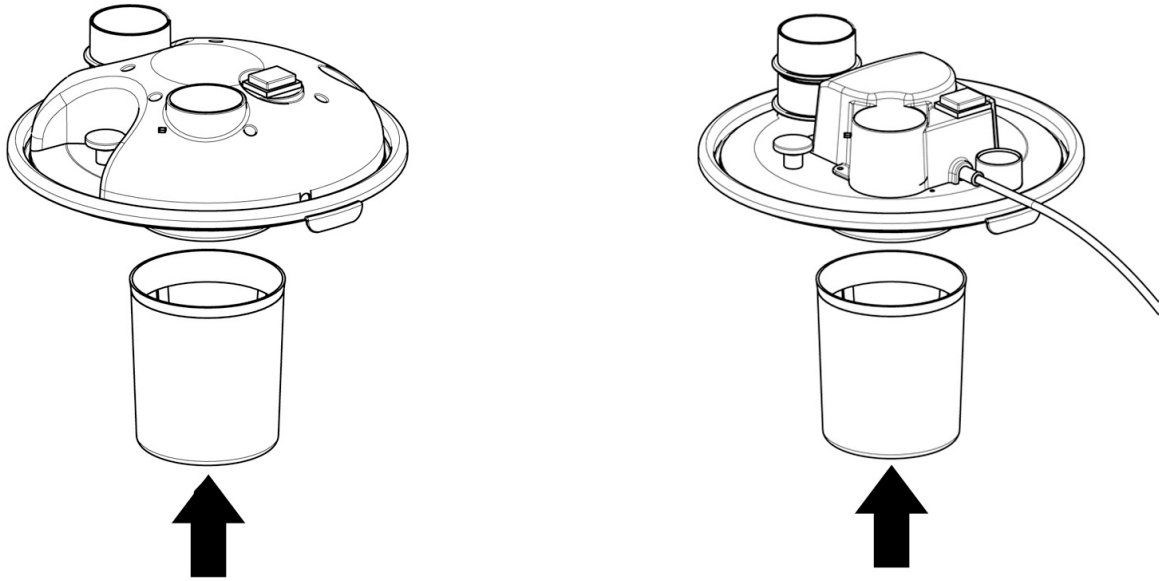

**Fig. 2**

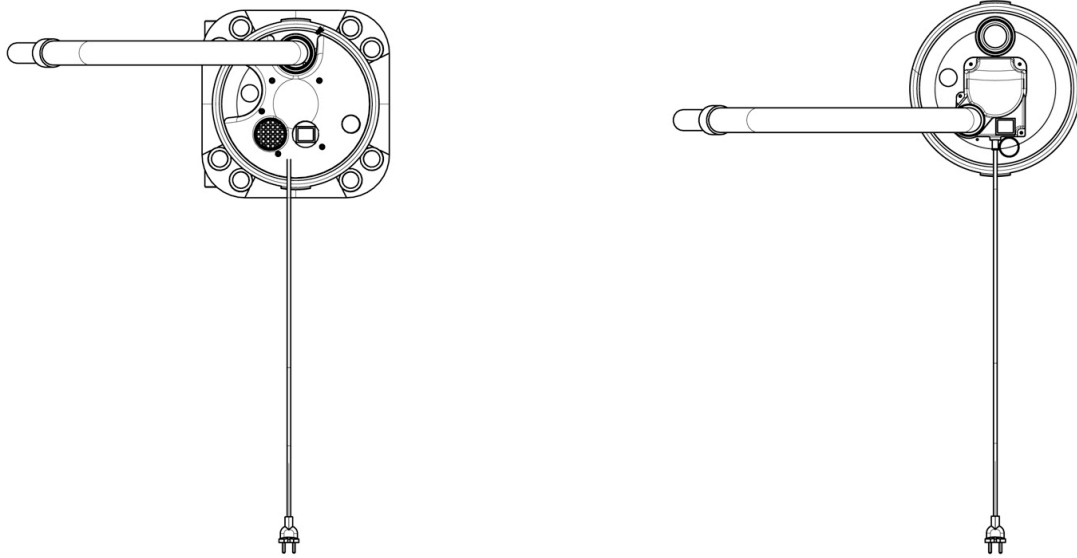

**Fig. 3**

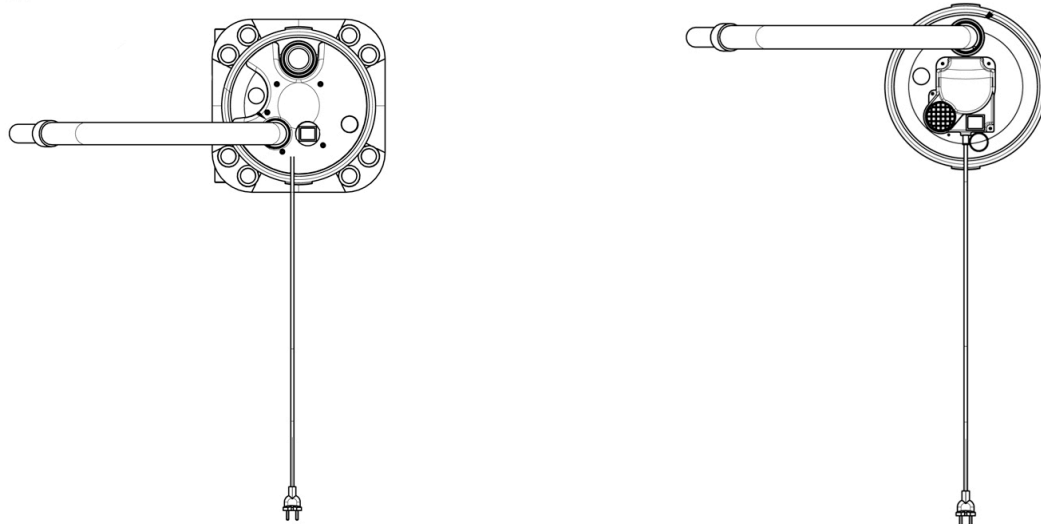

### Félicitations pour votre excellent choix.

Notre aspirateur de cendre se distingue, non seulement par sa qualité et sa fiabilité, mais aussi par sa facilité d'utilisation et sa sécurité irréprochable à long terme. Il a été conçu pour aspirer exclusivement des **cendres froides**. Il n'est pas adapté au nettoyage des chaudières ou des poêles à mazout, ni à l'aspiration des poussières de plâtre ou de ciment.



### IMPORTANT - Consignes de sécurité – Lire attentivement avant l'emploi

- Ne laissez pas l'aspirateur de cendre branché sur la prise de courant électrique quand vous ne l'utilisez pas. Éteignez toujours l'appareil à l'aide du bouton MARCHE/ARRÊT avant de le débrancher.
- Ne tirez pas sur le câble d'alimentation électrique.
- N'aspirez ni eau, ni liquides.
- Ne nettoyez le couvercle du logement moteur qu'avec un chiffon sec.
- Ne laissez pas l'aspirateur de cendre à l'extérieur; remettez-le toujours dans un endroit sec et protégé des intempéries.

Câble d'alimentation électrique: si le câble d'alimentation est endommagé, il doit être remplacé par le fabricant, par son service d'assistance ou par une personne qualifiée.

- Cet appareil n'a pas été conçu pour être utilisé par des personnes (y compris des enfants) dont les capacités physiques, sensorielles ou mentales sont limitées ou qui ne disposent pas de l'expérience ni des connaissances nécessaires, à moins qu'elles ne soient assistées ou formées à l'utilisation de l'appareil par une personne responsable de leur sécurité.

### PRÉPARATION ET UTILISATION DE L'ASPIRATEUR DE CENDRE ÉLECTRIQUE

- Placez la machine sur une surface plane.
- Assurez-vous que le filtre est bien en place dans son logement. (fig. 1)
- Branchez le tube en acier dans son logement. (fig. 2)
- Avant de nettoyer le poêle, assurez-vous qu'il est suffisamment froid. Avant d'aspirer les cendres, il faut également vérifier que les cendres sont complètement froides et bien éteintes.
- Branchez le câble d'alimentation sur la prise de courant et assurez-vous que la tension correspond aux caractéristiques de la machine contrôlez la plaque qui se trouve sur l'appareil.
- Mettez la machine en marche à l'aide de l'interrupteur lumineux ON/OFF situé sur le couvercle du moteur.
- Placez le tube en acier directement dans la cheminée ou le poêle (à bois ou à granulés) pour aspirer la cendre.
- En cas de diminution de la puissance d'aspiration, appuyez sur l'interrupteur pour éteindre le moteur puis, une fois le moteur complètement arrêté, actionnez plusieurs fois le levier de réarmement du filtre, en sortant le bouton jusqu'au fin de course, puis en le relâchant brusquement de manière à secouer le filtre positionné à l'intérieur de l'appareil.

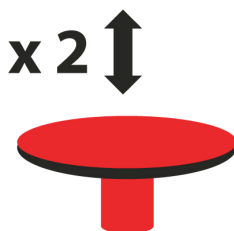

- À ce stade, rallumez la machine à l'aide de l'interrupteur et vérifiez la puissance d'aspiration.
- Dans tous les cas, nous vous conseillons d'aspirer au maximum 2 à 3 kg de cendre (de bois ou de granulés) à chaque opération de nettoyage. Actionnez le levier de réarmement du filtre avant d'entamer le cycle suivant de nettoyage.
- À la fin des opérations de nettoyage du poêle ou de la cheminée, nettoyez la machine et le filtre d'aspiration (effectuez cette opération à l'extérieur de votre habitation).
- Placez le tube en acier dans le logement puis (fig. 3) mettez la machine en marche à l'aide de l'interrupteur. Dirigez la sortie d'air vers le filtre et, si nécessaire, secouez-le en utilisant la tige en métal placée à l'extérieur du tube.

- Après avoir nettoyé le filtre, vérifiez qu'il est en bon état. S'il est cassé ou endommagé, remplacez-le par un filtre d'origine Ribimex.
- Pour retirer le filtre, dégagez-le énergiquement.
- Pour insérer le nouveau filtre, exercez une pression jusqu'au fin de course.



**ATTENTION: Avant d'effectuer n'importe quelle opération de nettoyage ou d'entretien, il faut toujours débrancher la fiche de la prise de courant.**

Le non-respect de ces consignes provoque automatiquement l'annulation de cette garantie

Le groupe filtre est le seul filtre que l'opérateur peut nettoyer - remplacer.

Le filtre doit être remplacé exclusivement par une personne qualifiée.

## DEMONTAGE DU SUPPORT DE PROTECTION DU FILTRE POUR PRCEN005 – PRCEN008



**Avant de nettoyer le filtre, mettre des gants de protection.**

- Pivoter dans le sens inverse de la montre le protège-filtre en acier et extraire le support de protection du couvercle en plastique.
- Procéder au nettoyage du filtre comme décrit précédemment dans ce manuel.
- Quand les opérations de nettoyage sont terminées, repositionner le support de protection métallique en l'insérant dans les encoches prévues et en le faisant pivoter dans le sens des aiguilles d'une montre.

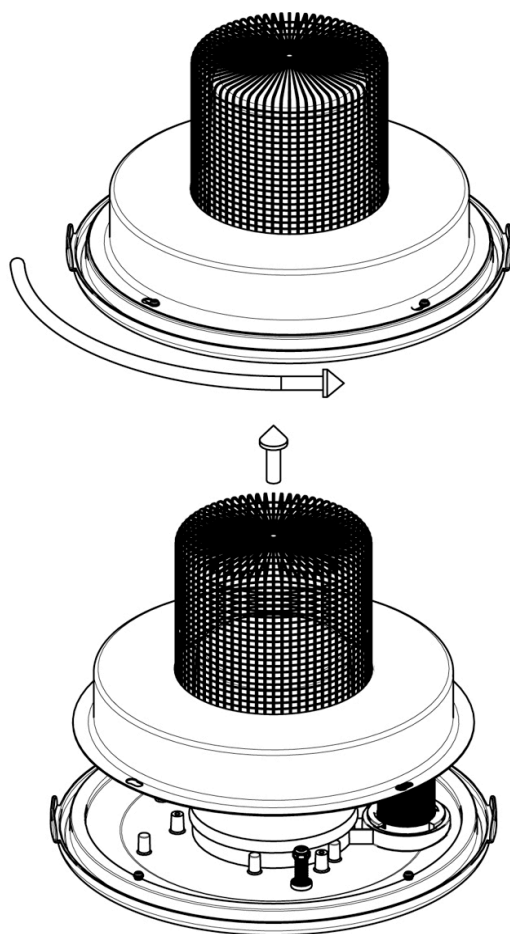

**Congratulations for your excellent choice.**

Our ash vacuum cleaner is not only a top quality and highly reliable product, but it is also easy to use and offers a safe and long-lasting operating life.

It has been designed to vacuum only **cold ash**. It is not suitable for boilers or for fuel oil stoves nor can it be used for plaster powder or cement dust.

**IMPORTANT - Safety warnings - Read carefully before use**

- Do not leave the ash vacuum cleaner plugged in when not in use. Always stop the appliance with the ON/OFF switch before taking the plug out of the socket.
- Do not pull the lead.
- Do not use to vacuum water or other liquids
- The cover of the motor compartment must only be cleaned with a dry cloth.
- Do not leave the ash vacuum cleaner outdoors, it must always be kept in a dry place and not where it could be affected by bad weather conditions.

Electric lead : if the electric lead is damaged, it must be replaced by the manufacturer, by the manufacturer's customer service or by qualified people.

- This device is not intended for use by people (including children) with limited physical, sensorial or mental capacities or by people lacking in experience or knowledge unless they are assisted or shown how to use the appliance by a person responsible for their safety.

**HOW TO PREPARE AND USE THE ELECTRIC ASH VACUUM CLEANER**

- Position the appliance on a flat surface.
- Make sure the filter is fitted in its housing (fig. 1)
- Connect the steel pipe to its fitting. (fig. 2)
- Before cleaning the stove make sure that it has cooled down properly. Before vacuuming the ash, check that it is cold and no longer alight.
- Plug the electric lead into a socket, making sure the voltage is suitable for the characteristics of the appliance please, check the rating label on the appliance.
- Turn the appliance on using the luminous ON/OFF switch located on the cover of the motor.
- Vacuum the ash directly from the fireplace or from the stove using the steel pipe.
- If there should be a reduction in the suction power, turn the motor off using the switch and when the motor is completely still, operate the lever several times to reset the filter. To do this, pull out the knob fully and then release it sharply so that it shakes the filter inside the appliance.

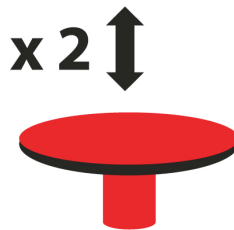

- Now, turn the appliance on once again using the switch.
- It is advisable, in any case, to clean a max. of 2/3 Kg of ash during each cleaning operation. Operate the filter reset lever, before each cleaning cycle.
- When the stove or fireplace has been cleaned, the appliance and suction filter must then be cleaned (this operation must be carried out outside the house).
- Position the steel pipe in fitting (fig.3) and turn the appliance on using the switch. Direct the outlet of air towards the filter and, if necessary, shake the filter with the metal nozzle located on the outside of the pipe.
- Once the filter has been cleaned, check whether it is suitable for further use. If it has been damaged or broken, replace it with an original Ribimex filter.

- To take out the filter, remove it forcefully.
- To insert the new filter, press on it as far as it will go.



**CAUTION: Before carrying out any cleaning or maintenance operation, the plug must always be removed from the socket.**

If these instructions are not followed, the guarantee will automatically become null and void.  
The only filter that can be cleaned - replaced by the user is filter group.  
Filter must only be replaced by qualified staff.

## **HOW TO DISASSEMBLE THE FILTER PROTECTIVE SUPPORT FOR PRCEN005 AND PRCEN008**



**Before cleaning the filter, wear protective gloves.**

- Turn anticlockwise the steel filter protection and take the protective support out of the plastic cover.
- Clean the filter as previously described in this manual
- Once finished, put the metal protective support in its place and turn it clockwise.

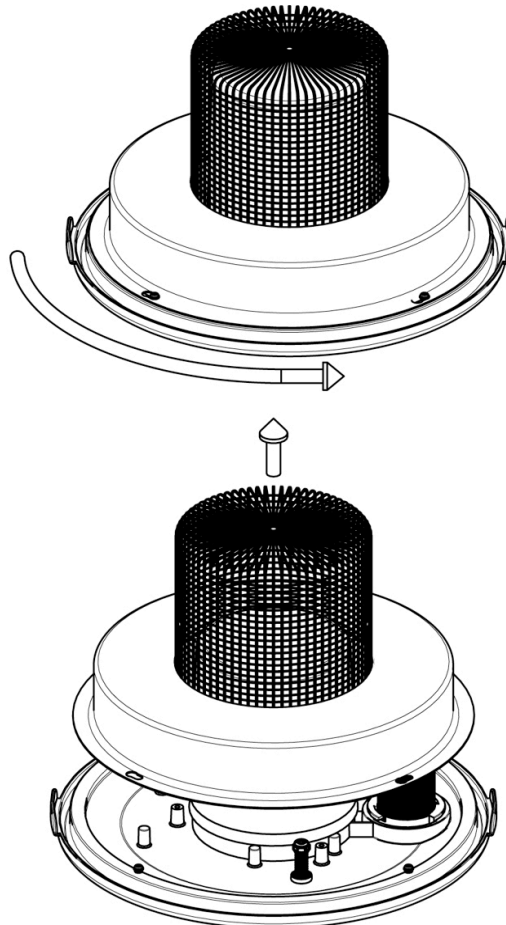



**Complimenti per l'ottima scelta.**

Il nostro aspiracenere oltre alla qualità e all'affidabilità, offrono un utilizzo facile e sicuro per lungo tempo. Sono stati concepiti per aspirare esclusivamente **cenere fredde**. Non sono adatti per le caldaie e per le stufe a nafta e nemmeno per aspirare polvere di gesso o di cemento.

**IMPORTANTE – Avvertenze di sicurezza da leggere prima dell'uso**

- Non lasciare l'aspiracenere attaccato alla presa di corrente elettrica quando non viene usato. Arrestare sempre l'apparecchio con il pulsante ACCESO/SPENTO prima di staccarlo dalla presa.
- Non tirare sul cavo di alimentazione elettrica.
- Non aspirare acqua o altri liquidi
- Non pulire il coperchio di alloggiamento motore con l'acqua, ma soltanto con un panno asciutto.
- Non lasciare l'aspiracenere all'esterno, deve essere sempre riposto in un luogo asciutto e protetto dalle intemperie.

Cavo di alimentazione elettrica: se il cavo d'alimentazione è danneggiato, deve essere sostituito dal fabbricante, dal suo servizio d'assistenza o da personale qualificato.

- Questa macchina non deve essere usata da persone (compresi bambini) con capacità fisiche, sensoriali o mentali limitate o da persone che mancano dell'esperienza o della conoscenza necessaria, a meno che non siano assistite o non si dimostri loro l'uso appropriato da parte di persone responsabile della loro sicurezza.

**PREPARAZIONE E UTILIZZO DELL'ASPIRACENERE ELETTRICO**

- Posizionare il prodotto su una superficie piana.
- Assicurarsi che il filtro in tessuto sia inserito nell'apposita sede (fig.1)
- Collegare il tubo di acciaio nell'apposita sede. (fig.2)
- Prima di procedere alla pulizia della stufa, assicurarsi che sia sufficientemente fredda. Prima di aspirare la cenere, controllare che sia fredda e completamente spenta.
- Inserire il cavo di alimentazione nell'apposita presa di corrente ed accertarsi che il voltaggio sia idoneo alle caratteristiche della macchina, verificando la targa posta nell'apparecchio.
- Azionare l'accensione della macchina, mediante l'interruttore luminoso ON/OFF posto sul coperchio motore.
- Aspirare la cenere mediante il tubo d'acciaio, direttamente dal caminetto o dalla stufa.
- In caso di diminuzione della potenza aspirante, spegnere il motore tramite l'interruttore e a motore completamente fermo, azionare l'apposita leva di riarmo filtro più volte estraendo il pomello fino al fermo e lasciarlo cadere bruscamente in modo da scuotere il filtro posto all'interno dell'apparecchio.
- 

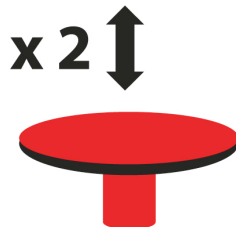

- A questo punto, riaccendere la macchina mediante l'interruttore.
- Consigliamo comunque, di aspirare 2/3 Kg max. di cenere per ogni operazione di pulizia. Azionare la leva di riarmo filtro, prima di ogni successivo ciclo di pulizia.
- Finita l'operazione di pulizia della stufa o del caminetto, procedere con la pulizia della macchina e del filtro di aspirazione (da eseguirsi all'esterno dell'abitazione).
- Posizionare il tubo di acciaio nell'apposita sede (fig. 3) ed accendere la macchina tramite l'interruttore. Dirigere l'uscita dell'aria verso il filtro.
- Dopo l'operazione di pulizia del filtro, verificare lo stato di idoneità per un successivo utilizzo.



- In caso di danneggiamento o rottura, sostituirlo con un filtro di ricambio originale RIBIMEX Cod. PRCEN003/F disponibili presso il rivenditore o dove avete acquistato il prodotto.
- Per togliere il filtro estrarlo con forza.
- Per inserire il nuovo filtro esercitare una pressione fino alla battuta.



**ATTENZIONE : prima di procedere con qualsiasi operazione di pulizia o manutenzione, staccare sempre la spina dalla presa.**

In caso di non osservanza, la garanzia decadrà automaticamente.

Il solo filtro che può essere pulito o sostituito dall'operatore è il filtro in tessuto.

Il filtro presente all'interno del corpo motore deve essere sostituito solo da personale qualificato.

#### **SMONTAGGIO DEL SUPPORTO DI PROTEZIONE DEL FILTRO SUI MODELLI PRCEN005-PRCEN008**



**Prima di eseguire le operazioni di pulizia del filtro, indossare guanti di protezione.**

- Ruotare in senso antiorario il proteggi filtro in acciaio ed estrarre il supporto di protezione metallica dal coperchio in plastica.
- Eseguire le operazioni di pulizia del filtro come descritto in precedenza nel seguente manuale.
- Quando le operazioni di pulizia sono terminate, riposizionare il supporto di protezione metallico inserendolo nelle apposite sedi e ruotando in senso orario.

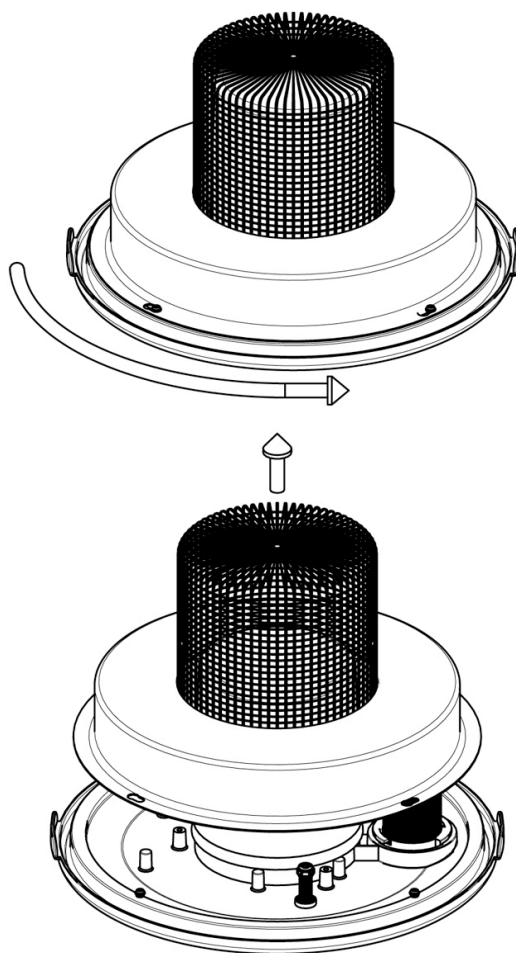

**Herzlichen Glückwunsch zu der ausgezeichneten Wahl.**

Unser Aschesauger bietet neben Qualität und Zuverlässigkeit auf Dauer einfachen und sicheren Gebrauch. Er wurde ausschließlich zum Aufsaugen kalter Asche entworfen. Er eignet sich nicht für Heizkessel und Ölfeueröfen und auch keinesfalls für Putz- oder Zementstaub.

**WICHTIG – Sicherheitsvorschriften - Vor Gebrauch lesen**

- Lassen Sie den Stecker des Aschesaugers nicht in der Steckdose, wenn er nicht benutzt wird. Schalten Sie das Gerät immer an der Taste EIN/AUS aus, bevor Sie den Stecker aus der Steckdose ziehen.
- Ziehen Sie nicht am Versorgungskabel.
- Saugen Sie weder Wasser noch andere Flüssigkeiten auf.
- Reinigen Sie die Motorabdeckung ausschließlich mit einem trockenen Tuch.
- Lassen Sie den Aschesauger nicht draußen stehen. Er muss immer an einem trockenen und vor Witterungseinflüssen geschützten Ort aufbewahrt werden.

Versorgungskabel: Falls das Versorgungskabel beschädigt ist, muss es vom Hersteller, dem Kundendienst oder qualifiziertem Personal ausgewechselt werden.

- Dieses Gerät ist nicht für Personen (einschließlich Kinder) mit körperlicher oder geistiger Behinderung bzw. ohne Erfahrung oder Kenntnisse bestimmt, es sei denn, sie werden durch eine für ihre Sicherheit verantwortliche Person dabei unterstützt oder durch diese im Gebrauch des Geräts unterwiesen.

**VORBEREITUNG UND GEBRAUCH DES ELEKTRISCHEN ASCHESAUGERS**

- Stellen Sie das Gerät auf einer ebenen Fläche.
- Vergewissern Sie sich, dass sich der Filter in der entsprechenden Aufnahme befindet. (Abb. 1)
- Stecken Sie das Stahlrohr in die entsprechenden Aufnahmen. (Abb. 2)
- Bevor Sie den Ofen reinigen, vergewissern Sie sich, dass er ausreichend abgekühlt ist. Bevor Sie die Asche aufsaugen, müssen Sie darüber hinaus sicherstellen, dass die Asche kalt ist und keine Glut mehr enthält.
- Stecken Sie das Versorgungskabel in die entsprechende Steckdose und vergewissern Sie sich, ob die Spannung für die Merkmale des Geräts geeignet ist. Die auf dem Typenschild angegebene Spannung kontrollieren.
- Schalten Sie das Gerät mit Hilfe des Leuchtschalters ON/OFF auf der Motorabdeckung ein.
- Saugen Sie die Asche durch das Stahlrohr direkt aus dem Kamin oder Ofen ab.
- Bei Abnahme der Saugleistung schalten Sie den Motor am Schalter und bei komplett stehendem Motor ab. Betätigen Sie mehrmals den Hebel zum Rücksetzen des Filters. Ziehen Sie dazu den Knauf bis zum Anschlag heraus und lassen Sie ihn schlagartig herunterfallen, so dass der Filter im Gerät geschüttelt wird.

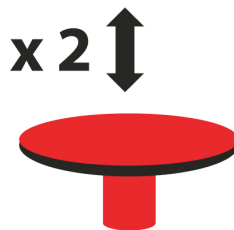

- Nun schalten Sie das Gerät erneut mit dem Schalter ein.
- Wie empfohlen in jedem Fall höchstens 2/3 kg Aschen bei jedem Reinigungsvorgang aufzusaugen. Betätigen Sie den Hebel zum Rücksetzen des Filters vor jedem erneuten Reinigungsvorgang.
- Sobald die Ofen- oder Kaminreinigung abgeschlossen ist, reinigen Sie das Gerät und den Saugfilter (außerhalb der Wohnung).
- Stecken Sie das Stahlrohr in die entsprechende Aufnahme (Abb.3) und schalten Sie das Gerät am Schalter ein. Richten Sie die Luftaustrittsöffnung zum Filter und schütteln Sie ihn bei Bedarf mit der Metalllanze

außen am Rohr.

- Nach dem Reinigen des Filters überprüfen Sie, ob er noch für eine weitere Benutzung geeignet ist. Bei Beschädigung oder Bruch ersetzen Sie ihn durch einen Original-Ribimex-Filter.
- Um den Filter herauszunehmen, ziehen Sie kräftig an ihm.
- Zum Einsetzen des neuen Filters drücken Sie ihn bis an den Anschlag hinein.



**ACHTUNG: Vor jeder wie auch immer gearteten Reinigung oder Instandhaltung muss immer der Stecker aus der Steckdose gezogen werden.**

Bei Nichtbeachtung verfällt die Garantie automatisch.

Der einzige Filter, der vom Anwender gereinigt bzw. ersetzt werden darf, ist der Filter.

Der Filter darf nur von Fachpersonal ausgewechselt werden.



**Vor der Reinigung des Filters bitte Schutzhandschuhe anziehen.**

Lösen Sie den Filter-Schutz aus Metall, indem Sie ihn gegen den Uhrzeigersinn drehen und ziehen Sie dann die Halterung aus dem Kunststoffdeckel heraus.

Reinigen Sie den Filter wie zuvor in dieser Bedienungsanleitung beschrieben.

Nach der Reinigung setzen Sie die Filter-Schutz-Halterung wieder in die dafür vorgesehene Position und drehen Sie den metallenen Filter-Schutz im Uhrzeigersinn.

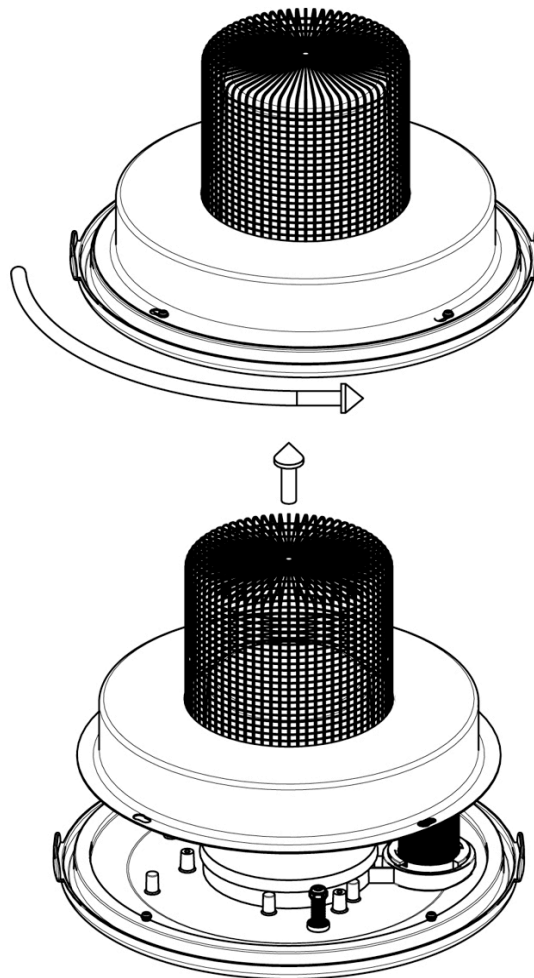

**Enhorabuena por su buena elección.**

Nuestro aspirador de cenizas además de la calidad y de la fiabilidad, ofrece un uso fácil y seguro durante mucho tiempo. Ha sido concebido para aspirar exclusivamente **cenizas frías**. No sirve para las calderas ni para las estufas que funcionan con nafta ni tampoco para el polvo de yeso o de cemento.

**IMPORTANTE – Advertencias de seguridad - Leer antes del uso**

- No dejen el aspirador de cenizas dentro del enchufe eléctrico cuando no es usado. Apaguen siempre el aparato con el pulsante ENCENDIDO/APAGADO antes de quitarlo del enchufe.
- No tiren del cable de alimentación eléctrica.
- No aspiren agua u otros líquidos
- La limpieza de la tapa de protección motor debe hacerse sólo con un paño seco.
- No dejen el aspirador de cenizas al aire libre, debe colocarse siempre en un lugar seco y protegido de la intemperie.

Cable de alimentación eléctrica : si el cable de alimentación está dañado, debe ser sustituido por el fabricante, a través de su servicio de asistencia o por personal cualificado.

- Este aparato no está concebido para que pueda ser utilizado por personas (se incluyen los niños) con capacidades físicas, sensoriales mentales reducidas, o con falta de experiencia o conocimiento, salvo que hayan sido asistidas o instruidas concretamente para el uso del aparato por una persona responsable para su total seguridad.

**PREPARACIÓN Y USO DEL ASPIRADOR DE CENIZAS ELÉCTRICO**

- Coloquen la máquina sobre una superficie plana.
- Asegúrense de que el filtro esté introducido en la sede correspondiente (fig. 1)
- Conecten el tubo de acero a la sede correspondiente (fig. 2)
- Antes de realizar la limpieza de la estufa asegúrense de que la estufa esté perfectamente fría. Antes de aspirar las cenizas es necesario asegurarse de que las cenizas estén completamente frías y apagadas.
- Introduzcan el cable de alimentación en la toma de corriente correspondiente y comprueben que el voltaje sea el idóneo a las características de la máquina controlar la placa del aparato.
- Accionen el encendido de la máquina, mediante el interruptor luminoso ON/OFF situado en la tapa del motor.
- Aspiren la ceniza mediante el tubo de acero, directamente desde la chimenea o desde la estufa.
- En caso de disminución de la potencia de aspiración, apaguen el motor a través del interruptor y con el motor completamente parado, accionen la palanca de restablecimiento filtro varias veces, extrayendo el botón esférico hasta el bloqueo y dejándolo caer bruscamente para sacudir el filtro que hay en el interior del equipo.

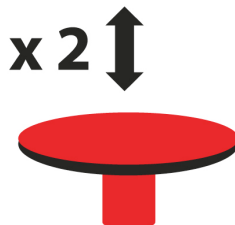

- A este punto, vuelvan a encender la máquina mediante el interruptor.
- Aconsejamos, de todas formas, aspirar 2/3 Kg max. de ceniza para cada operación de limpieza. Accionen la palanca de restablecimiento filtro, antes de cada sucesivo ciclo de limpieza
- Terminada la operación de limpieza de la estufa o de la chimenea, procedan con la limpieza de la máquina y del filtro de aspiración (que debe hacerse al exterior de la casa).
- Coloquen el tubo de acero en la correspondiente sede (fig. 3) y enciendan la máquina a través del

interruptor. Dirijan la salida del aire hacia el filtro y, si fuera necesario, sacúdanlo con la lanza de metal colocada en el exterior del tubo.

- Después de la operación de limpieza del filtro, comprueben el estado de idoneidad para una sucesiva utilización. En caso de avería o rotura, sustitúyanlo con un filtro original Ribimex.
- Para sacar el filtro, extraerlo haciendo fuerza. Para introducir el nuevo filtro, presionar hasta el tope.



**ATENCIÓN:** Antes de cualquier operación de limpieza o de mantenimiento, el enchufe de alimentación debe estar sacado de la toma.

En caso de que no se respete esto, la garantía vence automáticamente  
El único filtro que el usuario puede limpiar - sustituir es el grupo filtro.  
El filtro debe ser sustituido exclusivamente por personal cualificado.



**DESMONTAJE DEL SOPORTE QUE PROTÉGÉ EL FILTRO PARA LOS MODELOS PRCEN005 Y PRCEN008.**





Antes de empezar a limpiar el filtro, utilizen los guantes de protección.

Giren el sentido antiorario la protección en acero del filtro, y quiten el soporte de protección desde la tapa en plastic.

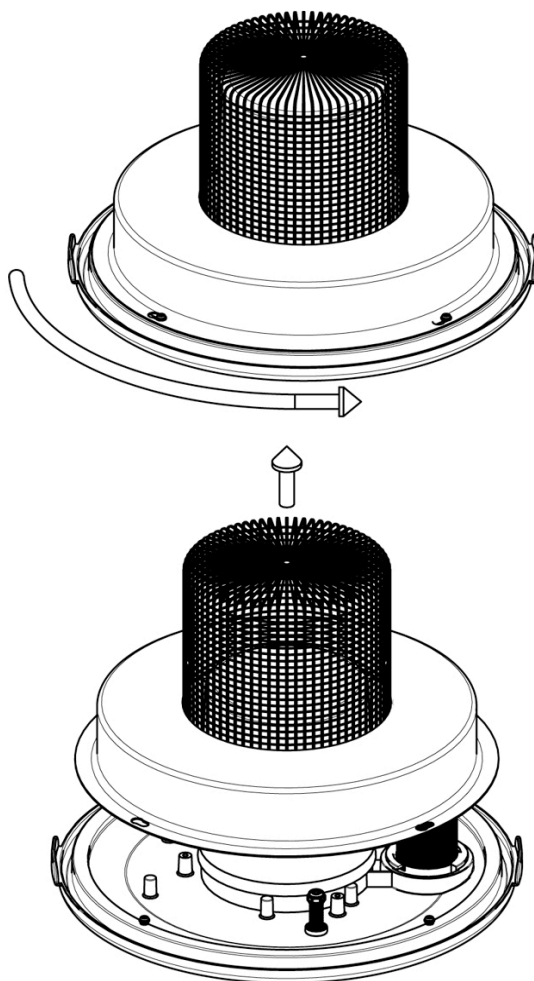
Empiezen a limpiar el filtro como se describe en este manual.

Una vez terminadas las operaciones de limpieza, pongan el soporte de protección en metal en su sitio y giren en sentido horario.



	FR	EN	IT	DE	ES
	<p>Les produits électriques usagés ne doivent pas être jetés avec les déchets ménagers.</p> <p>Déposer l'appareil en fin de vie à la déchetterie ou au centre de recyclage le plus proche. Demander conseil aux autorités locales ou à votre déchetterie locale</p>	<p>Do not dispose of this product with household rubbish. Dispose of this product in the nearest recycle centre.</p> <p>Please contact your local authority or local recycle centre for further information for its safe disposal.</p>	<p>Non smaltire questo attrezzo come normale rifiuto urbano. Gli attrezzi contrassegnati da questo simbolo devono essere adeguatamente smaltiti in modo da assicurarne il riciclaggio.</p> <p>Contattare l'ente locale preposto o l'azienda incaricata per ulteriori informazioni sul metodo sicuro di smaltimento.</p>	<p>Gerät nicht im Hausmüll entsorgen. Bringen Sie das Gerät zu einem Recyclingzentrum. Fragen Sie Ihre zuständige Behörde oder das Recyclingzentrum nach weiteren Informationen zur sicheren Entsorgung.</p>	<p>No tire la herramienta a la basura doméstica cuando se deseche. Debe llevarse al centro de reciclaje más próximo. Consulte a su organismo local o de reciclaje para obtener más información sobre la eliminación.</p>
	<p>Appareil de classe II à double isolation</p>	<p>Class II product with double insulation</p>	<p>Apparecchio di Classe di protezione II</p>	<p>Gerät der Isolierstoffklasse II mit doppelter Isolierung</p>	<p>Herramienta de Clase II con aislamiento doble.</p>
	<p>Porter des lunettes de protection</p>	<p>Wear eye protection.</p>	<p>Indossare una protezione oculare.</p>	<p>Gesichtsschild oder Schutzbrille tragen</p>	<p>Lleve equipo de protección de los ojos (gafas protectoras)</p>
	<p>Porter des gants de protection</p>	<p>Wear protective gloves</p>	<p>Indossare guanti protettivi</p>	<p>Schutzhandschuhe tragen</p>	<p>Lleve guantes de protección</p>
	<p>Garder les enfants éloignés</p> <p>L'utilisation de ce produit est interdite aux enfants et adolescents</p> <p>Le produit ne doit pas être laissé à la portée des enfants ou dans l'environnement des enfants. Ne laissez jamais des enfants l'utiliser. Il convient de surveiller les enfants pour s'assurer qu'ils ne jouent pas avec le produit.</p> <p>Ne jamais laisser le produit sans surveillance</p>	<p>Keep children away:</p> <p>The use of this product by children is forbidden.</p> <p>Keep the product away from children or from their environment. Never allow children to operate the appliance. Children should be supervised to ensure that they do not play with the product. Never leave the product unattended.</p>	<p>Tenere gli prodotto lontano dai bambini:</p> <p>L'utilizzo di questo prodotto è vietato ai bambini ed adolescenti.</p> <p>Tenere il prodotto fuori dalla portata dei bambini e in ogni caso lontano da ambienti frequentati da essi. Non lasciare che i bambini utilizzino l'attrezzo. I bambini devono essere controllati per garantire che non giochino con il prodotto.</p> <p>Non lasciare mai il prodotto senza sorveglianza</p>	<p>Gerät von Kindern fernhalten:</p> <p>Das Gerät darf nicht von Kindern benutzt werden</p> <p>Kinder vom Gerät fernhalten. Lassen Sie niemals Kinder das Gerät benutzen. Achten Sie darauf, dass Kinder nicht unbeaufsichtigt mit dem Gerät spielen. Lassen Sie nie das Produkt unbeaufsichtigt</p>	<p>Mantenga a los niños alejados.</p> <p>Se prohíbe el uso del producto por niños.</p> <p>Mantenga el producto fuera del alcance de los niños. Nunca permita que los niños utilicen el producto.</p> <p>Los niños deben ser supervisados para asegurarse de que no juegan con el producto</p>

# DICHIARAZIONE CE DI CONFORMITA'

Il sottoscritto rappresentante legale di:

**RIBIMEX ITALIA s.r.l. - Via Igna, 18 - 36010 - Carrè (VI) Italy**

Dichiara che il prodotto seguente:

Descrizione:	<b>Aspiracenero elettrico</b>
Codice Articolo:	<b>PRCEN003 - PRCEN004 PRCEN005 - PRCEN006 - PRCEN007 PRCEN008</b>
Brand commerciale:	<b>Ribitech</b>

E' in conformità alle disposizioni legislative che traspongono le seguenti direttive:

**EN 55014-1 (2000) +A1 (2001) + A2 (2002)**  
**EN 61000-3-2 (2000) + A2 (2005)**  
**EN 61000-3-3 (1995) +A1 (2001) + A2 (2005) + ISI (2005)**  
**EN 55014-2 (1997) +A1 (2001)**  
**EN 60335-2-2:2003**  
**EN 60335-2-2/A1:2004**  
**EN 60335-2-2/A2:2006**  
**EN 60335-1:2002**  
**EN 60335-1/A11:2004**  
**EN 60335-1/A1:2004**  
**EN 60335-1/A12:2006**  
**EN 60335-1/A2:2006**

Luogo e data: Carrè, 18/06/2009

Nome e firma del legale rappresentante:  
**Alessandro Guzzonato - Direttore Generale**

