

ESTE LIBRITO DE INSTRUCCIONES LLEVA INFORMACIÓN
IMPORTANTE DE SEGURIDAD. FAVOR DE LEERLO Y
GUARDARLO PARA SU POSTERIOR CONSULTA.

Número de Porción: _____

Fecha: _____

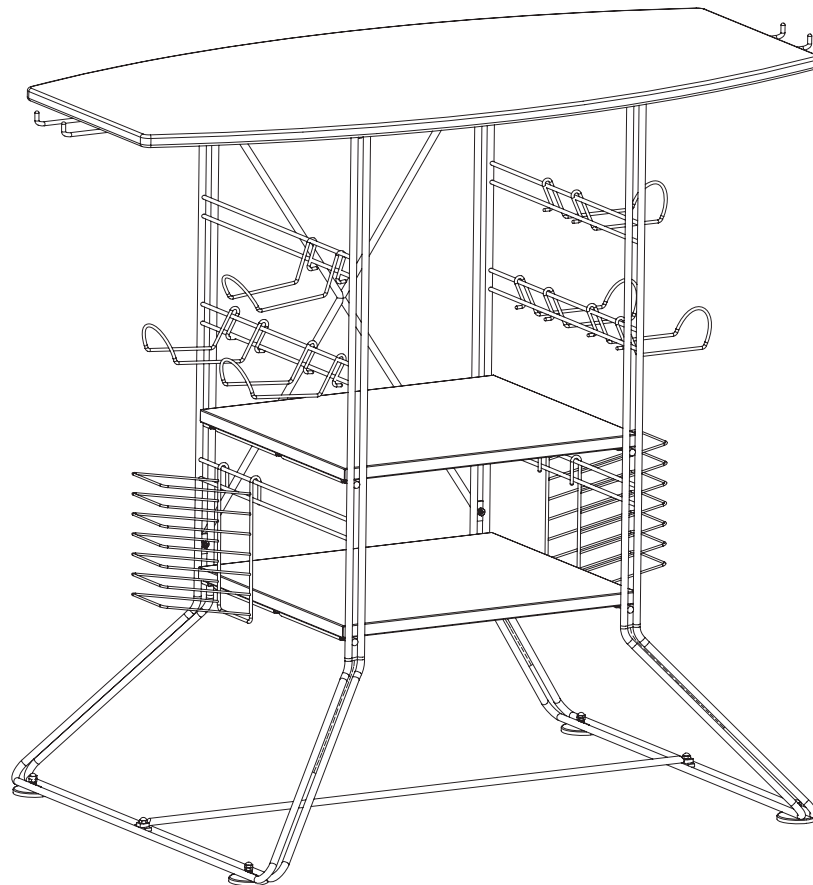

Item #: 45506118/45506118B
45506120/45506120B
45506147

Centipede Gaming Tower

PLASMA o LCD TV' de los asientos; s que mide hasta 37 pulgadas. Si faltan partes,
NO lo regrese a la tienda. Para partes que faltan, partes de reemplazo,
o ayuda de ensamble, favor de llamar al 1-800-747-2660
o escriba al customer_relations@atlantic-inc.com.

Pistas de Ensamble:

Familiarícese con las instrucciones y todas las partes.

Asegúrese que todas las partes se encuentren en la caja y que estén en buenas condiciones.

Arme el producto sobre la caja, tendida y plana, o sobre la alfombra para proteger el producto y el piso.

Para ciertos productos pesados, puede haber necesidad de otra persona que le ayude con el ensamble.

No se recomienda el uso de herramienta motorizada.

Se recomienda fuertemente que por lo menos dos personas realicen el ensamble.

Haga el ensamble del producto cerca de la pared.

Con cada paso, el primer parte movable y aprieta todos los pernos y tornillos a mano a mano. Después de que **TODOS LOS PERNOS** se atornillen levemente, apriete completamente los pernos con destornillador Philips en patrón secuencial (a la derecha o al revés a la derecha).



Precaución:

Nunca permita que los niños suban al mueble ni jueguen con él.

No se siente ni se pare en el mueble.

No ponga un televisor sobre el mueble si es de un peso que excede a la capacidad de peso recomendada.

No sobrecargue los estantes.

Tenga cuidado al mover el mueble. El mueble puede ladear al moverse indebidamente.

Solamente mueva el mueble cuando éste no lleva un televisor u otro componente electrónico.

El manejo indebido pudiera llevar a cortes y laceraciones.









No lo instale sobre superficies inclinadas.







Instrucciones de Cuidado:

Use trapos electrostáticos para sacudir y limpiar el mueble.

No coloque directamente recipientes ni calientes ni fríos sobre la superficie del mueble.

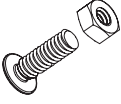
Lista de partes:

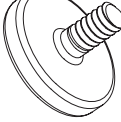
Artículo	Lista de partes del componente	Cantidad
A		1
B		1
C		1
D		2
E		1
F		1
G		2
H		6

Artículo	Lista de partes del componente	Cantidad
I		2
J		12
K		4
L		4
M		2
P		4
Q		4

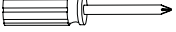
Outilis reqis/ non fournis

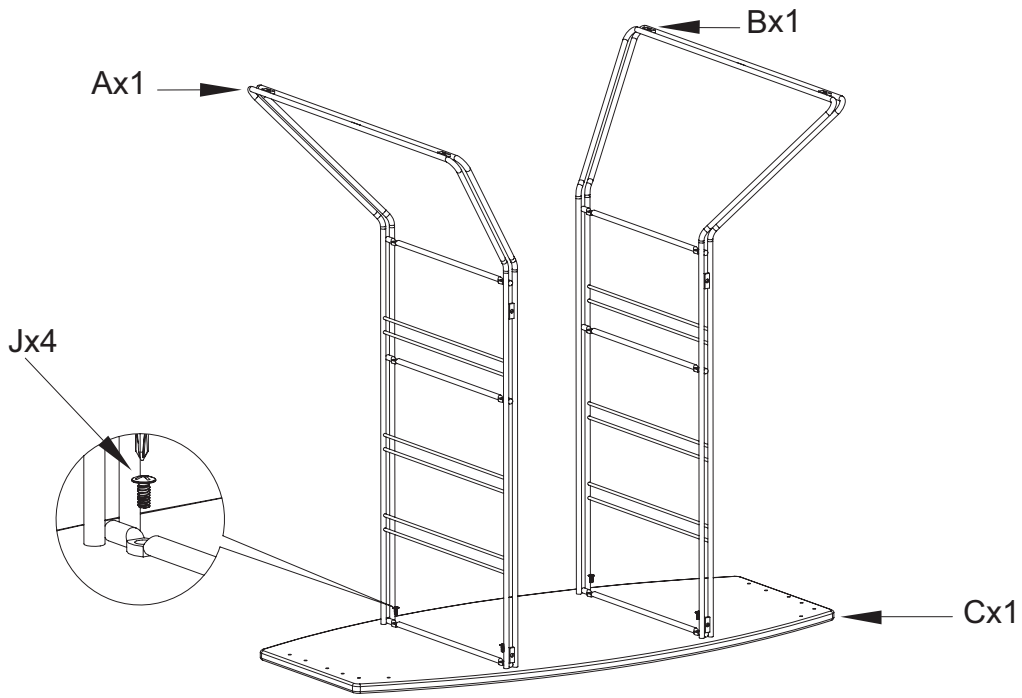

1. Ate el marco del alambre (A&B) al panel superior (C) con los tornillos (J).

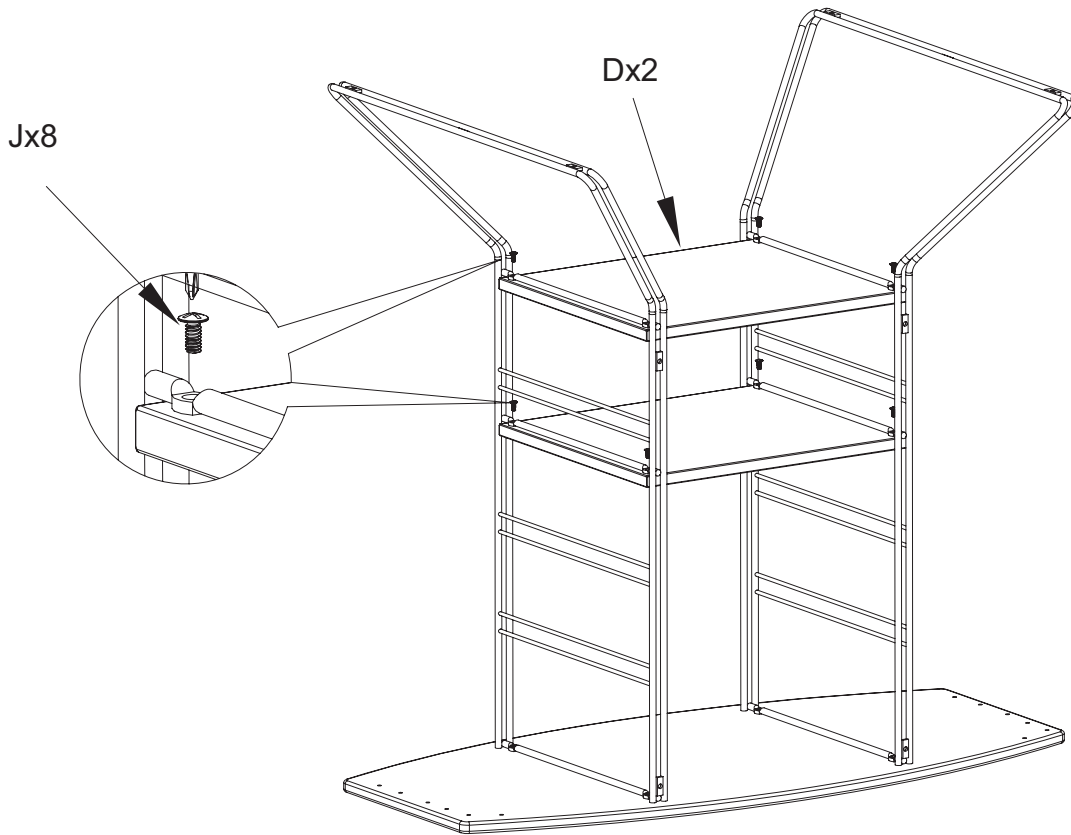

2. Fije el estante (D) al marco del alambre (A&B) con los tornillos (J).

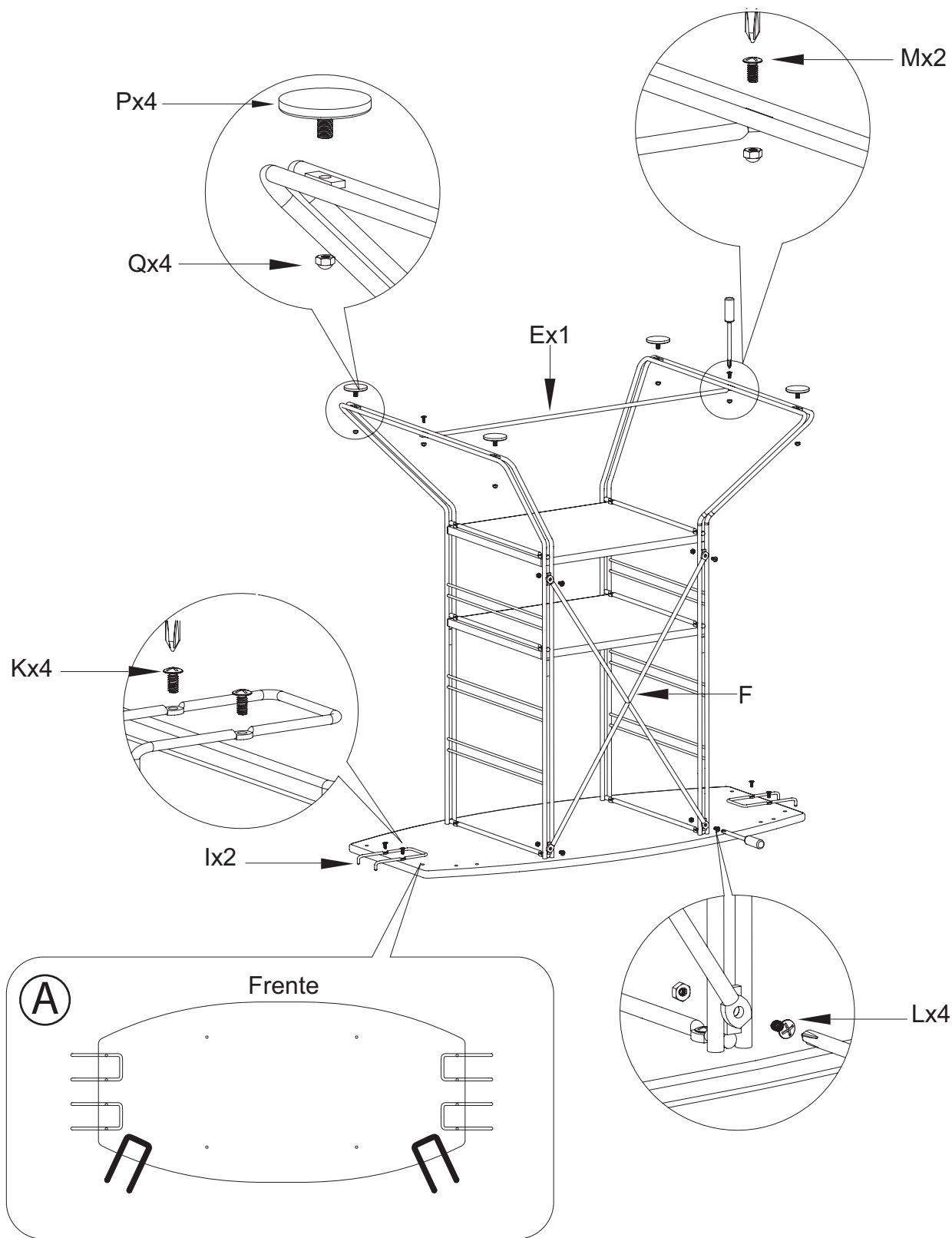

- 3.a) Fije el gancho de la guitarra (I) al panel superior (C) con los tornillos (K).
 Veá el diagrama A para las varias opciones de la localización del gancho de la guitarra.
- b) Fix "X" Bar (F) to the wire frame (A&B) with screws (L).
- c) Fije la barra inferior (E) con los tornillos (M).
- d) Fije los pies ajustables (P) con el casquillo (Q).

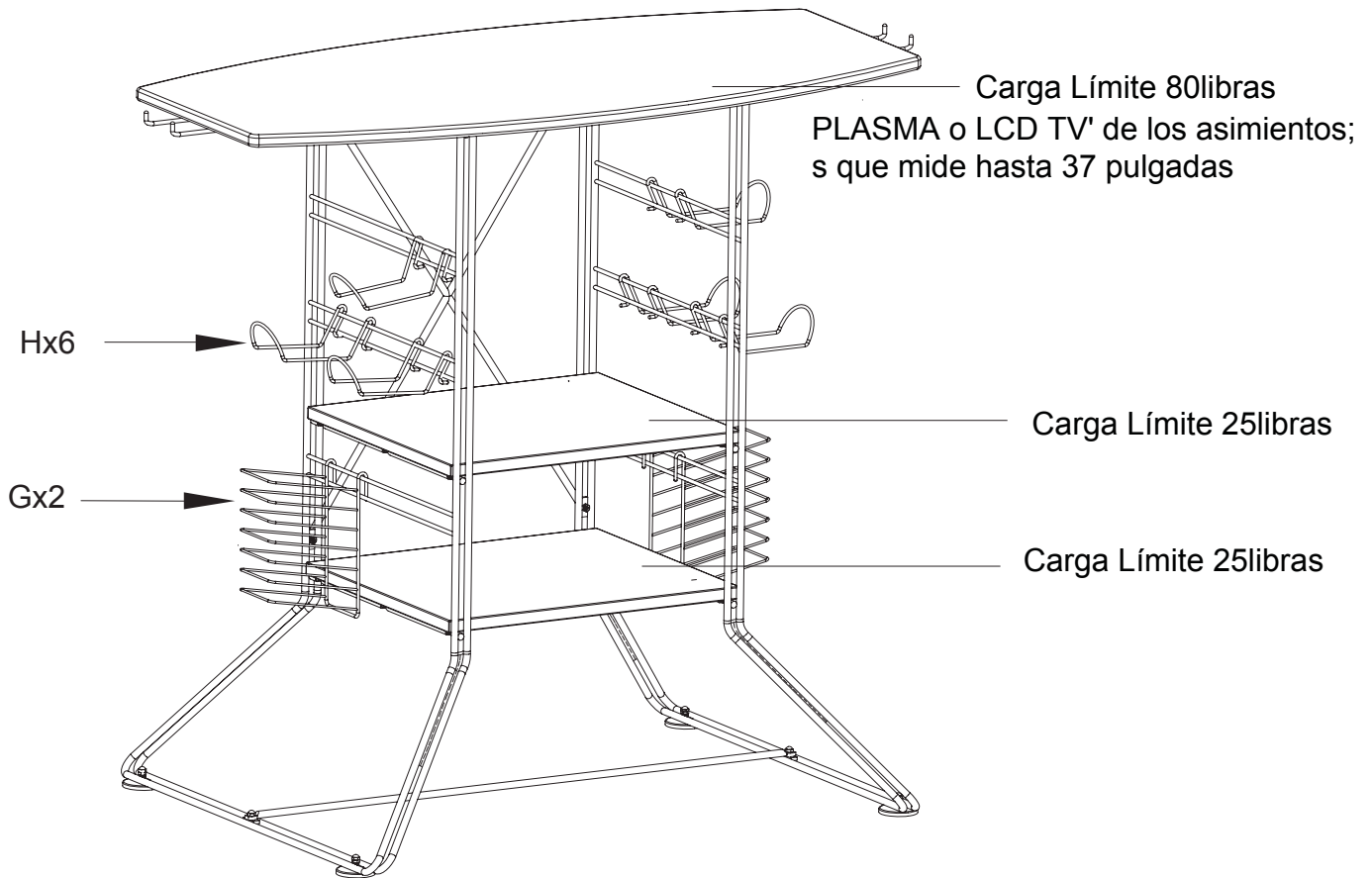

4. Dé vuelta a la unidad vertical, después cuelgue el gancho del regulador (H) y los medios enganchan el (G) al marco del alambre (A&B).

Garantía de Producto: Atlantic, Inc., garantiza al comprador original que sus productos no llevan defectos en el material ni en la hechura. Si, después de una revisión, nos enteramos de un defecto en el material o en la hechura del producto, haremos la reparación o reemplazaremos el producto a nuestro criterio. La presente garantía no cubre el daño accidental, el uso indebido, el cuidado incorrecto o la modificación y excluye las reclamaciones por pérdidas fortuitas o consecuentes. La presente garantía limitada gobierna los productos comprados en los E.E.U.U. y en Canadá. Esta garantía le da el derecho legal específico y usted puede también tener otras derechas que varíen de estado al estado. Esta duración de la garantía durará un año.

Guarde este Manual de Instrucciones para su posterior consulta. Guarde su comprobante de compra original (recibo de la tienda).

Si faltan partes, NO regrese a la tienda. Ou appelez au 1 800 747-2660, du lundi au vendredi, de 8 h à 17 h (HNP). Para ordenar partes que faltan/partes de reemplazo o para pedir ayuda de ensamble, sírvase contactarse con customer_relations@atlantic-inc.com o llame al 1-800-747-2660 de lunes a viernes, 8am - 5pm, hora oficial del Pacífico.

ATLANTIC®

©2009 Atlantic Inc. Santa Fe Springs, CA, U.S.A.
U.S. and other foreign patents pending /
Patentes de los EUA y países extranjeros en trámite /
Brevets en cours pour les États-Unis et autres pays /
U.S. und andere ausländische Patente sind hängig

All rights reserved / Derechos Reservados /
Tous droits réservés

Made in China / Hecho en China /
Fabriqué en Chine

www.atlantic-inc.com

R1.0 100324# 45506118/45506118B
45506120/45506120B
45506147