

# MECEDORA DE MADERA

Estilo # TM013829

## INSTRUCCIONES DE MONTAJE



### **PREGUNTA ?**

Identificar todas las partes y hardware. Si falta alguna piezas llame a nuestro número de teléfono gratuito al 1-888-287-4275 de 9:00 am a 17:00 CST ( lunes a viernes) o por correo electrónico [help@crestwoodgc.com](mailto:help@crestwoodgc.com) para cualquier pieza de recambio . Para un servicio más rápido , tenga el número de estilo a la mano cuando llame.

**ESTE MANUAL DE INSTRUCCIONES CONTIENE INFORMACIÓN IMPORTANTE DE SEGURIDAD.  
POR FAVOR LEA Y GUARDE PARA FUTURA REFERENCIA.**



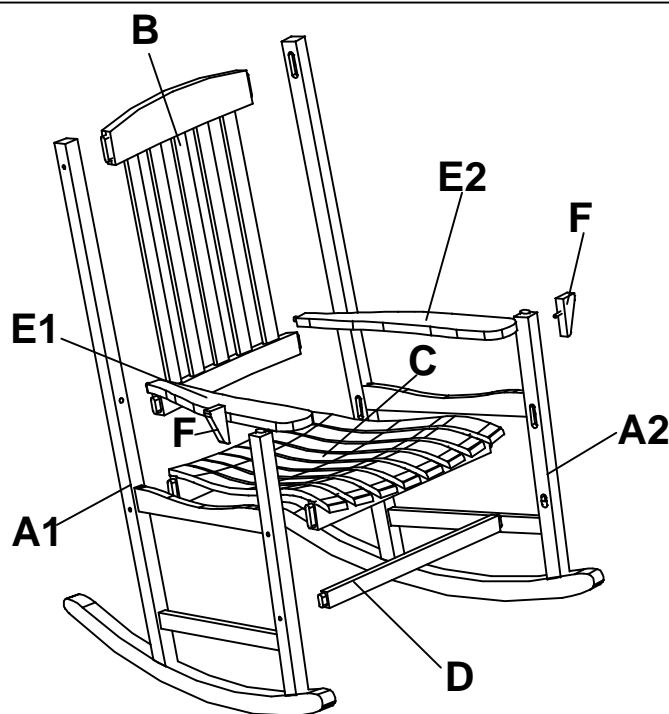

**IMPORTANTE !**

- \* MONTAR SU UNIDAD EN UNA ZONA LIBRE DE CUALQUIER OBJETOS QUE PUEDAN RAYAR LA SUPERFICIE DE LA UNIDAD.
- \* Examinar el material de empaque antes de desechar , ESCASEZ puede ocurrir por PIEZAS QUE QUEDARON EN EL MATERIAL DE EMPAQUE .
- \* POR FAVOR LEA LAS INSTRUCCIONES ATENTAMENTE , y verificar todas las piezas .
- \* TODOS LOS PERNOS Y TORNILLOS DEBEN ser apretados DE VEZ EN CUANDO PARA EVITAR DANOS.

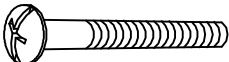

LISTA DE PIEZAS DE MADERA		
NO.	DESCRIPCIÓN	CANTIDAD
A1	Marco lateral derecho	1 Pieza
A2	Marco lateral izquierdo	1 Pieza
B	Soporte de espalda	1 Pieza
C	Asiento	1 Pieza
D	Delantal	1 Pieza
E1	Brazo derecho	1 Pieza
E2	Brazo izquierdo	1 Pieza
F	Soporte	2 Piezas

**LISTA DE PIEZAS DE HARDWARE**

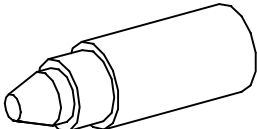
- G**  1 1/4" Perno ..... 8 Pzs.
- H**  1 1/4" Tornillo ..... 4 Pzs.
- I**  1 3/4" Tornillo ..... 4 Pzs.
- J**  Tapa de madera ..... 8 Pzs.
- K**  Pegamento ..... 1 Pz.

**HERRAMIENTAS NECESARIAS**

Para el montaje correcto utilizar estas herramientas (no incluidas)

- 1. 6 " destornillador Phillips  
- Para apretar todos los pernos.

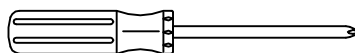

- 2. Mazo de goma  
- Para cubrir las tapas de madera.

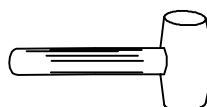

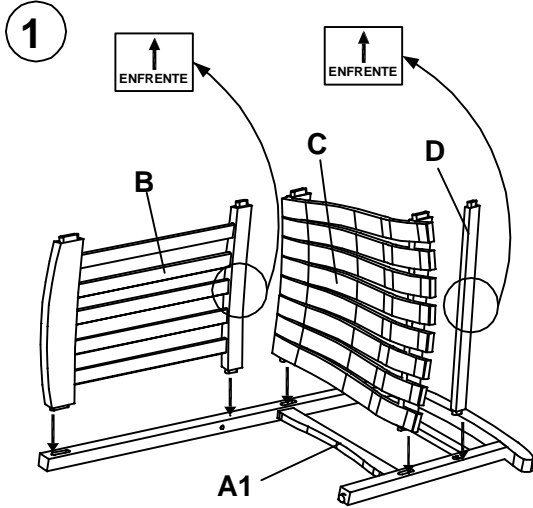

Coloque el asiento ( C ) , soporte de espalda ( B ) , delantal ( D ) en marco lateral derecho ( A1 ) .

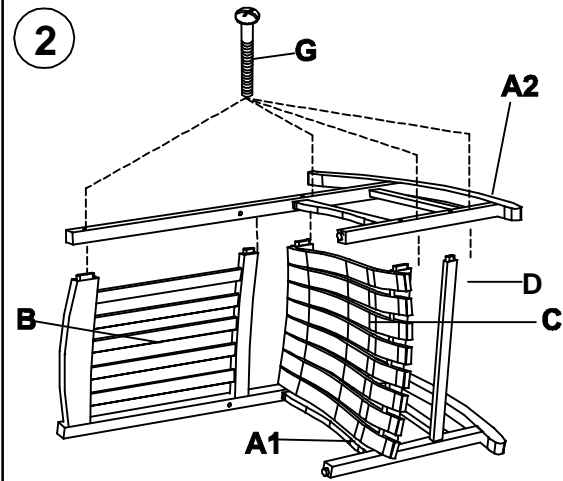

A continuación, Adjuntar marco lateral izquierdo ( A2 ) en los marcos premontados , inserte cuatro pernos de 1 1/4 " ( G ) , como se muestra .

**\*\*NO APRETE TODOS LOS PERNOS TODAVÍA**

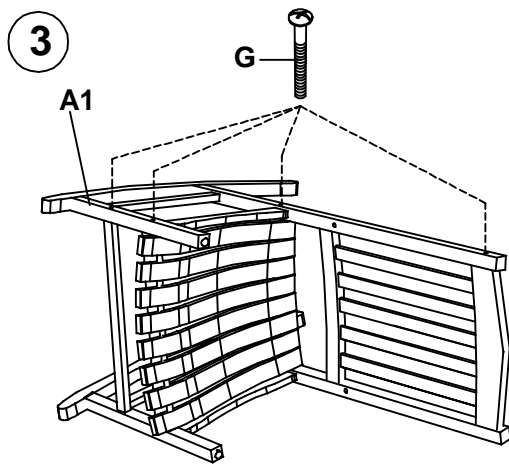

Invierta la silla y repita el paso 2 procedimiento para asegurar marco.

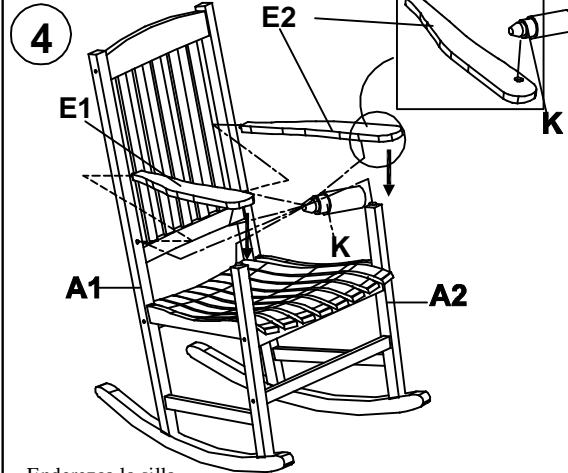

Endereza la silla.

Aplique el pegamento ( K ) para todos los agujeros de los brazos ( E1 y E2 ) y el marco lateral ( A1 y A2 ) , como se muestra . A continuación, conecte el brazo derecho ( E1 ) y el brazo izquierdo ( E2 ) en los agujeros laterales del bastidor y espigas , como se muestra .

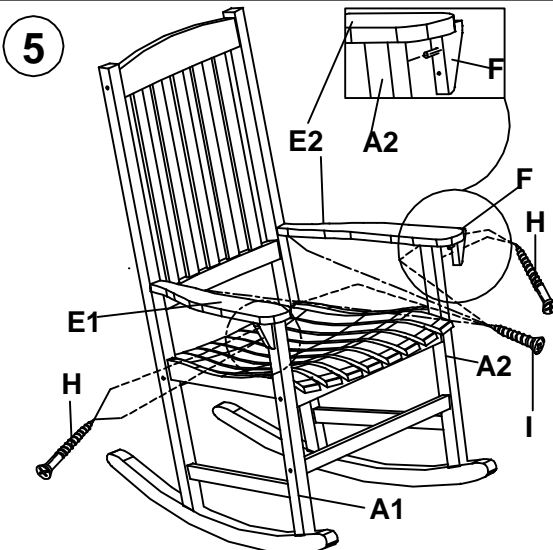

Inserte cuatro 1 1/4 " tornillos ( H ) para apoyar a ( F ) e inserte 1 3/4 " tornillos ( I ) de los brazos por debajo ( E1 y E2 ) . El uso de 6 " destornillador para apretar todos los tornillos.

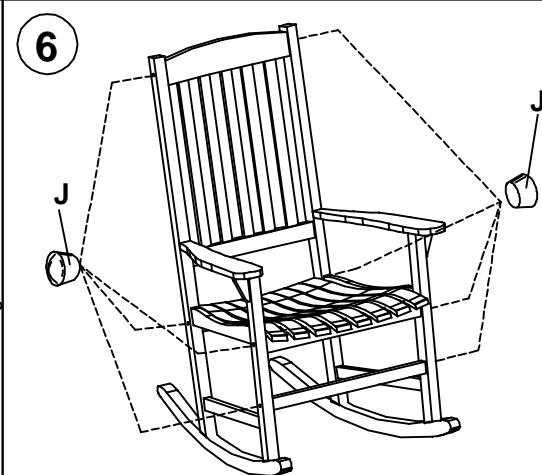

- Asegúrese de que todas las piezas estén conectados correctamente y apriete todos los pernos y tornillos por completo con el destornillador.

- Toque las tapas de madera ( J ) para cubrir los pernos de cabeza con un mazo de goma.

**\* POR FAVOR PERMITA 8 HORAS para que el pegamento se seque antes de usar la mesedora de madera para dos.**

## **⚠ ADVERTENCIA !**

**NO UTILICE LA MECEDORA ANTES QUE TODOS LOS TORNILLOS ESTEN BIEN APRETADOS. SI LOS TORNILLOS NO ESTAN COMPLETAMENTE APRETADOS , LA SECCIÓN DE SILLA PUEDE AFLOJARSE Y CAUSAR LA SILLA QUE RESULTE EN LESIONES O DAÑOS .**