

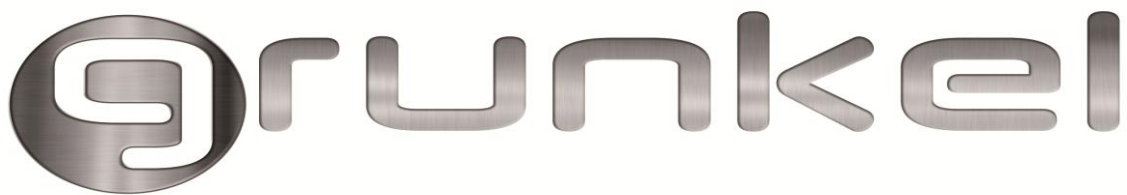

MANUAL DE INSTRUCCIONES

SOPORTE DE PARED ARTICULADO PARA TV

MODELO SP-15 AT-1
GRUNKEL



www.grunkel.com



ESPECIFICACIONES

Tamaño de pantalla: hasta 37 "

Carga máxima: 18 kg

Patrón de montaje: 75 mm x 75 mm, 100 mm x 100 mm, 200 mm x 100 mm, 200 mm x 200 mm

Rango de inclinación: hasta 10 ° hacia abajo

Capacidad de giro: hasta 180 °

Perfil: 5,8 cm a 30,0 cm

ATENCIÓN: LOS DATOS SOBRE CARGA MÁXIMA Y TAMAÑO MÁXIMO DEL SOPORTE, DEPENDE DEL PESO DE CADA TV. ESTE PESO VIENE DETERMINADO POR CADA FABRICA. NO NOS HACEMOS RESPONSABLE DE LA VERACIDAD Y SEGURIDAD DE ESTOS DATOS, YA QUE NO DEPENDEN DE LA NATURALEZA DEL SOPORTE, SINO DEL TV

CONTENIDO DE LA CAJA

- Soporte (x1)
- Adaptadores (x4)
- Manual de instrucciones (x1)
- Kit de accesorios (x1)

LEA ESTE MANUAL DE INSTRUCCIONES ANTES DEL PRIMER USO

Lea y siga todas las instrucciones de este manual, y consérvelo para futuras consultas.

Por su conveniencia, guarde y conserve el ticket o factura de compra, adjunto a su garantía correspondiente para posibles reclamaciones.

ADVERTENCIAS

1. Lea estas instrucciones antes de comenzar. Una instalación incorrecta puede provocar lesiones o daños.
2. La pared o superficie de montaje debe ser capaz de soportar el peso combinado del soporte y la pantalla; si no, la estructura debe ser reforzada.
3. Localizar si hay tuberías, cables o cualquier otro material que pueda ser causa de peligro antes de perforar la pared para instalar el soporte.
4. Se deben utilizar un equipo de seguridad y herramientas adecuadas. De no hacerlo, puede causar lesiones o daños.
5. Se recomiendan dos personas para la instalación. No intente levantar una pantalla pesada sin ayuda.
6. Siga todas las instrucciones y recomendaciones en relación con la ventilación adecuada y lugares adecuados para el montaje del soporte de su pantalla.

CUIDADO!!

Este soporte de pared es para un peso máximo de 18 Kg. Tenga cuidado con el peso indicado ya que esto podría causar daños.







CUIDADO!!

- Este aparato no puede ser montado por niños menores de 8 años sin supervisión de un adulto. Tampoco puede ser montado por personas con capacidades físicas, sensoriales o mentales reducidas, sin experiencia o conocimiento del uso del mismo o que no se les haya dado la supervisión adecuada o formación adecuadas sin la supervisión directa de un adulto o persona capacitada, debido al uso de las herramientas necesarias o el peso requerido para su montaje.
- Esto no es un juguete. Los niños no deben jugar con él.

HERRAMIENTAS NECESARIAS

- DESTORNILLADOR
- TALADRO ELECTRICO O PORTATIL
- BROCA PARA LA INSTALACIÓN DEL TORNILLO DE 3 MM (1/8")
- BROCA DE 8 MM (5/16")
- NIVEL

ACCESORIOS

TORNILLO DE YESO (X2)		ARANDELA (X6)	
ESPICHE (X2)		TORNILLOS M6 X12 (X8)	
TUERCA DE SEGURIDAD (X4)		LLAVE S10 (X1)	
TORNILLOS M4 X 12 (X4)			

INSTALACIÓN

- MONTAJE EN UNA PARED (PARED DE YESO O ESCAYOLA)

¡IMPORTANTE! Por razones de seguridad, este montaje se debe asegurar a una viga de madera capaz de soportar el peso combinado del soporte y la pantalla. No lo monte nunca solo.

Antes de comenzar, pruebe varios tornillos de su kit de accesorios para encontrar el de tamaño y longitud indicados para su televisor.

NOTA: Debe utilizar el centro para evitar el agrietamiento o la división de la madera o yeso durante la instalación.

Elija una pared lisa y con suficiente grosor. Marque los bordes del soporte para ayudar a identificar el centro exacto.

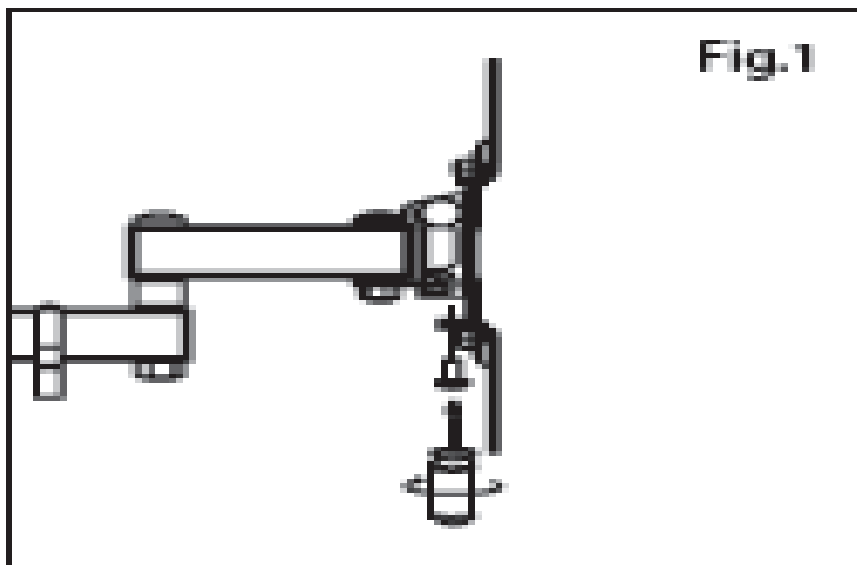

1. Utilice un destornillador para quitar la parte frontal del soporte de la parte trasera, como se muestra en la ilustración (ver. Fig. 1). Coloque el tornillo en un lugar seguro.
2. Coloque la parte posterior del soporte contra la pared. Asegúrese de que esté nivelada.
3. Haga dos marcas (una arriba y una abajo) en el centro del soporte para asegurar el soporte a la pared (ver. Fig. 2) y ajústelo a un lado.
4. Perforar 3 mm (1/8 ") las dos marcas realizadas como guía.
5. Coloque el soporte contra la pared y conéctelo utilizando los tornillos para yeso y dos de las arandelas (véase La figura. 3). No apriete demasiado los tornillos. Asegúrese de que el soporte esté nivelado.

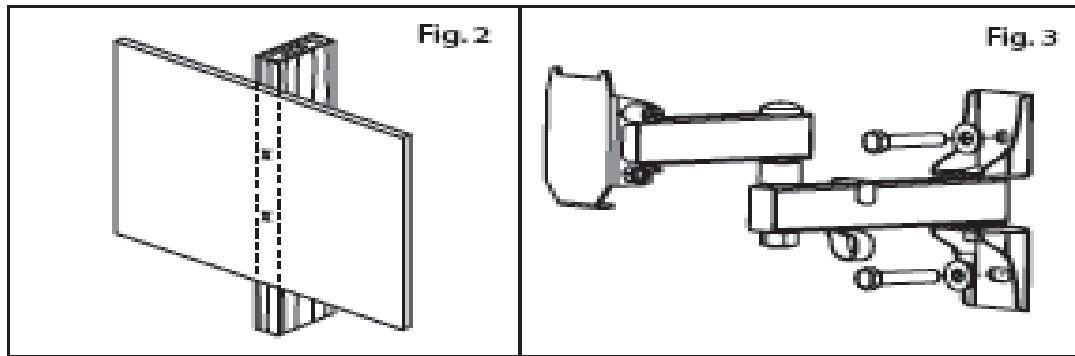

• MONTAJE EN LA PARED (PARED DE HORMIGON)

¡IMPORTANTE! Por razones de seguridad, el muro de hormigón debe ser capaz de soportar el peso combinado del soporte y la pantalla. El fabricante no se responsabiliza del daño o del mal funcionamiento del soporte causado por muros de resistencia insuficiente.

1. Utilice un destornillador para extraer la parte frontal de la montura de la parte trasera como se muestra en la ilustración (ver. Fig. 1). Coloque el tornillo en un lugar seguro.
2. Coloque la parte posterior del soporte contra la pared. Asegúrese de que esté nivelada.
3. Marque dos ubicaciones (una superior y una parte inferior) para asegurar el montaje en la pared (ver fig. 4).
4. Perforar un agujero de 8 mm (5/16 ") en cada punto marcado. Retire cualquier exceso de polvo de los agujeros.

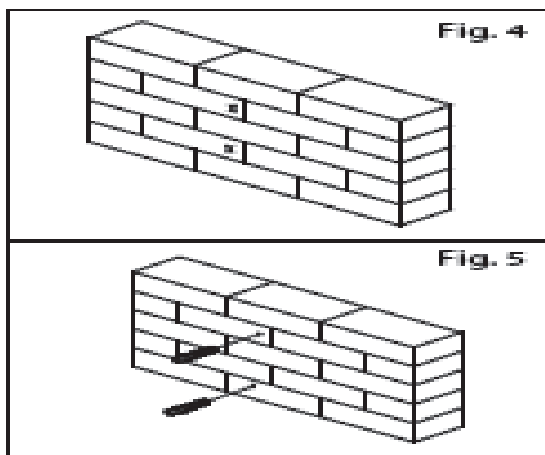



5. Inserte un anclaje de hormigón en cada agujero para que esté al mismo nivel con la superficie de hormigón (ver. Fig. 5). Se puede utilizar un martillo para fijar ligeramente los anclajes en su lugar si es necesario.

NOTA: Si la pared está cubierta por una capa de yeso el anclaje debe deberá traspasarla hasta llegar al hormigón.

6. Coloque el soporte contra la pared y conéctelo utilizando los tornillos para yeso y dos de las arandelas, siempre (véase La figura. 3). No apriete demasiado los tornillos. Asegúrese de que el soporte esté nivelado.

- **COLOCACIÓN DE LA PANTALLA EN EL SOPORTE**

IMPORTANTE! Tenga mucho cuidado durante esta parte de la instalación.

Si es posible, evite colocar la pantalla hacia abajo para evitar dañarla.

1. Examine los orificios de montaje en la parte posterior de la pantalla:

- Si los agujeros de montaje están espaciados 75 mm x 75 mm o 100 mm x 100 mm, omita esta sección y continúe con el paso 2.
- Si los agujeros de montaje están espaciados 100 mm x 200 mm o de 200 mm x 200 mm entre sí, usted tendrá que utilizar los adaptadores que vienen con el soporte. Conéctelos al soporte de acuerdo con la ilustración (ver. Fig. 6). Utilice el tornillos M6 x 12 (, M6 tuercas de fijación y S10 llave del kit de accesorios.

NOTA: si los agujeros del soporte no quedan alineados con los orificios de la pantalla, asegúrese de que la pantalla es compatible con **VESA**. Este soporte sólo puede ser utilizado con pantallas que sean compatibles con **VESA 75, VESA 100, VESA 100*200 o VESA 200**. Consulte a su proveedor de la pantalla para más información

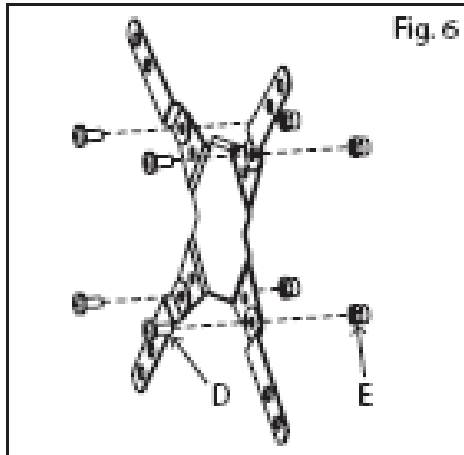

2. Determinar el diámetro correcto del tornillo a utilizar. Aconsejamos que cuidadosamente pruebe uno de cada tamaño (M4 y M6) del kit de accesorios.

No fuerce los tornillos - si siente resistencia, cambie este tornillo por uno más pequeño, pero no lo fuerce.

3. Coloque la parte frontal del soporte sobre la parte posterior de la pantalla y alinéela con los agujeros. Asegúrese de que el soporte está orientado como se muestra en la ilustración (ver. Fig.7)

4. Fije el soporte a la pantalla con los tornillos identificados en el paso 2 (ver. Fig. 8).

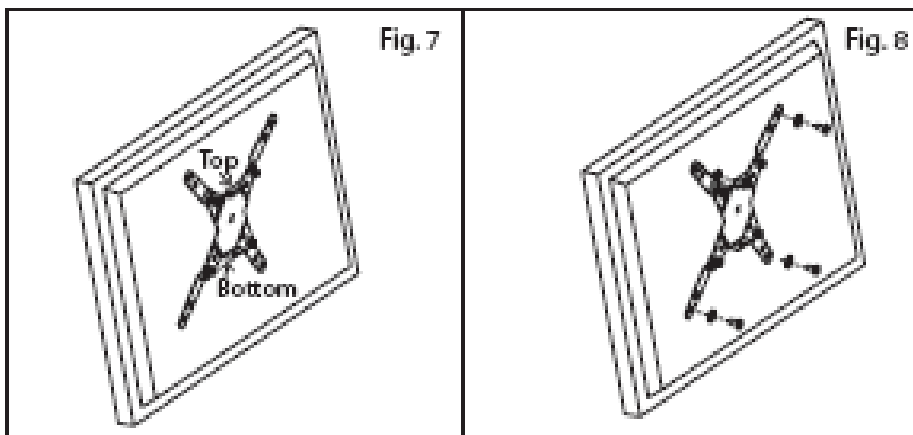

MONTAJE FINAL

1. Para completar la instalación, levante con cuidado y enganche la parte delantera en la parte posterior (ver. Fig. 9). **No suelte la pantalla hasta que el soporte esté conectado de forma segura.**

2. Vuelva a colocar el tornillo en la parte inferior del soporte y apriete con una destornillador largo (ver. Fig. 10).

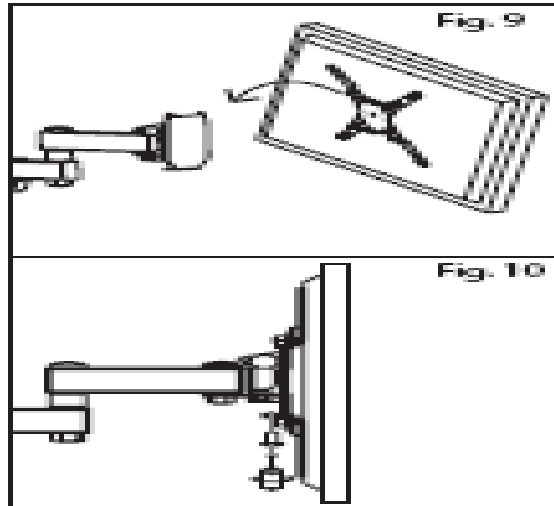

¡IMPORTANTE! Estos tornillos deben de ser apretados al máximo para evitar la caída accidental de la pantalla

3. Coloque las tapas de plástico hacia el centro de la estructura, como muestra la figura 11.

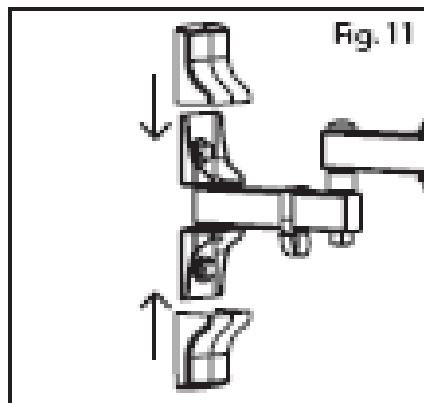

4. Los cables pueden ser enrollados a través del gancho situado en la estructura para mantenerlos organizados con seguridad.

FUNCIONAMIENTO Y AJUSTE

1. Para ajustar el ángulo de inclinación, mantenga su soporte de pantalla firmemente con una mano y afloje el tornillo de ajuste de la inclinación con un destornillador. Mueva el soporte de pantalla en la posición deseada y vuelva a apretar el tornillo. (ver fig. 12). No suelte la pantalla hasta que el soporte este totalmente apretado.

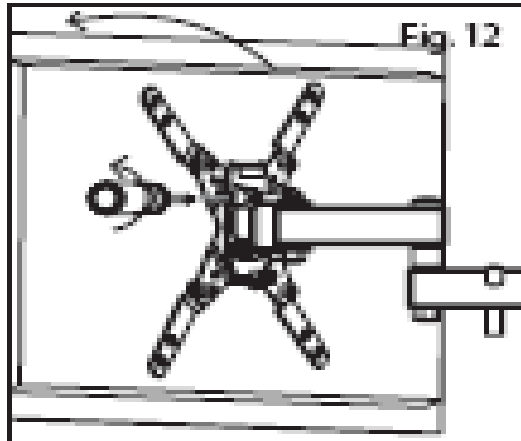

¡IMPORTANTE! Nunca trate de aflojar completamente o quitar el tornillo de ajuste.

2. Para poder realizar ajustes giratorios se pueden hacer simplemente moviendo el soporte del televisor a la posición deseada.
3. Limpie periódicamente el soporte con un paño seco. Inspeccione todos los tornillos y juntas de forma regular para garantizar que ninguna conexión se ha aflojado con el paso del tiempo.

Eliminación de la unidad



Normas sobre los residuos de los aparatos eléctricos según la directiva DIRECTIVA RAEE 2002/96/EC. Este símbolo significa que el presente producto no puede ser tratado como residuos domésticos normales, sino que debe ser devuelto al distribuidor, o entregarse en el correspondiente punto de recogida de equipos eléctricos o electrónicos, o llevarlo a un punto de recogida habilitado a tal fin con objeto de que sus componentes sean reciclados y no se mezclen con la basura doméstica. También puede avisar al servicio de recogida de su municipio para que sea recogido y tratado de la forma correspondiente, siguiendo las instrucciones de protección al medio ambiente o para que le aconsejen como hacerlo

Este manual es fiel reproducción en cuanto as características, funcionamiento y cosmética del producto que usted ha adquirido salvo error de imprenta o tipográfico.



La especificación, funcionamiento y características de este aparato están sujetos a cambios sin previo aviso.

IMPORTADO POR:

CIF: B-41241381 / COINTER ELECTRONICA S.L.

C/ Lonja, 1. P.I. PISA, 41927 Mairena del Aljarafe (Sevilla)

TLF. ATT. AL CLIENTE 902 110 909

www.grunkel.com

--GARANTIA--

NORMAS DE ESTA GARANTIA

COINTER ELECTRONICA S.L. Y SERVICIO POSTVENTA DE ELECTRONICA S.L. emiten el presente documento como garantía de calidad del producto que ha adquirido en los términos legalmente establecidos durante un periodo de dos años a partir de la fecha de la compra, por lo que se recomienda guardar el ticket o factura de compra original.

Esta garantía cubre la reparación de aparato por cualquier fallo causado por defectos de fabricación. No cubre las deficiencias o desperfectos ocasionados por negligencias, golpes, mal uso o manipulaciones indebidas, tensión o instalación incorrecta efectuada sin seguir las instrucciones que se describen en este manual

Tampoco cubre materiales sometidos a desgaste por su uso normal.

Ante incidencias que justifiquen el uso de esta garantía, se optará por la reparación, en los términos legalmente establecidos.

Esta garantía cubre solamente reparaciones de averías causadas por defectos de fábrica. No cubre defectos por mal uso, uso de herramientas inadecuadas, de materiales de construcción de mala calidad y que no sigan las instrucciones y sugerencias que se detallan en este manual.

La garantía no cubre ni los accesorios ni las partes del aparato que aparezcan rotas, rayadas, manipuladas o modificada.

Esta garantía quedará invalidada:

www.grunkel.com



- Si no se presenta el ticket o factura de compra original del aparato
- Si se modifican, alteran o sustituyen alguno de los datos de la misma, del justificante o ticket de compras.
- Si se manipulan o reparan tanto, el número o modelo, el número de serie o el propio aparato garantizado sin conocimiento del Servicio Técnico autorizado.
- Si carece de la firma o sello del establecimiento donde se ha adquirido.
- Ante cualquier incidencia que pudiera surgir, podrá dirigirse al establecimiento donde lo ha adquirido o al Servicio Técnico oficial llamando al número que se menciona a continuación

Atención al Cliente / Dirección de envío de la Garantía:
SERVICIO POSTVENTA DE ELECTRONICA
C/ Lonja, 1. P.I. PISA, 41927 Mairena del Aljarafe (Sevilla)
Teléfono: 902 110 909 /Fax: 954 183143
tecnico@cointer.com