



KOOS PLATFORM



INSTRUCTIONS





español	9
english	15
français	21
deutsch	27
italiano	33
português	39
nederlands	45
norsk	51
svenska	57
dansk	63
русский	69
polski	75
slovenščina	81
slovensko	87
český	93
magyar	99





PART LIST

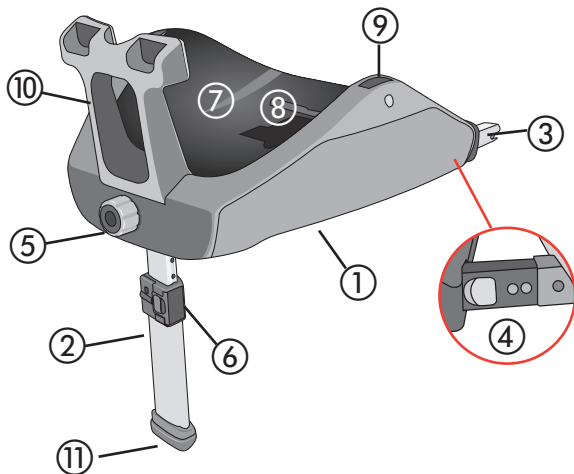

figures

1a

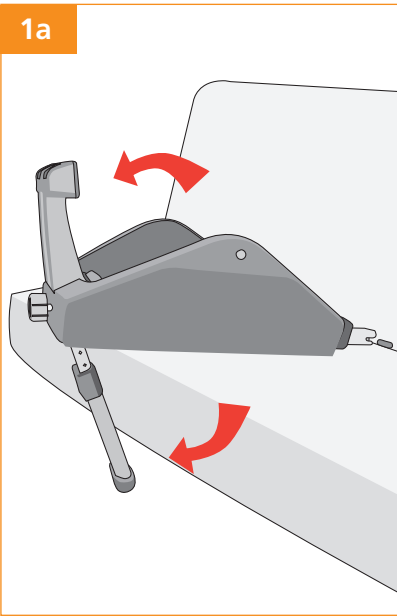

1b

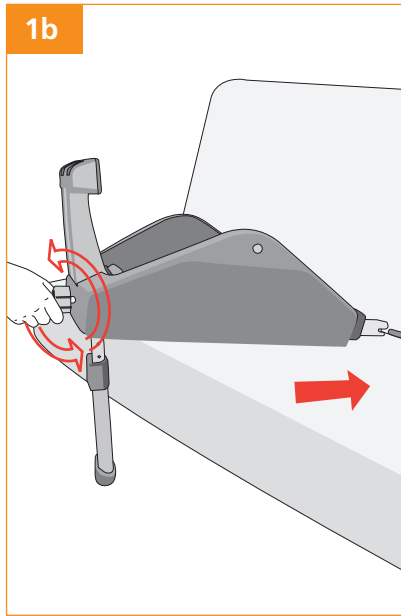

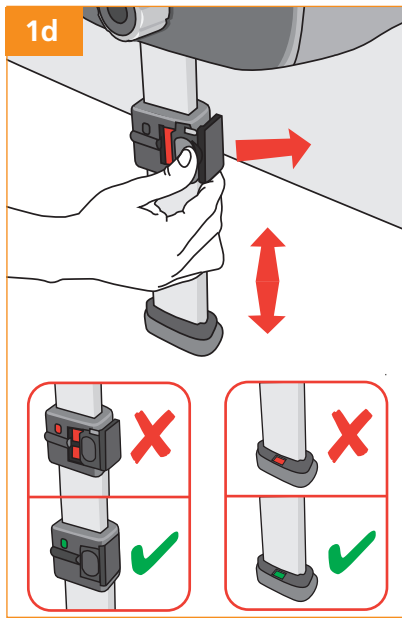
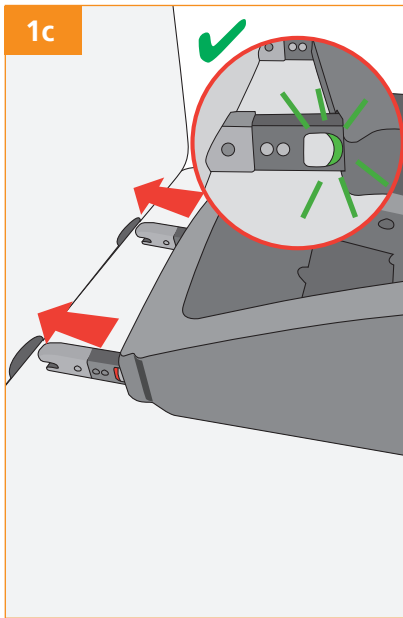

figures

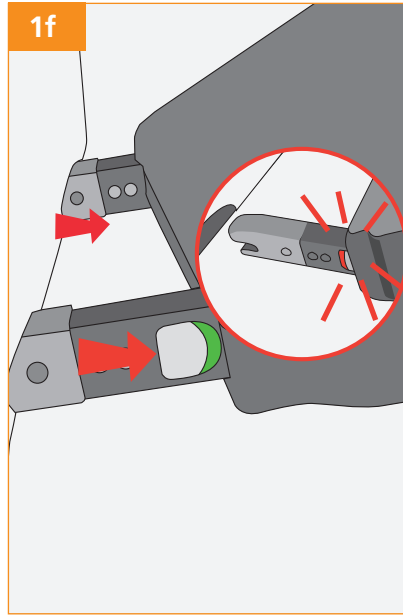
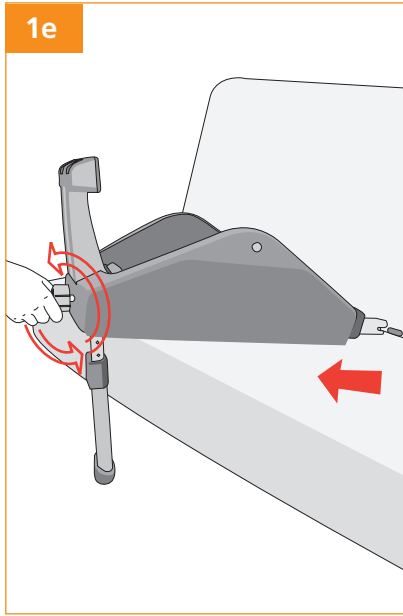

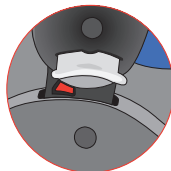
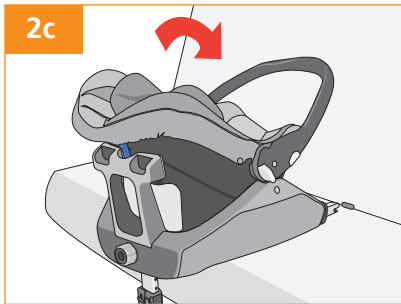
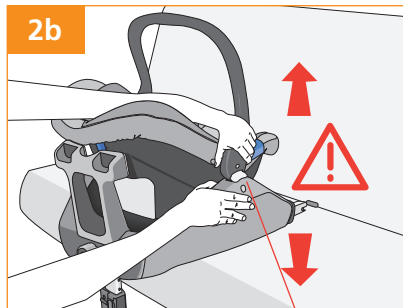
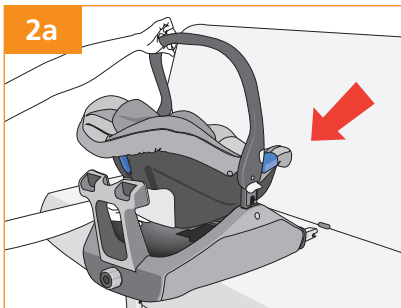

X

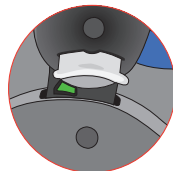

✓

figures

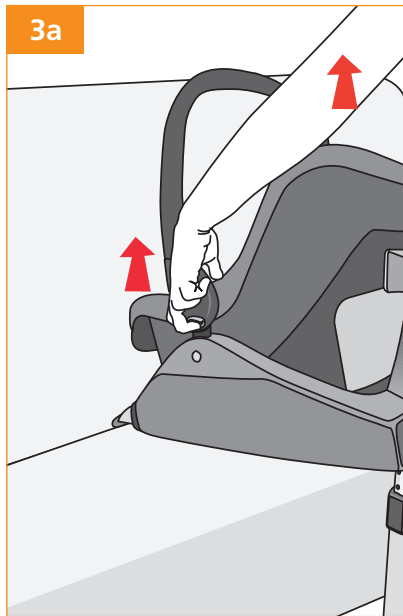
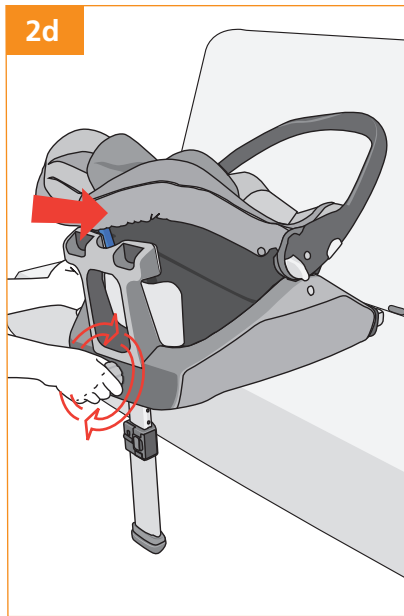



INDICE

- 10_ Partes de la KOOS Platform**
- 11_ Instrucciones Generales**
- 12_ Elección de la plaza donde instalar la plataforma**
- 12_ 1. Instalación de la plataforma en el vehículo**
- 13_ 2. Instalación del portabebés KOOS sobre la plataforma**
- 13_ 3. Retirar el portabebés KOOS de la plataforma**
- 13_ Advertencias**
- 14_ Recomendaciones**
- 14_ Mantenimiento**
- 14_ Información sobre la garantía**

Partes de la KOOS Platform

- 1_ Plataforma
- 2_ Pata anti-rotación
- 3_ Anclajes ISOfix
- 4_ Botón liberador ISOfix
- 5_ Pomo ajuste longitud ISOfix
- 6_ Pulsador ajuste altura pata
- 7_ Compartimiento instrucciones
- 8_ Instrucciones
- 9_ Anclaje Pro-Fix
- 10_ Barrera sujeción KOOS
- 11_ Indicador contacto de la pata con suelo del vehículo

Su nueva KOOS Platform de JANÉ es un accesorio diseñado para facilitar la instalación del portabebés KOOS en el automóvil. Se fija al automóvil con anclajes ISOfix y con ella no es necesario instalar los cinturones de seguridad alrededor del portabebés KOOS.

La KOOS Platform ha superado las exigentes pruebas de seguridad del reglamento Europeo ECE R44/04.

La Plataforma es ISOfix de categoría Semi-Universal, es decir, es compatible con la mayoría de los asientos de automóviles. Los que aparecen en la Lista de automóviles aprobados la compatibilidad es total. Puede consultar una lista actualizada en nuestra página Web.

Es muy importante que lea atentamente estas instrucciones antes de usar la KOOS Platform por primera vez. Asegúrese que todos aquellos que alguna vez la vayan a usar también estén familiarizados con su correcta instalación y uso. Se ha comprobado que un porcentaje importante de usuarios de sillas de seguridad no instalan correctamente la silla, entender los manuales de instrucciones y aplicar correctamente lo que dicen es tan importante para la seguridad como la propia silla.

Guarde las instrucciones en el compartimiento situado sobre la plataforma y consúltelas en caso de duda.

Puede encontrar en nuestra página Web: www.jane.es animaciones que muestran la instalación y uso de todos los productos de seguridad de JANÉ. También encontrará una copia de estas instrucciones en formato digital.



INSTRUCCIONES GENERALES

Con el fin de proteger adecuadamente al bebé y, asegurar su confort y sujeción dentro del automóvil será necesario que respete las siguientes instrucciones:

- La KOOS Platform se puede instalar tanto en el asiento delantero, si no lleva air-bag, como en los traseros. De todas formas, se aconseja instalarlo en los asientos traseros. Si lo coloca en el asiento delantero del automóvil, este NO debe tener air-bag o estar DESCONECTADO.
- La KOOS Platform solo puede ser instalada mediante anclajes ISOfix. Tiene una pata como mecanismo anti-rotación, ajústela correctamente para que ésta se apoye al suelo del vehículo.
- Es muy importante NO utilizar productos de segunda mano, ya que JANÉ solo puede garantizar la total seguridad en artículos usados por su primer comprador.
- JANÉ recomienda sustituir su KOOS Platform por una nueva cuando haya sido sometida a violentas tensiones después de un accidente.
- Compruebe regularmente que los anclajes ISOfix y la pata anti-rotación están correctamente conectados y/o ajustados.
- Esta plataforma está concebida para su uso en el automóvil, por lo que no se debe usar fuera del mismo.

Elección de la plaza donde instalar la plataforma



No todos los sistemas son iguales, por lo que le aconsejamos que la compruebe en el automóvil en la que vaya a ser montada. Para instalar la plataforma, léase el manual de instrucciones de su automóvil, en él se le indicará qué plazas son compatibles con la plataforma. La KOOS Platform es compatible con las categorías ISOfix: Clases C, D y E.

La pata anti-rotación (2) es muy importante para la seguridad, ajústela correctamente para que se apoye en el suelo del vehículo. Si la superficie de apoyo de la pata no es el propio chasis del vehículo (compartimiento portaobjetos por ejemplo) no instale la plataforma en esta plaza.

1. Instalación de la plataforma en el vehículo

- 1a-** Coloque la plataforma sobre el asiento de su automóvil con la pata anti-rotación (2) y la barrera sujeción KOOS (10) desplegadas.
- 1b-** Extraiga los anclajes ISOfix (3) girando el pomo (5) en el frontal de la plataforma.
- 1c-** Guíe ambos anclajes (3) hacia los ejes ISOfix de su vehículo y presione hasta que ambos lados queden bloqueados. Dos señales verdes en los botones de liberación (4) le indicarán que están correctamente anclados. Si uno o ambos indicadores fueran rojos, vuelva a intentarlo.
- 1d-** Ajuste la altura de la pata (2) para que ésta se apoye en el suelo del vehículo, el indicador en la base de la pata (11) cambiará a verde.

Para retirar la plataforma

- 1e-** Afloje la plataforma girando del pomo en el frontal de la plataforma (5).
 - 1f-** Libere los anclajes ISOfix tirando de los botones (4), la señal de los botones pasará a ser roja.
 - 1g-** Retire la plataforma.
- 
- 



2. Instalación del portabebés KOOS sobre la plataforma

- 2a- Dejar caer el portabebés para que se ancle con anclajes Pro-Fix (9).
- 2b- Comprobar que se ha anclado de los dos lados, el indicador debe ser verde.
- 2c- Coloque el asa del KOOS en la posición auto, el símbolo del coche debe quedar completo.
- 2d- Gire el pomo (5) para que el conjunto quede firme contra el respaldo del automóvil.

3. Retirar el portabebés KOOS de la plataforma

- 3a- Tire de los botones en ambos lados del asa del portabebés para liberar los anclajes Pro-fix y levante el portabebés.

ATENCIÓN

- NO dejar nunca al niño solo.
- Cualquier alteración o adición al dispositivo sin la oportuna autorización de JANÉ puede alterar gravemente la seguridad del sistema de retención.
- Leer estas instrucciones detenidamente antes de usarlo y conservarlas para referencia futura. La seguridad del niño puede verse afectada si no se siguen estas instrucciones.
- Este dispositivo de seguridad no puede ser usado sin su tapizado, ni ser reemplazado por uno que no sea el original, ya que éste forma parte integrante de las características del sistema.
- Compruebe que la silla ha sido colocada correctamente.

RECOMENDACIONES

- Guarde este libro de instrucciones para futuras consultas. Llévelo siempre en el compartimento situado sobre la carcasa (7).
- Asegúrese que dentro del automóvil, tanto el equipaje como cualquier otro objeto susceptible de causar daños en caso de accidente estén debidamente fijados o resguardados.
- La plataforma deberá estar fijada con los anclajes ISOfix, aunque no se esté utilizando, ya que en caso de accidente podría resultar despedida provocando daños a los ocupantes del vehículo.
- Recuerde de no usar la Plataforma en automóviles dotados de Air-bag frontal, a no ser que este pueda ser desconectado o desactivado, caso que deberá consultar con el fabricante o comercio vendedor de su automóvil.

MANTENIMIENTO

- Lave las partes de plástico con agua templada y jabón, secando posteriormente todos los componentes concienzudamente.
- Tanto para su seguridad como para la buena conservación de este producto, es importante que haga una revisión periódica en cualquiera de nuestros talleres oficiales.

INFORMACIÓN SOBRE LA GARANTÍA

Este artículo dispone de garantía según lo estipulado en la ley 23 / 2003 de 10 de julio. Conservar la factura de compra, es imprescindible su presentación en la tienda donde adquirió el producto para justificar su validez ante cualquier reclamación.

Quedan excluidos de la presente garantía aquellos defectos o averías producidas por un uso inadecuado del artículo o el incumplimiento de las normas de seguridad y mantenimiento descritas en las hojas de instrucciones y en las etiquetas de lavado, así como los elementos de desgaste por uso normal y manejo diario.

La etiqueta que contiene el número de chasis de su modelo, no debe ser arrancada bajo ningún concepto, contiene información importante.

Atención:

Para obtener la máxima seguridad y atención sobre su nuevo JANÉ, es muy importante que rellene la tarjeta de registro que encontrará en la página www.jane.es
El registro le permitirá informarse, si es necesario, de la evolución y mantenimiento de su producto. También, siempre que lo desee, le podremos informar de nuevos modelos o noticias que consideremos pueden ser de su interés.



INDEX

- 16_** Parts of the KOOS Platform
- 17_** General Instructions
- 18_** Choosing where to install the platform
- 18_ 1.** Installing the platform in the vehicle
- 19_ 2.** Installing the KOOS baby carrier on the platform
- 19_ 3.** Detaching the KOOS baby carrier from the platform
- 19_** Warnings
- 20_** Recommendations
- 20_** Maintenance
- 20_** Information about the guarantee

Parts of the KOOS Platform

- 1_ Platform
- 2_ Anti-rotation leg
- 3_ ISOfix fasteners
- 4_ ISOfix release button
- 5_ ISOfix length adjustment handle
- 6_ Leg height adjuster button
- 7_ Instruction compartment
- 8_ Instructions
- 9_ Pro-Fix fastener
- 10_ KOOS fastening guard
- 11_ Leg to vehicle floor contact indicator

Your new KOOS Platform from JANÉ is an accessory that has been designed to make installing the KOOS baby carrier easier in the car. The platform is fastened to the car with ISOfix anchors so there is no need to fit the seat belts over the KOOS baby carrier.

The KOOS Platform has passed the strict safety tests of European Standard ECE R44/04.

This is a Semi-Universal ISOfix platform, in other words, it is compatible with most vehicle seats. The approved vehicles list shows which are completely compatible. An updated list can be seen on our website.

It is very important that you read these instructions carefully before using the KOOS platform for the first time. Make sure that everyone who is ever going to use the platform also knows how to install it and use it correctly. It has been discovered that a significant percentage of car seat users do not install their seats correctly, understanding the instruction manual and following it correctly is as important for safety as the actual seat.

Keep the instructions in the compartment on the platform and consult them if in any doubt.

You can find on our web page: www.jane.es pictures that show how to install and use all the JANÉ safety products. You can also find a copy of these instructions in digital format.



GENERAL INSTRUCTIONS

In order to protect the baby correctly and guarantee his comfort and safety in the car, it is necessary to follow the instructions below:

- The KOOS Platform can be installed on the front seat, if there is no airbag, or on the back seat. It is advisable to install it on the back seat. If you install it on the front seat of the car, the seat must not have an airbag, or it must be disconnected.
- The KOOS platform can only be installed using ISOfix fasteners. It has a leg as an anti-swivel mechanism, adjust it correctly so that it is supported by the floor of the vehicle.
- It is very important NOT to use second-hand products, since JANÉ can only guarantee the complete safety of articles used by the original buyer.
- JANÉ recommends that the KOOS platform should be replaced by a new one when it has been subjected to severe strain in the event of an accident.
- Regularly check that the ISOfix fasteners and the anti-swivel leg are correctly connected and/or adjusted.
- This platform has been designed for use in the car, therefore, it should not be used out of the car.

Choosing where to install the platform

Not all systems are the same, so we advise you to check this in the vehicle in which the platform is going to be installed. To install the platform, read the instruction manual for your car, as this will indicate which seats are compatible with the platform. The KOOS platform is compatible with the ISOfix categories: Classes C, D and E.

The anti-rotation leg (2) is very important for safety, adjust it properly so that it is supported by the floor of the vehicle. If the supporting surface for the leg is not the actual vehicle chassis (a storage compartment for example) do not install the platform on this seat.

1. Installing the platform in the vehicle

- 1a-** Place the platform on the vehicle seat with the anti-rotation leg (2) and the KOOS fastening guard (10) unfolded.
- 1b-** Take the ISOfix fasteners out (3) turning the button (5) on the front of the base.
- 1c-** Guide both fasteners (3) towards the ISOfix axles of your vehicle and press until both sides are locked into place. Two green signals will appear on the release buttons (4) indicating that they are correctly fastened. If one or both indicators are red, try it again.
- 1d-** Adjust the height of the leg (2) so that it is supported by the floor of the vehicle, the indicator on the base of the leg (11) will turn green.

Removing the platform

- 1e-** Loosen the platform by turning the handle on the front of the platform (5).
- 1f-** Release the ISOfix fasteners by pulling the buttons (4), the button indicator will turn red.
- 1g-** Remove the platform.



2. Installing the KOOS baby carrier on the platform

- 2a-** Drop the baby carrier so it locks into place with the Pro-Fix fasteners (9).
- 2b-** Check that both sides are fastened into place, the indicator should be green.
- 2c-** Set the KOOS handle to the auto position, the car symbol should be complete.
- 2d-** Turn the handle (5) so that the whole ensemble is secure against the backrest of the vehicle

3. Detaching the KOOS baby carrier from the platform

- 3a-** Pull the buttons on both sides of the handle of the baby carrier to release the Pro-fix anchors and lift the baby carrier off the base.

WARNING

- Never leave the child alone.
- Any alteration or addition to the device without due authorisation from JANÉ may seriously alter the safety of the retention system.
- Read these instructions carefully before use and keep them for future reference. Your child's safety may be affected if you do not follow these instructions.
- This safety device must not be used without its upholstery, or with different upholstery that is not the original one, as it forms part of the safety characteristics of the system.
- Check that the seat has been installed correctly.

RECOMMENDATIONS

- Keep this instruction manual for future reference. Always keep it in the compartment on the frame (7).
- Make sure that any luggage or other objects inside the car that could cause harm in the event of an accident are properly secured or stored away.
- The platform should be secured with the ISOfix fasteners, even when not in use, as in the event of an accident it could move and injure the other occupants of the vehicle.
- Remember not to use the Platform in cars fitted with a frontal airbag, unless this can first be disconnected or deactivated, if in doubt consult the vehicle manufacturer or dealership.

MAINTENANCE

- Wash the plastic parts with soap and warm water, then dry all the parts properly.
- For your safety and the good conservation of this product, it is important to bring it to one of our official workshops for regular inspections.

INFORMATION ABOUT THE GUARANTEE

This article comes with a guarantee in accordance with the provisions of law 23 / 2003 of 10th July. Keep your receipt as proof of purchase, it is essential to present the receipt in the shop where you bought the product to confirm validity of the guarantee in the event of any problems.

This guarantee excludes any defects or breakages caused by inappropriate use of the article or inobservance of the safety and maintenance rules listed in the instruction pages and on the care labels, as well as faults caused by wear and tear through normal use and daily handling.

The label displaying the chassis number of the model should never be taken off, it contains important information.

Notice:

For the maximum safety and care of your new JANÉ product, it is very important that you complete the registration card found on the web page www.jane.es. This registration means we can inform you, if necessary, of the evolution and maintenance of your product. Additionally, if you would like, we can also inform you about new models or news that we think may be useful for you.



INDEX

- 22**_ Composants de la KOOS Platform
- 23**_ Instructions générales
- 24**_ Choix de la place pour installer la base
- 24**_ 1. Installation de la plateforme dans le véhicule
- 25**_ 2. Installation de la coque KOOS sur la plateforme
- 25**_ 3. Retirer la coque KOOS de la base
- 25**_ Avertissements
- 26**_ Recommandations
- 26**_ Entretien
- 26**_ Informations sur la garantie

Composants de la KOOS Platform

- 1_ Plateforme
- 2_ Jambe de force antirotation
- 3_ Ancrages ISOFIX
- 4_ Bouton déverrouillage ISOFIX
- 5_ Molette pour ajuster la longueur de l'ISOFix
- 6_ Bouton poussoir ajustement hauteur de jambe
- 7_ Compartiment instructions
- 8_ Instructions
- 9_ Ancrage Pro-Fix
- 10_ Barrière de retenue KOOS
- 11_ Indicateur contact de la jambe de force avec le plancher du véhicule

Votre nouvelle base KOOS de JANE est un accessoire conçu pour faciliter l'installation de la coque de transport KOOS dans l'automobile. On la fixe sur l'automobile avec des ancrages ISOFix et grâce à elle il n'est pas nécessaire d'installer les ceintures de sécurité sur la coque de transport KOOS.

La base de fixation KOOS a passé avec succès les tests de sécurité exigeants de la Règlementation Européenne ECE R44/04.

C'est une base ISOFix de catégorie Semi-Universelle, c'est-à-dire qu'elle est compatible avec la plupart des sièges automobiles. Pour ceux qui sont mentionnés sur la Liste des automobiles approuvées, la compatibilité est totale. Vous pouvez consulter une liste actualisée sur notre page Web.

Il est très important que vous lisiez attentivement ces instructions avant d'utiliser la Base KOOS pour la première fois. Vérifiez que tous ceux qui devront un jour l'utiliser, sont eux aussi familiarisés avec son installation et son utilisation. On a constaté qu'un pourcentage important d'utilisateurs de sièges auto n'installent pas correctement le siège, bien comprendre les manuels d'instructions et appliquer correctement ce qu'ils disent est aussi important pour la sécurité de votre enfant que le siège lui-même.

Conservez les instructions dans le compartiment situé sur la base et consultez-les en cas de doute.

Vous pouvez trouver sur notre site Web: www.jane.es des animations expliquant l'installation et l'utilisation de tous les produits de sécurité JANE. Vous trouverez aussi une copie de ces instructions en format numérique.



INSTRUCTIONS GÉNÉRALES

Pour protéger de manière adéquate le bébé, assurer son confort et sa sécurité dans l'automobile, il est nécessaire de respecter les instructions suivantes:

- La base de fixation KOOS peut être installée aussi bien sur le siège avant, s'il n'a pas d'airbag, que sur les sièges arrière. Toutefois, il est conseillé de l'installer sur les sièges arrière. Si vous l'installez sur le siège avant de l'automobile, ce dernier ne doit pas avoir d'airbag ou il doit être désactivé.
- La base KOOS ne peut être installée qu'à l'aide de points d'ancrage ISOfix. Elle possède une jambe de force comme système anti-rotation, ajustez-la correctement afin qu'elle repose sur le sol du véhicule.
- Il est très important de NE pas utiliser de produits de seconde main, car JANE ne peut pas garantir une sécurité totale pour les articles déjà utilisés par un premier acheteur.
- JANE recommande de remplacer votre base KOOS par une neuve, lorsqu'elle a subi un choc violent suite à un accident.
- Vérifiez régulièrement que les ancrages ISOfix et la jambe de force anti-rotation sont correctement fixés et/ou ajustés.
- Cette base de fixation a été conçue pour une utilisation dans l'automobile et ne doit pas être utilisée pour un autre usage.

Choix de la place pour installer la base

Tous les systèmes ne sont pas identiques, c'est la raison pour laquelle nous recommandons de l'essayer dans l'automobile où elle doit être installée. Pour installer la base, lisez le manuel d'instructions de votre automobile, dans ce dernier vous trouverez les places qui sont compatibles avec la base. La base est compatible avec les catégories ISOfix : Classes C, D et E.

La jambe de force antirotation (2) est très importante pour la sécurité, ajustez-la correctement pour qu'elle repose comme il se doit sur le plancher de l'automobile. Si la surface d'appui de la jambe n'est pas le châssis du véhicule lui-même (compartiment porte-objets par exemple) n'installez pas la plateforme à cet endroit.

1. Installation de la plateforme dans le véhicule

- 1a-** Installez la plateforme sur le siège de votre automobile avec la jambe antirotation (2) et la barrière de retenue KOOS (10) dépliées.
- 1b-** Faites sortir les ancrages ISOfix (3) en faisant tourner le bouton (5) situé sur la partie frontale de la base.
- 1c-** Guidez les deux ancrages (3) vers les axes ISOfix de votre véhicule et poussez jusqu'à ce que les deux côtés restent bloqués. Deux signaux verts sur les boutons de déverrouillage (4) vous indiqueront qu'ils sont correctement enclenchés. Si un ou les deux sont rouges, recommencez l'opération.
- 1d-** Ajustez la hauteur de la jambe (2) pour que cette dernière repose sur le plancher du véhicule, l'indicateur situé sur la base de la jambe (11) deviendra alors vert.

Pour retirer la plateforme

- 1e-** Desserrez la base en tournant la molette située sur la partie frontale de la base (5).
- 1f-** Libérez les ancrages ISOfix en tirant sur les boutons (4), le signal des boutons deviendra rouge.
- 1g-** Retirez la base.



2. Installation de la coque KOOS sur la plateforme

- 2a-** Laisser tomber la coque pour qu'elle se fixe sur les ancrages Pro-Fix (9).
- 2b-** Vérifiez que les deux côtés sont bien enclenchés, l'indicateur doit être vert.
- 2c-** Installez la poignée du KOOS dans la position auto, le symbole de la voiture doit être entier.
- 2d-** Tournez la molette (5) pour que l'ensemble reste fermement fixé contre le dossier de l'automobile.



3. Retirer la coque KOOS de la base

- 3a-** Tirez vers le haut les deux boutons situés de chaque côté de la poignée pour libérer les ancrages Pro-fix et soulevez la coque.

ATTENTION

- Ne laissez jamais l'enfant seul.
- Tout changement ou modification apportés au dispositif sans l'approbation de JANÉ peut nuire gravement à la sécurité de ce dispositif de retenue.
- Lire ces instructions avec attention avant utilisation et les conserver pour les besoins futurs. Si vous ne respectiez pas ces instructions, la sécurité de votre enfant pourrait en être affectée.
- Ce dispositif de sécurité ne peut pas être utilisé sans sa housse, ni être remplacé par une autre qui ne soit pas l'originale, car cette dernière fait partie intégrante de du dispositif de sécurité.
- Vérifiez que le siège a été correctement installé.

RECOMMANDATIONS

- Conservez ce livre d'instructions pour le consulter ultérieurement. Emmenez-le toujours dans le compartiment situé sur la coque (7).
- Vérifiez que dans l'automobile, aussi bien les bagages que toute sorte d'objets susceptibles de blesser en cas d'accident sont correctement fixés ou protégés.
- La base devra être fixée avec les points d'ancrage ISOfix, même lorsqu'on ne l'utilise pas, car en cas d'accident elle pourrait être projetée et causer des blessures aux occupants du véhicule.
- Souvenez-vous que vous ne devez pas utiliser la Base dans les automobiles équipées d'un Airbag frontal, à moins de pouvoir le déconnecter ou le désactiver, ce dont vous devrez vous informer auprès du fabricant ou du revendeur de votre automobile.

ENTRETIEN

- Lavez les parties en plastique avec de l'eau tiède et du savon, puis séchez-les méticuleusement.
- Pour votre sécurité comme pour la bonne conservation de ce produit, il est très important que vous effectuiez un contrôle périodique dans un de nos ateliers.

INFORMATIONS SUR LA GARANTIE

Cet article dispose d'une garantie comme stipulé dans la loi 23 / 2003 du 10 juillet 2003. Conserver le ticket de caisse, sa présentation dans le magasin où vous avez acquis le produit est indispensable pour justifier toute réclamation.

Sont exclues de la présente garantie les défauts et les pannes dues à une utilisation inadéquate du produit, ou liés à un manquement aux normes de sécurité ou d'entretien décrites dans les pages d'instructions et sur les étiquettes de lavage, de même que les éléments usés par une utilisation normale et journalière.

L'étiquette qui contient le numéro du châssis de votre modèle, ne doit être arrachée sous aucun prétexte, elle contient des informations très importantes.

Attention:

Pour obtenir un maximum de sécurité et d'attentions, il est très important que vous remplissiez la carte d'enregistrement que vous trouverez sur la page www.jane.es. L'enregistrement vous permettra de vous informer, si nécessaire, sur l'évolution et l'entretien de votre produit. De même, si vous le souhaitez, nous pourrions vous informer sur les nouveaux modèles et les informations pouvant vous intéresser.



INHALT

- 28_ Teile der KOOS Plattform**
- 29_ Allgemeine Anweisungen**
- 30_ Auswahl des Platzes für die Installation der Plattform**
- 30_ 1. Einbau der Plattform in Ihren Pkw**
- 31_ 2. Aufbau des KOOS Babyträgers auf die Plattform**
- 31_ 3. Herausnehmen der Babytrage KOOS aus der Plattform**
- 31_ Hinweise**
- 32_ Empfehlungen**
- 32_ Instandhaltung**
- 32_ Informationen zur garantie**

Teile der KOOS Plattform

- 1_ Plattform
- 2_ Antidrehbein
- 3_ Isofix-Befestigungen
- 4_ Isofix-Entrastungsknopf
- 5_ Knopf zur Einstellung der Isofix-Länge
- 6_ Höhenverstellknopf für das Bein
- 7_ Fach für die Gebrauchsanleitung
- 8_ Gebrauchsanleitung
- 9_ Profix-Befestigung
- 10_ KOOS Haltebügel
- 11_ Kontaktanzeiger des Fußes mit dem Fahrzeugboden

Die neue KOOS Plattform von JANÉ wurde entwickelt, um die Installation des Babyträgers KOOS im Pkw zu erleichtern. Sie wird mit Isofix-Verankerungen im Fahrzeug befestigt und mit ihr ist die Anbringung der Sicherheitsgurte um die Babytrage KOOS herum nicht notwendig.

Die KOOS Plattform hat die strengen Sicherheitstests der europäischen Prüfnorm ECE R44/04 bestanden.

Die Plattform gehört zu Isofix der semi-universellen Kategorie, d.h., dass sie mit den meisten Autositzen kompatibel ist. Die auf der Autoliste zugelassenen sind vollständig kompatibel. Sie können eine aktualisierte Liste auf unserer Webseite einsehen.

Es ist sehr wichtig, dass Sie diese Anleitung sorgfältig durchlesen, bevor Sie die KOOS Plattform das erste Mal benutzen. Sorgen Sie dafür, dass auch alle anderen, die sie einmal benutzen werden, mit dem richtigen Einbau und der Benutzung vertraut sind. Es wurde festgestellt, dass ein beträchtlicher Anteil der Benutzer von Sicherheitsitzen, den Sitz nicht richtig einbaut. Das Verstehen der Gebrauchsanleitungen und die richtige Anwendung des Inhalts ist für die Sicherheit ebenso wichtig wie der Sitz selbst.

Bewahren Sie die Gebrauchsanleitung im dazugehörigen Fach auf der Plattform auf und ziehen Sie sie im Zweifelsfall zu Rate.

Auf unserer Internetseite: www.jane.es finden Sie Animationen, die den Einbau und die Benutzung sämtlicher Sicherheitsprodukte von JANÉ zeigen. Eine Kopie dieser Anleitung steht dort auch zur Verfügung.



ALLGEMEINE ANWEISUNGEN

Um das Kind angemessen zu schützen und den Komfort sowie die sichere Befestigung im Pkw zu gewährleisten, müssen folgende Anweisungen befolgt werden:

- Die KOOS Plattform kann sowohl auf dem Vordersitz, sofern dieser keinen Airbag hat, wie auch auf den Rücksitzen befestigt werden. Wir empfehlen jedoch, sie auf die Rücksitze zu montieren. Falls Sie sie auf dem Vordersitz des Pkws einbauen, darf dieser keinen Airbag haben bzw. muss der Airbag deaktiviert sein.
- Die KOOS Plattform darf nur mit den ISOfix-Befestigungen eingebaut werden. Sie verfügt über ein Antidrehbein. Passen Sie das Element so an, dass es auf dem Fahrzeugboden aufliegt.
- Es ist sehr wichtig, KEINE gebrauchten Produkte zu verwenden, denn JANÉ kann bei Artikeln, die bereits verwendet wurden, nicht mehr die volle Sicherheit gewährleisten.
- JANÉ empfiehlt, die KOOS Plattform nach starker Beanspruchung infolge eines Unfalls durch eine neue auszutauschen.
- Prüfen Sie regelmäßig nach, ob die ISOfix-Befestigungen und das Antidrehbein richtig befestigt und/oder eingestellt sind.
- Die Plattform dient zum Einsatz im Pkw und darf folglich nicht außerhalb davon benutzt werden.

Auswahl des Platzes für die Installation der Plattform

Die Systeme sind nicht alle gleich. Deshalb raten wir Ihnen, sie in dem Pkw zu testen, in dem sie anschließend eingebaut wird. Schlagen Sie in der Bedienungsanleitung Ihres Pkws nach, wenn Sie die Plattform einsetzen möchten; dort steht, welche Sitze mit der Plattform kompatibel sind. Die KOOS Plattform ist mit folgenden ISOfix-Kategorien kompatibel: Klasse C, D und E.

Das Antidrehbein (2) ist sehr wichtig für die Sicherheit. Stellen Sie es so ein, dass es am Fahrzeugboden aufliegt. Wenn das Bein nicht am Fahrzeugrahmen aufliegen würde (sondern beispielsweise auf einem Ablagefach), müssen Sie die Plattform an einer anderen Stelle einbauen.



1. Einbau der Plattform in Ihren Pkw

- 1a-** Stellen Sie die Plattform auf den Sitz Ihres Pkws; das Antidrehbein (2) und der KOOS Haltebügel (10) müssen aufgeklappt sein.
- 1b-** Ziehen Sie die ISOfix-Befestigungen heraus (3), indem Sie den Knopf (5) vorn am Grundgestell drehen.
- 1c-** Führen Sie beide Befestigungen (3) in Richtung Isofix-Achsen Ihres Fahrzeugs und drücken Sie, bis beide Seiten eingerastet sind. Zwei grüne Signale an den Entrastungsknöpfen (4) zeigen an, dass sie richtig verankert sind. Bei einer oder zwei roten Anzeigen müssen Sie den Vorgang wiederholen.
- 1d-** Stellen Sie die Höhe des Fußes ein (2), damit er sich auf den Fahrzeugboden stützt. Der Anzeiger am Boden des Fußes (11) wechselt auf grün.

Zum Entfernen der Plattform

- 1e-** Lockern Sie die Plattform durch Drehen des Knopfes an der Vorderseite der Plattform (5).
- 1f-** Lösen Sie die ISOfix-Befestigungen, indem Sie an den Knöpfen (4) ziehen; nun erscheint ein rotes Knopfsignal.
- 1g-** Entnehmen Sie die Plattform.



2. Aufbau des KOOS Babyträgers auf die Plattform

- 2a-** Lassen Sie den Babyträger fallen, damit er in den Pro-Fix-Befestigungen (9) einrastet.
- 2b-** Überprüfen Sie, ob sie auf beiden Seiten befestigt ist. Der Anzeiger muss auf Grün stehen.
- 2c-** Bringen Sie den Bügel des KOOS in die Position Auto. Das Autosymbol muss komplett sein.
- 2d-** Drehen Sie den Knopf (5), damit die Einheit fest gegen die Rückenlehne des Autos gedrückt bleibt.

3. Herausnehmen der Babytrage KOOS aus der Plattform

- 3a-** Ziehen Sie an beiden Knöpfen des Bügels der Babytrage, um die Pro-fix Verankerungen zu lösen und heben Sie die Babytrage hoch.

ACHTUNG

- Das Kind nie unbeaufsichtigt lassen.
- Jegliche Änderung bzw. Hinzufügung an der Vorrichtung ohne die entsprechende Genehmigung durch JANÉ kann die Sicherheit des Befestigungssystems stark beeinträchtigen.
- Lesen Sie diese Hinweise sorgfältig vor der Benutzung und bewahren Sie sie auf. Wenn Sie diese Hinweise nicht beachten, kann die Sicherheit Ihres Kindes beeinträchtigt werden.
- Diese Sicherheitsvorrichtung kann nicht ohne ihren Stoffbezug eingesetzt werden, und dieser darf auch nicht ersetzt werden, denn er ist ein fester Bestandteil der Charakteristika des Sicherheitssystems.
- Vergewissern Sie sich, dass der Sitz korrekt aufgesetzt wurde.

EMPFEHLUNGEN

- Heben Sie diese Gebrauchsanleitung zum späteren Nachschlagen auf. Bewahren Sie sie stets im Fach auf dem Gehäuse (7) auf.
- Vergewissern Sie sich, dass im Auto sowohl das Gepäck als auch alle anderen Gegenstände, die bei einem Unfall Verletzungen verursachen könnten, angemessen befestigt und gesichert sind.
- Die Plattform muss mit den ISOfix-Befestigungen fixiert werden, selbst wenn sie nicht benutzt wird, denn andernfalls könnte sie sich bei einem Unfall lösen und die Fahrzeuginsassen verletzen.
- Denken Sie daran, dass man die Plattform in Fahrzeugen mit Frontairbag nicht auf den Vordersitz montieren darf - außer dieser kann deaktiviert oder getrennt werden. Befragen Sie hierzu den Hersteller oder Ihren Autohändler.

WARTUNG

- Die Plastikteile mit lauwarmem Wasser und Seife abwischen und anschließend alle Teile sorgfältig abtrocknen.
- Sowohl zu Ihrer Sicherheit als auch zur guten Konservierung des Produktes ist es wichtig, eine regelmäßige Überprüfung in einer unserer offiziellen Werkstätten vornehmen zu lassen.

INFORMATIONEN ZUR GARANTIE

Dieser Artikel hat Garantie laut den Bestimmungen des Gesetzes 23 /2003 vom 10. Juli 2003. Bewahren Sie diese Einkaufsrechnung auf. Ihre Vorlage in dem Laden, wo Sie das Produkt erworben haben, ist unumgänglich, um ihre Gültigkeit bei jeder Reklamation zu beweisen.

Jene Mängel oder Schäden, die durch unsachgemäßen Gebrauch des Artikels oder Nichteinhaltung der in der Bedienungsanleitung und auf den Pflegeetiketten beschriebenen Sicherheits- und Wartungsvorschriften verursacht wurden, sind von der vorliegenden Garantie ausgeschlossen, ebenso wie die Verschleißteile durch normalen Gebrauch und täglichen Umgang.

Das Etikett, das die Fahrgestellnummer Ihres Modells enthält, darf unter keinen Umständen abgerissen werden, denn es enthält wichtige Informationen.

Achtung:

Um maximale Sicherheit und Betreuung für Ihren neuen JANÉ zu erhalten, ist es sehr wichtig, dass Sie die Registrierungskarte, die Sie auf der Webseite www.jane.es finden, ausfüllen.

Die Registrierung wird Ihnen ermöglichen, falls notwendig, sich über die Entwicklung und Pflege Ihres Produktes zu informieren. Ebenso können wir Sie, wenn Sie es wünschen, über die neuesten Modelle oder Nachrichten, die unserer Ansicht nach für Sie von Interesse sind, informieren.





INDICE

- 34_ Componenti della KOOS Platform**
- 35_ Istruzioni Generali**
- 36_ Scelta del sedile su cui installare la piattaforma**
- 36_ 1. Installazione della piattaforma nel veicolo**
- 37_ 2. Installazione dell'ovetto KOOS sulla piattaforma**
- 37_ 3. Rimuovere l'ovetto KOOS dalla piattaforma**
- 37_ Avvertenze**
- 38_ Raccomandazioni**
- 38_ Manutenzione**
- 38_ Informazioni sulla garanzia**

Componenti della KOOS Platform

- 1_ Piattaforma
- 2_ Barra antirotazione
- 3_ Ancoraggi ISOfix
- 4_ Pulsante sgancio ISOfix
- 5_ Pomello regolazione lunghezza ISOfix
- 6_ Pulsante regolazione altezza barra
- 7_ Scompartimento istruzioni
- 8_ Istruzioni
- 9_ Ancoraggio Pro-Fix
- 10_ Barriera trattenuta KOOS
- 11_ Indicatore contatto della barra con il fondo del veicolo

La nuova piattaforma KOOS di JANÉ è un accessorio disegnato per facilitare l'installazione dell'ovetto KOOS in auto. Si fissa al veicolo con ancoraggi ISOfix e con essa non è necessario installare le cinture di sicurezza intorno all'ovetto KOOS.

La piattaforma KOOS ha superato i rigidi test di sicurezza del regolamento Europeo ECE R44/04.

La Piattaforma è ISOfix di categoria semi-universale, ovvero è compatibile con la maggior parte dei sedili delle automobili. Quelle che compaiono nella lista di automobili approvate hanno una compatibilità totale. È possibile consultare una lista aggiornata sul nostro sito web.

È molto importante leggere attentamente queste istruzioni prima di usare la Piattaforma KOOS per la prima volta. Assicurarsi che tutti coloro che la useranno sappiano come installarla e utilizzarla. È stato verificato che una percentuale importante di utenti di seggiolini di sicurezza non installano correttamente il prodotto. Comprendere manuali di istruzioni e applicare correttamente le indicazioni è importante per la sicurezza tanto quanto il seggiolino stesso.

Conservare le istruzioni nello scompartimento che si trova sulla piattaforma e consultarle in caso di dubbio.

Sul nostro sito web: www.jane.es sono disponibili filmati che mostrano l'installazione e l'uso di tutti i prodotti per la sicurezza di JANÉ. Troverà anche una copia di queste istruzioni in formato digitale.



ISTRUZIONI GENERALI

Al fine di proteggere adeguatamente il bambino e assicurarne il comfort e la corretta trattenuta dentro il veicolo, è necessario osservare le seguenti istruzioni:

- La Piattaforma KOOS si può installare sia sul sedile anteriore, se l'air-bag non è inserito, che su quelli posteriori. Si consiglia comunque di installarla sui sedili posteriori. Se viene installata sul sedile anteriore del veicolo, questo non deve essere provvisto di air-bag o l'air-bag non deve essere inserito.
- La piattaforma KOOS può essere installata solo tramite ancoraggi ISOfix. Il meccanismo antirotazione è costituito da una barra, che va regolata correttamente in modo che appoggi sul fondo del veicolo.
- È molto importante NON utilizzare prodotti di seconda mano, poiché JANÉ garantisce la completa sicurezza solo degli articoli usati dal primo acquirente.
- JANÉ raccomanda di sostituire la piattaforma KOOS con una nuova in caso di violente sollecitazioni dovute a incidenti.
- Verificare regolarmente che gli ancoraggi ISOfix e la barra anti-rotazione siano correttamente installati e/o regolati.
- Questa piattaforma è concepita per l'uso in automobile, per cui non va usata in altri contesti.

Scelta del sedile su cui installare la piattaforma

Non tutti i sistemi sono uguali, per cui consigliamo di provarla sul veicolo in cui verrà installata. Per installare la piattaforma, leggere il manuale di istruzioni del veicolo, dove sono indicati i posti compatibili con la piattaforma. La piattaforma KOOS è compatibile con le categorie ISOfix: Classe C, D e E.

La barra antirotazione (2) è molto importante per la sicurezza. Regolarla correttamente in modo che appoggi sul fondo del veicolo. Se la superficie di appoggio della barra non è il telaio del veicolo (un vano portaoggetti, ad esempio) non installare la piattaforma su quel sedile.

1. Installazione della piattaforma nel veicolo

- 1a-** Collocare la piattaforma sul sedile dell'automobile con la barra antirotazione (2) e la barriera di trattenuta KOOS (10) aperte.
- 1b-** Estrarre gli ancoraggi ISOfix (3) girando il pulsante (5) che si trova sulla parte frontale della base.
- 1c-** Guidare entrambi gli ancoraggi (3) verso gli attacchi ISOfix del veicolo e premere in modo che entrambi i lati restino bloccati. Due segnali verdi sui pulsanti di sgancio (4) indicheranno che sono correttamente ancorati. Se uno o entrambi gli indicatori dovessero essere rossi, ripetere l'operazione.
- 1d-** Regolare l'altezza della barra (2) in modo che appoggi sul fondo del veicolo, l'indicatore alla base della barra (11) diventerà verde.

Para rimuovere la piattaforma

- 1e-** Allentare la piattaforma girando il pomello sulla parte anteriore della piattaforma (5).
- 1f-** Sganciare gli ancoraggi ISOfix tirando i pulsanti (4), il segnale diventerà rosso.
- 1g-** Sganciare la piattaforma.



2. Installazione dell'ovetto KOOS sulla piattaforma

- 2a-** Lasciar andare l'ovetto in modo che si agganci agli ancoraggi Pro-Fix (9).
- 2b-** Verificare che si sia ancorato su entrambi i lati, l'indicatore dovrà diventare verde.
- 2c-** Portare il manico del KOOS nella posizione auto. Il simbolo dell'auto deve essere completo.
- 2d-** Girare il pomello (5) in modo che l'insieme sia ben fissato contro lo schienale del veicolo.

3. Rimuovere l'ovetto KOOS dalla piattaforma

- 3a-** Tirare i pulsanti su entrambi i lati del manico dell'ovetto per sganciare gli ancoraggi ISOfix e sollevare l'ovetto.

AVVERTENZE

- Non lasciare mai il bambino da solo.
- Qualsiasi tipo di alterazione del dispositivo senza l'opportuna autorizzazione di JANÉ può alterare gravemente la sicurezza del sistema di ritenuta.
- Leggere attentamente queste istruzioni prima dell'uso e conservarle per futuro riferimento. Se non seguite queste istruzioni, la sicurezza del vostro bambino può essere compromessa.
- Questo dispositivo di sicurezza non può essere usato senza il suo rivestimento, neppure può essere sostituito con uno diverso dall'originale, giacché forma parte integrante delle caratteristiche di sicurezza del sistema.
- Comprovare che il porta-enfant sia stato collocato correttamente.

RACCOMANDAZIONI

- Conservare questo libretto di istruzioni per consultazioni future. Tenerlo sempre dentro lo scompartimento che si trova sul telaio (7).
- Assicurarsi che dentro il veicolo sia i bagagli che qualunque altro oggetto che potrebbe provocare danni in caso di incidente siano correttamente fissati o riposti.
- La piattaforma deve essere fissata con ancoraggi ISOfix anche se non viene utilizzata, poiché in caso di incidente potrebbe staccarsi e provocare danni agli occupanti del veicolo.
- Importante: non usare la piattaforma in automobili dotate di air-bag frontale, a meno che questo non possa essere disattivato. Si consiglia di informarsi riguardo questa possibilità presso il fabbricante o il rivenditore del veicolo.

MANUTENZIONE

- Lavare le parti di plastica con acqua tiepida e sapone, asciugando poi attentamente tutte le parti.
- È importante sottoporre il prodotto a una revisione periodica in uno qualunque dei nostri centri ufficiali, sia per la sua sicurezza che per la buona conservazione del prodotto stesso.

INFORMAZIONI SULLA GARANZIA

Questo articolo è completo di garanzia, secondo quanto stabilito dalla legge 23 del 10 luglio 2003. Conservare lo scontrino d'acquisto, poiché in caso di reclami sarà necessario presentarlo al negozio dove è stato acquistato il prodotto per dimostrare la validità della garanzia.

Sono esclusi dalla presente garanzia i difetti o le avarie dovuti a un uso non adeguato del prodotto o al mancato compimento delle norme di sicurezza e manutenzione descritte nei libretti di istruzioni e sulle etichette per il lavaggio. Lo stesso vale per i danni dovuti all'usura in caso di utilizzo prolungato.

L'etichetta che contiene il numero di telaio del modello non deve essere rimossa in nessun caso, dato che contiene informazioni importanti.

Attenzione:

Per garantire la massima sicurezza e consulenza riguardo il suo nuovo JANÉ, è molto importante compilare il modulo di registrazione che troverà sul sito www.jane.es. La registrazione le consentirà di essere informato, se è necessario, riguardo l'evoluzione e la manutenzione del suo prodotto. Inoltre, sempre se lo desidera, la potremo informare sui nuovi modelli o altre novità che riteniamo di suo interesse.



INDICE

- 40_** Partes da KOOS Platform
- 41_** Instruções Gerais
- 42_** Seleção do local onde instalar a plataforma
- 43_** 1. Instalação da plataforma no veículo
- 43_** 2. Instalação do porta-bebés KOOS sobre a plataforma
- 43_** 3. Retirar o porta-bebés KOOS da plataforma
- 43_** Advertências
- 44_** Recomendações
- 44_** Manutenção
- 44_** Informação sobre garantia

Partes da KOOS Platform

- 1_ Plataforma
- 2_ Suporte anti-rotação
- 3_ Fixações ISOfix
- 4_ Botão libertação ISOfix
- 5_ Pemo ajuste comprimento ISOfix
- 6_ Pulsador ajuste altura Suporte
- 7_ Compartimento instruções
- 8_ Instruções
- 9_ Fixador Pro-Fix
- 10_ Barreira fixação KOOS
- 11_ Indicador contacto da pata com chão do veículo

A sua nova plataforma KOOS da JANÉ é um acessório desenhado para facilitar a instalação do porta-bebés KOOS no automóvel. Fixa-se ao automóvel com fixadores ISOfix e com isto não é necessário instalar os cintos de segurança em volta do porta-bebés KOOS.

A Plataforma KOOS superou as exigentes provas de segurança do regulamento Europeu ECE R44/04.

A Plataforma é ISOfix de categoria Semi-Universal, ou seja, é compatível com a maioria dos assentos de automóvel. Os que aparecem na Lista de automóveis aprovados, a compatibilidade é total. Pode consultar uma lista atualizada na nossa página Web.

É muito importante que leia atentamente estas instruções antes de usar a Plataforma KOOS pela primeira vez. Assegure-se de que todos aqueles que alguma vez a possam usar estão familiarizados com a sua correcta instalação e uso. Foi comprovado que uma percentagem importante de utilizadores de cadeiras de segurança não instalam correctamente a cadeira, entende os manuais de instruções e aplica correctamente o que dizem é tão importante para a segurança como a própria cadeira.

Conserve as instruções no compartimento situado sobre a plataforma e consulte as mesmas em caso de dúvida.

Pode encontrar na nossa página Web: www.jane.es animações que apresentam a instalação e uso de todos os produtos de segurança da JANÉ. Encontra ainda uma cópia destas instruções em formato digital.



INSTRUÇÕES GERAIS

Para proteger adequadamente o bebé e assegurar o seu conforto e segurança dentro do automóvel, será necessário que respeite as seguintes instruções:

- A Plataforma KOOS pode ser instalada no assento dianteiro, se não tiver air-bag, e no assento traseiro. No entanto, é recomendada a sua instalação nos assentos traseiros. Se a colocar no assento dianteiro do automóvel, este não deve estar equipado com air-bag, ou então deve desligar o mesmo.
- A plataforma KOOS apenas pode ser instalada com fixações ISOfix. Possui um pé como mecanismo anti-rotação, que deve ser ajustada correctamente para que este se apoie no solo do veículo.
- É muito importante NÃO utilizar produtos de segunda mão já que a JANÉ apenas pode garantir a segurança total em artigos usados pelo seu primeiro comprador.
- A JANÉ recomenda substituir a sua plataforma KOOS por uma nova quando esta tiver sido submetida a violentas tensões depois de um acidente.
- Verifique regularmente que as fixações ISOfix e o pé anti-rotação estão correctamente ligados e/ou ajustados.
- Esta plataforma foi concebida para uso no automóvel, pelo que apenas deve usar a mesma no mesmo.

Seleção do local onde instalar a plataforma

Nem todos os sistemas são iguais, pelo que recomendamos que o comprove no automóvel onde vai montar a plataforma. Para instalar a plataforma, leia o manual de instruções do seu automóvel, onde indica quais os lugares que são compatíveis com a plataforma. A plataforma KOOS é compatível com as categorias ISOfix: Classes C, D e E.

O suporte anti-rotação (2) é muito importante para a segurança pelo que deve ser ajustado correctamente para ficar apoiado no solo do veículo. Se a superfície de apoio do suporte for o próprio chassis do veículo (compartimento porta-objects por exemplo) não instale a plataforma neste lugar.

1. Instalação da plataforma no veículo

- 1a-** Coloque a plataforma sobre o assento do seu automóvel com o suporte anti-rotação (2) e a barreira de fixação KOOS (10) desdobradas.
- 1b-** Extraia as fixações ISOfix (3) rodando o botão (5) situada na parte frontal da base.
- 1c-** Guie ambas os fixadores (3) para os eixos ISOfix do seu veículo e pressione até que ambos os lados fiquem bloqueados. Dois sinais verdes nos botões de libertação (4) indicam que estão correctamente fixados. Se um ou ambos os indicadores estiverem vermelhos, volte a tentar a fixação.
- 1d-** Ajuste a altura do suporte (2) para que este se apoie no solo do veículo, o indicador na base da pata (11) muda para verde

Para retirar a plataforma

- 1e-** Afrouxe a plataforma rodando o perno na parte frontal da plataforma (5).
- 1f-** Liberte os fixadores ISOfix puxando pelos botões (4) e o sinal dos botões passa a ser vermelho.
- 1g-** Retire a plataforma.



2. Instalação do porta-bebés KOOS sobre a plataforma

- 2a-** Deixar cair o porta-bebés para fixar com as fixações Pro-Fix (9).
- 2b-** Verificar que está fixado nos dois lados, onde o indicador deve estar verde.
- 2c-** Coloque a asa do KOOS na posição auto, o símbolo do automóvel deve ficar completo.
- 2d-** Rode o perno (5) para que o conjunto fique firme contra o encosto do automóvel.

3. Retirar o porta-bebés KOOS da plataforma

- 3a-** Puxe pelos botões em ambos os lados da asa do porta-bebés para libertar os fixadores Pro-fix e levante o porta-bebés.

ATENÇÃO

- Nunca deixe o bebé sozinho.
- Qualquer alteração ou adição ao dispositivo sem a oportuna autorização da JANÉ pode alterar gravemente a segurança do sistema de retenção.
- Leia estas instruções atentamente antes da utilização e guarde-as para futura referência. A segurança da sua criança pode ser afectada se não seguir estas instruções.
- Este dispositivo de segurança não pode ser usado sem o seu revestimento, nem ser reposicionado por um outro que não for o original, uma vez que este faz parte integrante das características de segurança do sistema.
- Comprove que a cadeira foi colocada correctamente.

RECOMENDAÇÕES

- Conserve este livro de instruções para futuras consultas. O mesmo deve ser colocado no compartimento situado sobre a carcaça (7).
- Assegure-se de que dentro do automóvel, tanto o equipamento como qualquer outro objecto susceptível de causar danos em caso de acidente estão devidamente fixados ou resguardados.
- A plataforma deverá estar fixada com os fixadores ISOfix, embora não seja usada, pois em caso de acidente poderá ser projectada provocando ferimentos aos ocupantes do veículo.
- Recorde que não deve usar a Plataforma em automóveis equipados com airbag frontal, excepto se este puder ser desligado ou desactivado, devendo consultar o fabricante ou o revendedor do seu automóvel para o efeito.

MANUTENÇÃO

- Lave as partes de plástico com água morna e sabão, secando posteriormente todos os componentes com cuidado.
- Tanto para sua segurança como para a boa conservação destes produto, é importante que faça uma revisão periódica em qualquer uma das nossas oficinas oficiais.

INFORMAÇÃO SOBRE GARANTIA

Este artigo dispõe de uma garantia segundo o estipulado na lei 23 / 2003 de 10 de julho. Conserve a fatura de compra, pois é imprescindível a sua apresentação na loja onde adquiriu o produto para justificar a sua validade perante qualquer reclamação.

Ficam excluídos da presente garantia os defeitos ou avarias produzidas pelo uso inadequado do artigo ou pelo incumprimento das normas de segurança e manutenção descritas nas folhas de instruções e nas etiquetas de lavagem, assim como os elementos de desgaste por uso normal e manuseamento diário.

A etiqueta que contém o número de chassis do seu modelo, não deve ser removida sob nenhum pretexto pois contém informação importante.

Atenção:

Para obter a máxima segurança e apoio sobre o seu novo JANÉ, é muito importante que preencha o cartão de registo que encontrará na página www.jane.es

O registo permite informar-se, se necessário, sobre a evolução e manutenção do seu produto. Também, sempre que pretenda, podemos enviar-lhe informação sobre os novos modelos ou notícias que consideremos possam ser do seu interesse.



INDEX

- 46_** Onderdelen van het KOOS Platform
- 47_** Algemene aanwijzingen
- 48_** Keuze van de plaats waar het platform geïnstalleerd gaat worden
- 48_** 1. Installatie van het platform in de auto
- 49_** 2. Installatie van het KOOS kinderzitje op het platform
- 49_** 3. Verwijder het KOOS babyzitje van het platform
- 49_** Opgelet
- 50_** Aanbevelingen
- 50_** Onderhoud
- 50_** Informatie over de garantie

Onderdelen van het KOOS Platform

- 1_ Platform
- 2_ Afsteunpoot
- 3_ ISOfix-bevestigingen
- 4_ ISOfix-ontgrendelknop
- 5_ Stelknop voor de lengte ISOfix
- 6_ Hoogteregelknop poot
- 7_ Vakje gebruiksaanwijzing
- 8_ Gebruiksaanwijzing
- 9_ Pro-Fix-bevestiging
- 10_ KOOS bevestigingsstang
- 11_ Indicator contact van de poot met de vloer van het voertuig

Uw nieuwe platform KOOS van JANÉ is ontworpen voor een beter installatie van het draagstoeltje KOOS in de auto. Wordt met ISOfix-bevestigingen aan de auto vastgemaakt en daarmee is het niet nodig om veiligheidsgordels om het KOOS babyzitje aan te brengen.

Het platform KOOS heeft de strenge veiligheidstests onder de Europese richtlijn ECE R44/04 gehaald.

Het platform is een ISOfix van semi-universele categorie, d.w.z. hij is compatibel met de meeste autostoelen. Voor autostoelen die in de lijst met goedgekeurde auto's staan vermeld is de compatibiliteit totaal. U kunt een geactualiseerde lijst op onze website raadplegen.

Lees deze instructies zorgvuldig door voordat u het Platform KOOS voor de eerste keer gaat gebruiken. Zorg ervoor dat iedereen die het platform gaat gebruiken ook op de hoogte is van het correcte gebruik en de juiste installatie ervan. Onderzoek heeft uitgewezen dat een groot percentage gebruikers van veiligheidszitjes deze niet correct installeren. Begrip van de gebruiksaanwijzing en het correct toepassen van de instructies is net zo belangrijk voor de veiligheid als het zitje zelf.

Bewaar de instructies in het vak op het platform en raadpleeg ze in geval van twijfel.

Op onze webpagina: www.jane.es vindt u animaties over de installatie en het gebruik van alle veiligheidsproducten van JANÉ. Hier vindt u ook kopieën van dezelfde instructies in digitale vorm.



ALGEMENE INSTRUCTIES

Voor afdoende bescherming, comfort en plaatsing van het kind in de auto moeten de volgende instructies in acht worden genomen:

- U kunt de Platform KOOS zowel op de passagiersstoel (met de airbag uitgeschakeld) als op de achterstoelen installeren. Plaatsing van het platform op de achterstoelen wordt echter aanbevolen. Als u het op de passagiersstoel van de auto plaatst, mag deze stoel geen airbag hebben of de betreffende airbag dient te zijn uitgeschakeld.
- Het Platform KOOS mag alleen worden geïnstalleerd met de ISOfix-bevestigingen. Het platform heeft een voet dat dient als antidraaimechanisme. Stel deze zo in dat de voet op de vloer van de auto steunt.
- Het is zeer belangrijk GEEN tweedehandsproducten te gebruiken omdat JANÉ alleen de volledige veiligheid kan garanderen van artikelen die worden gebruikt door de eerste koper.
- JANÉ raadt u aan het platform KOOS te vervangen door een nieuw exemplaar als uw platform aan hevige schokken heeft blootgestaan bij een ongeluk.
- Controleer regelmatig of de ISOfix-bevestigingen en de antidraaivoet goed zijn bevestigd en/of afgesteld.
- Dit platform is uitsluitend ontworpen voor gebruik in de auto.

Keuze van de plaats waar het platform geïnstalleerd gaat worden

Niet alle systemen zijn gelijk. Het is daarom raadzaam dit te controleren in de auto waarin u het gaat installeren. Lees voordat u het platform installeert de handleiding van uw auto. Hierin leest u welke plaatsen compatibel zijn met het platform. Het platform KOOS is compatibel met de volgende ISOfix-categorieën: Klassen C, D en E.

De afsteunpoot (2) is erg belangrijk voor de veiligheid. Stel hem goed af zodat hij op de vloer van de auto steunt. Als het steunvlak van de poot niet de chassis van de auto zelf is (bijvoorbeeld een opbergvak), installeer het platform dan niet op deze plaats.

1. Installatie van het platform in de auto

- 1a - Plaats het platform op de zitting van uw auto met uitgeklapte afsteunpoot (2) en KOOS bevestigingsstang (10).
- 1b - Trek de ISOfix-bevestigingen (3) uit door te draaien aan de knop (5) aan de voorkant van de basis.
- 1c - Schuif beide bevestigingspunten (3) richting de ISOfix-assen van uw voertuig en druk aan totdat beide zijden vergrendeld zijn. Twee groene signalen op de ontgrenselknoppen (4) geven aan dat ze correct bevestigd zijn. Als een van beide indicatoren rood is, probeer het dan opnieuw.
- 1d - Verstel de hoogte van de poot (2) zodat deze op de vloer van de wagen steunt. De indicator op de basis van de poot (11) wordt groen.

Als u het platform wilt verwijderen

- 1e - Maak het platform los door de knop aan de voorkant van het platform (5) te draaien.
- 1f - Maak de ISOfix-bevestigingen los door te trekken aan de knoppen (4), de knopindicatoren springen op rood.
- 1g - Verwijder het platform.



2. Installatie van het KOOS kinderzitje op het platform

- 2a- Laat het draagstoeltje vallen zodat het goed vast komt te zitten in de Pro-Fix-bevestigings sleuven (9).
- 2b- Controleer of de beide zijden zijn bevestigd. De indicator moet groen zijn.
- 2c- Plaats het hengsel van de KOOS in de autostand. Het symbool van de auto moet compleet zijn.
- 2d- Draai aan de knop (5) zodat het geheel stevig tegen de rugleuning van de auto wordt bevestigd.

3. Verwijder het KOOS babyzitje van het platform

- 3a- Trek aan de knoppen aan weerszijden van het hengsel van het babyzitje om de Pro-fix-bevestigingen los te maken en til het babyzitje op.

OPGELET

- Laat het kind nooit alleen achter.
- Elke wijziging of toevoeging aan het toestel zonder de passende goedkeuring van JANÉ kan de veiligheid van het bevestigingssysteem ernstig aantasten.
- Lees de instructies aandachtig voordat u dit product gebruikt en bewaar ze voor toekomstig gebruik. De veiligheid van uw kind kan in gevaar komen als u deze instructies niet opvolgt.
- Dit veiligheidstoestel mag niet zonder de bijbehorende bekleding worden gebruikt of door een andere dan de oorspronkelijke worden vervangen, aangezien deze onderdeel van de veiligheidseigenschappen van het systeem uitmaakt.
- Controleer of het stoeltje juist is geplaatst.

AANBEVELINGEN

- Bewaar deze handleiding voor toekomstig gebruik. Houd de handleiding altijd bij u in het vak bovenop het frame (7).

Controleer of in de auto zowel de uitrusting als andere voorwerpen die in geval van een ongeluk schade kunnen veroorzaken goed vastzitten of zijn opgeborgen.

- Zet het platform vast met de ISOfix-bevestigingen, zelfs als u het niet gebruikt. In geval van een ongeluk kan het platform namelijk losraken en letsel toebrengen aan de ingezetenen van de auto.

Denk er aan dat u het platform niet gebruikt in auto's met een airbag voor de passagiersstoel. Als de stoel wel een airbag heeft, moet u deze kunnen uitschakelen. Raadpleeg hiervoor de fabrikant of de dealer van uw auto

ONDERHOUD

- Was de plastic onderdelen met lauw zeepwater en droog daarna alle onderdelen zorgvuldig af.
- Het is zowel voor uw veiligheid als voor het goede behoud van dit product belangrijk dat u het regelmatig na laat kijken in een van onze officiële werkplaatsen.

INFORMATIE OVER DE GARANTIE

Dit artikel heeft een garantie zoals bepaald in de wet 23/2003 van 10 juli. Bewaar de aankoopbon. Deze moet in de winkel waar u het product heeft gekocht worden getoond om bij klachten de geldigheid ervan te rechtvaardigen.

Defecten en storingen veroorzaakt door onjuist gebruik van het artikel of de niet-naleving van de onderhouds- en veiligheidsnormen die in de instructiebladen en de wasetiketten staan vermeld, alsmede elementen die door normaal gebruik en dagelijkse hantering verslijten, vallen buiten deze garantie.

Het etiket met het chassisnummer van uw model mag onder geen beding worden verwijderd, want het bevat belangrijke informatie.

Opgelet:

Voor de maximale veiligheid en zorg ten aanzien van uw nieuwe JANÉ product is het erg belangrijk dat u de registratiekaart invult die op de website www.jane.es is te vinden.

Met de registratie kunt u zo nodig informatie inwinnen over de ontwikkeling en het onderhoud van uw product. Ook kunnen wij u desgewenst informatie verstrekken over nieuwe modellen of nieuws waarvan wij denken dat het interessant voor u kan zijn.





INNHALDSFORTEGNELSE

- 52_ Komponentene til KOOS Platform
- 53_ Generelle instruksjoner
- 54_ Valg av bilsetet der sokkelen skal monteres
- 54_ 1. Installasjon av basen i kjøretøyet
- 55_ 2. Installasjon av babystolen KOOS oppå basen
- 55_ 3. Fjerne barnesetet KOOS fra sokkelen
- 55_ Forbehold
- 56_ Anbefalinger
- 56_ Vedlikehold
- 56_ Opplysninger om garantien

Komponentene til KOOS Platform

- 1_ Base
- 2_ Antirotteringsstang
- 3_ ISOfix-beslag
- 4_ ISOfix frigjøringsknapp
- 5_ Bryter lengdejustering
ISOfix
- 6_ Knapp høydejustering stang
- 7_ Oppbevaring veiledning
- 8_ Veiledning
- 9_ Pro-Fix feste
- 10_ KOOS Festesperre
- 11_ Indikator kontakt mellom
stangen og bilgulvet

Den nye KOOS-basen fra JANÉ er et tilbehør utviklet for å forenkle installasjonen av KOOS-bagen i bilen. Den festes til bilen med ISOfix-fester, og med disse er det ikke nødvendig å installere sikkerhetsbeltene rundt barnestolen KOOS.

KOOS-basen har bestått de krevende sikkerhetstestene iht. det europeiske sikkerhetsdirektivet EU R44/04.

Sokkelen er ISOfix av kategorien Semi-Universal, det vil si at den er kompatibel med de fleste bilseter. For bilene som finnes på Listen av godkjente biler er kompatibiliteten total. Du kan finne en oppdatert liste på våre nettsider.

Det er meget viktig at du leser disse anvisningene før du ta KOOS-basen i bruk for første gang. Kontroller at alle de som skal bruke det, også er kjent med hvordan basen installeres og brukes korrekt. Det er bekreftet i undersøkelser at en stor prosentandel av brukerne av sikkerhetsseter ikke installerer setet på riktig måte. Å forstå bruksanvisningen og følge det som står der, er like viktig for sikkerheten som selve barnesetet.

Legg bruksanvisningen i rommet plassert over basen, og bruk den i tvilstilfeller.

På nettstedet vårt, www.jane.es, finner du også animasjoner som viser installasjon og bruk av alle sikkerhetsproduktene fra JANÉ. Du vil også finne en digital kopi av denne bruksanvisningen.



GENERELLE ANVISNINGER

Det er absolutt nødvendig at du følger de følgende anvisningene for å beskytte babyen på en hensiktsmessig måte, i tillegg til å sikre komfort og feste i bilen:

- KOOS-basen kan installeres både i forsetet, hvis du ikke har airbag, og i baksetet. I alle tilfeller anbefaler vi å installere den i baksetet. Hvis du plasserer barnesetebasen i forsetet til bilen, skal IKKE bilen være utstyrt med airbag, eller denne skal være frakoblet.
- KOOS-basen kan bare installeres ved hjelp av ISOfix-fester. Basen har en fot som fungerer som anti-rotasjonsmekanisme. Juster denne riktig, slik at den hviler på gulvet til bilen.
- Det er meget viktig at du IKKE bruker brukte produkter, da JANÉ bare kan garantere total sikkerhet på nye artikler som brukes for første gang av kjøperen.
- JANÉ anbefaler å skifte ut KOOS-basen med en ny, når den har vært utsatt for sterke påkjenninger etter en ulykke.
- Kontroller regelmessig at ISOfix-festene og anti-rotasjonsfoten er riktig festet og/eller justerte.
- Basen er utviklet for bruk i bil. Du må ikke bruke basen til andre formål.

Valg av bilsetet der sokkelen skal monteres

Ikke alle systemer er helt like. Vi anbefaler derfor at du prøver KOOS-basen i bilen hvor den skal monteres. Hvis du skal installere basen, les i bilens bruksanvisning. Der angis hvilke seter som er kompatible med basen. KOOS-basen er kompatibel med følgende ISOfix-kategorier: klasse C, D og E.

Antirotasjonsstangen (2) er veldig viktig for sikkerheten. Juster den på riktig måte slik at den støtter seg mot gulvet i kjøretøyet. Hvis området som gir støtte til stangen ikke er selve karosseriet til bilen (som for eksempel et hulrom for oppbevaring av gjenstander), ikke installer basen på det setet.

1. Installasjon av basen i kjøretøyet

- 1a-** Legg basen på setet i bilen din med antirotasjonsstangen (2) og KOOS festesperre (10) trukket ut.
- 1b-** Trekk ut ISOfix-festene (3) ved å vri rundt knappen (5) plassert foran på basen.
- 1c-** Før begge beslagene (3) mot ISOfix-festene i bilen din og press inntil begge sidene blokkeres. To grønne signaler på frigjøringsknappene (4) vil fortelle at de er riktig festet. Hvis én eller begge indikatorer er røde, prøv på nytt.
- 1d-** Juster stangens høyde (2) slik at denne støttes mot bilgulvet, indikatoren på stangens underside (11) skifter til grønt.

Slik tar du ut basen

- 1e-** Løsne sokkelen ved å vri bryteren på sokkelens fremside (5).
- 1f-** Løsne ISOfix-festene ved å trekke i knappene (4). Indikatorvisningen skal da gå over til rødt.
- 1g-** Ta ut basen.



2. Installasjon av babystolen KOOS oppå basen

- 2a - La bærebagen falle ned slik at Pro-Fix-festene går i lås (9).
- 2b - Kontroller at den er festet på begge sider, indikatoren bør være grønn.
- 2c - Vri håndtaket til KOOS til innstillingen auto, bilsymbolet bør avdekkes fullstendig.
- 2d - Vri bryteren (5) slik at hele enheten ligger fast mot bilsetets ryggene.

3. Fjerne barnestolen KOOS fra sokkelen

- 3a - Trykk inn knappene på begge sidene av barnestolens håndtak for å frigjøre Pro-fixfestene og løft barnestolen.

MERK

- Du skal aldri la barnet bli værende alene.
- Enhver endring eller tilleggsutstyr uten uttrykkelig samtykke fra JANÉ kan føre til alvorlige sikkerhetsreduksjoner på festesystemet.
- Les instruksene nøye før du tar den i bruk og ta vare på disse for mulig bruk ved en senere anledning. Følger man ikke disse instruksene, kan barnets sikkerhet bli satt i fare.
- Dette sikkerhetsutstyret kan ikke brukes uten trekk. Bruk bare originale trekk, da dette utgjør en integrert del av systemets sikkerhetsegenskaper.
- Kontroller at setet er montert på riktig måte.

ANBEFALINGER

- Ta vare på denne bruksanvisningen for fremtidig bruk. Du skal alltid oppbevare den i rommet plassert overst på rammen (7).
- Kontroller at det ikke finnes verken bagasje eller andre gjenstander som kan forårsake skader i tilfelle ulykke inni bilen.
- Basen skal være festet med eller ISOfix-festene, selv om den ikke er i bruk. Ellers kan den, i et ulykkestilfelle, bli slynget ut og forårsake skader på personene som sitter i bilen.
- Husk at du ikke skal bruke basen i forsetet med biler utstyrt med airbag i fronten hvis denne ikke kan kobles fra eller deaktiveres. Dette bør også undersøkes med bilprodusenten eller bilforhandleren.

VEDLIKEHOLD

- Vask plastdelene med lunket vann og såpe. Etterpå skal du tørke alle delene grundig.
- Både for din sikkerhet og for et godt vedlikehold av dette produktet, er det viktig at du foretar en jevnlig kontroll ved ett av våre offisielle servicesteder.

OPPLYSNINGER OM GARANTIE

Dette produktet har garanti i henhold til spansk Lov nr. 23, av 10. juli 2003. Ta vare på kjøpsfakturaen, det er helt nødvendig å fremvise denne i butikken der du kjøpte produktet, for slik å bekrefte dens gyldighet ved enhver reklamasjon.

Denne garantien dekker ikke feil eller skader som er forårsaket av uriktig bruk av produktet eller manglende oppfyllelse av sikkerhets- og vedlikeholdsreglene beskrevet i bruksanvisningen og vaskelappene, samt slitasje av elementene grunnet vanlig og daglig bruk.

Lappen som inneholder rammenummeret til din modell må ikke under noen omstendigheter rives av, da den inneholder viktige opplysninger.

Viktig:

For å få maksimal sikkerhet og informasjon om din nye JANE, er det meget viktig at du fyller ut registreringskortet som du finner på nettsiden www.jane.es Registreringen gjør det mulig å få informasjon, hvis det er nødvendig, om utviklingen og vedlikeholdet av produktet ditt. Såfremt du ønsker det, kan vi også informere deg om nye modeller eller nyheter som vi mener kan være av interesse for deg.



INNEHÅLL

- 58_ KOOS-basens delar
- 59_ Allmänna instruktioner
- 60_ Val av platsen där basen ska monteras
- 60_ 1. Montering av plattformen i fordonet
- 61_ 2. Installera barntransportören KOOS på plattformen
- 61_ 3. Hur man tar bort KOOS-babyskyddet från basen
- 61_ Varningar
- 62_ Rekommendationer
- 62_ Underhåll
- 62_ Information om garantin

KOOS-basens delar

- 1_ Plattform
- 2_ Motrotations ben
- 3_ ISOfix förankring
- 4_ ISOfix frigöringsknapp
- 5_ ISOFIX längdjusteringsknopp
- 6_ Tryckknapp för höjd justering av benet
- 7_ Fack för bruksanvisningar
- 8_ Bruksanvisningar
- 9_ Pro-Fix förankring
- 10_ KOOS fastsättnings bom
- 11_ Indikator för stödbenets kontakt med bilens golv

Din nya KOOS plattform från Jané är ett tillbehör som utformats för att underlätta monteringen av babyskyddet KOOS i bilen. Den monteras i bilen med ISOFIX-förankringar och med den är det inte nödvändigt att använda bilens säkerhetsbälten runt KOOS-babyskyddet.

KOOS plattformen har godkänts i de krävande säkerhetstesterna enligt den internationella standarden ECE R44/04.

Basen är utrustad med ISOFIX och hör till kategorien semi-universal, det vill säga den är kompatibel med de flesta bilsäten. De som finns på listan över godkända bilar är hundraprocentigt kompatibla. Du kan se en uppdaterad lista på vår webbsida.

Det är mycket viktigt att du noggrant läser denna bruksanvisning innan du använder KOOS plattformen för första gången. Försäkra dig om att alla de som någon gång kommer att använda den också känner till hur man monterar och använder plattformen på rätt sätt. Det har visat sig att ett betydande antal användare av säkerhetsstolar inte monterar stolen på rätt sätt. Att förstå anvisningarna och på rätt sätt tillämpa det som står där är lika viktigt för säkerheten som själva stolen.

Spara bruksanvisningen i facket som sitter på plattformen och läs den vid behov.

På vår webbsida www.jane.es kan du hitta animerade instruktioner som visar hur man monterar och använder alla JANÉs säkerhetsprodukter. Där hittar du också en kopia av denna bruksanvisning i digitalformat.



ALLMÄNNA ANVISNINGAR

För att skydda barnet på lämpligt sätt och garantera att det sitter bekvämt och ordentligt fastspänt inne i bilen är det nödvändigt att man följer nedanstående anvisningar.

- KOOS plattformen kan installeras både i framsätet, om detta inte har någon krockkudde, och i baksätet på bilen. Men det rekommenderas vanligtvis att man installerar den i baksätet. Om man placerar den i framsätet på bilen, får detta INTE ha någon KROCKKUDDE eller, om sådan finns, måste den vara bortkopplad.
- KOOS plattformen kan bara monteras med ISOFIX-fästen. Den har en anti-rotationsmekanism. Justera denna noggrant så att den tar stöd i bilens golv.
- Det är mycket viktigt att du INTE använder begagnade produkter, eftersom JANÉ bara kan garantera total säkerhet för produkter som används av den första köparen.
- JANÉ rekommenderar att du byter ut KOOS plattformen mot en ny när den har utsatts för den våldsamma kraft som en olycka innebär.
- Kontrollera regelbundet att ISOFIX-fästena och anti-rotationsmekanismen är korrekt anslutna och/eller justerade.
- Denna plattform är avsedd att användas i en bil och den bör inte användas utanför denna.

Val av platsen där basen ska monteras

Alla säkerhetssystem är inte exakt likadana, varför vi råder dig att du provar plattformen i den bil där den ska monteras. För att montera plattformen, läs instruktionerna i bilhandboken där det anges vilka säten som är kompatibla med plattformen. KOOS plattformen är kompatibel med ISOFIX-klasserna C, D och E.

Motrotations benet (2) är mycket viktigt för säkerheten, den ska vara inställd så att den vilar på fordonets golv. Om benet inte vilar direkt på bilens chassi (förvaringsfack till exempel) installera inte plattformen på den platsen.

1. Montering av plattformen i fordonet

- 1a-** Placera plattformen på sätet i bilen och fäll ut motrotations benet (2) och KOOS fastsättnings bom (10).
- 1b-** Dra fram ISOFIX-fästena (3) genom att vrida knappen (5) som sitter på framsidan av underredet.
- 1c-** Dra båda förankringarna (3) mot ISOfix axlarna i ditt fordon och tryck tills båda sidor är blockerade. Två gröna signaler i frigörings knapparna (4) kommer att visa att de är ordentligt förankrade. Om en eller båda indikatorerna är röda, försök igen.
- 1d-** Justera stödbenet (2) höjd så att det står stadigt mot bilens golv varvid indikatorn på stödbenets bas (11) visar grönt.

För att ta bort plattformen

- 1e-** Lossa basen genom att vrida knappen på basens framsida (5).
- 1f-** Lossa ISOFIX-fästena genom att dra i knapparna (4). Kontrollampen på knapparna växlar till rött.
- 1g-** Ta bort plattformen.



2. Installera barntransportören KOOS på plattformen

- 2a- Släpp ner babyskyddet så att det förankras med Profix-fästena (9).
- 2b- Kontrollera att den har förankrats ordentligt på båda sidorna. Indikatorn ska visa grönt.
- 2c- Ställ in KOOS handtag i auto-läge. Bilsymbolen ska synas helt.
- 2d- Vrid knoppen (5) så att hela enheten sitter stadigt mot bilsätets ryggstöd.



3. Hur man tar bort KOOS-babyskyddet från basen

- 3a- Dra i knapparna på båda sidorna av babyskyddets handtag för att frigöra PROFIX-förankringarna och lyft bort babyskyddet.

OBSERVERA!

- Lämna aldrig barnet ensamt.
- Alla ändringar eller tillägg till anordningen utan JANÉS uttryckliga medgivande kan inverka skadligt på fasthållningssystemets säkerhet.
- Läs dessa instruktioner innan den används och spar dem för framtida bruk. Barnets säkerhet kan vara i fara om man inte följer instruktionerna.
- Denna säkerhetsanordning kan inte användas utan sin klädsel och inte heller får denna bytas ut mot en annan som inte är original, eftersom den utgör en integrerad del av säkerhetssystemet.
- Kontrollera att stolen har satts fast på ett korrekt sätt.

REKOMMENDATIONER

- Spara den här bruksanvisningen för framtida bruk. Förvara den alltid i facket som sitter på basen (7).
- Försäkra dig om att både bagage och alla andra föremål inne i bilen som skulle kunna orsaka skada om olyckan är framme är ordentligt fastbundna eller förvarade.
- Plattformen ska vara fästad med ISOFIX-fästena även om den inte används, eftersom den kan kastas loss i händelse av en olycka och orsaka skador på passagerarna i bilen.
- Kom ihåg att inte använda plattformen på ett säte som är utrustat med frontal krockkudde om denna inte kan kopplas bort eller inaktiveras. Rådfråga tillverkaren eller bilförsäljaren om hur detta görs.

UNDERHÅLL

- Tvätta plastdelarna med tvål och ljummet vatten, och torka därefter noggrant alla delar.
- För att säkerställa produktens säkerhet och dess goda skick är det viktigt att göra en regelbundet återkommande översyn av denna vid någon av våra officiella verkstäder.

INFORMATION OM GARANTIN

Denna artikel har en garanti i enlighet med bestämmelserna i lag 23/2003 av den 10 juli. För att verifiera garantins giltighet vid en eventuell reklamation är det absolut nödvändigt att man har sparat inköpskvittot och visar upp det i affären där produkten inhandlats.

Denna garanti omfattar inte de defekter och skador som uppstått till följd av olämplig användning av artikeln eller underlåtenhet att följa de säkerhets- och underhållsföreskrifter som beskrivs i bruksanvisningen och på tvättetiketterna eller på grund av vanligt slitage genom användning.

Etiketten där chassinumret för din modell anges får under inga omständigheter avlägsnas då den innehåller viktig information.

OBS!

För att få bästa möjliga säkerhet och omsorg för din nya JANÉ är det mycket viktigt att du fyller i registreringskortet som du hittar på vår webbsida www.jane.es. Registreringen gör det möjligt för dig att få information, om det behövs, om utvecklingen och underhållet av din produkt. När du så önskar kan vi även informera om nya modeller eller nyheter som vi anser kan vara av intresse för dig.



INDHOLDSFORTEGNELSE

- 64_ KOOS-basens dele
- 65_ Generelle anvisninger
- 66_ Valg af sæde til montering af basen
- 66_ 1. Montering af basen i bilen
- 67_ 2. Montering af KOOS-babyautostolen på basen
- 67_ 3. Afmontering af KOOS-autostolen fra basen
- 67_ Vigtige oplysninger
- 68_ Anbefalinger
- 68_ Vedligeholdelse
- 68_ Garantioplysninger

KOOS-basens dele

- 1_ Base
- 2_ Antidrejningsstøtteben
- 3_ ISOfix-beslag
- 4_ ISOfix-frigørelsesknap
- 5_ Knap til indstilling af ISOfix-længden
- 6_ Knap til indstilling af støttebenets højde
- 7_ Rum til opbevaring af brugervejledningen
- 8_ Brugervejledning
- 9_ Pro Fix-beslag
- 10_ KOOS-fastgørelsesanordning
- 11_ Display, der viser støttebenets kontakt på bunden af bilen

Din nye KOOS-base fra JANÉ er et tilbehør, der er designet til at gøre det lettere at montere KOOS-babyautostolen i bilen. Basen fastgøres i bilen med ISOfix-beslag, og det er derfor ikke nødvendigt at montere sikkerhedsseleer omkring KOOS-autostolen.

KOOS-basen har bestået de strenge krav til sikkerhed, der er anført i det europæiske direktiv ECE R44/04.

Basen er klassificeret som ISOfix og semiuniversel, hvilket betyder, at den passer til de fleste typer af bilsæder. I de biler, der er anført på listen over godkendte biler, passer den fuldstændigt. Du kan se en ajourført list på vores hjemmeside.

Det er meget vigtigt, at denne vejledning læses grundigt igennem, før KOOS-basen anvendes første gang. Det er ligeledes meget vigtigt, at alle, der på et eller andet tidspunkt vil komme til at anvende basen, er bekendt med, hvordan den skal monteres og bruges korrekt. Undersøgelser har vist, at en meget stor del af brugerne af autostole ikke monterer dem korrekt. Betydningen af at forstå og følge brugervejledningen er derfor lige så vigtig for sikkerheden som selve stolen.

Opbevar vejledningen i rummet over basen, og konsulter den i tilfælde af tvivl.

På vores hjemmeside: www.jane.es kan du se film, der viser den korrekte montering og anvendelse af alle JANÉ's sikkerhedsprodukter. Her findes der også en digital udgave af brugervejledningerne.



GENERELLE ANVISNINGER

For at sikre en optimal beskyttelse af babyen og at den sidder komfortabelt, men samtidig spændt forsvarligt fast inde i bilen, er det vigtigt, at nedenstående anvisninger følges nøje:

- KOOS-basen kan monteres på forsædet, hvis der ikke er airbag, såvel som på bagsædet. Det tilrådes under alle omstændigheder, at stolen monteres på bagsædet. Hvis stolen monteres på bilens forsæde, må der ikke være en airbag, eller airbaggen skal være koblet fra.
- KOOS-basen kan kun monteres med ISOfix-beslag. Den er forsynet med et støtteben, der fungerer som en antidrejningsanordning; og det er vigtigt, at det er indstillet korrekt, således at det hviler på bunden i bilen.
- Det er meget vigtigt, at man IKKE anvender brugte artikler, da JANÉ kun kan garantere for den fulde sikkerhed af de produkter, der udelukkende har været brugt af den første køber.
- JANÉ anbefaler, at du udskifter din KOOS-base med en ny, hvis den har været udsat for kraftige belastninger i forbindelse med et biluheld.
- Kontroller jævnligt, at ISOfix-beslagene og antidrejningsstøttebenet er monteret og/eller indstillet korrekt.
- Denne base er designet til brug i en personbil og bør derfor ikke anvendes andre steder.

Valg af sæde til montering af basen

Ikke alle systemer er ens, og vi anbefaler derfor, at du afprøver den i det køretøj, hvor den skal monteres. Læs instruktionsbogen for din bil for at montere basen, da denne angiver hvilke sæder, der kan anvendes sammen med basen. KOOS-basen kan anvendes sammen med ISOfix-kategorierne: C, D og E

Antidrejningsstøttebenet (2) er meget vigtigt for sikkerheden. Indstil det korrekt, således at det hviler på bunden i bilen. Hvis støttebenets understøtningsoverflade ikke er selve bilens stel, men for eksempel et opbevaringsrum, må basen ikke monteres på det pågældende sæde.

1. Montering af basen i bilen

- 1a-** Placer basen på bilsædet med antidrejningsstøttebenet (2) og KOOS-fastgørelsesanordningen (10) foldet ud.
- 1b-** Træk ISOfix-beslagene ud (3) ved at dreje på knappen (5), der sidder foran på basen.
- 1c-** Før begge beslag (3) hen mod ISOfix-punkterne i bilen, og tryk ned, indtil begge sider er låst fast. To grønne felter på frigørelsesknapperne (4) angiver, at de er fastlåst korrekt. Forsøg igen, hvis det ene eller begge felter er røde.
- 1d-** Indstil højden på støttebenet (2), så det støtter mod bunden af bilen; displayet på basen af støttebenet (11) ændres til grøn.

Fjernelse af basen

- 1e-** Basen løsnes ved at dreje knappen foran på basen (5).
- 1f-** ISOfix-beslagene løsnes ved at trække i knapperne (4), mærket på knapperne viser nu rødt.
- 1g-** Fjern basen.



2. Montering af KOOS-babyautostolen på basen

- 2a- Lad babyautostolen falde ned, så den bliver låst fast i Pro-Fix-beslagene (9).
- 2b- Kontroller, at den er låst fast i begge sider, og at displayet viser grønt.
- 2c- Indstil KOOS-håndtaget, så det står i positionen auto. Symbolet med bilen skal være ubrudt.
- 2d- Drej knappen (5) for at spænde anordningen godt fast mod bilens ryglæn.

3. Afmontering af KOOS-autostolen fra basen

- 3a- Træk i knapperne i begge sider på håndtaget på autostolen for at frigøre Pro-Fix-beslagene, og løft autostolen op.

BEMÆRK

- Efterlad aldrig barnet alene.
- Enhver ændring af eller tilføjelse til anordningen uden forudgående tilladelse fra JANÉ kan væsentligt forringe systemets sikkerhed.
- Læs denne vejledning grundigt igennem, inden vognen anvendes første gang, og gem den til senere brug. Barnets sikkerhed kan bringes i fare, hvis vejledningen ikke følges.
- Denne sikkerhedsanordning må ikke anvendes uden det tilhørende betræk, og må ikke udskiftes med en anden anordning, som ikke er den originale type, da den indgår som en del af systemets samlede sikkerhedskoncept.
- Kontroller at stolen er placeret korrekt.

ANBEFALINGER

- Gem denne brugervejledning til senere brug. Opbevar altid vejledningen i rummet oven over basen (7).
- Kontroller, at såvel bagage som en hvilken som helst anden genstand inde i bilen, der kan forårsage skader i tilfælde af et uheld, er fastspændt eller på anden måde sikret.
- Basen skal være fastspændt med ISOfix-beslagene, selv om den ikke er i brug, da den i tilfælde af et uheld kan blive slynget frem og forårsage skader på passagererne eller føreren af bilen.
- Husk, at basen må ikke anvendes i biler med frontairbag, medmindre den kan kobles fra. Dette kan man få oplyst ved at henvende sig til bilfabrikanten eller -forhandleren.

VEDLIGEHOELSE

- Vask plastikdelene med lunkent vand og sæbe. Tør derefter alle delene grundigt.
- Såvel af hensyn til sikkerheden som for at sikre en god vedligeholdelse af dette produkt er det vigtigt at få foretaget et regelmæssigt eftersyn på et af vores autoriserede serviceværksteder.

GARANTIOPLYSNINGER

Dette produkt leveres med garanti i henhold til bestemmelserne i spansk Lov 23 / 2003 af 10. juli. Gem kvitteringen, da den skal fremvises ved enhver reklamation i den forretning, hvor du købte produktet, for at dokumentere garantiens gyldighed.

Denne garanti omfatter ikke fejl eller skader, der er opstået som følge af forkert brug af produktet eller manglende overholdelse af reglerne for sikkerhed og vedligeholdelse beskrevet i brugervejledningen og vaskeanvisningerne på etiketterne.

Garantien omfatter heller ikke dele, som slides ved normal og daglig brug.

Bemærk:

For at opnå den største sikkerhed og service for din nye JANÉ er det meget vigtigt, at du udfylder registreringskortet, som du finder på www.jane.es

Ved at registrere produktet kan du holde dig informeret om udviklingen og vedligeholdelsen af dit produkt. Hvis du ønsker det, kan vi også informere dig om nye modeller eller andre nyheder, som vi mener kan have din interesse.



СОДЕРЖАНИЕ

- 70_** Устройство платформы KOOS
- 71_** Общие инструкции
- 72_** Выбор места для установки платформы
- 72_** 1. Установка платформы в автомобиле
- 73_** 2. Установка переноски KOOS на платформе
- 73_** 3. Снять автокресло KOOS с платформы
- 73_** Предупреждения
- 74_** Рекомендации
- 74_** Уход
- 74_** Информация о гарантии

Устройство платформы KOOS

- 1_ Платформа
- 2_ Опорная стойка, препятствующая вращению
- 3_ Крепления ISOfix
- 4_ Кнопка разблокирования ISOfix
- 5_ Ручка для регулирования длины ISOfix
- 6_ Кнопка регулировки высоты опоры
- 7_ Отсек для инструкций
- 8_ Инструкции
- 9_ Крепление Pro-Fix
- 10_ Фиксирующее ограждение KOOS
- 11_ Индикатор контакта ножки с полом автомобиля

Ваша новая платформа KOOS от JANÉ является приспособлением, разработанным для более легкой установки переноски KOOS в автомобиле. Фиксируется к кузову автомобиля при помощи крепежных элементов системы ISOfix и с ней не нужно использовать ремни безопасности автомобиля для крепления автокресла KOOS.

Платформа KOOS прошла тестирование на соответствие строжайшему Европейскому стандарту безопасности ECE R44/04.

Платформа ISOfix входит в Полууниверсальную категорию, то есть совместима с большинством автомобильных сидений. Для имеющихся в перечне автомобилей, прошедших проверку на совместимость, подходит полностью. Вы можете ознакомиться с обновленным списком на нашей веб-странице.

Очень важно внимательно прочитать эти инструкции прежде, чем начать пользоваться Платформой KOOS. Убедитесь, что все лица, которые будут ею пользоваться, ознакомлены с правилами ее установки и пользования. Проверено, что значительный процент пользователей автокресел устанавливает их неправильно. Понять инструкции по эксплуатации и правильно применять их, также важно, как и само автокресло.

Храните инструкции в специальном отсеке, расположенном на платформе и обращайтесь к ним в случае необходимости.

На нашей веб-странице: www.jane.es Вы можете найти видео, которое демонстрирует как устанавливать и пользоваться всеми системами безопасности производства JANÉ. Там же Вы найдете копию этих инструкций в цифровом формате.



ОБЩИЕ ИНСТРУКЦИИ

Чтобы надежно защитить ребенка и обеспечить его комфорт и фиксацию в автомобиле, необходимо соблюдать следующие инструкции:

- Платформа KOOS может быть установлена как на переднем сиденье, если оно не оборудовано подушкой безопасности, так и на задних сиденьях. Рекомендуется устанавливать ее на задних сиденьях. Если Вы устанавливаете платформу на переднем сиденье автомобиля, оно не должно быть оборудовано подушкой безопасности или подушка безопасности должна быть отключена.
- Платформа KOOS может быть установлена только при помощи креплений ISOfix. Также имеется опорная стойка, препятствующая вращению. Опорную стойку необходимо правильно отрегулировать, чтобы она упиралась в пол салона автомобиля.
- Очень важно НЕ пользоваться изделиями, бывшими в употреблении, так как JANÉ может гарантировать полную безопасность только в случае использования изделий, приобретенных их непосредственным покупателем.
- JANÉ рекомендует заменить на новую Вашу платформу KOOS, поврежденную в результате аварии.
- Регулярно следите за тем, чтобы крепления ISOfix и опорная стойка, препятствующая вращению, были надежно закреплены и/или отрегулированы.
- Эта платформа предназначена для использования в автомобиле, поэтому она не должна использоваться вне автомобиля.

Выбор места для установки платформы

Не все системы безопасности одинаковы, поэтому мы советуем Вам опробовать ее в автомобиле, где она будет установлена. Чтобы установить платформу внимательно прочтите руководство пользователя Вашего автомобиля, в котором будет указано, какие места совместимы с платформой. Платформа KOOS совместима с категориями ISOfix: Классы C, D и E.



Опорная стойка, препятствующая вращению (2), имеет большое значение для безопасности. Правильно отрегулируйте ее, чтобы она упиралась в дно салона автомобиля. Если опора упирается не в сам кузов автомобиля (а, например, в отсек для вещей), не устанавливайте платформу на этом месте.

1. Установка платформы в автомобиле

- 1a-** Поставьте платформу на сиденье автомобиля. При этом опорная стойка, препятствующая вращению (2) и фиксирующее ограждение KOOS (10) должны находиться в разложенном виде.
- 1b-** Извлеките элементы крепления ISOfix (3), поворачивая кнопку (5), расположенную на фронтальной стороне платформы.
- 1c-** Соедините оба крепления (3) со стержнями ISOfix Вашего автомобиля и нажимайте до тех пор, пока обе части не зафиксируются. Два зеленых сигнала на кнопках разблокирования (4) укажут, что крепежные элементы зафиксированы. Если один или оба индикатора будут красными, повторите все с начала.
- 1d-** Отрегулируйте высоту ножки (2) так, чтобы она упиралась в пол автомобиля, индикатор на основании ножки (11) поменяется на зеленый.

Чтобы снять платформу

- 1e-** Ослабьте платформу, поворачивая круглую ручку на фронтальной стороне платформы (5).
- 1f-** Разблокируйте крепления ISOfix, потянув кнопки (4). Сигнал кнопок станет красным.
- 1g-** Снимите платформу.



2. Установка переноски KOOS на платформу

- 2a-** Отпустить переноску чтобы она зафиксировалась на креплениях Pro-Fix (9).
- 2b-** Убедитесь, что закреплены обе стороны, индикатор должен быть зеленым.
- 2c-** Установите ручку автокресла KOOS в положение автомобиль (auto), должен быть виден цельный значок автомобиля.
- 2d-** Поверните круглую ручку (5) чтобы система удержания была прижата к спинке сиденья автомобиля.



3. Снять автокресло KOOS с платформы

- 3a-** Потяните кнопки на обеих сторонах ручки автокресла чтобы разблокировать крепежные элементы Pro-Fix и поднимите автокресло.

ПРЕДУПРЕЖДЕНИЯ

- Никогда не оставляйте ребёнка без присмотра.
- Любое изменение или добавление в устройство без соответствующего разрешения JANE может серьёзно нарушить безопасность системы удержания.
- Внимательно прочитать инструкцию перед использованием данного изделия и сохранить для дальнейших обращений к ней. Вы можете подвергать опасности Вашего ребенка, если не будете следовать данной инструкции.
- Данное приспособление безопасности нельзя использовать без его обивки или заменять её другой, не являющейся оригинальной, поскольку обивка является составной частью безопасности системы.
- Проверьте, что кресло установлено правильно.

РЕКОМЕНДАЦИИ

- Сохраните это руководство по эксплуатации для дальнейших обращений к нему. Всегда возите его в отсеке, расположенном на каркасе (7).
- Убедитесь, что багаж и все предметы внутри автомобиля, которые могут причинить какой-либо вред в случае аварии, закреплены должным образом или находятся в надежном месте.
- Платформа должна быть зафиксирована креплениями ISOfix, даже если ей не пользуются, так как в случае аварии она может нанести травмы пассажирам автомобиля.
- Помните, что платформу нельзя устанавливать в автомобилях, оборудованных фронтальной подушкой безопасности, если она не отключена или не деактивирована. В этом случае Вы должны получить консультацию у производителя или продавца Вашего автомобиля.

УХОД

- Детали из пластика мойте тёплым мыльным раствором, затем тщательно вытирайте их.
- В целях безопасности и для сохранности данного изделия важно, чтобы его периодически осматривали в любой из наших официальных мастерских.

ИНФОРМАЦИЯ О ГАРАНТИИ

Данное изделие имеет гарантию, предусмотренную законом 23 / 2003 от 10 июля. Сохраните товарный чек, необходимый для предъявления в магазине, где Вы приобрели изделие, для подтверждения юридической силы в случае любой рекламации.

Данная гарантия не распространяется на дефекты и поломки, которые являются результатом неправильной эксплуатации или нарушения норм безопасности и ухода, описанных в инструкции и на этикетке по правилам стирки, как и на элементы естественного износа, появившиеся при нормальном ежедневном пользовании.

Ни в коем случае не срывайте этикетку с номером шасси Вашей модели, она содержит важную информацию.

Внимание:

Для максимальной надежности и заботы о Вашем новом изделии фирмы JANÉ, очень важно чтобы Вы заполнили регистрационный талон, который Вы найдете на странице www.jane.es

Регистрация позволит Вам получать информацию, в случае необходимости, об изменениях и об уходе за вашим изделием. Также всегда, когда Вы пожелаете, мы можем информировать Вас о новых моделях и новостях, которые, мы полагаем, будут интересными для Вас.



SPIS TRESCI

- 76_ Części składowe platformy KOOS
- 77_ Ogólna instrukcja obsługi
- 78_ Wybór miejsca montażu platformy
- 78_ 1. Montaż platformy w pojeździe
- 79_ 2. Montaż nosidelka KOOS na platformie
- 79_ 3. Wyciąganie fotelika KOOS z platformy
- 79_ Uwagi
- 80_ Zalecenia
- 80_ Utrzymanie
- 80_ Informacja gwarancyjna

Części składowe platformy KOOS

- 1_ Platforma
- 2_ Nóżka przeciwbrotowa
- 3_ Zaczepy ISOfix
- 4_ Przycisk zwalniający
zaczepy ISOfix
- 5_ Pokrętło regulacji długości ISOfix
- 6_ Przycisk do regulacji wysokości
nóżki
- 7_ Schowek na instrukcję obsługi
- 8_ Instrukcja obsługi
- 9_ Zaczep Pro-Fix
- 10_ Blokada do mocowania
nosidełka KOOS
- 11_ Wskaźnik oparcia nogi na
podłodze samochodu

Nowa Platforma KOOS marki JANÉ jest wyposażeniem zaprojektowanym do ułatwienia mocowania nosidła KOOS w samochodzie. Fotelik KOOK mocuje się za pomocą zaczepów ISOfix, dzięki czemu nie jest konieczne stosowanie pasów bezpieczeństwa.

Platforma KOOS pomyślnie przeszła rygorystyczne testy bezpieczeństwa Europejskiej Normy ECE R44/04.

Niniejsza platforma ISOfix należy do kategorii pół-universalnej, co oznacza, że jest kompatybilna z większością foteli samochodowych. Kompatybilność z samochodami wymienionymi w Liście zatwierdzonych samochodów jest całkowita. Aktualna lista znajduje się na naszej stronie internetowej.

Przed pierwszym użyciem Platformy KOOS, konieczne jest uważne zapoznanie się z niniejszą instrukcją obsługi. Ważne jest, aby osoby, które kiedykolwiek będą używały platformę, również zapoznały się ze sposobem jej prawidłowego mocowania i użycia. Stwierdzono, że duży procent użytkowników fotelików samochodowych nie mocuje ich prawidłowo. Właściwe zrozumienie instrukcji obsługi oraz ich odpowiednie zastosowanie jest tak samo ważne dla zapewnienia bezpieczeństwa, jak sam fotelik.

Niniejszą instrukcję obsługi należy przechowywać w kieszeni umieszczonej na platformie i odwoływać się do niej w razie jakichkolwiek wątpliwości.

Na naszej stronie internetowej: www.jane.es znajdują się filmy instruktażowe dotyczące montażu i sposobu użycia wszystkich produktów bezpieczeństwa marki JANÉ, jak również kopia niniejszej instrukcji obsługi w formie elektronicznej.



INSTRUKCJE OGÓLNE

W celu zapewnienia odpowiedniej ochrony i wygody dziecka oraz aby prawidłowo przymocować platformę do siedzenia samochodu, należy kierować się następującymi instrukcjami:

- Platformę KOOS można mocować zarówno na tylnym, jak i na przednim siedzeniu samochodu, pod warunkiem, że nie jest ono wyposażone w poduszkę powietrzną. Jednakże zalecane jest mocowanie platformy na siedzeniach tylnych. W razie umieszczenia platformy na przednim siedzeniu, nie może ono być wyposażone w poduszkę powietrzną lub poduszka ta powinna być wyłączona.
- Platformę KOOS można mocować wyłącznie przy użyciu zaczepów ISOfix. Została ona wyposażona w mechanizm przeciwbrotowy w postaci nogi wsporczej, którą należy wyregulować tak, aby dobrze opierała się o podłogę samochodu.
- NIE należy stosować artykułów z drugiej ręki, gdyż firma JANÉ może gwarantować całkowite bezpieczeństwo wyłącznie w przypadku artykułów używanych przez pierwszych właścicieli.
- JANÉ zaleca wymianę Platformy KOOS na nową, gdy ta uległa gwałtownym napięciom będącym następstwem wypadku.
- Należy okresowo sprawdzać prawidłowe zamocowanie i/lub dopasowanie zaczepów ISOfix oraz nogi wsporczej.
- Niniejsza platforma została opracowana do użytku w samochodzie i nie powinna być stosowana poza samochodem.

Wybór miejsca montażu platformy

Nie wszystkie systemy są takie same, w związku z czym zalecamy sprawdzenie platformy w samochodzie, w którym ma zostać zamontowana. Przed instalacją platformy, należy sprawdzić w instrukcji obsługi samochodu, które siedzenia są z nią kompatybilne. Platforma KOOS jest kompatybilna z następującymi kategoriami ISOfix: Klasa C, D i E.

Nóżka przeciwbrotowa (2) jest niezwykle ważnym elementem z punktu widzenia bezpieczeństwa, dlatego należy ją ustawić tak, by opierała się o podłogę pojazdu. Jeżeli nóżka nie opiera się bezpośrednio o podłogę pojazdu (tylko na przykład o schowek na przedmioty), nie należy montować platformy w tym miejscu.

1. Montaż platformy w pojeździe

- 1a-** Umieścić platformę nad siedzeniem pojazdu, nóżka przeciwbrotowa (2) i blokada do mocowania nosidełka KOOS (10) powinny być ustawione w pionie.
- 1b-** Wyciągnij zaczepy ISOfix (3) przekręcając przycisk (5) umieszczony z przodu podstawy.
- 1c-** Ustawić obydwa zaczepy (3) naprzeciwko otworów ISOfix w pojeździe i docisnąć je do całkowitego zablokowania. Obydwa okienka na przyciskach zwalniających (4) zostaną zaznaczone na zielono, potwierdzając prawidłowe zamocowanie zaczepów. Jeżeli jedno z okienek lub obydwa zostaną zaznaczone na czerwono, należy ponownie zamocować zaczepy.
- 1d-** Wyreguluj wysokość nogi (2), tak aby opierała się na podłodze samochodu. Znajdujący się na bazie wskaźnik oparcia nogi (11) powinien zmienić kolor na zielony.

Wyciąganie platformy

- 1e-** Poluzuj platformę, kręcąc pokrętkiem znajdującym się z przodu platformy (5).
- 1f-** Zwolnij zaczepy ISOfix, pociągając za przyciski (4). Wskaźnik na przyciskach zmieni się na kolor czerwony.
- 1g-** Wyciągnij platformę.



2. Montaż nosidełka KOOS na platformie

- 2a-** Opuścić nosidło tak, aby zakotwiło się z zaczepami Pro-Fix (9).
- 2b-** Spadź prawidłowe zamocowanie platformy. Wskaźniki znajdujące się po bokach platformy powinny być zielone.
- 2c-** Uchwyt fotelika KOOS ustaw w pozycji auto. Symbol samochodu powinien być całkowicie widoczny.
- 2d-** Przekręć pokrętko (5), tak aby fotelik przylegał do oparcia siedzenia samochodowego.



3. Wyciąganie fotelika KOOS z platformy

- 3a-** Pociągnij za obydwa przyciski znajdujące się po bokach uchwytu, aby zwolnić mocowania Pro-fix, po czym wyciągnij fotelik.



OSTRZEŻENIA

- Nigdy nie należy pozostawiać dziecka bez nadzoru.
- Dokonywanie jakichkolwiek zmian lub wprowadzanie dodatkowych elementów bez wyraźnej zgody JANÉ może poważnie naruszyć bezpieczeństwo systemu mocowania.
- Przed użytkowaniem przeczytać niniejszą instrukcję i zachować ją na później. Bezpieczeństwo dziecka może być zagrożone, jeśli zalecenia niniejszej instrukcji nie będą stosowane.
- Niniejsze urządzenie zabezpieczające nie może być stosowane bez odpowiadającej mu tapicerki, ani nie można stosować innej różnej od oryginalnej, jako że tworzy ona integralną część zapewniającą bezpieczeństwo systemu.
- Należy skontrolować prawidłowe zamocowanie nosidła.

ZALECENIA

- Zachować tę instrukcję na przyszłość. Instrukcję należy zawsze przechowywać w kieszonce znajdującej się w obudowie (7).
- Upewnić się, by wewnątrz samochodu zarówno bagaże jak i wszelkie inne przedmioty mogące spowodować obrażenia w razie wypadku były właściwie zamocowane lub schowane.
- Platforma powinna być zamocowana za pomocą zaczepów ISOFIX nawet wtedy, kiedy nie jest używana, ponieważ w przeciwnym razie podczas wypadku może zostać rzucona powodując obrażenia u pasażerów pojazdu.
- Należy pamiętać o niestosowaniu platformy w pojazdach wyposażonych w przednią poduszkę powietrzną, chyba że istniałaby możliwość jej odłączenia lub dezaktywacji. W tym celu należy skontaktować się z producentem lub z punktem sprzedaży pojazdu.

KONSERWACJA

- Wszystkie plastikowe części należy myć letnią wodą z mydłem, po czym dokładnie
- W celu zapewnienia bezpieczeństwa i utrzymania produktu w odpowiednim stanie, należy go poddawać okresowym przeglądom w dowolnym warsztacie JANÉ.

INFORMACJA GWARANCYJNA

Niniejszy produkt objęty jest gwarancją zgodnie z ustawą 23/2003 z 10 lipca 2003 roku. Prosimy o zachowanie dowodu zakupu, gdyż w razie jakichkolwiek reklamacji konieczne jest jego przedstawienie w miejscu zakupu produktu.

Gwarancja nie obejmuje wad lub uszkodzeń powstałych w wyniku nieodpowiedniego użytkowania artykułu lub niestosowania się do zasad bezpieczeństwa i konserwacji, opisanych w niniejszej instrukcji obsługi oraz na etykietach dotyczących prania. Gwarancja nie obejmuje również części podlegających normalnemu zużyciu, związanemu z codzienną eksploatacją.

Pod żadnym pozorem nie należy odrywać tabliczki z numerem podwozia modelu, ponieważ zawiera ona ważne informacje.

Uwaga:

Aby zapewnić optymalne bezpieczeństwo i uzyskać więcej informacji dotyczących Państwa nowego produktu JANÉ, prosimy o wypełnienie formularza rejestracyjnego znajdującego się na stronie www.jane.es

Po rejestracji będą Państwo mogli śledzić nowości związane z Państwa produktem oraz, w razie konieczności, zapoznać się z instrukcją jego konserwacji. Ponadto, za Państwa zgodą, będziemy mogli informować Państwa o nowych modelach i innych nowościach, które mogłyby Państwa zainteresować.



KAZALO

- 82_** Deli Baze KOOS
- 83_** Splošna navodila
- 84_** Izbira mesta za namestitev baze
- 84_** 1. Namestitev baze v avtomobil
- 85_** 2. Namestitev lupinice KOOS na bazo
- 85_** 3. Odstranitev lupinice KOOS z baze
- 85_** Opozorila
- 86_** Priporočila
- 86_** Vzdrževanje
- 86_** Informacije o garanciji

Deli Baze KOOS

- 1_ Baza
- 2_ Antirotacijka podporna noga
- 3_ Zanke ISOfix
- 4_ Sprostitutveni gumb ISOfix
- 5_ Ročica za nastavitev dolžine ISOfix
- 6_ Gumb za nastavitev višine noge
- 7_ Razdelek za navodila
- 8_ Navodila
- 9_ Zanka Pro-fix
- 10_ Pritrjevalna pregrada KOOS
- 11_ Indikator noge,
ki je v stiku s tlemi

Vaša nova baza KOOS podjetja JANÉ je posebej izdelan pripomoček za lažjo namestitev lupinice KOOS v avtomobil. V avtomobil se pritrdi z zankami ISOfix in s tem ni potrebno namestiti varnostnih pasov okoli lupinice KOOS.

Baza KOOS je uspešno prestala zahtevne varnostne teste evropske direktive ECE R44/04.

Baza je ISOfix Pol-Univerzalne kategorije, kar pomeni, da je kompatibilna z večino avtomobilskih sedežev. Kompatibilnost s sedeži odobrenimi na objavljenem seznamu, je popolna. Preverite posodobljen seznam na naši spletni strani.

Zelo pomembno je, da pre prvo uporabo Baze KOOS, preberete priložena navodila. Prepričajte se, da vse osebe, ki bodo kdaj uporabljale to bazo, jo znajo pravilno namestiti in uporabljati. Dokazano je, da pomemben odstotek uporabnikov varnostnih sedežev ne zna pravilno namestiti. Razumevanje priročnikov z navodili in pravilna uporaba sedeža, tako kot je navedeno v navodilih, je zelo pomembno za varnost, kot tudi za sam sedež. Hranite navodila v predelu, ki je nameščen na bazo in jih ponovno preberite, ko ste v dvomih.

Na naši spletni strani www.jane.es lahko najdete posnetke, ki prikazujejo namestitev in uporabo vseh varnostnih izdelkov podjetja JANÉ. Prav tako lahko tam najdete kopijo teh navodil v digitalnem formatu.



SPLOŠNA NAVODILA

Z namenom, da bi ustrezno zaščitili dojenčka in mu zagotovili udobje ter stabilnost v avtomobilu, nujno upoštevajte naslednja navodila:

- Baza KOOS se lahko namesti tako na sprednji sedež, če ta nima zračnih blazin (airbag), kot tudi na zadnje sedeže. Priporočljivo je, da se namesti na zadnje sedeže. Če se namesti na sprednji sedež avtomobila, ta ne sme imeti zračnih blazin (airbag), ali morajo biti te izklopljene.
- Baza KOOS se lahko namesti le z zankami ISOfix. Vključuje podporno nogo, ki služi kot antirotacijski mehanizem. Pravilno jo nastavite, da se opre na tla vozila.
- Zelo pomembno je, da NE uporabljate že rabljenih izdelkov, saj podjetje JANÉ lahko jamči popolno varnost le pri izdelkih, ki jih uporablja prvi kupec.
- Podjetje JANÉ priporoča, da po nesreči zamenjate vašo bazo KOOS z novo, če je le-ta bila podvržena silovitim udarcem.
- Redno preverjajte, da so antirotacijske zanke ISOfix in antirotacijska podporna noga pravilno povezane in/ali nameščene.
- Ta baza je bila zasnovana za uporabo v avtomobilu, zato se ne sme uporabljati izven njega.

Izbira mesta za namestitev baze

Vsi sistemi niso enaki, zato priporočamo, da preverite kompatibilnost z avtomobilom, v katerega boste bazo tudi namestili. Za namestitev baze, si preberite priročnik z navodili vašega avtomobila, kjer je označeno kateri sedeži so kompatibilni z bazo. Baza KOOS je kompatibilna z naslednjimi kategorijami ISOfix: Razredi C, D in E

Antirotacijska podporna noga (2) je zelo pomembna za varnost. Pravilno jo namestite tako, da bo oprta ob tla avtomobila. Če oporna površina podporne noge ni ogrodje avtomobila (na primer razdelek za shranjevanje predmetov), ne namestite baze na ta sedež.

1. Namestitev baze v avtomobil

- 1a** - Postavite bazo na sedež avtomobila tako, da sta antirotacijska podporna noga (2) in pritrjevalna pregrada KOOS (10) raztegnjeni.
- 1b** - Odstranite zanke ISOfix (3) tako, da obrnete gumb (5), ki je nameščen čelno na bazi.
- 1c** - Potegnite obe zanki (3) do osi ISOfix vašega avtomobila in potiskajte, dokler ne bosta obe strani blokirani. Dva znaka zelene barve na indikatorjih obeh gumbih za sprostitve (4) vam bodo pokazala, če sta pravilno pritrjeni. Če je eden ali sta oba indikatorja rdeče barve, ponovite namestitev.
- 1d** - Nastavitev višine noge (2); da se ta opre na tla avtomobila - indikator na spodnjem delu noge (11) se mora obarvati v zeleno.

Odstranjevanje baze

- 1e** - Sprostite bazo tako, da obrnete ročico na čelno stran baze (5).
- 1f** - Sprostite zanke ISOfix tako, da potegnete gumba (4).
- 1g** - Ki bosta postala rdeče barve.



2. Namestitev lupinice KOOS na bazo

- 2a-** Spustimo lupinico, da se pravilno pripne na zanke Pro-Fix (9).
- 2b-** Preverite, da se je pripela na obeh straneh, indikator mora biti zelene barve.
- 2c-** Namestite ročaj lupinice KOOS na položaj "auto", simbol avtomobila mora biti viden v celoti.
- 2d-** Obrnite ročico (5), da vse skupaj ostane pritrjeno v nasprotni smeri avtomobilskega naslona.

3. Odstranitev lupinice KOOS z baze

- 3a-** Potegnite gumba na obeh straneh ročaja lupinice, da bi spustili zanke Pro-fix in nato dvignite lupinico.

POZOR

- Otroka nikoli ne puščajte samega.
- Kakršnakoli sprememba ali dodajanje elementov brez ustreznega dovoljenja podjetja JANE, lahko resno ogrozi varnost tega sistema.
- Pred uporabo pozorno preberite navodila in jih shranite kot napotek za v prihodnje. Zaradi neupoštevanja navodil se vaš otrok lahko poškoduje.
- Tega varnostnega mehanizma ne smete uporabljati brez prevleke oz. Je ne smete zamenjati za neoriginalno prevleko, saj tvori sestavni del varnostnega sistema.
- Prepričajte se, ali je stolček ustrezno nameščen.

PRIPOROČILA

- Hranite ta priročnik z navodili za nadaljnjo uporabo. Imejte ga vedno v razdelku, ki se nahaja nad ogrođjem (7).
- Prepričajte se, da so oprema in drugi občutljivi predmeti, ki so znotraj avtomobila in lahko povzročajo poškodbe v primeru nesreče, pravilno pritrjeni ali zavarovani.
- Baza mora biti pritrjena z zankami ISOfix. V kolikor temu ni tako in v primeru nesreče, lahko povzroči poškodbe potnikom v avtomobilu.
- Ne pozabite, da ne smete uporabljati Bazo v avtomobilih, ki imajo čelne zračne blazine (Airbag), razen v primeru, da so te izklopljene ali neaktivirane. V takšnem primeru morate preveriti pri proizvajalcu ali prodajalcu vašega avtomobila.

VZDRŽEVANJE

- Plastične dele umijte z mlačno vodo in milom, potem pa vse dele dobro obrišite.
- Tako za vašo varnost, kot tudi za dobro ohranjanje tega izdelka je pomembno, da ga redno date v pregled v katerokoli izmed naših delavnic.

INFORMACIJE O GARANCIJI

Ta izdelek ima garancijo v skladu z zakonom 23 / 2003 z dne 10. julij. Hranite račun, saj ga morate za uveljavljanje upravičenosti reklamacije, obvezno predložiti v trgovini, kjer ste izdelek kupili.

V to garancijo niso vključene tiste poškodbe ali napake, ki nastanejo zaradi neprimerne uporabe izdelka ali zaradi neizpolnjevanja varnostnih predpisov in vzdrževanja, ki so opisani v navodilih in na etiketah z navodili za pranje. Prav tako ni vključena obraba izdelka, ki nastane zaradi vsakodnevnih normalnih uporabe.

Etiketa vsebuje številko podvozja vašega modela in druge pomembne informacije, zato v nobenem primeru se ne sme odtrgati.

Opozorilo:

Da bi dosegli maksimalno varnost in informacije o vašem novem izdelku JANÉ, je zelo pomembno, da izpolnite kartico o registraciji, ki jo najdete na spletni strani www.jane.es. Registracija vam bo omogočala, da se informirate o vsem kar je potrebno glede razvoja in vzdrževanja izdelka. V kolikor to želite, vas bomo obveščali o novih modelih in drugih novicah za katere mislimo, da so za vas lahko koristne.



OBSAH

- 88_ Časti platformy KOOS
- 89_ Všeobecné pokyny
- 90_ Výber miesta na umiestnenie platformy
- 90_ 1. Montáž platformy do vozidla
- 91_ 2. Montáž vajíčka KOOS na platformu
- 91_ 3. Vyberanie vajíčka KOOS z platformy
- 91_ Upozornenia
- 92_ Odporúčenia
- 92_ Údržba
- 92_ Informácie o záruke

Časti platformy KOOS

- 1_ Platforma
- 2_ Tyč proti otočeniu
- 3_ Kotviace body ISOfix
- 4_ Tlačidlo na rozopnutie ISOfixu
- 5_ Páčka na nastavenie dĺžky ISOfixu
- 6_ Tlačidlo na nastavenie dĺžky tyče
- 7_ Priehradka na pokyny
- 8_ Pokyny
- 9_ Kotviace body Pro-Fix
- 10_ Priehradka na zachytenie KOOS
- 11_ Indikátor dosiahnutia kontaktu tyče s podlahou vozidla

Vaša nová platforma KOOS od spoločnosti JANÉ je príslušenstvo navrhnuté na uľahčenie montáže vajíčka KOOS do vozidla. Upevňuje sa do vozidla prostredníctvom kotviacich bodov ISOfix a vďaka tomu netreba okolo vajíčka KOOS nastavovať bezpečnostné pásy vozidla.

Platforma KOOS prekonala náročné bezpečnostné skúšky európskeho nariadenia ECE R44/04.

Platforma má ISOfix s polouniverzálnou kategóriou, čo značí, že je kompatibilná s väčšinou sedadiel vo vozidlách. Úplnú kompatibilitu dosahuje so sedadlami, ktoré sú uvedené na zozname schválených vozidiel. Aktualizovaný zoznam si môžete pozrieť na našej internetovej stránke.

Je veľmi dôležité, aby ste si pred prvým použitím platformy KOOS pozorne prečítali tento návod. Ubezpečte sa, že všetci, čo ju niekedy použijú, budú oboznámení s jej správnym pripevnením a použitím. Prieskum ukázal, že vysoké percento používateľov bezpečnostných autosedačiek ich montuje nesprávne; porozumieť pokynom a správne ich realizovať je pre bezpečnosť rovnako dôležité ako samotná sedačka.

Návod si odložte do priehradky na platforme a v prípade pochybností si ho prečítajte.

Na našej internetovej stránke www.jane.es nájdete animované ukážky montáže a použitia všetkých bezpečnostných produktov spoločnosti JANÉ. Nájdete tam aj kópiu týchto pokynov v elektronickom formáte.



VŠEOBECNÉ POKYNY

Na účelom primeranej ochrany dieťaťa, zaistenia jeho pohodlia a pripútania vo vozidle je potrebné rešpektovať nasledovné pokyny:

- Platformu KOOS možno namontovať na predné sedadlo, ak nemá airbag, ako aj na zadné sedadlá. V každom prípade odporúčame montovať ju na zadné sedadlá. Ak ju umiestnite na predné sedadlo, nesmie mať airbag alebo ho treba odpojiť.
- Platformu KOOS možno pripevniť výhradne prostredníctvom kotviacich bodov ISOfix. Má opornú tyč, ktorá slúži ako mechanizmus na zabránenie otáčania, treba ju správne nastaviť, aby sa opierala o podlahu vozidla.
- Je veľmi dôležité NEpoužívať výrobky z druhej ruky, nakoľko spoločnosť JANÉ dokáže garantovať úplnú bezpečnosť použitých častí len pri prvom kúpacom.
- Spoločnosť JANÉ odporúča po vystavení silnému tlaku po nehode vymeniť platformu KOOS za novú.
- Pravidelne kontrolujte, či sú kotviace body ISOfix a tyč proti otočeniu správne zapojené a/alebo nastavené.
- Táto platforma je určená na použitie v automobile, preto by sa nemala používať mimo neho.

Výber miesta na umiestnenie platformy

Nie všetky systémy sú rovnaké, preto vám odporúčame skontrolovať ich v automobile, do ktorého ju idete montovať. Pred inštaláciou platformy si prečítajte návod na použitie vozidla, kde je uvedené, ktoré miesta sú s ňou kompatibilné. Platforma KOOS je kompatibilná s nasledovnými kategóriami ISOfixu: triedy C, D a E.

Tyč proti otočeniu (2) je veľmi dôležitá pre bezpečnosť, treba ju správne nastaviť, aby sa opierala o podlahu vozidla. Ak sa neopiera o samotnú podlahu vozidla (ale napríklad o priehradku na odkladanie), platformu na toto miesto nepripevňujte.

1. Montáž platformy do vozidla

- 1a** - Platformu položte na sedadlo vozidla so zloženou tyčou proti otočeniu (2) aj priehradkou na zachytenie (10).
- 1b** - Vysuňte kotviace body ISOfix (3) otočením páky (5) na prednej strane základnej časti.
- 1c** - Zasuňte oba kotviace body (3) do osí ISOfixu vo vozidle a zatlačte ich, kým sa obe strany nezablokujú. Pri správnom ukotvení sa na tlačidlách na uvoľnenie (4) objavia dve zelené značky. Ak jedna alebo obe značky zostanú červené, skúste to znovu.
- 1d** - Nastavte výšku tyče (2) tak, aby sa opierala o dlážku vozidla, indikátor na jej základnej časti (11) zmení farbu na zelenú.

Vybratie platformy

- 1e** - Zarovnajete platformu otočením gombíka na jej prednej časti (5).
- 1f** - Rozopnete kotviace body ISOfix potiahnutím za tlačidlá (4), značka na nich sa zmení na červenú.
- 1g** - Vytiahnite platformu.



2. Montáž vajíčka KOOS na platformu

- 2a-** Pustíte vajíčko, aby zapadlo do kotviacich bodov Pro-Fix (9).
- 2b-** Skontrolujte, či sa prichytila na oboch stranách, indikátor musí byť zelenej farby.
- 2c-** Rukoväť KOOSu nastavte do polohy na prevoz v aute, symbol vozidla musí byť vidno úplne.
- 2d-** Otočte gombík (5), aby sa súprava pevne oprela o operadlo automobilu.

3. Vyberanie vajíčka KOOS z platformy

- 3a-** Potiahnite za tlačidlá na oboch stranách držadla vajíčka, čím uvoľníte kotviace body Pro-fix a zdvihnete vajíčko.

UPOZORNENIE

- Nikdy nenechávajte dieťa bez dozoru.
- Akékoľvek zmeny, alebo úpravy zariadenia uskutočnené bez príslušného povolenia JANÉ môžu vážne narušiť bezpečnosť zádržného bezpečnostného systému.
- Pred použitím starostlivo prečítajte návod a uschovajte ho na neskoršie nazretie. Bezpečnosť vášho dieťaťa môže byť ohrozená, ak sa nebude postupovať podľa návodu.
- Toto bezpečnostné zariadenie nesmie byť používané bez svojho poťahu, ktorý tiež nesmie byť zamenený za iný, ako originálny vzhľadom na to, že tvorí nedeliteľnú súčasť bezpečnostného prvku systému.
- Uistite sa, že je sedačka správne umiestnená.

ODPORUČENIA

- Tento návod si odložte pre prípad potreby v budúcnosti. Vždy ho noste v priehradke nad kostrou (7).
- Skontrolujte, či sú vnútri vozidla batožina i akékoľvek iné predmety, ktoré by dieťaťu mohli v prípade nehody ublížiť, partične upevnené alebo prikryté.
- Platformu treba upevniť pomocou kotviacich bodov ISO-fix, hoci ho nepoužijete, pretože v prípade nehody by ju mohlo vymrštiť dopredu a mohla by poraniť pasažierov.
- Nezabudnite, že platformu nemožno používať vo vozidlách s predným airbagom, ak sa nedá odpojiť alebo deaktivovať – poraďte sa o tom s výrobcom alebo predajňou vozidla.

ÚDRŽBA

- Časti z umelej hmoty umývajte vlažnou vodou a mydlom, následne starostlivo osušte všetky diely.
- Na zachovanie bezpečnosti a udržanie dobrého stavu výrobku je dôležité nechať si ho pravidelne kontrolovať v našich oficiálnych servisoch.

INFORMÁCIE O ZÁRUKU

Na tento výrobok sa vzťahuje záruka podľa ustanovení zákona 23/2003 z 10. júla. Odložte si doklad o kúpe, jeho predloženie v obchode, kde ste si výrobok kúpili, je nevyhnutné na osvedčenie oprávnenia akejkoľvek reklamácie.

Záruka sa nevzťahuje na poškodenia alebo poruchy spôsobené neprimeraným používaním produktu alebo nedodržaním bezpečnostných a údržbových noriem uvedených v návode na použitie a na štítkoch s pracími znakmi, ani na opotrebovanie spôsobené bežným používaním a každodennou manipuláciou.

Štítko s výrobným číslom modelu kostry v žiadnom prípade neodliepajte, obsahuje dôležité informácie.

Pozor:

Na zaistenie maximálnej bezpečnosti a starostlivosti o svoj nový výrobok od spoločnosti JANÉ je dôležité vyplniť registračnú kartu, ktorú nájdete na www.jane.es. Registrácia vám v prípade potreby umožní informovať sa o evolúcii a údržbe produktu. Zároveň vás vždy, keď si to budete priať, budeme informovať o nových modeloch alebo správach, ktoré by vás podľa nás mohli zaujímať.



OBSAH

- 94_ Díly podstavce KOOS
- 95_ Obecné pokyny
- 96_ Výběr sedadla na umístění podstavce
- 96_ 1. Upevnění upínací desky ve vozidle
- 97_ 2. Upevnění autosedačky KOOS na upínací desku
- 97_ 3. Sejmout autosedačku KOOS z podstavce
- 97_ Upozornění
- 98_ Doporučení
- 98_ Údržba
- 98_ Informace o záruce

Díly podstavce KOOS

- 1_ Upínací deska
- 2_ Podpěra pro zabránění rotace
- 3_ Upínání ISOfix
- 4_ Uvolňovací tlačítko ISOfix
- 5_ Hlavice pro nastavení délky upínání ISOfix
- 6_ Tlačítko na seřízení výšky podpěry
- 7_ Příhrádka na pokyny
- 8_ Pokyny
- 9_ Upínání Pro-Fix
- 10_ Upínací zábrana KOOS
- 11_ Ukazatel styku nohy s podlahkou vozidla

Vaše nová upínací deska KOOS od Jané je doplňkem určeným k usnadnění upevnění KOOS Light ve vozidle. Připevňuje se do vozidla kotevními úchyty ISOfix. Při použití podstavce není nutné instalovat u autosedačky bezpečnostní pásy.

Upínací deska KOOS splňuje náročné požadavky bezpečnostních testů v souladu s evropskou směrnicí ECE R44/04.

Podstavec pro upínací systém ISOfix je zařazen do kategorie Semi-Universal, to znamená, že je kompatibilní s většinou automobilových sedadel. U vozidel uvedených v seznamu je zaručena plná kompatibilita. Aktualizovaný seznam naleznete na naší webové stránce.

Před prvním použitím upínací desky KOOS je velmi důležité, abyste si pečlivě přečetli tyto pokyny. Dbejte, aby všechny osoby, které budou desku používat, byly seznámeny s jejím správným upevněním i použitím. Ze statistik vyplývá, že významné procento uživatelů autosedaček je ve svém vozidle neupevňuje správným způsobem. Znáť pokyny k použití a správně se jimi řídit je stejně důležité jako vlastní autosedačka.

Uschovejte pokyny k použití v příhrádce umístěné na desce a v případě jakékoli nejasnosti do nich nahlédněte.

Na naší webové stránce naleznete: www.jane.es animované pokyny k upevnění a použití všech bezpečnostních výrobků od JANÉ. V případě zájmu je zde naleznete i v digitální verzi.



OBECNÉ POKYNY

Dbejte na dodržování níže uvedených pokynů, abyste svému dítěti zajistili náležitou ochranu a zaručili pohodlí při jízdě ve vozidle:

- Upínací desku KOOS lze upevnit na přední sedadlo za předpokladu, že nemá airbag, podobně jako na jakémkoliv zadní sedadlo. Obecně se doporučuje upřednostnit raději zadní sedadla. Upevníte-li upínací desku na přední sedadlo automobilu, dbejte, aby nemělo nainstalován airbag, a v případě, že ho má, nesmí být aktivovaný.
- Základovou desku KOOS je nutné upevňovat výhradně pomocí upínání ISOfix. Deska je vybavena výškově nastavitelnou podpěrou zabráňující rotaci. Dbejte na správné seřízení podpěry tak, aby se opírala o podlahu vozidla.
- Je důležité, abyste **NEPOUŽÍVALI** výrobky z druhé ruky, jelikož JANÉ poskytuje záruku plné bezpečnosti jen na výrobky používané prvním majitelem.
- V případě, že by upínací deska KOOS byla vystavena silnému prnutí způsobenému při autonehodě, JANÉ ji doporučuje vyměnit za novou.
- Kontrolujte pravidelně, zda upínání ISOfix a podpěra zabráňující rotaci jsou správně připevněny a seřizeny.
- Upínací deska je určena výhradně k použití ve vozidle a nesmí se používat mimo něj.

Výběr sedadla na umístění podstavce

Bezpečnostní systémy nejsou všechny stejné, a proto doporučujeme, abyste vyzkoušeli upínací desku přímo ve vozidle, do něhož si ji přejete upevnit. Za daným účelem si přečtěte pečlivě příručku ke svému vozu, abyste si ověřili, která sedadla jsou s upínací deskou kompatibilní. Základová upínací deska KOOS je shodná s následujícími kategoriemi ISOfix: třída C, D a E.

Podpěra, která zabraňuje rotaci (2) desky, je velmi důležitá z důvodu bezpečnosti. Dbejte, aby byla správně seřízena, tj. aby se vždy opírala o podlahu vozidla. Pokud by na určitém sedadle nebyla opěrnou plochou vlastní konstrukce vozidla (například, přihrádka na uložení předmětů), desku na příslušném místě neupevňujte.

1. Upevnění upínací desky ve vozidle

- 1a-** Umístěte upínací desku na sedadlo vozidla a zajistěte ji podpěrou zabraňující rotaci (2) a upínací zábranou KOOS (10).
- 1b-** Vyměňte upínání ISOfix (3) otočením tlačítka (5) na čelní straně základové desky.
- 1c-** Posuňte obě upínání (3) po směru os ISOfix svého vozidla a stlačte je tak, aby zůstala na obou stranách zajištěna. Správné zajištění potvrdí rozsvícení dvou zelených kontrolky uvolňovacích tlačítek (4). Pokud by se některá z nich svítila červeně, postup zopakujte.
- 1d-** Seřídte výšku nohy (2) tak, aby se opírala o podlahku vozidla. Kontrolka na základní části nohy se rozsvítí zeleně.

Uvolnění upínací desky

- 1e-** Uvolněte podstavec pootočením hlavice na jeho čelní straně (5).
- 1f-** Uvolněte upínání ISOfix tahem za tlačítka (4). Kontrolky se rozsvítí červeně.
- 1g-** Odstraňte upínací desku.



2. Upevnění autosedačky KOOS na upínací desku

- 2a-** Nechte dosednout autosedačku vlastní vahou tak, abyste se ukotvila v upínání Pro-Fix (9).
- 2b-** Přesvědčte se, zda je upevněna po obou stranách. Kontrolka musí svítit zeleně.
- 2c-** Nastavte madlo autosedačky KOOS do polohy auto. Dbejte, aby byl zobrazený symbol auta celý vidět.
- 2d-** Otočte hlavici (5), aby celá sestava zůstala pevně zajištěna proti opěradlu sedadla vozidla.



3. Sejměte autosedačku KOOS z podstavce

- 3a-** Zatáhněte za páčky po obou stranách madla autosedačky, abyste uvolnili upínací Pro-fix systém a mohli autosedačku sejmout.



UPOZORNĚNÍ

- Nikdy nenechávejte dítě bez dozoru.
- Jakékoliv porušení či doplnění výrobku bez náležitého souhlasu JANÉ může vážně narušit bezpečnost upínacího systému.
- Před použitím si přečtěte pozorně návod a uschovejte jej pro pozdější nahlédnutí. Bezpečnost vašeho dítě může být ohrožena, pokud nebudete postupovat podle návodu.
- Bezpečnostní zařízení se nesmí používat bez potahu. Potah je součástí funkce bezpečnostního systému, a proto se nesmí vyměňovat za jiný, který by byl zhotoven jiným výrobcem.
- Přesvědčte se, zda je autosedačka správně umístěna.

DOPORUČENÍ

- Uschovejte tuto příručku s pokyny k použití pro pozdější nahlédnutí. Ukládejte ji vždy do přihrádky ve skořepině (7).
- Ujistěte se, zda jsou řádně upevněna a uložena všechna zavazadla či jakýkoliv jiný předmět uvnitř automobilu, které by mohly způsobit poranění v případě autonehody.
- Základová upínací deska musí být připevněna upínáním ISOfix i za předpokladu, že se nepoužívá, jelikož v případě autonehody by mohla způsobit poranění osobám cestujícím ve vozidle.
- Mějte na paměti, že se upínací deska nesmí připevňovat na přední sedadlo vozidel vybavených čelním airbagem za předpokladu, že není deaktivován či odpojen, což je nutné ověřit u výrobce nebo obchodního prodejce vozu.

ÚDRŽBA

- Umělohmotné díly omývejte vlažnou mýdlovou vodou a potom je pečlivě vysušte.
- Z hlediska bezpečnosti a dobrého stavu vašeho výrobku je důležité, abyste prováděli jeho pravidelnou kontrolu v síti našich servisních středisek.

INFORMACE O ZÁRUCE

Na tento výrobek se vztahuje záruka v souladu se zněním zákona 23/2003 z 10. července. Při reklamaci výrobku v prodejně, v níž jste ho zakoupili, je nutné předložit přijímový pokladní doklad za účelem prokázání platnosti záruky.

Záruka se nevztahuje na vady a poškození způsobené nesprávným použitím nebo nedodržením bezpečnostních předpisů či pokynů k údržbě uvedených v návodu k použití a na štítkách s pokyny k praní ani na díly opotřebené běžným každodenním použitím.

Štítek, na kterém je vyznačeno číslo podvozku vašeho modelu, se nesmí v žádném případě odstraňovat, protože obsahuje důležité informace.

Pozor:

K získání maximální bezpečnosti a péče o svůj nový výrobek JANÉ je velmi důležité, abyste vyplnili evidenční list, který naleznete na webové stránce www.jane.es

Evidence vám umožní se v případě potřeby informovat o vývoji a údržbě vašeho výrobku. A budete-li mít zájem, můžeme vás také informovat o nových modelech a sdělovat novinky, které budeme pokládat za předmět vašeho zájmu.



TARTALOMJEGYZÉK

- 100**_ A KOOS alaplap részei
- 101**_ Általános utasítások
- 102**_ Az autóülés kiválasztása az alaplap beszereléshez
- 102**_ 1. Az alaplap autóba szerelése
- 103**_ 2. A KOOS bébihordozó alaplapra helyezése
- 103**_ 3. A KOOS bébihordozó levétele az alaplapról
- 103**_ Figyelmeztetések
- 104**_ Javaslatok
- 104**_ Karbantartás
- 104**_ Egyéb használati tanácsok

A KOOS alaplap részei

- 1_ Alaplap
- 2_ Billenésgátló támasz
- 3_ ISOfix rögzítők
- 4_ ISOfix kioldó gomb
- 5_ ISOfix hosszúság beállító gomb
- 6_ Támasz magasság beállító gyűrű
- 7_ Használati utasítás tárolórekesz
- 8_ Utasítások
- 9_ Pro-Fix rögzítők
- 10_ KOOS rögzítőkar
- 11_ Támasztórúd és gépkocsi talapzat érintkezés kijelző

A JANÉ új KOOS alaplapját kifejezetten abból a célból fejlesztették ki, hogy megkönnyítse a KOOS bébihordozó autóba történő beszerelését. Amikor a gépkocsiban a beszerelés az ISOfix rögzítőkkal történik, nem szükséges a KOOS bébihordozó körül a biztonsági övet rögzíteni.

A KOOS alaplap megfelel az ECE R44/04-es európai biztonsági szabvány igényes követelményeinek.

Az ISOfix alaplap FÉLUNIVERZÁLIS, ami azt jelenti, hogy kompatibilis az autósülések nagy részével. A jóváhagyott gépkocsik listáján jelölt ülések esetében a kompatibilitás teljes. Az aktualizált lista a weboldalunkon található.

Nagyon fontos, hogy elolvassa ezeket a használati utasításokat, mielőtt a KOOS alaplapot először használná. Győződjön meg arról is, hogy azok a személyek, akik valamikor is ezt az alaplapot használják, szintén tisztában vannak annak helyes beszerelésével és használatával. Bebizonyosodott, hogy a biztonsági ülések használóinak jelentős része nem illeszti be helyesen az ülést. A használati utasítások elolvasása és megértése, valamint azok helyes gyakorlati alkalmazása a biztonság szempontjából éppannyira fontos mint maga a biztonsági ülés.

Őrizze meg a használati utasításokat az alaplapon található tárolórekeszben, és szükség esetén olvassa át.

Ugyanezt a tájékoztatást megtalálhatja a weboldalunkon is: www.jane.es animációs előadásai bemutatják JANÉ valamennyi biztonsági termékének helyes beszerelését és használatát. Ugyiszintén megtalálja ezen használati utasítások digitális változatát.



ÁLTALÁNOS UTASÍTÁSOK

Annak érdekében, hogy megfelelően óvja gyermekét, valamint biztosítsa kényelmét és rögzítését az autóban, be kell tartania a következő utasításokat:

- A KOOS alaplapot be lehet rögzíteni az első ülésre, ha ott nincs légszék, vagy a hátsó ülésekre egyaránt. Javasoljuk, hogy leginkább a hátsó ülésekre szerelje be. Ha az autó első ülésére illeszti be, akkor az NEM rendelkezik légszékekkel vagy azt ki kell kapcsolni.
- A KOOS alaplap csak ISOfix rögzítővel szerelhető be. Rendelkezik egy támasztékkal, ami dőlésgátló mechanizmusként szolgál, ennek megfelelően igazítsa azt be, hogy kellőképpen támaszkodjon a gépkocsi talapzatán.
- Nagyon fontos, hogy NE használjon másodkézből származó termékeket, mivel JANÉ csak az első vásárló által használt termék teljes biztonságát tudja garantálni.
- JANÉ javasolja, hogy cseréljék újra a KOOS alaplapot, ha egy baleset miatt erős ütések érték.
- Rendszeresen ellenőrizze, hogy az ISOfix rögzítők és a dőlésgátló támaszték megfelelően illeszkedik és/vagy kellőképpen be van állítva.
- Ezt az alaplapot autóban történő használatra fejlesztették ki, ne használja máshol.

Az autóülés kiválasztása az alaplap beszereléséhez

Nem minden biztonsági rendszer egyforma, ezért ajánljuk, hogy próbálja ki az alaplapot abban az autóban, amelyikben azt használni szándékozik. Az alaplap beszereléséhez olvassa el a gépjárművel szolgáltatott használati kézikönyvet, amiben jelölve van, hogy melyik autóülés kompatibilis az alaplappal. A KOOS alaplap a következő ISOfix kategóriákkal kompatibilis: C, D és E Osztály.

A billenésgátló támasz (2) alapvető fontosságú a biztonság szempontjából, ezért mindig állítsa be, hogy kellően támaszkodjon az autó padlóján. Ha a támaszkodási felület nem maga a gépjármű váza lenne (pl. egy tárolóretesz), ne szerelje be oda az alaplapot.

1. Az alaplap autóba szerelése

- 1a-** Helyezze fel az alaplapot a gépkocsi kiválasztott ülésére a kihúzott billenésgátló támaszsal (2) és felhajtott KOOS rögzítőkarral (10).
- 1b-** Húzza ki az ISOfix rögzítőket (3) az alaplap frontális részén található gombot (5) eltekerve.
- 1c-** Illessze a két rögzítőt (3) a gépkocsi ISOfix tengelyeihez, és nyomja rá a rögzítőket mindkét oldalon a tengelyre, hogy erősen rögzüljenek. A kioldó gombokon (4) megjelenő zöld jelzés a megfelelő rögzülést jelzi. Ha valamelyik jelzés piros lenne, ismétlje meg a műveletet.
- 1d-** Állítsa be a támasztórúd (2) magasságát, hogy tökéletesen illeszkedjen a gépkocsi talpzatán. Ekkor a támasztórúd alján található jelzés zöldre változik.

Az alaplap levétele

- 1e-** Lazítsa ki az alaplapot a frontális részen található gomb (5) eltekerésével.
- 1f-** Oldja ki az ISOfix rögzítőket a gombokat (4) eltávolítva. Ekkor a kijelző pirosra vált.
- 1g-** Távolítsa el az alaplapot.



2. A KOOS bébihordozó alaplapra szerelése

- 2a-** Engedje el a bébihordozót, hogy a saját súlyától rögzüljön a Pro-Fix rögzítővel (9).
- 2b-** Ellenőrizze, hogy mindkét oldalon rögzült és a jelzés zöld színű.
- 2c-** Helyezze a KOOS szállítókarját az auto helyzetbe, hogy a gépkocsi rajza teljesen összeilleszkedjen.
- 2d-** Tekerje el a gombot (5), hogy az együttes tökéletesen támaszkodjon az autóülés háttámlájához.

3. A KOOS bébihordozó levétele az alaplapról

- 3a-** A Pro-fix rögzítők kioldásához húzza fel a gombokat a bébihordozó szállítókarjának mindkét oldalán és távolítsa el a bébihordozót.

FIGYELEM!

- Soha ne hagyja gyermekét egyedül.
- A JANÉ jóváhagyása nélkül a szerkezetben véghezvitt bármilyen változtatás vagy annak bármiféle kiegészítése súlyosan károsíthatja a védelmi rendszer biztonságosságát.
- Használat előtt figyelmesen olvassa el a használati tanácsokat, és orizze meg utólagos tájékozáshoz. Az utasítások betartásán múlik a gyermek biztonsága.
- A biztonsági szerkezetet nem szabad a párnázott huzata nélkül használni, sem pedig az eredeti huzaton kívül más huzattal, mivel a szolgáltatott huzat a biztonsági rendszer jellemzőinek szerves részét képezi.
- Mindig ellenőrizze, hogy az alaplap megfelelően van beszerelve.

HASZNOS TANÁCSOK

- Őrizze meg ezt a használati kézikönyvet későbbi tájékozódás céljából. Mindig vigye magával a váz alján található tárolórekeszben. (7).
- Ellenőrizze, hogy az autó belterében a csomagok és bármely olyan tárgy, amely egy esetleges baleset esetén kárt okozhatna, a megfelelő helyen és módon tárolva és rögzítve van.
- Az alaplapot mindig rögzítse kellően az Isofix rögzítővel, még akkor is, ha épp nem használja, mivel baleset esetén mozoghat és sérüléseket okozhat az autóban utazóknak.
- Ügyeljen arra, hogy az alaplapot nem szabad frontális légszékkel ellátott ülésen használni, kivéve, ha azt ki lehet kapcsolni vagy hatástalanítani. Erről az autógyártó illetve autókereskedő tudja Önt tájékoztatni.

KARBANTARTÁS

- A műanyag részeket langyos vízzel és gyenge mosószerrel tisztítsa, majd minden egyes alkotóelemet alaposan szárítsa meg.
- A saját maga biztonsága és a termék megfelelő megőrzése céljából fontos, hogy rendszeresen felülvizsgálják a terméket hivatalos műhelyeink bármelyikében.

EGYÉB HASZNÁLATI TANÁCSOK

A július 10-i 23/2003 Törvény értelmében a termék garanciával rendelkezik. Őrizze meg a vásárlási számlát, ugyanis bármilyen reklamáció esetében az érvényesség igazolásához nélkülözhetetlen a számla felmutatása abban a boltban, ahol a terméket vásárolta.

A garancia nem érvényes a termék nem megfelelő használatából vagy a használati utasításokban és másra vonatkozó címkéken leírt biztonsági és karbantartási előírások be nem tartásából adódó hibákra és károokra, sem pedig az alkotórészek általános használatból és mindennapi működésből származó kopására.

A címkét, amin a modell vázszáma szerepel, semmiféle indokból nem lehet eltávolítani, ugyanis fontos információt tartalmaz.

Figyelem:

A vásárolt JANÉ termék maximális biztonsága és a vele kapcsolatos ügyféllélelés érdekében nagyon fontos, hogy kitöltse a www.jane.es weboldalunkon található nyilvántartási adatlapot.

A nyilvántartás lehetővé teszi, hogy szükség esetén értesüljön a termék fejlődéséről és karbantartásáról. Emellett, ha úgy kívánja, tájékoztathatjuk az újabb modellekről és hírekről, amik érdekelhetik Önt.

**AFTER SALES SERVICES - EUROPE****FRANCE**

www.lomatex.com
lomatex@lomatex.com
Tel. 04-37-40-81-71

ITALIA

Janè Service Italia
Via Conche 21
35010 Cadoneghe (Padova)
Tel. 049 8874950
Fax. 049 8879280
info@jane-italy.com

GERMANY

info@jane-online.de

UK

www.johnstonprams.co.uk
info@johnstonprams.co.uk
Tel. 028 9084 9045

PORTUGAL

jp.geral@mail.telepac.pt
Te 0351234721040

CZECK REPUBLIC

velkoobchod@handyp Praha.cz
Tel. 0420267908455

POLSKA

www.jane.pl
jane@euro-trade.pl
Tel.012 61 44 151

RUSSIA

www.janebaby.ru
info@janebaby.ru
Tel. 495 3336379

FOR OTHER COUNTRIES
please contact our export department
export@jane.es

**OFFICIAL WORKSHOPS - SPAIN****ALBACETE**

Pol. Ind. Campollano C/E 69
Tel. 967 24 10 17

ALICANTE

C/Crevente, 15
Tel.96 525 06 97

BADAJOS

Ctra. Corte de Pelea, 75
tel. 924 98 31 94

BARCELONA

C/ Del Liri. 5 y 7
Tel. 93 285 05 13

BILBAO

C/ Cordelería, 14
Tel. 94 499 52 16

CÓRDOBA

C/ Gran Capitán, 41
Tel. 957 47 51 76

GIJÓN

C/ San José, 67
Tel. 985 39 49 39

GIRONA

C/ Avda. Cistaller, 3
Tel. 972 29 21 54
Sant Joan Les Fonts

GRANADA

Dr. Jaime García Royo
s/n bajos
junto estación ferrocarril
Tel. 958 27 87 16

GRAN CANARIA

C/ Alfonso XIII, 8
Tel. 677 31 28 04

LA CORUÑA

C/ San Vicente, 35
Tel. 981 23 68 63

LEÓN

C/ Tte. Andrés González, 1
Tel. 987 20 96 10

MADRID

C/ Yarumal, 6
local comercial N 2
Tel. 91 763 22 38

MÁLAGA

C/ Antonio Martelo, 2-4
Tel. 952 31 91 31

PALMA DE MALLORCA

C/ Gremio Zapateros, 51
Pol. Ind. Son Castelló
Tel. 971 43 08 60

SEVILLA

C/ Feria, 73
Tel 954 90 23 79

VALENCIA

C/ Borrull, 27
Tel. 96 392 10 79

ZARAGOZA

C/ Conde de Aranda, 45
Tels. 976 43 81 70
y 976 28 45 61

KOOS PLATFORM

106





KOOS

PLATFORM



JANÉ, S.A. Pol. Industrial Riera de Caldes

C/Mercaders, 34-08184 Palau Solità i Plegamans (BARCELONA) SPAIN

Telf. +34 93 703 18 00 - Fax: +34 93 703 18 04 - email: info@jane.es - www.jane.es



IM- 1571.00

