



▶▶ NEUMANN.BERLIN

## ▶ GKH 420 REJILLA DE METAL

---

INSTRUCCIONES DE MONTAJE

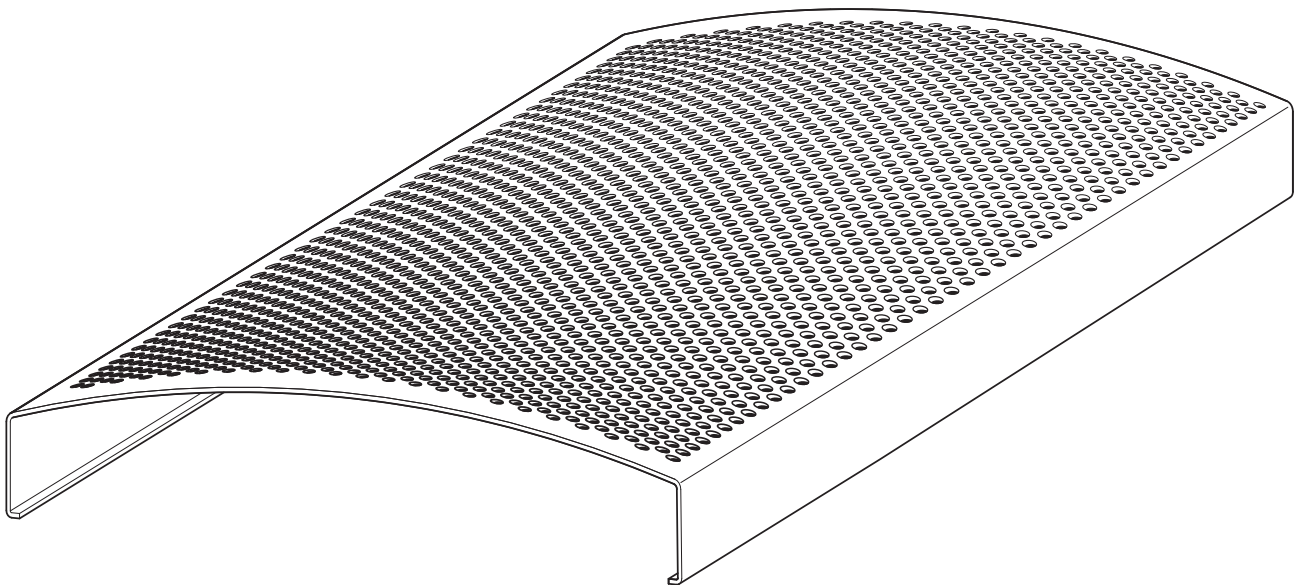





## Índice

<b>Indicaciones importantes de seguridad</b> .....	2
<b>La rejilla de metal GKH 420</b> .....	2
<b>Volumen de suministro</b> .....	2
<b>Vista general del producto</b> .....	3
<b>Montar la GKH 420</b> .....	3
Preparar la GKH 420.....	3
Fijar la GKH 420.....	4
Fijar el logotipo.....	4
<b>Limpieza y cuidado de la GKH 420</b> .....	5
<b>Especificaciones técnicas</b> .....	5
<b>Declaraciones del fabricante</b> .....	5



## Indicaciones importantes de seguridad

1. Lea este manual de montaje y el manual de instrucciones del KH 420.
2. Conserve los dos manuales. En caso de que entregue el producto a terceros, hágalo siempre junto con este manual de montaje y el manual de instrucciones del KH 420.
3. Lea y observe todas las indicaciones de aviso. Siempre proceda de la manera indicada en este manual de montaje y el manual de instrucciones del KH 420.

**Uso adecuado** El uso adecuado del producto implica que Usted:

- ha leído estas instrucciones de montaje y el manual de instrucciones del KH 420, especialmente el capítulo «Indicaciones importantes de seguridad» en los dos manuales,
- utiliza el producto exclusivamente en el marco de las condiciones de funcionamiento descritas en estas instrucciones de montaje.

Se considerará un uso inadecuado la utilización del producto distinta a la descrita en este manual de montaje o el incumplimiento de las condiciones de funcionamiento; el uso no adecuado conlleva la pérdida de los derechos de garantía.

## La rejilla de metal GKH 420

Muchas gracias por la compra de una rejilla de metal de Neumann. Este accesorio ha sido diseñado para completar nuestra amplia gama de productos de monitores de estudio.

## Volumen de suministro

- 1 Rejilla de metal GKH 420
- 1 Instrucciones de montaje
- 20 Pies de fieltro
- 1 Logotipo Neumann



Puede descargar las instrucciones de montaje actuales así como más informaciones en la página del producto de [www.neumann.com](http://www.neumann.com), área «Descargas».



## Vista general del producto

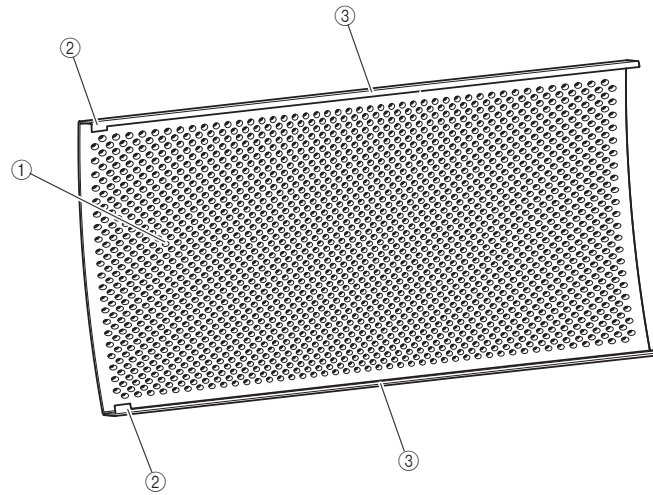

① Rejilla

② Fresados

③ Topes

## Montar la GKH 420

### Preparar la GKH 420

▶ Fije los pies de feltro como mostrado en la figura.

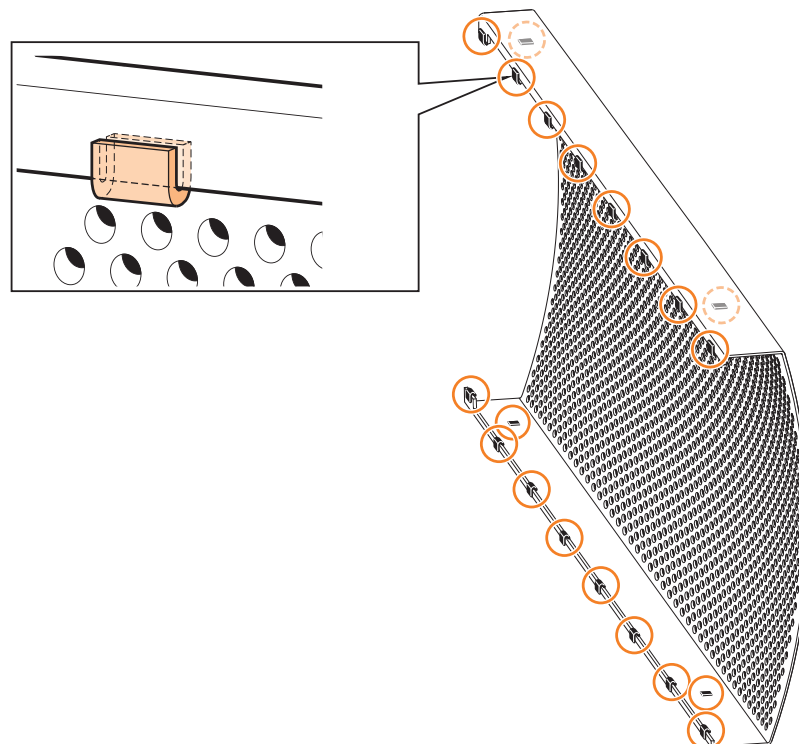

## Fijar la GKH 420

Para fijar la GKH 420 en la carcasa del altavoz:

- ▶ Asegúrese de que haya fijado los pies de fieltro como indicado en la página anterior. Si no usa los pies de fieltro o si los ha fijado de manera diferente, puede raspar la superficie del KH 420 o la rejilla puede tabletear durante la operación del altavoz.
- ▶ Inserte la GKH 420 verticalmente en las ranuras al los lados del KH 420.
  - Los topen deben encontrarse al lado superior del altavoz.
  - Proceda con cuidado. Evite raspaduras en la GKH 420 y el KH 420 y preste atención que no dañe las bocinas.
- ▶ No gire el altavoz de forma que se encuentren los topen de la rejilla por abajo. En este caso puede caer la rejilla.

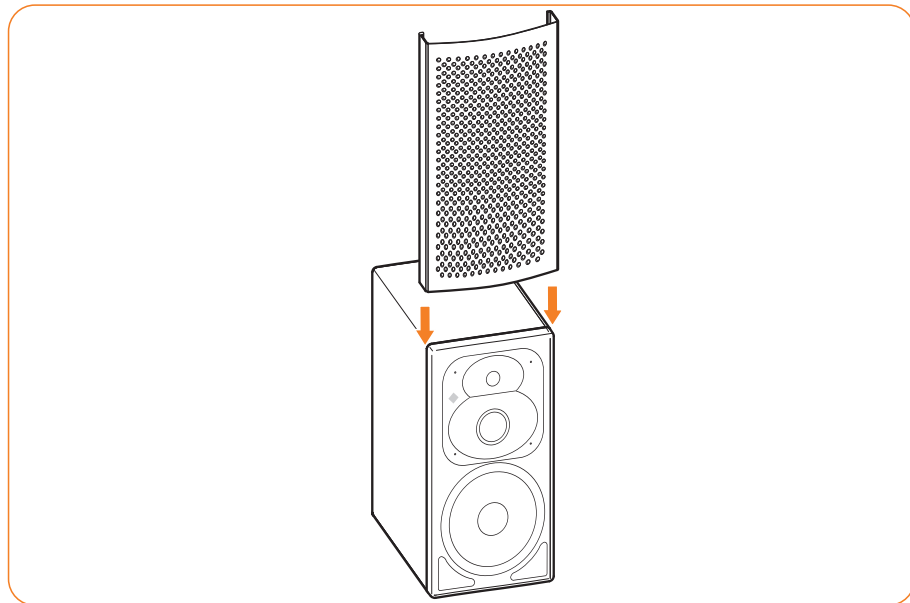

## Fijar el logotipo

- ▶ Fije el logotipo entre las aberturas reflectoras de bajos (véase la figura). No fije el logotipo cerca de la bocina de agudos.

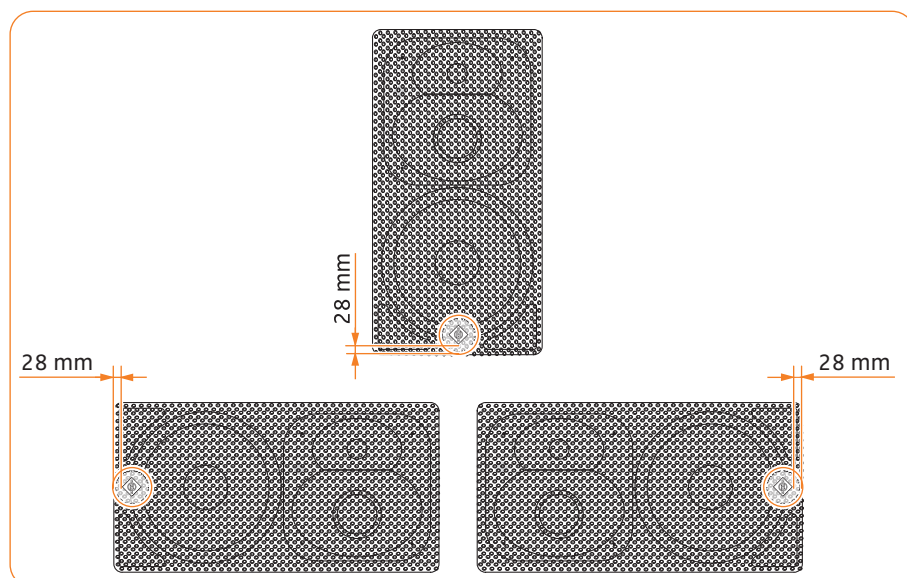



## Limpieza y cuidado de la GKH 420

### ATENCIÓN

¡Deterioro del monitor de estudio KH 420 por líquidos!

Si penetran líquidos en el KH 420, pueden provocar un cortocircuito en la electrónica y deteriorar el KH 420 o, en el peor de los casos, destruirlo.

▶ ¡Mantenga los líquidos de todo tipo lejos de la GKH 420 y el KH 420!

- ▶ Antes de empezar con la limpieza de la GKH 420, desenchufe el monitor de estudio KH 420 de la red eléctrica.
- ▶ Limpie la GKH 420 sólo con un paño suave, seco y que no deje pelusas. No use disolventes o detergentes en ningún caso.

## Especificaciones técnicas

### Características del producto

Dimensiones Al x An x Pro	334 x 635 x 54 mm (13 <sup>1</sup> / <sub>8</sub> " x 25" x 2 <sup>1</sup> / <sub>8</sub> " )
Peso	1800 g (4 lbs)
Color	acero, negro (RAL 9005)

## Declaraciones del fabricante

### Garantía

Las condiciones de garantía vigentes para este producto se encuentran en [www.neumann.com](http://www.neumann.com).

### Marcas comerciales

Neumann® es una marca registrada de Georg Neumann GmbH.

