

**CD/MP3 DRAAITAFEL MET AM/FM RADIO DUBBEL
CASSETTEDECK EN USB/SD CODEREN
TOCADISCOS CD/MP3 CON RADIO AM/FM CASETERA
DOBLE Y CODIFICACIÓN USB/SD
PLATINE CD/MP3 AVEC RADIO AM/FM ET DOUBLE
CASSETTE AVEC ENCODAGE USB/SD
STEREO-PLATTENSPIELER MIT MP3-/CD-PLAYER, UKW-/MW-RADIO,
ZWEI KASSETTENECKS UND USB-/SD-DIGITALISIERUNGSFUNKTION
CD/MP3 TURNTABLE WITH AM/FM RADIO DOUBLE CASSETTE
AND USB/SD ENCODING**



TCD-990

**GEBRUIKERSHANDLEIDING
MANUAL DE INSTRUCCIONES
MANUEL D'UTILISATION
BEDIENUNGSANLEITUNG
INSTRUCTION MANUAL**



BEDIENINGSKNOPPEN

- 1) Stofkap
- 2) LCD scherm
- 3) Opneem knop
- 4) Source knop
- 5) Indicator lampje
- 6) Functieschakelaar
- 7) 3,5mm koptelefoon stekkeringang
- 8) USB ingang
- 9) Cassettedeck (1)
- 10) Band schakelaar
- 11) SD/MMC kaartsleuf
- 12) MP3 map omhoog knop
- 13) Skip down **⏮** knop
- 14) Deck 1 bedieningsknoppen
 - Opneem knop
 - ▶ Afspeel knop
 - ⏮ Terug spoelen
 - ▶▶ Vooruit spoelen
 - ▲ Stop / Eject
 - ⏸ Pauze
- 15) CD lade
- 16) Play/Pauze/Stop **▶|||■** knop
- 17) X-Bass Aan/Uit knop
- 18) Afstandsbedieningsensor
- 19) Aan/Uit / Volume knop
- 20) Tuning knop
- 21) FM stereo indicator lampje
- 22) Cassettedeck (2)
- 23) Hoge snelheid kopieer knop
- 24) Skip up **▶▶|** knop
- 25) Led dial pointer
- 26) Deck 2 bedieningsknoppen
- 27) Knop om CD lade te openen
- 28) Spoel adapter
- 29) 33/45/78 RPM snelheidschakelaar
- 30) Toonarm steun
- 31) FM antenne
- 32) Line out stekkeringang
- 33) Luidspreker draadgang
- 34) Auto stop Aan/Uit schakelaar
- 35) Stroomsnoer
- 36) FM schakelaar (Mono/Stereo)
- 37) Aan/Uit stroom schakelaar

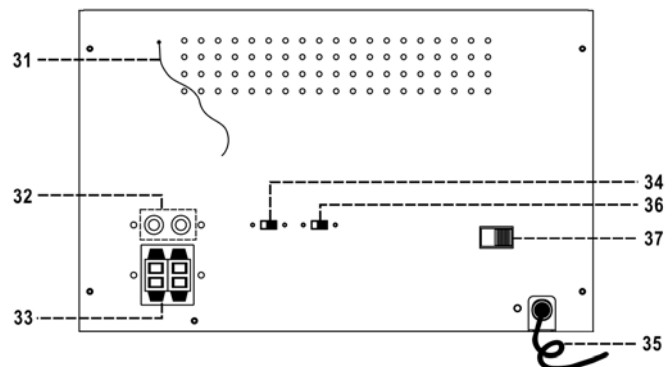
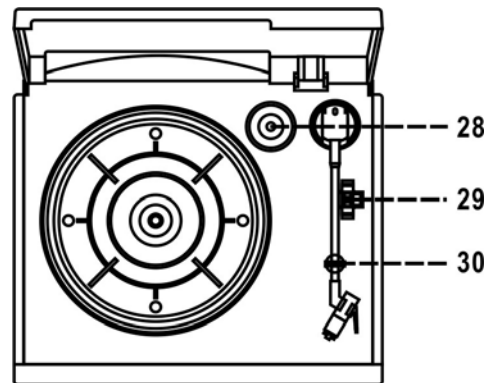
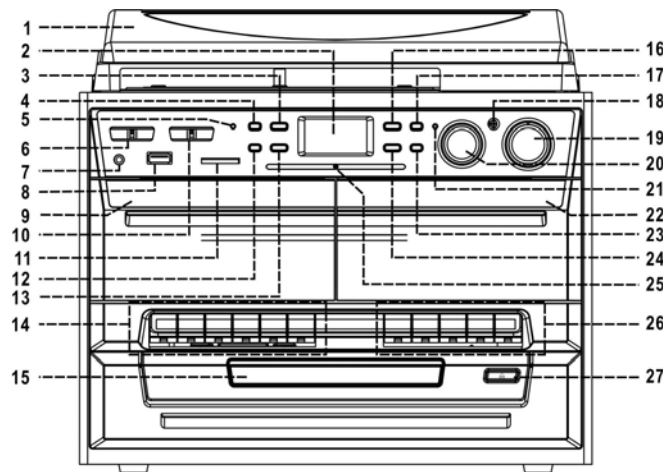

Let op:

Gebruik van de bedieningsknoppen of aanpassingen of uitvoering van de procedures anders dan in deze handleiding beschreven kunnen leiden tot blootstelling aan gevaarlijke straling.

Dit apparaat dient niet aangepast of gerepareerd te worden door anderen dan gekwalificeerd onderhoud personeel.

Maatregelen voor gebruik

Installatie

- Neem alle onderdelen uit de verpakking en verwijder de beschermende materialen.
- Controleer het voltage van uw elektriciteit voor u het apparaat op stroom aansluit en zorg dat alle andere verbindingen eerst gedaan zijn.
- Laat de ventilatiegaten vrij en zorg voor een ruimte van een aantal centimeters rondom het apparaat voor goede ventilatie.

Stofkap installeren

1. Duw de metalen haak naar de achterkant.
2. Sluit de stofkap aan op de metalen haak.
3. Sluit het scharnier van de stofkap aan op het apparaat.

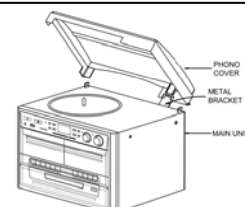

Aansluiten

1. Sluit het stroomsnoer (35) aan op een stopcontact en sluit de luidspreker stekker aan op de luidspreker stekkeringang (33), aan de achterkant van het apparaat.
2. Zet de Aan/Uit schakelaar (37), aan de achterkant van het apparaat, op "AAN" en draai vervolgens de Aan/Uit knop (19) met de klok mee totdat u een "klik" hoort en het indicatorlampje (5) aan gaat.
3. Zet de functieschakelaar (6) op de "Tuner" functie. Als het LCD scherm (2) met blauw achtergrond licht oplicht, betekent dit dat de stroomtoevoer normaal is. Nu is het systeem klaar om muziek af te spelen.

Naar de radio luisteren

Handmatig afstemmen

1. Zet de functieschakelaar (6) op "Tuner" en selecteer vervolgens de gewenste band (AM, FM of LW) met de bandschakelaar (10).
2. Stem af op de gewenste zender door aan de tuning knop (18) te draaien.
3. Pas met de volumeknop (19) het geluidsniveau aan.

FM en FM-stereo ontvangst

- Stel de "FM schakelaar" (36) in op "Mono". Programma's worden ontvangen in de Mono-stand. Vooral wanneer het stereosignaal zwak is, is het aan te raden de programma's in Mono te ontvangen.
- Stel de "FM schakelaar" (36) in op "Stereo" om programma's in Stereo te ontvangen. Het indicatorlampje "FM-ST" licht op om aan te tonen dat er FM stereo ontvangst is.

Tips voor de beste ontvangst:-

- AM/LW : De ontvanger heeft een ingebouwde AM/LW antenne. Als de ontvangst slecht is, zal het bijdraaien of een beetje verplaatsen van het apparaat de AM-ontvangst meestal verbeteren.
- FM : De ontvanger heeft een ingebouwd draadantenne (31) die aan de achterkant uit het apparaat komt. Voor de beste ontvangst moet deze draad volledig ontrold en uitgetrokken zijn.

Cd's afspelen

● **Beginnen**

1. Zet de functieschakelaar (6) op de "CD/USB/SD" stand.
2. Druk op de "Open/Dicht" knop (27) om de CD lade (15) te openen.
3. Plaats een CD met de bedrukte kant naar boven in de lade en sluit deze.
4. De CD wordt gelezen. Het LCD scherm (2) zal het totale aantal nummers en de speelduur van de CD tonen.

● **Play / Pauze / Stop ▶||■**

1. Druk op de "Play/Pauze/Stop" knop (16) om het afspelen te laten beginnen. Het eerste nummer begint met afspelen.
2. Om het afspelen te onderbreken drukt u nog een keer op de "Play/Pauze/Stop" knop (16), op het scherm (2) zal de afspeeltijd knipperen. Druk nogmaals op de knop om het afspelen weer te laten doorgaan.
3. Als u de "Play/Pauze/Stop" knop (16) tijdens het afspelen indrukt en 2 seconden vasthoudt, zal het systeem stoppen met afspelen.

● **Springen en spoelen (Skip / Zoek Up ▶▶ / Skip / Zoek Down ◀◀)**

1. Als u tijdens het afspelen of in de pauzestand op de "Skip Up" knop (24) drukt, wordt het volgende nummer getoond in het scherm en wordt het afspelen of de pauzestand hervat.
2. Als u tijdens het afspelen of in de pauzestand op de "Skip Down" knop (13) drukt, zal het apparaat teruggaan naar het begin van het nummer dat in het scherm getoond wordt en het afspelen of de pauzestand wordt hervat.
3. Als u na stap 2 de "Skip Down" knop (13) nogmaals indrukt, zal het apparaat naar het vorige nummer gaan en het afspelen of de pauzestand wordt hervat.
4. Als u de "Skip Up/Down" knoppen (24,13) ingedrukt houdt tijdens het afspelen van CD of MP3, zal het spelende nummer voor- of achteruitspoelen tot u de knop weer loslaat.

● **MP3/WMA afspelen**

1. Druk op de "Map omhoog" knop (12), en u gaat naar het volgende mapnummer.
2. Druk op de "Skip Up" of "Skip Down" knoppen (24,13) en het spelende nummer verandert.
3. Als het gewenste nummer geselecteerd is, druk dan op de "Play/Pauze/Stop" knop (16) om het afspelen te laten beginnen.

ID3 (Nummer/Album titel) Functie (met afstandsbediening)

1. Druk op de "Info" knop tijdens het afspelen van een MP3/WMA disk, de titel van het liedje wordt getoond in het scherm. Druk nogmaals op de "Info" knop om deze functie weer uit te schakelen.

Titel of Mapnaam zoeken (met de afstandsbediening)

In de Stop toestand kunt u de naam van het nummer of de map op de disk zoeken:-

1. Druk eenmaal op de "FIND" knop en druk vervolgens op de "Skip Up" (of Skip Down) knop (24,13), u kunt in een lijst van alle nummers in alfabetische volgorde op het scherm zoeken, druk vervolgens op de "Play/Pauze/Stop" knop (16) om het afspelen van het geselecteerde nummer te laten beginnen.
2. Druk nogmaals op de "FIND" knop en de naam van de map wordt op het scherm getoond. Druk vervolgens op de "Skip Up" (of Skip Down) knop om de gewenste map te selecteren en druk op de "Play/Pauze/Stop" knop (16) om alle nummers in de geselecteerde map af te spelen.

Opmerking:-

- Als er geen titel of naam aan een nummer gegeven is, zal in het scherm "Geen" of "Onbekend" te zien zijn.
- Het LCD scherm (2) ondersteunt alleen Engels.

MP3/WMA vereiste nummerformaat:-

- MP3 bitsnelheid: 32 KBPS ~ 256 KBPS en WMA bitsnelheid: 32 KBPS ~ 320 KBPS
- De uitvoering van het afspelen van een MP3 bestand is afhankelijk van de kwaliteit van de opname en de methode van het opnemen. Daarbij is de tijd om te lezen voor een MP3-CD langer dan een normale CD vanwege verschillende formatten.

● Herhaal/Intro/Random Stand

Druk op de Herhaal/Intro/Random knop voor of tijdens het afspelen, een enkel nummer, een enkele map (alleen bij MP3) of alle nummers kunnen in verschillende standen worden afgespeeld, als volgt:-

Voor CD



Af speel stand	Indicator op het LCD scherm
Herhaal nummer	
Herhaal alles	ALL
Intro	Intro
Random	Random
UIT stand	-----

Voor MP3/WMA disk

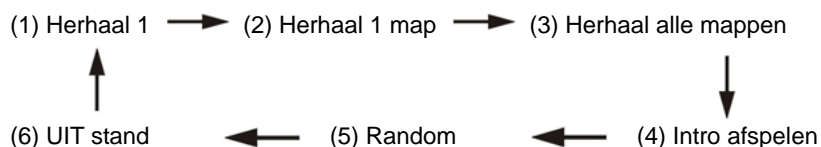

Af speel stand	Indicator op het LCD scherm
Herhaal enkel nummer	
Herhaal alle nummers	ALL
Herhaal enkele map	FOLDER
Intro's afspelen	Intro
Random	Random
UIT stand	-----

● Herhaald afspelen

U kunt met deze functie gewenste nummers of mappen herhaaldelijk afspelen.

● Intro afspelen (met de afstandsbediening)

U kunt met deze functie het begin (10 seconden) van elk nummer op een CD afspelen en daarmee tijd besparen bij het zoeken naar het juiste liedje.

● Random afspelen

U kunt met deze functie alle nummers of mappen in willekeurige volgorde beluisteren.

Programmeren van CD of MP3 (met de afstandsbediening)

U kunt tot 32 nummers op een CD of in een MP3 map programmeren en die in elke willekeurige volgorde afspelen. Zorg ervoor dat het systeem in de stop toestand staat voor u gaat programmeren:-

1. Stel de CD/USB stand in en stop het afspelen van een CD.
2. Druk op de "Programmeer" knop, "PROG" zal op het scherm (2) verschijnen. Daarbij zal het scherm het programma nummer aangeven en de nummers van de te programmeren liedjes.
3. Selecteer het gewenste nummer door op de ►► (24) of ◄◄ (13) knoppen te drukken.
4. Druk op de "Programmeer" knop om het nummer op te slaan in het geheugen.
5. Herhaal stap 3 en 4 om zo nodig meer nummers op te slaan in het geheugen.
6. Als alle gewenste nummers zijn geprogrammeerd, druk dan op de "Play/Pauze/Stop" ►||/■ knop (16) om de CD in de toegewezen volgorde af te spelen.
7. Om de geprogrammeerde map weer te verwijderen, druk op de "Stop" knop op de afstandsbediening totdat "PROG" uit het scherm (2) verdwijnt.

Afspelen van een MP3 liedje via USB opslagmedia of geheugenkaart

Verbinden

Het systeem is in staat om alle MP3 mappen te lezen en af te spelen die in de geheugenmedia zijn opgeslagen, door het aansluiten van USB of een SD/MMC geheugenkaart op de ingangen op het apparaat.

1. Zet de functieschakelaar (6) op de USB/SD stand en druk vervolgens op de Source knop (4) om "USB of Kaart" te selecteren.
2. Sluit de USB stick aan op het apparaat en let erop dat de stick volledig is aangesloten. In het geval van een geheugenkaart: voer die in zoals de pijl op het label aan de onderkant van de kaartsleuf laat zien. Voer de kaart recht in, zonder die te buigen.
- **Als u een geheugenkaart of stick ondersteboven of achterstevoren zou aansluiten, kan dit schade veroorzaken aan het audio systeem of het geheugenapparaatje (USB stick / SD/MMC kaart). Controleer dus goed of de invoerrichting klopt voordat u een stick of kaart aansluit.**
3. Het systeem zal de geheugenopslag automatisch beginnen te lezen nadat die wordt aangesloten, en het LCD scherm (2) zal het totale aantal MP/WMA bestanden tonen en het totale aantal gevonden mappen.
4. Herhaal dezelfde afspelerprocedure als hierboven voor het afspelen van een CD of MP3 disk.

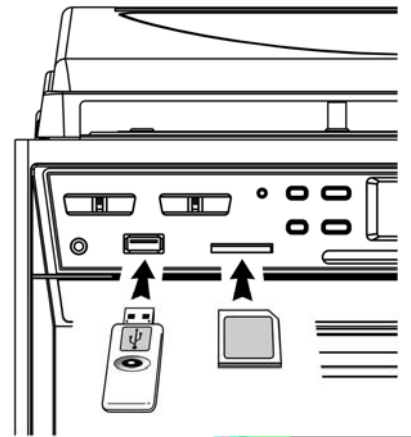

Opmerking

- Het systeem kan bestanden in MP3 of WMA formaat alleen herkennen en lezen via de USB poort.
- **Als u een MP3 speler aansluit op het apparaat via de USB poort kan het zijn dat de MP3 speler niet te lezen is en dat afspelen via deze USB stekkingang niet mogelijk is, dit kan liggen aan de verschillende MP3 leesformaten die er bestaan en dit is geen technische fout van het apparaat.**

Platenspeler

Noot:

- Verwijder de naaldbeschermer.
- Zorg ervoor dat de arm vóór gebruik is losgehaald van de armsteun en naderhand weer goed wordt vastgezet.

1. Selecteer de "Phono" functie (6).
2. Stel de snelheidsschakelaar in op de juiste snelheid, afhankelijk van de plaat die u wilt afspelen.
3. Plaats de plaat op de draaitafel (gebruik zo nodig de spoel adapter).
4. Haal de arm van de steun en beweeg de arm langzaam naar de rand van de plaat. De draaitafel begint te draaien.
5. Plaats de arm op het gewenste punt op de plaat.
6. Stel het geluid in op het gewenste niveau.
7. Aan het eind van de plaat zal de draaitafel automatisch stoppen met draaien. Lift de arm van de plaat en breng hem terug naar de steun.
8. Om het afspelen handmatig te stoppen, lift de arm van de plaat en breng hem terug naar de steun.

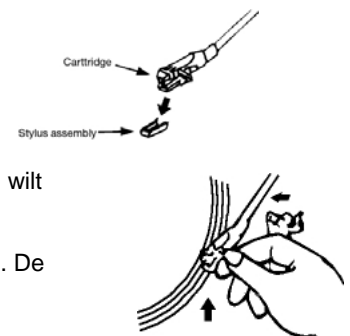

Opmerking: Bij sommige platen zit het automatische stopgedeelte buiten het ingestelde bereik van de platenspeler, en zal voor het einde van het laatste nummer al stoppen met afspelen. Zet in dit geval de "Auto stop" knop op UIT en de plaat zal tot het einde afspelen. Omdat de platenspeler nu niet automatisch zal stoppen met draaien moet u de "Auto stop" knop (32) weer op AAN zetten of u schakelt het apparaat uit met de Aan/Uit knop. Plaats hierna de arm weer terug op de steun.

Line Out Verbinding

U kunt dit apparaat aansluiten of uw Hi-Fi systeem door een RCA kabel (niet meegeleverd) op de Line Out stekkeringang (32) aan te sluiten en die te verbinden met de AUX IN stekkeringang van de Hi-Fi set.

Luisteren naar cassettebandje

Algemene bediening

STOP / EJECT knop	Druk in om het afspelen via het cassettedeck te stoppen, druk nogmaals in om het cassettedeurtje te openen.
Vooruit spoelen & Terug spoelen	Druk in om het spoelen van het cassettebandje te starten, zowel vooruit als terug. Druk op Stop, de Terugspoel knop of de Eject knop om het spoelen te stoppen.
Afspeel knop	Druk in om het afspelen van het cassettebandje te laten beginnen.
Pauze knop	Druk in om het afspelen tijdelijk te onderbreken, druk nogmaals in om het afspelen te laten hervatten.
Opneem knop (alleen voor deck 1)	Druk tegelijk in met de Afspeel knop om het opnemen van het bandje te laten beginnen.

Afspelen

- Kies de "Tape" functie (6).
- Doe een cassettebandje in het deck.
- Druk op de Afspeel knop om het afspelen te laten beginnen.
- Stel het volume (19) in op het gewenste niveau.
- Gebruik de Pauze knop als u het afspelen tijdelijk wilt onderbreken.
- Druk op de Stop / Eject knop als u klaar bent.

Opmerking:

Het is mogelijk de twee cassettedecks na elkaar te laten afspelen. Als u de "Pauze" en "Afspeel" knop van deck 1 indrukt en de "Afspeel" knop van deck 2, dan zal het bandje van deck 1 automatisch beginnen met afspelen nadat deck 2 klaar is.

OPNEMEN

A. Opnemen van cassettebandje (van deck 2 naar deck 1)

Dit apparaat stelt u in staat een opgenomen bandje over te zetten op een ander bandje. Dit kan alleen van deck 2 (het afspelen) naar deck 1 (het opnemen).

Kopiëren bij normale snelheid

- Selecteer de "Tape" functie (6).
- Stop een opgenomen bandje in deck 2 en een leeg bandje in deck 1.
- Druk op de "Pauze" knop en vervolgens op de "Opneem" en "Afspeel" knop van deck 1.
- Druk op de "Afspeel" knop van deck 2 om het afspelen te laten beginnen, en druk dan op de "Pauze" knop van deck 1 om het kopiëren te laten beginnen.
- Druk op de "Pauze" knop van deck 1 en op de "Stop" knop van deck 2 als het opnemen beëindigd is.

Kopiëren bij hoge snelheid

Dit apparaat is uitgerust met een systeem voor snel kopiëren, dit kan de tijd die nodig is om een bandje te kopiëren met tweederde versnellen vergeleken met de normale afspeelsnelheid.

- Zet de "Kopieer" knop (23) op de "Snel" stand en volg vervolgens dezelfde procedures zoals die beschreven zijn bij "Kopiëren bij normale snelheid".
- Wanneer u een opgenomen bandje gaat kopiëren bij hoge snelheid, hoort u een 'klapperend' geluid. Om dit niet te horen, kunt u de volumeknop op het laagste niveau instellen.
- Zet tijdens het kopiëren de kopieerknop niet van "Snel" naar gewoon of andersom, dit kan verschil in opnamesnelheid veroorzaken en het kan schade aan het cassettebandje toebrengen.

B. Opnemen van de radio

- Selecteer de "Tuner" functie (6).
- Stem af op de gewenste zender en stop een leeg cassettebandje in deck 1.
- Druk tegelijk op de "Opneem" en de "Afspeel" knoppen om het opnemen te laten beginnen.
- Druk eerst op "Pauze" en daarna op "Stop / Eject" om het opnemen te laten stoppen.



C. Opnemen van een plaat

- Selecteer de "Phono" functie (6).
- Stop een leeg cassettebandje in deck 1 die geschikt is voor opnemen.
- Druk eerst op de "Pauze" knop en dan tegelijkertijd op de "Opneem" en "Afspeel" knoppen op de cassettespeler. De opneem functie staat nu op 'stand-by'.
- Start het afspelen van de platenspeler en druk nogmaals op de "Pauze" knop op de cassettespeler om het opnemen te laten beginnen.
- Om het opnemen weer te laten stoppen drukt u op "Pauze" en vervolgens op de "Stop / Eject" knop op de cassettespeler, plaats daarna de toonarm terug op de steun van de platenspeler.





Coderen van plaat of cassettebandje naar MP3 bestand

Dit systeem is in staat om een plaat (van Phono) en cassettebandje (Tape) te coderen naar MP3 formaat en op te nemen op geheugenmedia via de USB poort of een SD/MMC kaart.

A) Phono coderen

- 1) Stop de USB stick in de sleuf voor opname (controleer of er nog voldoende ruimte op het apparaatje zit).
- 2) Stel de functie schakelaar (6) in op "Phono" en druk direct daarna op de "Opneem" knop (3).
- 3) Het LCD scherm (2) zal de knipperende letters "USB" laten zien, vervolgens de logo's "" en "" en toont knipperend dat de codeer stand in werking is.
- 4) Laat het afspelen van de plaat beginnen bij het nummer dat u op de USB stick of de SD kaart wilt opnemen.
- 5) Na het afronden van de opname drukt u op de "Opneem" knop (3) en houdt u die vast totdat het LCD scherm stopt met knipperen en terug gaat naar de "Phono" stand.



B) Cassette coderen

- 1) Stop de USB stick in de sleuf voor opname (controleer of er nog voldoende ruimte op het apparaatje zit).
- 2) Stel de functie schakelaar in op de "Tape" functie en druk direct daarna op de "Opneem" knop (3).
- 3) Het LCD scherm laat knipperend de letters "USB" zien, waarna de logo's "" en "". In het scherm staat knipperend dat de codeer stand in werking is.
- 4) Start het afspelen van het cassettebandje (in deck 1 of 2) bij het nummer dat u wilt coderen naar MP3 formaat.
- 5) Na afronding van het opnemen drukt u op de "Opneem" knop (3) en houdt die vast tot de symbolen "" en "" verdwijnen en de "Tape" stand weer op het scherm (2) verschijnt.



C) Bestanden kopiëren van USB naar SD of vice versa

Het systeem is in staat bestanden te kopiëren van USB stick naar SD/MMC kaart door op de "Opneem" knop (3) te drukken:-

I) Kopiëren van 1 nummer (uitgaande van SD kaart naar USB stick)

1. Speel het nummer op de SD/MMC kaart dat u wilt kopiëren normaal af.
2. Druk op de "Opneem" knop (3) tijdens het afspelen van het gewenste nummer, totdat het scherm de symbolen "" en "" toont en knipperend laat zien dat het kopiëren nu wordt uitgevoerd.
3. Nadat het kopiëren is afgerond stopt het systeem automatisch met afspelen.

II) Kopiëren van alle nummers (uitgaande van SD kaart naar USB stick)

1. Selecteer de "SD" stand en voer de SD/MMC kaart in die u wilt kopiëren.
2. Als het lezen van de informatie op de kaart is voltooid, druk op de "Opneem" knop (3) en in het scherm worden de symbolen "" en "" zichtbaar. Knipperend is te zien dat het kopiëren nu wordt uitgevoerd.
3. Nadat het kopiëren is afgerond stopt het apparaat automatisch met afspelen.

Opmerking:-

- De opneemsnelheid is 1:1, al naar gelang de werkelijke afspeeltijd van de plaat of het cassettebandje.
- Tijdens de kopieerstand kopieert het systeem alleen het MP3/WMA bestand.
- Het systeem maakt een "Audio" map aan voor het coderen van bestanden en een "Kopie" map voor het kopiëren van bestanden.
- Het opneem formaat is ingesteld op een MP3 bitsnelheid van 128 kbps, en een sampling rate van 44.1 kHz.
- Tijdens de codeer stand zal er geen titelnummer opgenomen worden.
- Om het opnemen te onderbreken, drukt u nogmaals op de "Opneem" knop tijdens het opnemen.
- Het systeem zal een bestand eerst op de USB stick opslaan als er zowel een USB als SD zijn aangesloten tijdens het coderen van een plaat of cassettebandje.
- **Het kopiëren van een MP3 bestand van USB/SD gebeurt in zijn geheel, als het kopieerproces tussentijds wordt onderbroken wordt het bestand niet ogenomen of opgeslagen op de USB stick of SD/MMC kaart.**

D) Bitsnelheid van het coderen (met afstandsbediening)

U kunt de gewenste bitsnelheid selecteren tijdens het coderen. Hogere bitsnelheden genereren betere geluidskwaliteit, maar nemen ook meer geheugenruimte in beslag. De te selecteren reeks bitsnelheden is 32 / 64 /96 /128 / 192 / 256 kbps.

- 1) Stel in op de "Phono" functie (6) en laat het apparaat in de stop toestand.
- 2) Druk op de "Info" functie en het LCD scherm zal de standaard bitsnelheid laten zien (128 kbps).
- 3) Druk op de **▶▶** of **◀◀** knop (13,24) om de gewenste bitsnelheid voor coderen te selecteren.
- 4) Druk nogmaals op de "Info" knop om de instelling te bevestigen en het LCD scherm zal de "Phono" stand hervatten.

E) Nummers scheiden (met afstandsbediening)

U kunt de opgenomen muziek van plaat of bandje naar USB/SD per nummer scheiden tijdens het coderen. Elke keer wanneer u tijdens het coderen van de plaat of het bandje naar UBS/SD de **TS** knop ('track seperation') op de afstandsbediening indrukt zal het systeem een nieuw nummer aanmaken en doorgaan met opnemen. Te tekst "Phono" of "Tape" zal één keer in het scherm knipperen, wat betekent dat een nieuw nummer succesvol is aangemaakt.

Bestanden verwijderen van USB/SD (met afstandsbediening)

Het systeem kan bestanden wissen die op de USB stick of SD kaart zijn opgeslagen door het volgende te doen:-

I) Eén bestand wissen

1. Selecteer de "USB" of "SD" stand.
2. Druk de "Info" knop in en hou 3 seconden vast, het scherm toont (DEL ---001).
3. Druk op de **▶▶** of **◀◀** knoppen om het bestand te selecteren dat u wilt wissen.
4. Druk op de "REC" knop om de JA /NEE-optie te openen en druk vervolgens op de **▶▶** of **◀◀** knop om "JA" of "NEE" te kiezen.
5. Druk nogmaals op de "REC" knop om de keuze te bevestigen.

II) Alle bestanden wissen

1. Selecteer de "USB" of "SD" stand
2. Druk de "Info" knop in en hou 3 seconden vast, het scherm toont (DEL ---001).
3. Druk de "Info" knop nogmaals in en hou vast, het LCD scherm laat knipperend "Format/ J/N" zien. Druk op de **▶▶** of **◀◀** knoppen om "J" (Ja) of "N" (Nee) te selecteren.
4. Druk nogmaals op de "REC" knop om de keuze te bevestigen.

Opmerking:

- Alle bestanden in het mediageheugen van de USB stick of SD kaart zullen volledig verwijderd worden na het bevestigen met "JA".
- Druk eenmaal op de "Stop" knop op de afstandsbediening om het wissen van bestanden te verlaten.

Verwijderen van USB / Geheugenkaart

Om de USB/Geheugenkaart te kunnen verwijderen zet u eerst het apparaat uit of draait u de functieknoop naar CD, Tape of Tuner. Voor loskoppelen uit de USB poort: koppel de stick los door hem direct uit de stekkingang te trekken. Voor loskoppelen van de geheugenkaart: Duw de kaart iets verder in de sleuf en laat weer los, de kaart wordt gedeeltelijk uit het apparaat losgelaten en u kunt het uitstekende stuk vastpakken en verder verwijderen.

X-Bass geluidseffect

Druk op de X-Bass knop (17) om de X-Bass functie te activeren, u kunt het effect vermeerderen door de positie op "ON **■**" te zetten.

Afstandsbediening

Batterij installeren (batterij is niet meegeleverd)

De infrarood zender heeft 2 PC AAA batterijen nodig om te kunnen werken.

Beschrijving van de knoppen

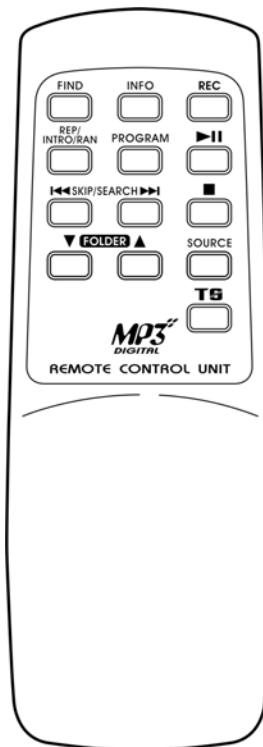

- | | |
|---------------------------|--|
| 1) FIND | Druk tijdens het afspelen van MP3/WMA in, om de zoekfunctie voor bestanden/mappen te activeren. |
| 2) INFO | Druk in om de bitsnelheid voor het coderen te selecteren. |
| 3) REC | Druk in om de codeer- of opneemfunctie te activeren. |
| 4) REP/INTRO/RAN | Druk in om de Herhaal / Intro / Random functies te activeren, in de USB/SD stand. |
| 5) PROGRAM | Druk in om de programmeer functie te activeren, in de USB/SD stand. |
| 6) PLAY/PAUSE ► | Druk eenmaal in om het afspelen te starten, druk nogmaals in om afspelen te pauzeren, in USB/SD stand. |
| 7) SKIP/SEARCH FORWARD ►► | Druk eenmaal in om naar volgende nummer te springen, druk in en hou vast om vooruit te spoelen. |
| SKIP/SEARCH BACKWARD ◄◄ | Druk eenmaal in om naar het vorige nummer te springen. Druk in en hou vast om terug te spoelen. |
| 8) STOP ■ | In de SD/USB stand, druk in om het afspelen te stoppen of om het opgeslagen programma te annuleren. |
| 9) FOLDER UP ▲/DOWN ▼ | In de SD/USB stand, druk in om een map naar boven of naar onder te selecteren. |
| 10) SOURCE | In de SD/USB stand, druk in om de SD of USB stand herhaaldelijk te selecteren. |
| 11) TRACK SEPARATION | Druk in om de op te nemen nummers op plaat of bandje te kunnen scheiden tijdens het coderen. |



Indien u zich in de toekomst van dit toestel wenst te ontdoen, let er dan op dat elektrisch afvalmateriaal niet met het huishoudelijk afval mag worden verwijderd. Breng het toestel naar een kringloopwinkel of anderevoorziening voor recycling. Neem contact op met uw plaatselijke autoriteit of winkelier indien u meer informatie wenst over recycling. (richtlijn voor afval van elektrische en elektronische apparaten, aeea).

UBICACIÓN DE CONTROLES

- 1) Cubierta contra polvo
- 2) Pantalla LCD
- 3) Botón Record
- 4) Botón Source
- 5) Indicador LED de encendido
- 6) Selector Function
- 7) Salida para auriculares de 3.5mm
- 8) Toma USB
- 9) Puerta de la casetera (1)
- 10) Selector Band
- 11) Ranura para tarjetas SD/MMC
- 12) Botón MP3 Folder Up
- 13) Botón Skip Down
- 14) Teclas de la casetera (1)
 - Tecla Record
 - ▶ Tecla Playback
 - ◀◀ Tecla Rewind
 - ▶▶ Tecla Fast Forward
 - ▲ Tecla Stop/Eject
 - || Tecla Pause
- 15) Puerta CD
- 16) Botón Play/Pause/Stop
- 17) Botón X-BASS On/Off
- 18) Sensor del mando
- 19) Dial Power On/Off / Volume Up/Down
- 20) Dial Tuning
- 21) Indicador LED de FM estéreo
- 22) Puerta de la casetera (2)
- 23) Botón Hi-Speed Dubbing
- 24) Botón Skip Up
- 25) Dial LED
- 26) Teclas de la casetera (2)
- 27) Botón CD Door Open
- 28) Adaptador de eje
- 29) Selector de velocidades 33/45/78 rpm
- 30) Apoyo del brazo
- 31) Antena FM
- 32) Salida de línea Line Out
- 33) Terminal de altavoces
- 34) Interruptor Auto-Stop On/Off
- 35) Cable AC
- 36) Selector FM Mode (mono/stereo)
- 37) Interruptor Power On/Off

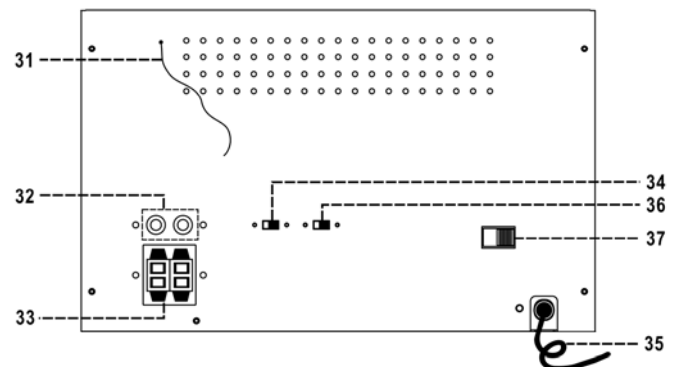
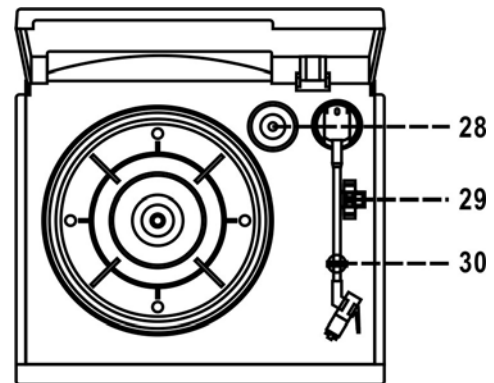
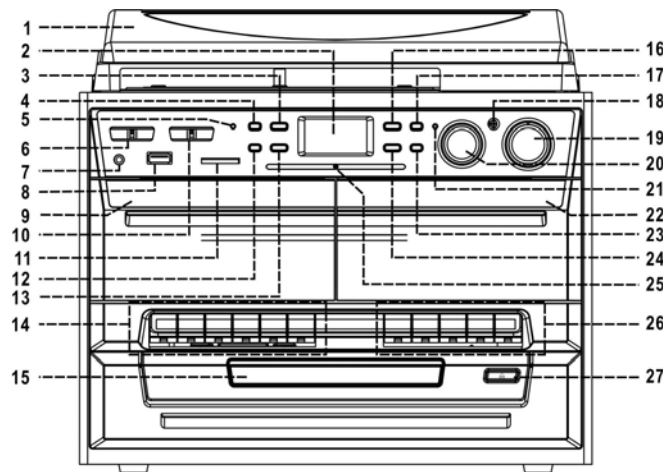

PRECAUCIÓN:

El uso de controles o ajustes o realización de procedimientos distintos a los especificados aquí podrían resultar en exposición peligrosa a radiación.

Esta unidad no deberá ajustarse o repararse por nadie salvo personal de servicio calificado.

PRECAUCIONES DE USO

INSTALACIÓN

- Desembale todas las piezas y quite el material protector.
- No conecte la unidad a la red eléctrica antes de revisar el voltaje de la toma y de realizar todas las demás conexiones.
- No cubra ninguna abertura de ventilación y asegúrese de que haya un espacio de varios centímetros alrededor de la unidad para la ventilación.

MONTAJE DE LA CUBIERTA SUPERIOR

1. Empuje el soporte metálico hacia la parte de atrás.
2. Conecte el soporte metálico a la cubierta superior.
3. Conecte la bisagra de la cubierta superior a la unidad principal.

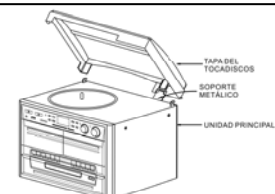

CONEXIÓN

1. Conecte el cable de alimentación (35) a la toma AC y conecte la toma del altavoz a la terminal de altavoces (33) localizado en el reverso de la unidad.
2. Mueva el interruptor Power On/Off (37) localizado en el reverso de la unidad hasta la posición de encendido "ON" y después gire el botón Power On/Off (19) horariamente hasta escuchar un clic; el indicador LED de encendido (5) se encenderá.
3. Mueva el selector Function (6) hasta la función "Tuner" (sintonizador). Si la pantalla LCD (2) se ilumina con luz de fondo azul significa que el suministro eléctrico está normal. Su sistema estará listo para reproducir música.

ESCUCHAR LA RADIO

SINTONIZACIÓN MANUAL

1. Gire el selector Function (6) para seleccionar el modo de radio "Tuner". Después seleccione la banda deseada (AM, FM o LW (OL)) con el selector Band (10).
2. Sintonice la estación deseada girando el dial Tuning (18).
3. Ajuste el dial Volume (19) hasta el nivel de volumen deseado.

Recepción FM y FM estéreo

- Ponga el selector "FM mode" (36) en la posición "Mono". Los programas serán recibidos en el modo Mono. Es preferible recibir los programas en mono especialmente cuando las señales estéreo sean débiles.
- Fije el selector "FM mode" (36) en la posición "Stereo" para recibir los programas estéreos. El indicador LED "FM-ST" se iluminará para mostrar que se está recibiendo un programa FM estéreo.

Consejos para una mejor recepción:-

- AM/LW (OL): el receptor tiene una antena AM/OL incorporada. Si la recepción AM no es buena, girar ligeramente o cambiar la unidad de lugar normalmente mejorará la recepción AM.
- FM: el receptor tiene un cable antena FM (31) incorporado que cuelga del posterior de la carcasa. Este cable debe desenrollarse por completo y extenderse para la mejor recepción.

REPRODUCIR DISCOS COMPACTOS

● PARA EMPEZAR

1. Gire el selector Function (6) para seleccionar el modo "CD/USB/SD".
2. Pulse el botón "OPEN/CLOSE" (27) para abrir la puerta CD (15).
3. Ponga un CD en la bandeja con la cara de la etiqueta hacia arriba y después cierre la puerta CD.
4. Después de realizarse la lectura, la pantalla LCD (2) mostrará el número total de pistas y el tiempo total de reproducción.

● REPRODUCIR / PAUSAR / DETENER ▶||/■

1. Pulse el botón "Play/Pause/Stop" (16) para empezar a reproducir; se reproducirá la primera pista.
2. Para pausar, pulse el botón "Play/Pause/Stop" (16) una vez y el tiempo de reproducción se congelará y parpadeará en la pantalla LCD (2). Púlselo de nuevo para reanudar la reproducción normal.
3. Si pulsa y sostiene el botón "Play/Pause/Stop" (16) más de 2 segundos durante la reproducción, el sistema detendrá la reproducción.

● SALTAR/EXPLORAR (SKIP/SEARCH UP ►► / SKIP/SEARCH DOWN ◄◄)

1. En estado de reproducción o pausa, si se pulsa el botón "Skip Up" (24), se saltará a la siguiente pista y se mostrará el número de pista, permaneciendo en estado de reproducción o pausa.
2. En estado de reproducción o pausa, si se pulsa el botón "Skip Down" (13), se saltará al principio de la pista y se mostrará el número de la pista original, permaneciendo en el estado de reproducción o pausa.
3. Después del paso 2, al pulsar el botón "Skip Down" (13) de nuevo, se saltará a la pista anterior, permaneciendo en el estado de reproducción o pausa.
4. Si pulsa y sostiene cualquiera de los botones "Skip Up/Down" (24,13) durante la reproducción CD/MP3, la pista reproducida se adelantará o retrocederá rápidamente hasta soltar el botón.

● PARA DISCOS MP3/WMA

1. Pulse el botón "Folder Up" (12) y se subirá de carpeta.
2. Pulse el botón "Skip Up" o "Skip Down" (24,13) para cambiar el número de pista.
3. Cuando la pista deseada esté seleccionada, pulse el botón "Play/Pause/Stop" (16) para empezar la reproducción.

FUNCIÓN ID3 (NOMBRE DE PISTA/ÁLBUM) (CON EL MANDO A DISTANCIA)

1. Pulse el botón "INFO" durante la reproducción de un disco de MP3/WMA y se mostrará el nombre de la canción. Pulse el botón "INFO" de nuevo para deshabilitar esta función.

FUNCIÓN DE BÚSQUEDA POR TÍTULO DE PISTA/CARPETA (CON EL MANDO A DISTANCIA)

Podrá buscar una pista por el nombre de la pista/carpeta en el disco cuando la reproducción esté detenida:

- Al pulsar el botón "FIND" una vez y después pulsar el botón "Skip Up" (o "Skip Down") (24,13), podrá buscar en la pantalla LCD el nombre de cada pista una por una en orden alfabético. Después pulse el botón "Play/Pause/Stop" CD (16) para iniciar la reproducción de la pista seleccionada.
- Pulse el botón "FIND" de nuevo y se mostrará el nombre de la carpeta. Después pulse el botón "Skip Up" (o "Skip Down") para seleccionar la carpeta deseada y pulse el botón "Play/Pause/Stop" CD (16) para iniciar la reproducción de todas las pistas de la carpeta seleccionada.

NOTA:

- En caso de que la pista no tenga nombre, se mostrará "none" o "unknown" en la pantalla LCD (2).
- la pantalla LCD (2) sólo admite inglés.

Requisito de formato MP3/WMA:

- Velocidad MP3: 32 kbps~256 kbps. Velocidad WMA: 32 kbps ~ 320 kbps
- Los resultados al reproducir un disco MP3 dependen de la calidad de grabación del disco y del método de grabación. Además, la lectura inicial de un CD-MP3 es más larga que la de un CD normal debido a diferencias de formato.

● REPETIR/INTRO/ALEATORIA

Pulse el botón Repeat/Intro/Random antes o durante la reproducción y podrá reproducir una pista, una carpeta (solo MP3) o todas las pistas de diferentes formas, como se muestra a continuación:

CON CD

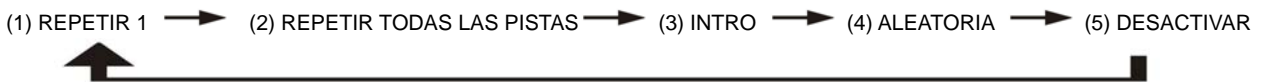

MODO DE REPR.	INDICADOR DE LA PANTALLA LCD
REPETIR UNA PISTA	
REPETIR TODO	ALL
INTRO	INTRO
ALEATORIA	RANDOM
DESACTIVAR	-----

CON DISCOS MP3/WMA

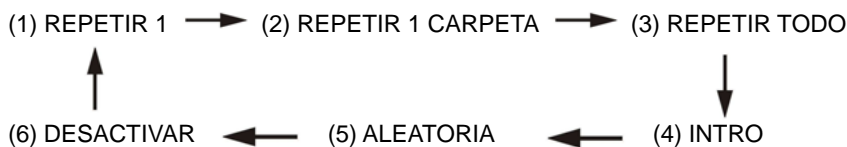

MODO DE REPRODUCCIÓN	INDICADOR DE LA PANTALLA LCD
REPETIR UNA PISTA	
REPETIR TODAS LAS PISTAS	ALL
REPETIR UNA CARPETA	FOLDER
REPR. INTRO	INTRO
MODO ALEATORIO	RANDOM
DESACTIVAR	-----

● REPRODUCCIÓN REPETIDA

Podrá escuchar las pistas o carpeta deseadas repetidamente con esta función.

● REPRODUCCIÓN INTRO (CON EL MANDO A DISTANCIA)

Podrá escuchar el principio (10 segundos) de cada pista de un CD con esta función ahorrando tiempo al buscar la canción deseada.

● REPRODUCCIÓN ALEATORIA

Podrá escuchar todas las pistas o carpetas en orden aleatorio con esta función.

PROGRAMAR UN DISCO CD (CON EL MANDO A DISTANCIA)

Se pueden programar hasta 32 pistas de un CD o CD-MP3 y reproducirlas en cualquier orden. Antes de programar, asegúrese de que el sistema esté en el estado con reproducción detenida:

1. En el modo CD/USB detenga la reproducción CD.
2. Pulse el botón "Program"; aparecerá "Prog" en la pantalla LCD (2). Se indicará además la posición de programación y el número de la pista a programarse.
3. Seleccione la pista deseada pulsando los botones ►► (24) y ◀◀ (13).
4. Pulse el botón "Program" para guardarla en la memoria.
5. Repita los pasos 3 y 4 para ingresar más pistas en la memoria, de ser requerido.
6. Una vez que se hayan programado todas las pistas deseadas, pulse el botón "Play/Pause/Stop" ►||/■ CD (16) para reproducir el disco en el orden especificado.
7. Para cancelar la reproducción programada, pulse el botón "Stop" en el mando a distancia hasta que desaparezca "Prog" de la pantalla LCD (2).

REPRODUCCIÓN MP3 DESDE UNA MEMORIA USB O TARJETA DE MEMORIA

CONEXIÓN

El sistema podrá descodificar y reproducir todos los archivos MP3 que estén guardados en la unidad de memoria conectada al puerto USB o la ranura para tarjetas SD/MMC.

1. Cambie el selector Function (6) a la posición USB/SD y después pulse el botón Source (4) para seleccionar el modo "USB o Card" (tarjeta).
2. Conecte el USB con la cara hacia arriba asegurándose de insertarlo completamente o inserte la tarjeta de memoria en dirección de la flecha como se muestra en la etiqueta debajo de la tapa de la ranura para tarjetas. Inserte de forma recta, sin doblar.
- **Conectar el USB invertido o al revés podría dañar el sistema de audio o la unidad de almacenamiento (memoria USB/tarjeta SD/MMC). Asegúrese de que la dirección sea correcta antes de conectar.**
3. El sistema iniciará la lectura de la unidad de almacenamiento automáticamente después de conectarla y la pantalla LCD (2) mostrará el número total de archivos MP3/WMA y el número total de carpetas detectados.
4. Repita el mismo método de reproducción descrito anteriormente para discos CD/MP3.

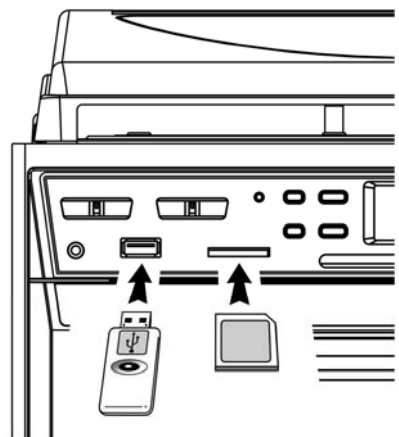

NOTA

- El sistema puede detectar y leer el archivo en formato MP3 y WMA solo a través del puerto USB.
- **Si conecta el sistema a un reproductor MP3 usando la toma USB, algunos reproductores MP3 podrían no reproducirse en el sistema debido a diferencias de codificación MP3. No se trata de un fallo del sistema.**

PHONO (tocadiscos)

USO:

- Quite el protector de la aguja.
 - Asegúrese de que el brazo de la aguja se haya separado del apoyo del brazo antes de utilizar y de devolverlo después.
1. Seleccione la función "Phono" (6).
 2. fije el selector de velocidades en la posición adecuada según el disco que se tocará.
 3. Ponga el disco en el plato (de ser necesario use el adaptador de eje).
 4. Levante el brazo de la aguja del apoyo y muévelo lentamente hasta la orilla del disco. El plato comenzará a girar.
 5. Ponga el brazo de la aguja en la posición deseada del disco.
 6. Ajuste el volumen al nivel deseado.
 7. Al final del disco, el plato se detendrá automáticamente. Levante el brazo móvil del disco y devuélvalo al apoyo.
 8. Para detenerlo manualmente, levante el brazo móvil del disco y devuélvalo al apoyo.

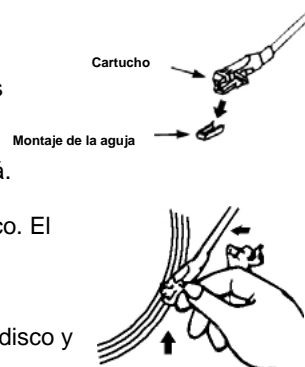

NOTA: Puesto que algunos tipos de discos tienen música grabada más allá del área de autodetenido (Auto-Stop), el disco se detendrá antes de terminar la última pista. En este caso, cambie el interruptor Auto-Stop a la posición de apagado "OFF"; el tocadiscos continuará hasta el final del disco pero no se detendrá automáticamente (apáguelo o mueva el interruptor Auto-Stop (32) a la posición "ON" para detener el plato). Finalmente devuelva el brazo de la aguja a la posición de descanso.

CONEXIÓN DE SALIDA DE LÍNEA

Podrá conectar el sistema a su sistema HI-FI conectando la salida de línea Line Out (32) a la entrada auxiliar con un cable RCA (no incluido).

ESCUCHAR CASETES

OPERACIONES GENERALES

TECLA STOP/EJECT	Púlsela para detener todas las operaciones del casete. Púlsela de nuevo para abrir la puerta de casetes.
TECLA FAST FORWARD Y TECLA FAST REWIND	Púlsela para adelantar (forward) o retroceder (rewind) el casete rápidamente. Pulse las teclas Stop/Fast Rewind/Eject cuando los carretes dejen de girar.
TECLA PLAY	Pulse para reproducir el casete.
TECLA PAUSE	Pulse para detener la casetera temporalmente. Pulse de nuevo para reanudar la reproducción.
TECLA RECORD (SOLO CASETERA 1)	Púselo junto con la tecla Play para empezar a grabar el casete.

REPRODUCCIÓN

- Seleccione la función "Tape" (6).
- Meta un casete.
- Pulse la tecla Play para reproducirlo.
- Ajuste el control de volumen (19) hasta el nivel deseado.
- Use la tecla pause para detener la reproducción temporalmente.
- Pulse la tecla Stop/Eject cuando haya terminado.

NOTA:

Es posible reproducir ambas caseteras una después de la otra. Si pulsa la tecla "Pause" y "Play" en la casetera 1 y la tecla "Play" en la casetera 2, el casete de la casetera 1 comenzará a reproducirse automáticamente después de reproducirse el de la casetera 2.

GRABACIÓN

A. GRABACIÓN DE UN CASETE (CASETERA 2 A CASETERA 1)

Esta unidad le permite duplicar un casete pregrabado en otro casete. Solo puede realizarse de la casetera 2 (reproductora) a la casetera 1 (grabadora).

DUPLICAR A VELOCIDAD NORMAL

- Seleccione la función "Tape" (6).
- Inserte un casete pregrabado en la casetera 2 y un casete en blanco en la casetera 1.
- Pulse la tecla "Pause" y después pulse la tecla "Record" y la tecla "Play" en la casetera 1.
- Pulse la tecla "Play" para iniciar la reproducción de la casetera 2 y después pulse la tecla "Pause" de la casetera 1 para duplicar.
- Pulse la tecla "Pause" de la casetera 1 y la tecla "Stop" de la casetera 2 al terminar.

DUPLICAR A ALTA VELOCIDAD

Esta unidad incorpora un sistema de duplicado a alta velocidad para ahorrar 2/3 del tiempo normal requerido para duplicar.

- Cambie el botón "Dubbing" (23) a la posición "HI" y después realice los mismos pasos que los de "duplicar a velocidad normal".
- Se escuchará un sonido ruidoso al doblar un casete pregrabado a alta velocidad. Para evitarlo, fije el volumen en el nivel más bajo.
- No active/desactive el botón de velocidad "HI-NOR. Dubbing" durante el duplicado; esto cambiará la velocidad de grabación y podría dañar el casete.

B. GRABACIÓN DE LA RADIO

- Seleccione la función "Tuner" (6).
- Sintonice la estación deseada y meta un casete en blanco en la casetera 1.
- Pulse la tecla "Record" y la tecla "Play" para iniciar la grabación.
- Pulse la tecla "Pause" y después la tecla "Stop/Eject" al terminar.



C. GRABACIÓN DEL TOCADISCOS

- Seleccione la función "Phono" (6).
- Meta un casete para grabar en blanco en la casetera 1.
- Pulse la tecla "Pause" primero y después las teclas "Record" y "Play" y la función de grabación estará en espera.
- Inicie la reproducción del tocadiscos y después pulse la tecla "Pause" del casete para iniciar la grabación.
- Para detener la grabación, primero pulse la tecla "Pause" seguido de la tecla "Stop/Eject" de la casetera y después devuelva el brazo de la aguja al apoyo.





CODIFICAR UN DISCO O CASETE EN ARCHIVO MP3

El sistema puede codificar discos (del tocadiscos) y casetes (de la casetera) en formato MP3 y guardarlos en unidades de memoria con el puerto USB o la ranura para tarjetas.

A) CODIFICACIÓN DE DISCOS

- 1) Conecte la memoria USB para el almacenamiento (asegúrese de que tenga suficiente espacio libre).
- 2) Cambie el botón Function (6) a la posición "Phono" y después pulse el botón "Record" (3) directamente.
- 3) La pantalla LCD (2) mostrará la palabra "USB" parpadeando, después mostrará  y  también parpadeando. El sistema habrá empezado el modo de codificación.
- 4) Inicie la reproducción del disco desde la pista que quiera grabar en el USB o tarjeta SD.
- 5) Tras finalizar la grabación, pulse y sostenga el botón "Record" (3) hasta que la LCD deje de parpadear y vuelva al modo "Phono".



B) CODIFICACIÓN DE CASETES

- 1) Conecte la memoria USB para el almacenamiento (asegúrese de que tenga suficiente espacio libre).
- 2) Cambie el botón Function (6) al modo "Tape" y después pulse el botón "Record" (3) directamente.
- 3) La pantalla LCD (2) mostrará la palabra "USB" parpadeando, después mostrará  y  también parpadeando. El sistema habrá empezado el modo de codificación.
- 4) Inicie la reproducción del casete (en la casetera 1 ó 2) desde la pista que quiera codificar en formato MP3.
- 5) Ras finalizar la grabación, pulse y sostenga el botón "Record" (3) hasta que los símbolos  y  desaparezcan de la pantalla y se reanude el modo "Tape" en la pantalla LCD (2).



C) COPIAR ARCHIVOS DEL USB A LA SD O VICEVERSA

El sistema permite copiar archivos desde la fuente USB hasta la tarjeta SD/MMC pulsando el botón "Record" (3):

I) COPIAR 1 PISTA (SUPONIENDO QUE LO HACE DESDE LA TARJETA SD AL USB)

1. Realice la reproducción normal de la pista que quiera copiar desde la tarjeta SD/MMC.
2. Pulse el botón "Record" (3) durante la reproducción de la pista deseada y la unidad mostrará  y  parpadeando en la pantalla. En este momento se estará copiando.
3. Tras finalizar el copiado, la unidad detendrá la reproducción automáticamente.

II) COPIAR TODAS LAS PISTAS (SUPONIENDO QUE LO HACE DESDE LA TARJETA SD AL USB)

1. Seleccione el modo "SD" e inserte la tarjeta SD/MMC que quiera copiar.
2. Tras finalizar la lectura del contenido de la tarjeta, pulse el botón "Record" (3) y la unidad mostrará  y  parpadeando en la pantalla. En este momento se estará copiando.
3. Tras finalizar el copiado, la unidad se detendrá automáticamente.

NOTAS:

- La velocidad de grabación es 1:1 conforme a la duración real del disco o casete.
- En el modo de copiado, el sistema copiará los archivos MP3/WMA únicamente.
- El sistema creará una carpeta "audio" para los archivos codificados y una "fcopy" para los archivos copiados.
- El formato de grabación está predeterminado a la velocidad MP3: 128 kbps, y la frecuencia de muestreo: 44.1khz
- No se grabará ningún nombre de pista durante la codificación.
- Para interrumpir la grabación, pulse el botón "Record" de nuevo durante el modo de grabación.
- El sistema guardará el archivo en la fuente USB primero en caso de que la toma USB y la ranura SD estén conectadas durante la codificación del tocadiscos o casetera.
- **El copiado de un archivo MP3 solo tendrá éxito si se copia la canción completa. Si se interrumpe el proceso de copiado no se grabará ni guardará ninguna pista en el USB o tarjeta SD/MMC.**

D) VELOCIDAD DE CODIFICACIÓN (CON EL MANDO A DISTANCIA)

Podrá seleccionar la velocidad de transferencia deseada cuando codifique. Una velocidad más alta generará un sonido de mejor calidad y ocupará más memoria. Los valores seleccionables son: 32 / 64 /96 /128 / 192 / 256 kbps.

- 1) Fije el modo "Phono" con el botón Function (6) y permanezca en el estado con reproducción detenida.
- 2) Pulse el botón "INFO" y la pantalla LCD (2) mostrará la velocidad predeterminada (128 kbps).
- 3) Pulse el botón ►► o ◀◀ (13, 24) para seleccionar la velocidad deseada para la codificación.
- 4) Pulse el botón "INFO" de nuevo para confirmar el ajuste y la pantalla LCD (2) volverá al modo "Phono".

E) SEPARACIÓN DE PISTAS (CON EL MANDO A DISTANCIA)

Podrá dividir la música grabada del tocadiscos o casetera en el USB/SD por pistas utilizando el rastreo durante la codificación. Cada vez que pulse el botón "TS" (Track Separation) una vez en el mando durante la codificación de música del tocadiscos o la casetera al USB/SD, el sistema creará una pista nueva y continuará grabando. El texto "Phono" o "Tape" parpadeará una vez en la pantalla LCD (2) para indicar que la creación de una nueva pista tuvo éxito.

ELIMINAR ARCHIVOS DEL USB/SD (CON EL MANDO A DISTANCIA)

El sistema puede eliminar archivos guardados en la memoria USB o la tarjeta SD haciendo lo siguiente:

I) ELIMINAR UN ARCHIVO

1. Seleccione el modo "USB" o "SD".
2. Pulse y sostenga el botón "INFO" 3 segundos y la pantalla LCD (2) mostrará (del ---001).
3. Pulse el botón Skip Forward ►► o Skip Backward ◀◀ para seleccionar la pista a eliminar.
4. Pulse el botón "REC" para entrar al modo "YES/NO" y después pulse Skip Forward ►► o Skip Backward ◀◀ para seleccionar "YES" (sí) o "NO".
5. Pulse el botón "REC" de nuevo para confirmar la selección.

II) ELIMINAR TODOS LOS ARCHIVOS (CON EL MANDO A DISTANCIA)

1. Seleccione el modo "USB" o "SD".
2. Pulse y sostenga el botón "INFO" 3 segundos y la pantalla LCD (2) mostrará (del ---001).
3. Pulse y sostenga el botón "INFO" de nuevo y la pantalla mostrará "Format / Y/N" parpadeando. Después pulse Skip Forward ►► o Skip Backward ◀◀ para seleccionar "Y (sí)" o "N (no)".
4. Pulse el botón "REC" de nuevo para confirmar la selección.

NOTAS:

- Todos los archivos dentro de la memoria USB o tarjeta SD se eliminarán completamente después de confirmar usando la opción "Y (yes)".
- Pulse el botón "Stop" una vez en el mando a distancia para salir del modo de eliminación.

QUITAR USB / TARJETAS DE MEMORIA

Para quitar USB/tarjetas de memoria, primero apague el aparato o cambie a la función CD, Tape (casete) o Tuner (radio). Saque la memoria USB jalándola directamente. Para sacar la tarjeta de memoria, primero presiónela hacia adentro y suéltela para que quede parcialmente expulsada y pueda sacarla con la mano.

EFEECTO DE SONIDO X-BASS

Pulse el botón X-BASS (17) hasta la posición "On"  para activar la función X-BASS y realzar el efecto de graves.

MANDO A DISTANCIA

INSTALAR BATERÍAS (BATERÍAS NO INCLUIDAS)

El transmisor infrarrojo requiere 2 baterías tamaño AAA para que funcione.

DESCRIPCIÓN DE BOTONES

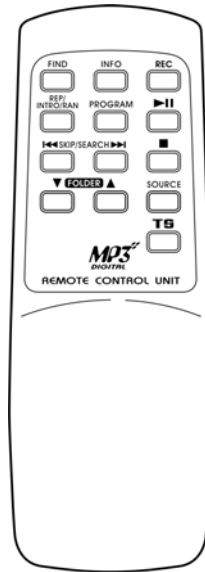

- 1) FIND Durante la reproducción MP3/WMA, púlselo para activar la función de búsqueda por nombre de archivo/carpeta.
- 2) INFO Pulse para seleccionar la velocidad de transferencia de la codificación.
- 3) REC Pulse para activar las funciones de codificación o grabación.
- 4) REP/INTRO/RAN En el modo SD/USB, pulse para activar las funciones de reproducción repetida/intro/aleatoria.
- 5) PROGRAM En el modo SD/USB, pulse para activar la función de programación.
- 6) PLAY/PAUSE En el modo SD/USB, pulse una vez para iniciar la reproducción y pulse de nuevo para pausarla.
- 7) SKIP/SEARCH FORWARD Pulse una vez para saltar a la siguiente pista. Pulse y sostenga para adelantar rápidamente.
SKIP/SEARCH BACKWARD Pulse una vez para saltar a la pista anterior. Pulse y sostenga para retroceder rápidamente.
- 8) STOP En el modo SD/USB, pulse para detener la reproducción o cancelar la programación almacenada.
- 9) FOLDER UP /DOWN En el modo SD/USB, pulse para seleccionar subir o bajar de carpeta.
- 10) SOURCE En el modo SD/USB, pulse repetidamente para seleccionar los modos SD o USB.
- 11) TRACK SEPARATION pulse para dividir la grabación de música desde el tocadiscos o casetera en pistas durante la codificación.



Si en el futuro necesita deshacerse de este producto, tenga en cuenta lo siguiente: no debe deshacerse de los residuos de productos eléctricos como si fueran residuos domésticos. por favor, recicle en los sitios en los que esto sea posible. acuda a las autoridades locales o al vendedor en busca de asesoramiento sobre reciclaje. (directiva sobre residuos eléctricos y equipos electrónicos).

Emplacement des commandes

- 1) Couvercle anti poussière
- 2) Ecran LCD
- 3) Touche record
- 4) Touche source
- 5) Témoin de fonctionnement
- 6) Sélecteur de fonction
- 7) Connecteur Ecouteurs 3.5mm
- 8) Connecteur USB
- 9) Couvercle du compartiment cassette (1)
- 10) Sélecteur de bande
- 11) Emplacement pour carte mémoire sd/mmc
- 12) Touche mp3 répertoire suivant
- 13) Touche saut arrière
- 14) Commandes du lecteur de cassettes 1
 - Touche record
 - ▶ Touche playback
 - ◀ Touche rembobinage
 - ▶▶ Touche avance rapide
 - ▲ Touche stop/éjection
 - || Touche pause
- 15) Couvercle du lecteur CD
- 16) Touche play/pause/stop
- 17) Touche x-bass on/off
- 18) Capteur de la télécommande
- 19) Commande power on/off / volume up/down
- 20) Commande de réglage tuning
- 21) Témoin lumineux FM stéréo
- 22) Couvercle du couvercle cassette (2)
- 23) Touche hi-speed dubbing
- 24) Touche skip up
- 25) Pointeur DEL
- 26) Touches du lecteur de cassette (2)
- 27) Touche d'ouverture du couvercle du compartiment CD
- 28) Adaptateur de disque
- 29) Sélecteur de vitesse 33/45/78 rpm
- 30) Support du bras de lecture
- 31) Antenne FM
- 32) Connecteur line out
- 33) Connecteur haut-parleur
- 34) Commutateur d'arrêt automatique on/off
- 35) Cordon d'alimentation CA
- 36) Sélecteur mode FM (mono/stéréo)
- 37) Commutateur d'alimentation on/off

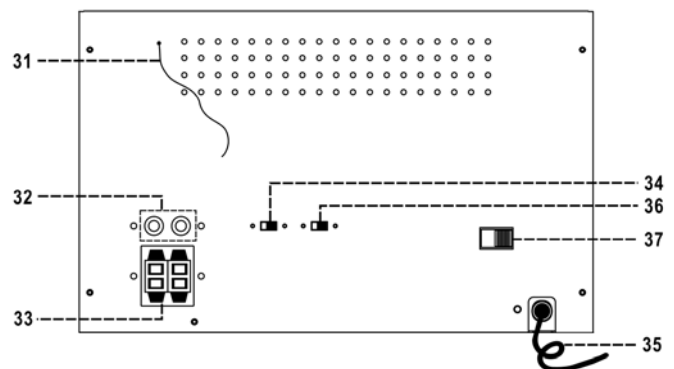
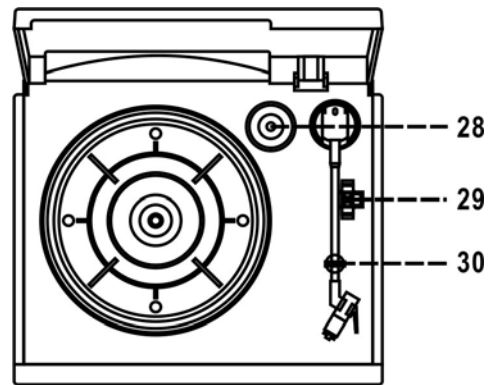
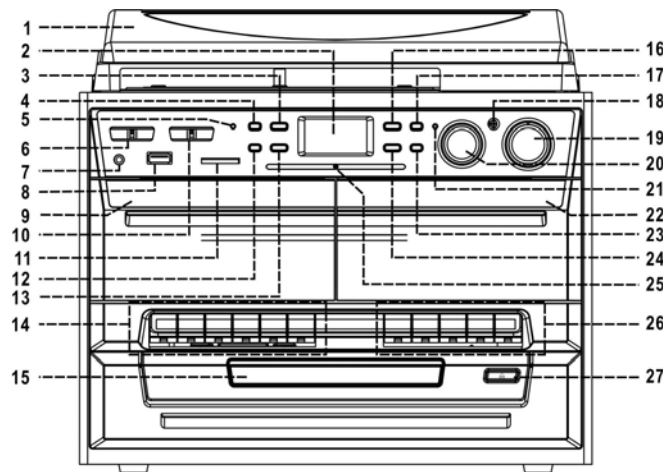

Attention :

L'utilisation de commandes ou d'optimisations autres que celles spécifiées dans ce manuel peut se résulter par une dangereuse exposition aux radiations.

Cette unité doit être réglée et réparée par du personnel de service qualifié.

Précautions d'utilisation

Installation

- Déballez tous les composants puis retirez les éléments d'emballage.
- Ne raccordez pas l'unité au secteur avant d'avoir vérifié la compatibilité de la tension secteur.
- Ne couvrez pas les orifices de ventilation et assurez-vous qu'il y ait suffisamment d'espace autour de l'unité afin de permettre une correcte ventilation.

Assemblage du couvercle supérieur

1. Poussez l'adaptateur en métal vers l'arrière.
2. Connectez l'adaptateur en métal au couvercle supérieur
3. Connectez la charnière au couvercle supérieur de l'unité

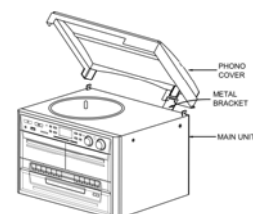

Raccordements

1. Connectez le cordon d'alimentation (35) à une prise de courant CA puis raccordez le connecteur haut-parleur aux connecteurs Haut-parleur (33) situés sur le panneau arrière de l'unité.
2. Positionnez le commutateur power on/off (37) situé sur le panneau arrière de l'unité sur " on " puis tournez-le dans le sens des aiguilles d'une montre (19) jusqu'à ce que vous entendiez un " clic ", le témoin de fonctionnement (5) s'allume.
3. Positionnez le sélecteur de fonction (6) sur " tuner ". Lorsque l'écran LCD (2) s'allume en bleu, cela signifie que l'alimentation est normale. Le système est désormais prêt à la lecture de musiques.

Ecouter la radio

Réglage manuel

1. Tournez le sélecteur de fonction (6) pour sélectionner le mode " tuner ". Sélectionnez ensuite la bande de votre choix (am, fm ou lw) en utilisant le sélecteur de " bande " (10).
2. Sélectionnez une station en utilisant la commande de réglage tuning (18).
3. Positionnez la commande Volume (19) sur le niveau de volume désiré.

Réception fm & fm-stéréo

- Positionnez le sélecteur " mode FM " (36) sur " mono ". Les programmes sont reçus en mode Mono. Notamment lorsque le signal stéréo est faible. Il est préférable d'écouter le programme en mode mono.
- Positionnez le sélecteur " mode FM " (36) sur " stéréo " pour recevoir de programmes stéréo. Le témoin "fm-st" s'allume pour indiquer la réception d'un programme fm stéréo.

Pour une meilleure réception :-

- am/lw : le récepteur possède une antenne am/lw intégrée. Lorsque la réception AM est faible, tournez légèrement ou repositionnez l'unité pour améliorer la réception AM.
- FM : le récepteur possède une antenne filaire FM (31) située sur la partie arrière du boîtier. Ce fil doit être entièrement déroulé et étendu afin d'assurer la meilleure réception possible.

Lecture de disques compacts

● Démarrage

1. Tournez le sélecteur de fonction (6) pour sélectionner le mode "cd/usb/sd".
2. Appuyez sur la touche "open/close" (27) pour ouvrir le couvercle du lecteur CD (15).
3. Installez un CD en dirigeant la face imprimée vers le haut puis refermez le couvercle du lecteur CD.
4. Le CD est vérifié, l'écran LCD (2) affichera le nombre total de pistes et la durée de lecture totale.

● Mode Lecture / Pause / Arrêt ►||/■

1. Appuyez sur la touche " play/pause/stop " (16) pour lancer la lecture, la lecture de la première piste commence.
2. Pour interrompre la lecture, appuyez sur la touche " play/pause/stop " (16) une fois, la durée de lecture s'arrête puis clignote sur l'écran LCD (2). Appuyez sur la touche à nouveau pour reprendre la lecture.
3. En mode Lecture, lorsque vous pressez et maintenez enfoncée la touche " play / pause stop " (16) pendant au moins 2 secondes, le système entrera en mode Arrêt.

● Mode Saut/recherche (Saut/recherche haut ►► / Saut/recherche bas ◀◀)

1. En mode Pause ou Lecture, appuyez sur la touche "skip up" (24) pour accéder à la piste suivante et afficher le numéro de piste puis rester en mode Lecture ou Pause.
2. En mode Pause ou Lecture, appuyez sur la touche "skip down" (13) pour revenir au début de la piste, le numéro de la piste reste affiché, le mode de fonctionnement n'est pas modifié.
3. Après l'étape 2, appuyez sur la touche "skip down" (13) à nouveau pour revenir à la piste précédente et rester en mode Lecture ou Pause.
4. Lorsque vous pressez et maintenez enfoncée la touche "skip up/down" (24,13) en cours de lecture de disques cd/mp3, la liste en cours de lecture est lue en avance rapide ou en rembobinage jusqu'à ce que vous relâchiez la touche.

● Pour les disques mp3/wma

1. Appuyez sur la touche " folder up " (12), pour sélectionner le prochain répertoire
2. Appuyez sur la touche " skip up " ou skip down (24,13) pour changer de numéro de piste.
3. Une fois la piste désirée sélectionnée, appuyez sur la touche cd "play/pause/stop" (16) pour lancer la lecture.

Balises id3 (piste/album titre) (télécommande)

1. Appuyez sur la touche " info " en cours de lecture d'un disque mp3/wma, le titre de la musique s'affiche. Appuyez sur la touche " info " à nouveau pour désactiver la fonction.

Fonction recherche de titre de la musique/nom de répertoire (télécommande)

Vous pouvez rechercher une piste par nom de titre/répertoire en mode Arrêt:-

1. Appuyez une fois sur la touche "find", appuyez ensuite sur la touche "skip up" (ou skip down) (24,13), vous pouvez rechercher un titre d'une musique par ordre alphabétique sur l'écran LCD, appuyez ensuite sur la touche cd "play/pause/stop" (16) pour démarrer la lecture de la piste sélectionnée.
2. Appuyez sur la touche à nouveau "find", le nom de répertoire s'affiche. Appuyez ensuite sur la touche "skip up" (ou skip down) pour sélectionner le répertoire de votre choix, appuyez sur la touche cd "play/pause/stop" (16) pour démarrer la lecture de toutes les pistes contenues dans le répertoire.

Remarque :-

- Lorsqu'aucun nom n'a été assigné à la piste, "none" ou "unknown" s'affiche sur l'écran LCD (2).

- L'écran LCD (2) prend seulement en charge la langue anglaise

Exigences liées au format des pistes mp3/wma :-

- Débit mp3 : 32 kbps~256 kbps et débit wma : 32 kbps ~ 320 kbps
- Les performances de lecture des disques mp3 varient selon la qualité d'enregistrement du disque et la méthode de gravure. De plus, la durée de recherche des CD mp3 est supérieure aux CD normaux en raison de la différence de format.

● Mode Répétition/Intro/Aléatoire

Appuyez sur la touche repeat/intro/random avant ou en cours de lecture d'une piste, d'un répertoire (mp3 seulement) toutes les pistes peuvent être lues sous les modes figurant ci-dessous :-

Pour les CD

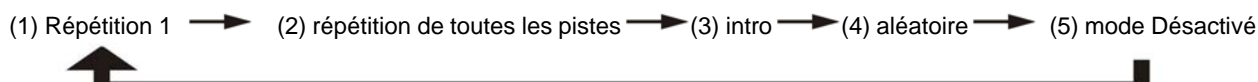

Mode de lecture	Indicateur sur l'écran LCD
Répétition d'une piste	
Répétition totale	tout
Intro	intro
Aléatoire	aléatoire
Désactivé	-----

Pour les disques mp3/wma

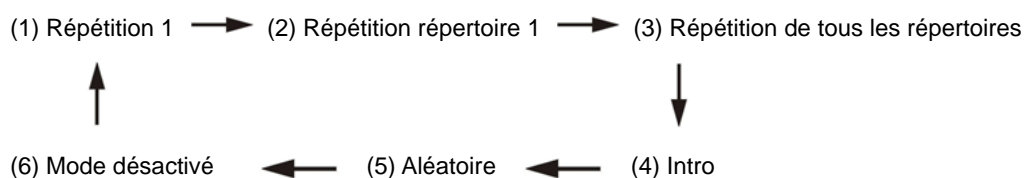

Mode de lecture	Indicateur sur l'écran LCD
Répétition d'une piste	
Répétition totale	
Répétition d'un répertoire	FOLDER
Intro	intro
Mode Aléatoire	Aléatoire
Mode Désactivé	-----

● Répétition

Cette fonction vous permet d'écouter en boucle les pistes de votre choix.

● Lecture intro (télécommande)

Vous pouvez écouter le début (10 secondes) de chaque piste d'un CD en utilisant cette fonction, elle vous permet également de rechercher la musique de votre choix

● Lecture aléatoire

Cette fonction vous permet d'écouter toutes les pistes ou celles d'un répertoire dans l'ordre aléatoire

Programmation de disques cd (télécommande)

Jusqu'à 32 pistes CD ou MP3 peuvent être programmées et lues dans l'ordre de votre choix. Avant d'utiliser cette fonction, assurez-vous d'avoir activé le mode arrêt :-

1. Activez le mode cd/usb & arrêtez la lecture du CD.
2. Appuyez sur la touche "program", "prog" s'affiche sur l'écran LCD (2). De plus, il indiquera le numéro de programme et les numéros de pistes à programmer.
3. Sélectionnez la piste de votre choix en appuyant sur la touche skip ►► (24) ou ◄◄ (13).
4. Appuyez sur la touche "program" pour mémoriser.
5. Répétez les étapes 3 et 4 pour sélectionner d'autres pistes si nécessaire.
6. Une fois les pistes désirées programmées, appuyez sur la touche cd "play/pause/stop" ►||/■ (16) pour lire le disque dans l'ordre défini.
7. Pour annuler un enregistrement, appuyez sur la touche "stop" de la télécommande jusqu'à ce que "prog" disparaisse sur l'écran LCD (2)

Lecture de musiques mp3 via un périphérique de stockage USB ou une carte mémoire

Connexion

Le système peut décoder et lire tous les fichiers mp3 stockés dans le média connecté au port USB ou dans la carte mémoire sd/mmc.

1. Positionnez le sélecteur de fonction (6) sur usb/sd puis appuyez ensuite sur la touche source (4) pour sélectionner le mode "usb ou card".
2. Raccordez la fiche USB en dirigeant celle-ci vers le haut et assurez-vous que celle-ci soit complètement insérée ou insérez la carte mémoire dans la direction de la flèche tel qu'indiqué sur l'étiquette figurant sur la carte mémoire. Insérez directement la carte sans la plier.
- **Insérez le connecteur USB à l'envers ou trop l'enfoncer peut endommager le système audio de média de stockage (clé USB/ carte mémoire sd/mmc). Assurez-vous de la direction d'insertion avant d'insérer la carte dans l'emplacement.**
3. Le système démarre automatiquement la lecture du contenu du média une fois le raccordement effectué, l'écran LCD (2) affichera le nombre total de fichiers mp3/wma et le nombre total de répertoires détectés.
4. Répétez la procédure de lecture qui est identique à la lecture de disques cd/mp3

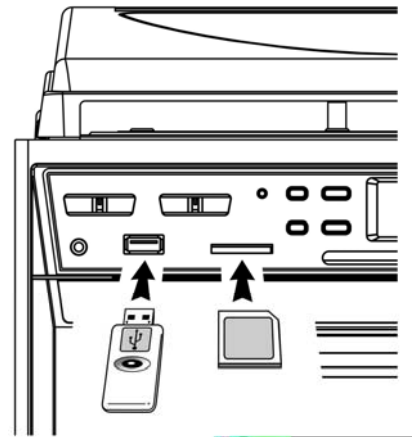

Remarque

- Le système peut détecter et lire les fichiers au format mp3 et wma via le port USB.
- **Si vous raccordez le système à un lecteur mp3 via le connecteur USB, il sera impossible de lire le contenu de certains lecteurs en raison des différents formats d'encodage mp3. Ceci ne représente pas un dysfonctionnement.**

Phono

Remarque :

- Retirez le protecteur du stylet.
- Assurez-vous que le bras de lecture est détaché de son support avant toute utilisation puis verrouillé après utilisation.

1. Sélectionnez la fonction "phono" (6).
2. Positionnez le sélecteur de vitesse sur la position adéquate selon le disque à lire.
3. Placez le disque sur le plateau (utilisez l'adaptateur de disque si nécessaire).
4. Levez le bras de lecture de son support puis déplacez-le lentement sur le disque. Le plateau commence à tourner.
5. Placez le bras de lecture sur la position de votre choix sur le disque.
6. Réglez le volume.
7. A la fin du disque, le plateau s'arrête automatiquement de tourner. Levez le bras de lecture du disque puis reposez-le sur son support.
8. Pour manuellement arrêter la lecture, levez le bras de lecture du disque puis reposez-le sur son support.

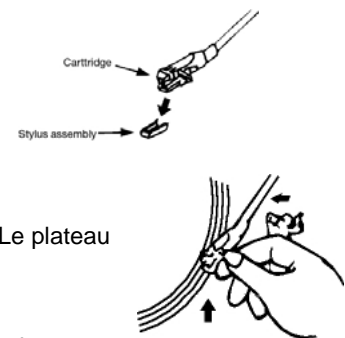

Remarque : vu que la zone d'arrêt automatique se trouve hors de cette prédéfinie par l'unité sur certains disques, il se peut que la lecture s'arrête avant la fin de la dernière piste. Dans ce cas, positionnez le sélecteur Arrêt automatique sur " off ", la lecture se poursuivra ensuite jusqu'à la fin du disque et ne s'arrêtera pas automatiquement (utilisez le commutateur d'alimentation ou le commutateur d'arrêt automatique (32) sur la position "on" pour arrêter la rotation du plateau). Replacez ensuite le bras de lecture sur son support.

Connecteur line out

Vous pouvez raccorder le système à votre système hi-fi en raccordant le connecteur line out (32) au connecteur d'entrée auxiliaire via un câble RCA (non fourni).

Ecouter une cassette

Fonctionnement général

Touche stop / éjection	Appuyez sur la touche pour arrêter l'opération en cours du lecteur de cassette. Appuyez sur la touche à nouveau pour ouvrir le couvercle du lecteur de cassettes.
Touche avance rapide & rebobinage	Appuyez sur la touche pour démarrer une avance rapide ou un rebobinage. Appuyez sur la touche stop / rebobinage et éjection lorsque la cassette s'arrête de tourner.
Touche	Appuyez sur la touche pour démarrer la lecture de la cassette.
Touche pause	Appuyez sur la touche pour arrêter l'opération en cours du lecteur de cassette. Appuyez sur la touche à nouveau pour reprendre la lecture.
Touche record (lecteur 1 seulement)	Appuyez sur la touche play pour démarrer l'enregistrement de la cassette.

Lecture

- Positionnez le commutateur de fonction sur "tape" (6).
- Insérez une cassette.
- Appuyez sur la touche play pour activer la lecture
- Positionnez la commande volume (19) sur le niveau de volume de votre choix.
- Utilisez la touche pause pour temporairement arrêter la lecture.
- Appuyez sur la touche stop / éjection lorsque vous avez terminé.

Remarque :

Il est possible de lire les deux cassettes une après l'autre. Si vous appuyez sur la touche "pause" et "play" sur le lecteur 1 et la touche "play" sur le lecteur 2, la cassette du lecteur 1 démarrera automatiquement après la cassette du lecteur 2.

Enregistrement

a. Enregistrement depuis une cassette (lecteur 1 ou 2)

Il est possible de dupliquer une cassette pré enregistrée vers une autre cassette. Vous pouvez effectuer cela d'une seule manière : à partir du lecteur de cassettes 2 (lecture) vers le lecteur 1 (enregistrement).

Duplication à vitesse normale

- Positionnez le commutateur de fonction sur "tape" (6).
- Insérez une cassette pré enregistrée dans le lecteur 2 et une cassette vierge dans le lecteur 1.
- Appuyez sur la touche "pause" et appuyez ensuite sur la touche "record" puis "play" du lecteur 1.
- Appuyez sur la touche "play" pour lancer la lecture du lecteur 2 & appuyez ensuite sur la touche "pause" du lecteur 1 pour démarrer la duplication.
- Appuyez sur la touche "pause" sur le lecteur 1 et "stop" sur le lecteur 2 lorsque vous avez terminé.

Duplication à haute vitesse

Cette unité est équipée d'un système de duplication à haute vitesse pouvant effectuer une duplication et d'économiser 1/3 de la durée de duplication habituelle.

- Positionnez la touche "dubbing" (23) sur "hi" position puis suivez la procédure de "Duplication à vitesse normale".
- Lorsque vous dupliquez une cassette pré enregistrée à vitesse élevée, un sifflement est entendu. Pour prévenir cela, positionnez la commande de réglage du volume au minimum.
- N'activez pas le bouton "hi-nor. dubbing" lors d'une duplication, ceci entraînera une variation de vitesse de l'enregistrement en peut endommager la cassette.

b. Enregistrement depuis la radio

- Positionnez le commutateur de fonction sur "tuner" (6).
- Sélectionnez la station de votre choix puis insérez une cassette vierge dans le lecteur 1.
- Appuyez sur la touche "record" & "play" pour démarrer l'enregistrement.
- Appuyez sur la touche "pause" et "stop/éjection" lorsque vous avez terminé.

c. Enregistrement depuis phono

- Positionnez le commutateur de fonction sur "phono" (6).
- Insérez une cassette vierge dans le lecteur.
- Appuyez d'abord sur la touche "pause" puis sur "record" & "play" du lecteur de cassettes. La fonction d'enregistrement et désormais en attente.
- Lancez la lecture sur phono et appuyez ensuite sur la touche "pause" du lecteur de cassettes pour démarrer l'enregistrement.
- Pour arrêter l'enregistrement, appuyez d'abord sur la touche "pause" puis "stop/éjection" du lecteur de cassettes, reposez ensuite le bras de lecture sur son support sur phono.

Encodage phono ou d'une cassette en fichier mp3

Il est possible d'enregistrer (depuis phono) et d'un lecteur de cassettes (de la cassette) vers le format mp3 et d'enregistrer sur la mémoire du média via USB ou carte mémoire sd/mmc.

a) Encodage phono

- 1) Raccordez la clé USB pour l'enregistrement (assurez-vous qu'il y a suffisamment d'espace mémoire disponible).
- 2) Positionnez le commutateur fonction (6) sur " phono " position et appuyez ensuite sur la touche " record " (3).
- 3) L'écran LCD (2) affiche le message "usb" et clignote, il affiche ensuite " ↔ " & " **REC** " puis clignote. L'encodage démarre.
- 4) Lancez la lecture de phono pour la piste que vous souhaitez enregistrer vers un équipement USB ou carte mémoire SD.
- 5) Une fois l'enregistrement terminé, pressez et maintenez enfoncée la touche " record " (3) jusqu'à ce que l'indicateur s'arrête de clignoter et que l'écran affiche le mode " phono ".

b) Enregistrement de cassettes

- 1) Raccordez la clé USB pour l'enregistrement (assurez-vous qu'il y a suffisamment d'espace disponible).
- 2) Positionnez le sélecteur de fonction (6) sur le mode " tape " puis appuyez ensuite sur la touche " record " (3).
- 3) L'écran LCD (2) affiche le message " usb " et clignote, il affiche ensuite " ↔ " & " **REC** " puis clignote. L'encodage démarre.
- 4) Lancez la lecture de la cassette (sur le lecteur 1 ou 2) que vous souhaitez encoder au format mp3.
- 5) Une fois l'enregistrement terminé, pressez et maintenez enfoncée la touche " record " (3) jusqu'à ce que l'indicateur " ↔ " & " **REC** " disparaissent et le mode " tape " s'affiche sur l'écran LCD (2).

c) Copie de fichiers depuis une clé vers une carte mémoire sd et vice versa

Il est possible de copier des fichiers depuis une source USB vers une carte mémoire sd/mmc en appuyant sur la touche " record " (3):-

i) Copie d'une piste (d'une carte mémoire sd vers le mode USB)

1. Lancez la lecture sur la carte mémoire sd/mmc que vous souhaitez copier,
2. appuyez sur la touche " record " = (3) durant la lecture de la piste désirée, l'unité affiche " ↔ " & " **REC** " puis clignote. La copie démarre.
3. Une fois la copie terminée, l'unité arrête complètement la lecture.

ii) Copie de toutes les pistes (copie d'une carte mémoire sd vers le mode USB)

1. sélectionnez le mode " sd " puis insérez une carte mémoire sd/mmc que vous souhaitez copier.
2. Une fois la lecture de la carte terminée, appuyez sur la touche " record " (3) l'écran affiche " ↔ " & " **REC** " et clignote. La copie démarre.
3. Une fois la copie terminée, l'unité s'arrête automatiquement.

Remarques :-

- La vitesse d'enregistrement est de 1:1 et dépend de la durée de lecture phono ou cassette
- Durant la copie, le système copie le fichier mp3/wma seulement.
- Le système crée un répertoire " audio " pour le fichier encodé et " fcopy " pour le fichier copié.
- Le format d'enregistrement est prédéfini sur – mp3 : 128 kbps, fréquence d'échantillonnage : 44.1khz
- Aucun titre de la musique ne sera enregistré en mode Enregistrement
- Pour interrompre l'enregistrement, appuyez sur la touche " record " à nouveau en mode Enregistrement.
- Le système enregistre d'abord le fichier vers la source USB puis vers l'emplacement pour carte mémoire SD durant l'encodage du mode Phono ou Cassette.
- **La copie du fichier mp3 de périphérique USB/sd est seulement réussi lorsque la musique entière est copiée, si vous terminez immédiatement le processus de copie, aucune piste de sera enregistrée sur le périphérique USB ou carte mémoire sd/mmc**

d) Débit d'encodage (télécommande)

Il est possible de sélectionner le débit d'encodage, un débit élevé génèrera une meilleure qualité audio et nécessitera davantage d'espace mémoire. Les options suivantes sont disponibles : 32 / 64 /96 /128 / 192 / 256 kbps

- 1) Positionnez le sélecteur sur " phono " (6) conservez le mode arrêt.
- 2) appuyez sur la touche " info ", l'écran LCD (2) affichera le débit par défaut (128 kbps)
- 3) Appuyez sur la touche skip ►► ou ◄◄ (13,24) pour sélectionner le débit d'encodage.
- 4) Appuyez sur la touche à nouveau the " info " pour confirmer les réglages, l'écran LCD (2) affiche le mode "phono"

e) Séparation des pistes (télécommande)

Vous pouvez diviser la musique enregistrée de phono ou cassette vers une piste USB/sd en traçant durant l'encodage. A chaque pression de la touche " **TS** " (séparation de piste) de la télécommande, durant 'encodage de phono ou cassette vers usb/sd, le système génèrera une nouvelle piste et laissera l'enregistrement se poursuivre. Le message "phono" ou "cassette" s'affiche sur l'écran LCD (2) et clignote une fois, celui-ci signifie que l'unité a créé la piste.

Suppression de fichiers sur un périphérique usb/sd (télécommande)

Il est possible d'effacer des fichiers stockés sur un périphérique USB ou carte mémoire SD :-

i) Suppression d'un fichier

1. Sélectionnez le mode " usb " ou " sd ".
2. Pressez et maintenez enfoncée la touche "info" pendant 3 secondes, l'écran LCD (2) affiche (del ---001)
3. Appuyez sur la touche skip forward►► ou skip backward◄◄ pour sélectionner le fichier à supprimer
4. Appuyez sur la touche " rec " pour accéder à la sélection " yes / no " et appuyez ensuite sur la touche skip forward►► ou skip backward◄◄ pour sélectionner " yes " ou " no ".
5. Appuyez sur la touche " rec " à nouveau pour confirmer les réglages.

ii) Suppression de tous les fichiers (télécommande)

1. Sélectionnez le mode " usb " ou " sd ".
2. Pressez et maintenez enfoncée la touche " info " pendant 3 secondes, l'écran LCD(2) affichera (del ---001)
3. Pressez et maintenez enfoncée la touche " info " à nouveau, l'écran LCD affichera " format / y/n " et clignotera.
Appuyez ensuite sur la touche skip forward►► ou skip backward◄◄ pour sélectionner " y (oui) " ou " n (non) ".
4. Appuyez sur la touche " rec " à nouveau pour confirmer les réglages.

Remarque :

- Tous les fichiers contenus dans le périphérique de stockage ou la carte mémoire SD seront entièrement supprimés après avoir confirmé avec " y (oui) ".
- Appuyez une fois sur la touche "stop" de la télécommande pour quitter le mode de suppression

Retrait du périphérique USB / de la carte mémoire

Pour déconnecter le périphérique USB / carte mémoire, éteignez l'alimentation ou sélectionnez le mode cd, cassette ou radio. Pour le connecteur USB – déconnectez-le en débranchant directement la fiche, pour la carte mémoire – appuyez sur la carte mémoire puis relâchez, la carte est désormais partiellement éjectée, vous pouvez la retirer à la main.

Effets audio x-bass

Appuyez sur la touche x-bass (17) pour activer la fonction x-bass et améliorer les effets des basses sur la position " on  ".

Transmetteur de la télécommande

Installation des piles (piles non fournies)

La télécommande infrarouge nécessite deux piles aaa pour fonctionner

Description des touches

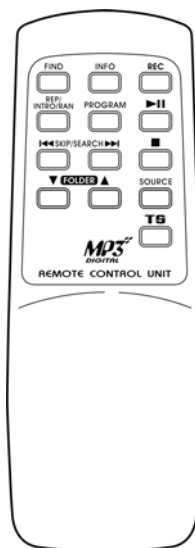

- | | |
|---------------------------|--|
| 1) Find | En cours de lecture mp3/wma, appuyez sur la touche pour activer la fonction de recherche de fichiers/répertoires. |
| 2) Info | Appuyez sur la touche pour sélectionner le débit d'encodage |
| 3) Rec | Appuyez sur la touche pour activer la fonction d'encodage ou d'enregistrement |
| 4) Rep/intro/ran | En mode sd/usb, appuyez sur la touche pour activer la fonction répétition / intro / aléatoire |
| 5) Program | En mode sd/usb, appuyez sur la touche pour activer la fonction de programmation |
| 6) Play/pause ► | En mode sd/usb, appuyez sur la touche une fois pour lancer la lecture. Appuyez sur la touche à nouveau pour accéder au mode Pause. |
| 7) Saut/avance rapide ►► | Appuyez sur la touche une fois pour sélectionner la piste suivante, pressez et maintenez enfoncée la touche pour effectuer une avance rapide |
| Saut/rembobinage ◀◀ | Appuyez sur la touche une fois pour sélectionner la piste suivante. Pressez et maintenez enfoncée la touche sur la touche pour rechercher vers l'arrière |
| 8) stop ■ | En mode sd/usb, appuyez sur la touche pour arrêter la lecture ou annuler le programme enregistré. |
| 9) folder up ▲/down ▼ | En mode sd/usb, appuyez sur la touche pour sélectionner le répertoire suivant/précédent |
| 10) source | En mode sd/usb, appuyez sur la touche pour sélectionner le mode SD ou USB |
| 11) Séparation des pistes | Appuyez sur la touche pour diviser la piste en platine ou cassette durant l'encodage |



Si vous souhaitez vous débarrasser ultérieurement du produit, veuillez noter que : les déchets électriques ne doivent pas être jetés avec les déchets domestiques. veuillez les faire déposer dans les centres de recyclage existants. contactez les autorités locales ou distributeurs pour obtenir de plus amples informations.
(Directive de l'équipement électronique et des déchets électriques).

Position der Steuerelemente

- 1) Staubschutz
- 2) LC-Display
- 3) Aufnahmetaste
- 4) Quellentaste
- 5) Stromkontrolllampe
- 6) Funktionswahl
- 7) 3,5mm-Kopfhörerbuchse
- 8) USB-Anschluss
- 9) Kassettendeck 1
- 10) Frequenzbandschalter
- 11) Einschubschlitz für SD/MMC-Karten
- 12) Nächstes Verzeichnis (MP3)
- 13) ⏪ Zurück-Taste
- 14) Steuerung Kassettendeck 1
 - Aufnahmetaste
 - ▶ Wiedergabetaste
 - ◀◀ Rückspultaste
 - ▶▶ Vorspultaste
 - ▲ Stopp-/Auswurfaste
 - || Pause-Taste
- 15) CD-Fach
- 16) Wiedergabe/Pause/Stop ▶||/■ Taste
- 17) Ein/Aus-Taste für X-Bass
- 18) Infrarotsensor für die Fernbedienung
- 19) Ein/Aus-Schalter/Lautstärkeregelung
- 20) Frequenzregler
- 21) Stereo-Kontrolllampe (UKW)
- 22) Kassettendeck 2
- 23) Schnellaufnahmetaste
- 24) ▶▶ Vor-Taste
- 25) LED-Zeiger
- 26) Steuerung Kassettendeck 2
- 27) CD-Auswurfaste
- 28) Spindeladapter
- 29) Geschwindigkeitsregler 33/45/78 U/min
- 30) Tonarmstütze
- 31) UKW-Antenne
- 32) Line Out-Buchse
- 33) Lautsprecheranschlüsse
- 34) Aktivierung/Deaktivierung der automatischen Abschaltung
- 35) Netzkabel
- 36) UKW-Modusschalter (Mono/Stereo)
- 37) Ein/Aus-Schalter

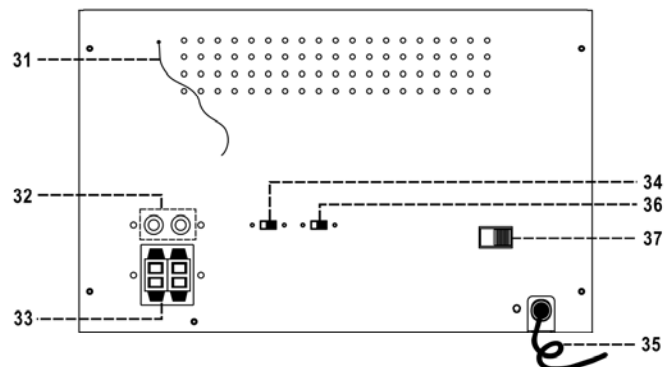
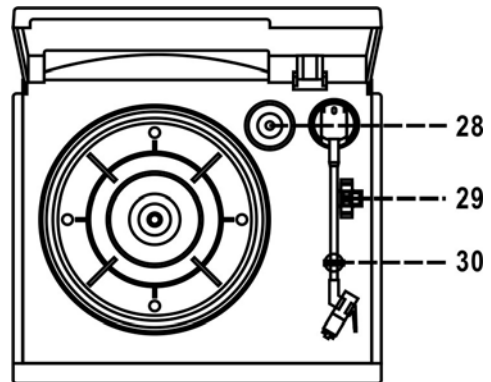
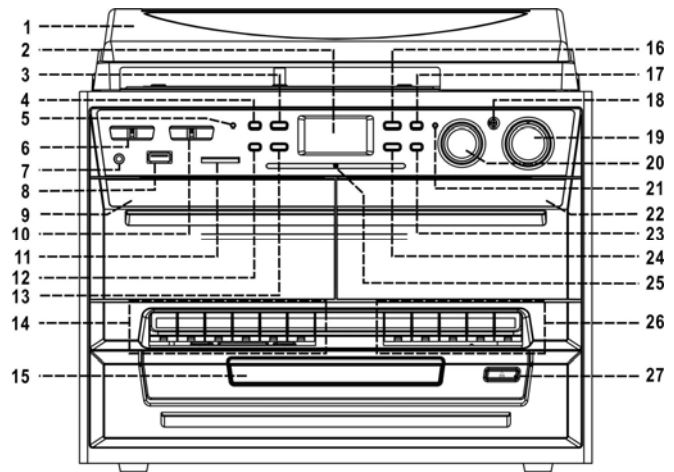

VORSICHT:

durch die benutzung von steuerungen, justierungen und verfahrensweisen, die nicht hierin beschrieben sind, könnten sie sich gefährlicher strahlung aussetzen.
dieses gerät darf nur von qualifizierten technikern modifiziert oder repariert werden.

Vorsichtsmaßnahmen für die Benutzung

Installation

- Alle Komponenten auspacken und das Schutzmaterial entfernen.
- Netzspannung überprüfen und alle anderen Verbindungen herstellen, bevor Sie das Gerät ans Stromnetz anschließen.
- Die Belüftungsöffnungen nicht blockieren. Achten Sie darauf, dass um das Gerät herum mehrere Zentimeter freier Platz ist.

Montage der Abdeckung

1. Die Metallhalterung nach hinten drücken.
2. Die Metallhalterung mit der Abdeckung verbinden
3. Das Scharnier der Abdeckung mit dem Hauptgerät verbinden

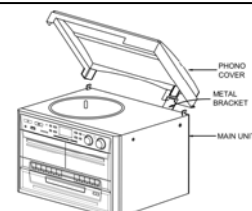

Anschluss

1. Das Netzkabel (35) an eine Wechselstrom-Steckdose und die Lautsprecherbuchse an die Lautsprecheranschlüsse (33) auf der Rückseite des Geräts anschließen.
2. Schalten Sie die Ein/Aus-Taste (37) auf der Rückseite des Geräts auf ON und drehen Sie dann den Ein/Aus-Schalter (19) im Uhrzeigersinn, bis Sie ein Klickgeräusch hören und die Stromkontrolllampe (5) aufleuchtet.
3. Den Funktionsschalter (6) auf TUNER stellen. Wenn das LC-Display (2) blau aufleuchtet, liegt normale Stromversorgung vor. Ihr System ist jetzt zur Musikwiedergabe bereit.

Radio hören

Manuelle Sendersuche

1. Stellen Sie den Funktionsschalter (6) auf TUNER. Wählen Sie dann mit dem Frequenzschalter (10) den gewünschten Frequenzbereich (MW, UKW, LW).
2. Stellen Sie mit dem Frequenzregler (18) den gewünschten Radiosender ein.
3. Die Lautstärke mit dem Lautstärkereglern (19) wie gewünscht einstellen.

UKW- & UKW-Stereo-Empfang

- Den UKW-Modusschalter (36) auf MONO stellen. Sendungen werden nun im MONO-Modus empfangen. Der MONO-Modus empfiehlt sich besonders bei schwachem Signal.
- Um Sendungen in Stereo empfangen zu können, stellen Sie den UKW-Modusschalter (36) auf „STEREO“. Die leuchtende Stereo-Kontrolllampe (19) zeigt an, dass eine Stereo-Sendung empfangen wird.

Tips für besten Empfang:-

- MW/LW: Das Gerät verfügt über eine integrierte MW/LW-Stabantenne. Falls der Empfang schlecht ist, drehen Sie das Gerät leicht oder stellen es an einen anderen Ort. Dadurch können Sie meistens eine Verbesserung des Empfangs erreichen.
- UKW: Das Gerät verfügt über eine integrierte UKW-Wurfantenne (31), die das Gerät auf der Rückseite verlässt. Die Wurfantenne sollte für besten Empfang vollständig abgerollt werden.

CDs abspielen

● Vorbereitung

1. Den Funktionsschalter (6) auf CD/USB/SD stellen.
2. Die Auswurf Taste (27) drücken, um das CD-Fach (15) zu öffnen.
3. Eine CD mit der beschrifteten Seite nach oben einlegen und das CD-Fach schließen.
4. Die Daten der CD werden eingelesen, und das LC-Display (2) zeigt die Anzahl der Titel sowie die Gesamtabspieldauer an.

● Wiedergabe/Pause/Stop ▶||/■

1. Zum Starten der Wiedergabe die Wiedergabe/Pause/Stop-Taste (16) drücken. Die Wiedergabe beginnt mit dem ersten Titel.
2. Zum Unterbrechen einmal die Wiedergabe/Pause/Stop-Taste (16) drücken. Die Zeitanzeige auf dem Display (2) bleibt stehen und blinkt. Nochmal drücken, um die Wiedergabe wieder aufzunehmen.
3. Wenn Sie die Wiedergabe/Pause/Stop-Taste (16) während der Wiedergabe für mindestens 2 Sekunden gedrückt halten, wird die Wiedergabe vollständig beendet.

● Vorspringen/Schnellvorlauf ▶▶ / Zurückspringen/Schnellrücklauf ◀◀

1. Wenn während der Wiedergabe oder einer Pause die Vor-Taste (24) gedrückt wird, wird der nächste Titel angesprungen und die zugehörige Nummer auf dem Display angezeigt. Der Wiedergabe-/Pausemodus wird dabei jeweils aufrecht erhalten.
2. Drücken Sie die Zurück-Taste (13), um während Wiedergabe oder einer Pause zum Anfang des Titel zurückzuspringen. Die ursprüngliche Titelnummer wird weiterhin angezeigt, und die Wiedergabe bzw. Pause wird aufrecht erhalten.
3. Wenn Sie nach Schritt 2 wieder die Zurück-Taste (13) drücken, springt das Gerät zum vorherigen Titel. Die Wiedergabe bzw. Pause wird dabei aufrecht erhalten.
4. Für Schnellvorlauf und Schnellrücklauf halten Sie die Vor- bzw. Zurück-Taste (24,13) gedrückt. Wenn Sie die Taste loslassen, wird der Schnellauf beendet.

● MP3-/WMA-CDs

1. Die Verzeichnis-Taste (12) drücken, um zum nächsten Verzeichnis zu springen.
2. Die Vor- oder Zurück-Taste (24,13) drücken, um einen anderen Titel zu wählen.
3. Wenn der gewünschte Titel gewählt wurde, drücken Sie zum Starten der Wiedergabe die Wiedergabe/Pause/Stop-Taste (16).

ID3-Informationen (über Fernbedienung)

1. Wenn Sie während der Wiedergabe einer MP3-/WMA-Datei die Info-Taste drücken, wird der Name des Lieds angezeigt. Drücken Sie dieselbe Taste nochmal, um die Anzeige wieder auszublenden.

Suche nach Lied- oder Verzeichnisnamen (über Fernbedienung)

Sie können im Stop-Modus einen Titel über den Lied- oder Verzeichnisnamen suchen.

1. Drücken Sie einmal die Suchtaste und dann die Vor- oder Zurück-Taste (24,13). Die Namen erscheinen in alphabetischer Reihenfolge auf dem Display. Mit der Wiedergabe/Pause/Stop-Taste (16) können Sie den gewünschten Titel abspielen.
2. Drücken Sie wieder die Suchtaste, um die Verzeichnisnamen anzuzeigen. Mit der Vor- oder Zurück-Taste das gewünschte Verzeichnis wählen und mit der Wiedergabe/Pause/Stop-Taste die Wiedergabe aller Titel des Verzeichnisses starten.

Bemerkung:

Falls einem Titel kein Name zugewiesen wurde, erscheint „NONE“ oder „UNKNOWN“ auf dem Display (2).

- Das Display (2) verfügt nur über englische Sprache.

Unterstützte MP3-/WMA-Formate:

- Bitrate für MP3: 32 kbps bis 256 kbps. Bitrate für WMA: 32 kbps bis 320 kbps
- Die Qualität der Wiedergabe von MP3-CDs hängt von der Qualität des Datenträgers und der Aufnahmemethode ab. Die Zeit, die anfänglich zum Einlesen des Datenträgers benötigt wird, ist bei MP3-CDs länger als bei gewöhnlichen Audio-CDs.

● Wiederholung/Intro/Zufallswiedergabe

Die Modus-Taste vor oder während der Wiedergabe drücken, um einen einzelnen Titel, ein einzelnes Verzeichnis (nur MP3) oder alle Titel in einem der folgenden Modi abzuspielen:

Für CDs

(1) Eins wiederholen → (2) Alle wiederholen → (3) Intro-Wiedergabe → (4) Zufallswiedergabe → (5) Normal



Wiedergabemodus	Anzeige auf dem LC-Display
Titel wiederholen	
Alle wiederholen	ALL
Intro-Modus	intro
Zufallswiedergabe	random
Normale Wiedergabe	-----

MP3-/WMA-CDs

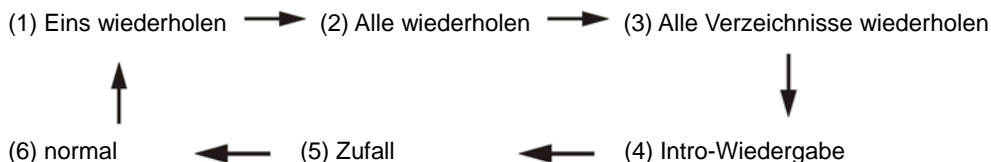

Wiedergabemodus	Anzeige auf dem LC-Display
Wiederholung eines Titels	
Wiederholung aller Titel	ALL
Wiederholung eines Verzeichnisses	FOLDER
Intro-Wiedergabe	intro
Zufallswiedergabe	random
Normale Wiedergabe	-----

● Wiederholte Wiedergabe

Mit dieser Funktion können Sie den gewünschten Titel oder das gewünschte Verzeichnis wiederholt abspielen.

● Intro-Wiedergabe (über Fernbedienung)

Spielt nur die ersten 10 Sekunden jedes Titels einer CD ab und ermöglicht es Ihnen, schnell das gewünschte Lied zu finden.

● Zufallswiedergabe

Mit dieser Funktion können Sie alle Titel oder alle Verzeichnisse in zufälliger Reihenfolge abspielen.

Programmierung einer CD (über Fernbedienung)

Sie können bis zu 32 Titel einer CD oder MP3-CD für die Wiedergabe vorprogrammieren. Für die Programmierung muss sich das Gerät im Stop-Modus befinden.

1. CD-/USB-Modus wählen und die Wiedergabe beenden.
2. Drücken Sie die Programmtaste. „PROG“ erscheint auf dem LC-Display (2). Außerdem werden Programmnummer, sowie die Nummer des zu programmierenden Titels angezeigt.
3. Wählen Sie mit der Vor-▶▶I(24) oder ◀◀Zurück-Taste (13) den gewünschten Titel.
4. Drücken Sie die Programmtaste, um den Titel einzuprogrammieren.
5. Wiederholen Sie Schritte 3 und 4, um weitere Titel einzuprogrammieren.
6. Wenn alle gewünschten Titel programmiert worden sind, drücken Sie die Wiedergabe/Pause/Stop-Taste ▶||/■ (16), um die CD in der programmierten Reihenfolge abzuspielen.
7. Um die Programmwiedergabe zu beenden, drücken Sie die Stop-Taste der Fernbedienung, bis „PROG“ vom Display (2) verschwindet.

MP3-Dateien über USB-Datenträger oder Speicherkarte abspielen

Anschluss

Das System kann MP3-Dateien decodieren und abspielen, die auf Datenträgern mit USB-Anschluss oder einer SD-/MMC-Speicherkarte gespeichert sind.

1. Wählen Sie mit dem Funktionsschalter (6) CD/USB und drücken dann die Quellentaste (4), um **USB OR CARD** zu wählen.
2. Stecken Sie den USB-Stecker mit der Vorderseite nach oben ein. Achten Sie darauf, dass er ganz eingeschoben ist. Speicherkarten stecken Sie in Richtung des Pfeils ein, der auf dem Etikett unterhalb des Speicherkarteneinschubschlitzes zu erkennen ist. Gerade einschieben und nicht biegen.
- **Falls Sie USB-Stecker oder Speicherkarte falsch herum einstecken, könnte das Audio-System oder der Datenträger beschädigt werden (USB-Stick/SD-/MMC-Karte). Achten Sie beim Einstecken auf die richtige Ausrichtung.**
3. Das System liest den Datenträger nach dem Anschluss automatisch ein, und das LC-Display (2) zeigt die Anzahl der gefundenen MP3-/WMA-Dateien sowie die Anzahl der Verzeichnisse an.
4. Starten Sie die Wiedergabe genauso wie oben für CDs/MP3-CDs beschrieben

Bemerkung:

- Das System kann MP3- und WMA-Dateien nur über die USB-Schnittstelle erkennen und lesen.
- **Falls Sie das System über die USB-Schnittstelle mit einem MP3-Spieler verbinden, kann der MP3-Spieler unter Umständen über die USB-Schnittstelle keine Dateien abspielen. Dies liegt an unterschiedlichen Codierungsverfahren und stellt keinen Fehler dar.**

Plattenspieler

Hinweise:

- Nehmen Sie den Schutz der Tonabnehmernadel ab.
- Achten Sie darauf, den Tonarm vor dem Abspielen von der Tonarmstütze zu lösen und danach wieder zu befestigen.

1. Stellen Sie den Funktionswahlschalter (6) auf PHONO.
2. Stellen Sie den Geschwindigkeitsregler auf die dem Plattentyp entsprechende Geschwindigkeit ein.
3. Legen Sie die Schallplatte auf den Plattenteller (falls notwendig einen Spindeladapter benutzen).
4. Heben Sie den Tonarm von der Stütze und bewegen ihn langsam zur Schallplatte. Der Plattenteller beginnt sich zu bewegen.
5. Setzen Sie den Tonarm an der gewünschten Stelle der Schallplatte ab.
6. Die Lautstärke wie gewünscht einstellen.
7. Wenn das Ende der Platte erreicht wurde, hält der Plattenteller automatisch an. Heben Sie den Tonarm von der Platte und legen ihn auf die Stütze zurück.
8. Um manuell zu beenden, heben Sie den Tonarm von der Platte und legen ihn auf die Stütze zurück.

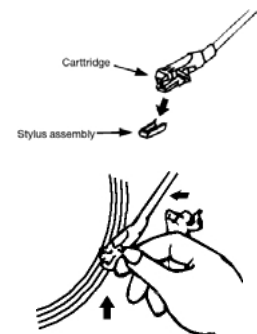

Bemerkung: Bei manchen Platten befindet sich das Ende außerhalb des normalen Wiedergabebereichs des Plattenspielers. In diesem Fall wird die Wiedergabe vor dem Ende des letzten Lieds unterbrochen. Stellen Sie den Autostop-Schalter auf OFF. Die Platte kann dann bis zum Ende abgespielt werden, hält jedoch nicht automatisch an (zum Anhalten des Plattentellers schalten Sie das Gerät mit der Ein/Aus-Taste aus oder stellen den Autostop-Schalter (32) zurück auf ON). Legen Sie dann den Tonarm auf die Stütze zurück.

Line Out-Anschluss

Sie können die Line Out-Buchse (32) des Plattenspielers über ein Cinch-Kabel (nicht mitgeliefert) mit der Aux-In-Buchse Ihrer Stereo-Anlage verbinden.

Kassetten abspielen

Grundlegende Bedienung

Auswurfaste	Die Auswurfaste drücken, um den Abspielvorgang zu beenden. Nochmal drücken, um das Kassettendeck zu öffnen.
Vorspultaste Rückspultaste	Drücken Sie die Vorspultaste, um das Band entweder vor- oder zurückzuspulen. Die Rückspul- oder Aufwurfaste drücken, um das Band anzuhalten.
Abspieltaste	Zum Starten die Abspieltaste drücken.
Pausetaste	Drücken Sie die Pausetaste, um das Abspielen kurzzeitig zu stoppen. Nochmal drücken, um die Wiedergabe wieder aufzunehmen.
Aufnahmetaste (nur Kassettendeck 1)	Drücken Sie zum Starten der Bandaufnahme gleichzeitig die Aufnahme- und die Wiedergabetaste.

Wiedergabe

- Stellen Sie den Funktionsschalter auf TAPE (6).
- Legen Sie die Kassette ein.
- Drücken Sie die Wiedergabetaste, um die Wiedergabe zu starten.
- Die Lautstärke mit den Lautstärketasten (19) wie gewünscht einstellen.
- Sie können die Wiedergabe mit der Pause-Taste kurzzeitig unterbrechen.
- Wenn die Wiedergabe beendet ist, drücken Sie die Stop/Auswurfaste.

Bemerkung:

Es ist möglich, beide Kassettenspieler nacheinander abzuspielen. Dazu drücken Sie die Pause- und Wiedergabetaste des Kassettendecks 1 und die Wiedergabetaste des Kassettendecks 2. Die Kassette in Deck 1 wird automatisch abgespielt, sobald die Wiedergabe der Kassette in Deck 2 beendet ist.

Aufnahme

a. Aufnahme von einer Kassette (Deck 2 zu Deck 1)

Das Gerät ermöglicht es Ihnen, eine Kassette auf eine andere zu überspielen. Dieser Vorgang kann nur in der Richtung von Deck 2 (Wiedergabe) zu Deck 1 (Aufnahme) durchgeführt werden.

Aufnahme mit normaler Geschwindigkeit

- Stellen Sie den Funktionsschalter auf TAPE (6).
- Legen Sie die bereits bespielte Kassette in Deck 2 und die leere Kassette in Deck 1 ein.
- Drücken Sie die Pause-Taste und drücken Sie danach gleichzeitig die Aufnahme- und Wiedergabetaste des Decks 1.
- Drücken Sie die Wiedergabe-Taste, um die Wiedergabe des Decks 2 zu starten. Drücken Sie dann die Pause-Taste des Decks 1, um die Aufnahme zu starten.
Drücken Sie die Pause-Taste des Decks 1 und die Stop-Taste des Decks 2, wenn die Aufnahme beendet ist.

Aufnahme in hoher Geschwindigkeit

Das Gerät unterstützt die Aufnahme mit hoher Geschwindigkeit. Damit können Sie 2/3 der Zeit einer Aufnahme bei normaler Geschwindigkeit sparen.

- Wählen Sie mit der Schnellaufnahmetaste (23) die Position HI. Folgen Sie dann den unter „Aufnahmemodus mit normaler Geschwindigkeit“ beschriebenen Anweisungen.
- Wenn Sie eine bespielte Kassette mit hoher Geschwindigkeit überspielen, ist möglicherweise ein Knacken hörbar. Drehen Sie die Lautstärke ganz herunter, um dies zu vermeiden.
Während die Aufnahme läuft, dürfen Sie nicht die Aufnahmegeschwindigkeit nicht ändern, da die Kassette dadurch beschädigt werden könnte.

b. Aufnahme vom Radio

- Stellen Sie den Funktionsschalter auf TUNER (6).
- Stellen Sie mit dem Frequenzregler den gewünschten Radiosender ein und legen eine leere Kassette in Deck 1 ein.
- Drücken Sie zum Starten der Aufnahme gleichzeitig die Aufnahme- und Wiedergabetaste.
- Wenn die Wiedergabe beendet ist, drücken Sie die Pause- und dann die Stop/Auswurfaste.



c. Aufnahme von einer Schallplatte

- Stellen Sie den Funktionsschalter auf PHONO (6).
- Legen Sie eine Kassette in Deck 1 ein, die für die Aufnahme geeignet ist.
- Drücken Sie zunächst die Pause-Taste, drücken Sie danach gleichzeitig die Aufnahme- und Wiedergabetaste der Kassette. Das Gerät ist jetzt zur Aufnahme bereit.
- Starten Sie die Wiedergabe der Schallplatte und drücken Sie dann die Aufnahme-Taste der Kassette, um die Aufnahme zu beginnen.
- Zum Beenden der Aufnahme drücken Sie zunächst die Pause- und dann die Stop/Auswurf-taste des Kassettendecks. Befestigen Sie den Tonarm wieder an der Stütze.





CDs und Schallplatten in MP3 konvertieren

Das System kann Aufnahmen von Schallplatten ins MP3-Format konvertieren und auf Datenträgern speichern, die über die USB-Schnittstelle angeschlossen sind.

a) Schallplatten digitalisieren

- 1) Schließen Sie das USB-Laufwerk vor der Aufnahme an. Stellen Sie sicher, dass ausreichend Speicherplatz vorhanden ist.
- 2) Stellen Sie die Funktionstaste (6) auf PHONO und drücken Sie dann die Aufnahmetaste (3).
- 3) Auf dem LC-Display (2) blinkt die Anzeige „**USB**“. Nach ein paar Sekunden blinkt die Anzeige  und . Das System befindet sich jetzt im Digitalisierungsmodus.
- 4) Spielen Sie die Passage der Schallplatte ab, die Sie über USB oder SD-Karte aufnehmen wollen.
- 5) Drücken Sie nach Beendigung der Aufnahme die Aufnahmetaste (3), bis das LC-Display zu blinken aufhört und das Gerät in den Plattenspielermodus zurückgeht.



b) Kassetten digitalisieren

- 1) Schließen Sie das USB-Laufwerk vor der Aufnahme an. Stellen Sie sicher, dass ausreichend Speicherplatz vorhanden ist.
- 2) Stellen Sie die Funktionstaste (6) auf TAPE und drücken Sie dann die Aufnahmetaste (3).
- 3) Auf dem LC-Display (2) blinkt die Anzeige „**USB**“. Nach ein paar Sekunden blinkt die Anzeige  und . Das System befindet sich jetzt im Digitalisierungsmodus.
- 4) Spielen Sie die Passage der Kassette ab, die Sie über USB oder SD-Karte aufnehmen wollen. Das Abspielen ist in beiden Kassettendecks möglich.
- 5) Drücken Sie nach Beendigung der Aufnahme die Aufnahmetaste (3) bis die Symbole  und  verschwinden und das LC-Display (2) TAPE anzeigt.



c) Dateien von USB auf SD-Karte oder umgekehrt kopieren

Das Gerät ermöglicht es, Dateien von einer USB-Quelle auf eine SD/MMC-Speicherkarte zu kopieren. Drücken Sie dazu die Aufnahmetaste (3):

i) Kopieren eines Titels (SD-Karte auf USB)

1. Den Titel der SD/MMC-Karte, den Sie kopieren möchten, normal abspielen.
2. Während der Wiedergabe die Aufnahmetaste (3) drücken. Auf dem Display blinken  und . Der Kopiervorgang wird nun durchgeführt.
3. Nach Abschluss des Kopiervorgangs beendet das Gerät die Wiedergabe automatisch.

ii) Kopieren aller Titel (SD-Karte auf USB)

1. Wählen Sie den Modus SD und legen die DS/MMC-Karte ein, die Sie kopieren möchten.
2. Die Aufnahmetaste (3) drücken, nachdem die Karte eingelesen wurde. Auf dem Display blinken  und . Der Kopiervorgang wird nun durchgeführt.
3. Nach Abschluss des Kopiervorgangs beendet das Gerät die Wiedergabe automatisch.

Bemerkung:

- Die Aufnahmegeschwindigkeit ist gleich der Abspielgeschwindigkeit der Schallplatte oder Kassette.
- Im Kopiermodus kopiert das System nur MP3/WMA-Dateien.
- Das System erstellt ein Verzeichnis mit der Bezeichnung „Audio“ für konvertierte Dateien und ein Verzeichnis mit der Bezeichnung „Copy“ für kopierte Dateien.
- Voreingestellte MP3-Bitrate: 128 kbps, Abtastrate: 44.1 kHz
- Bei der Konvertierung wird kein Liedname aufgezeichnet.
- Zum Unterbrechen der Aufnahme drücken Sie wieder die Aufnahmetaste.
- Das System speichert zunächst auf dem USB-Datenträger, falls sowohl ein USB-Datenträger als auch eine Speicherkarte vorhanden sind.
- **Es können nur vollständige MP3-Dateien von USB oder SD-Karte aufgenommen werden. Falls die Konvertierung vorzeitig abgebrochen wird, wird keine Datei auf dem USB-Datenträger oder der SD-/MMC-Karte abgelegt.**

d) Bitrate der Konvertierung (über Fernbedienung)

Sie können die gewünschte Bitrate während der Konvertierung einstellen. Eine höhere Bitrate erzeugt bessere Tonqualität und belegt einen größeren Speicherplatz. Zur Wahl stehen 32 / 64 / 96 / 128 / 192 / 256 kbps.

- 1) Wählen Sie die Funktion PHONO (6), ohne die Wiedergabe zu starten.
- 2) Drücken Sie die Info-Taste. Das LC-Display (2) zeigt die voreingestellte Bitrate an (128 kbps).
- 3) Drücken Sie die Vor-▶▶ oder ◀◀ Zurück-Taste(13,24), um die gewünschte Konvertierungsbitrate einzustellen.
- 4) Zur Bestätigung der Einstellung wieder die Info-Taste drücken. Das LC-Display (2) geht in den Plattenspielermodus zurück.

e) Titeltrennung (über Fernbedienung)

Sie können die von Schallplatte oder Kassette auf einen USB-Datenträger oder eine SD-Karte aufgenommene Musik während des Konvertierens in mehrere Dateien aufteilen. Sobald Sie die Trenntaste **TS** auf der Fernbedienung während der Konvertierung drücken, erstellt das System einen neuen Titel und setzt die Aufnahme fort. Auf dem LC-Display (2) blinkt kurz PHONO oder TAPE auf: Das Gerät hat einen neuen Titel erstellt.

Löschen einer Datei auf einem USB-Datenträger oder einer SD-Karte (über Fernbedienung)

Das Gerät ermöglicht es, Dateien auf einer USB-Quelle oder einer SD/MMC-Speicherkarte zu löschen. Führen Sie dazu folgende Schritte durch:

i) Löschen einer Datei

1. Stellen Sie den Funktionsschalter auf USB/SD.
2. Die Info-Taste 3 Sekunden lang gedrückt halten. Das LC-Display (2) zeigt an: (del ---001)
3. Wählen Sie mit der Vor-Taste ▶▶ oder Zurück-Taste ◀◀ einen Titel.
4. Drücken Sie die Aufnahmetaste. Auf dem Display wird „Yes/No“ angezeigt. Wählen Sie mit der Vor-Taste ▶▶ oder Zurück-Taste ◀◀ „Yes“ bzw. „No“.
5. Zur Bestätigung der Einstellung drücken Sie wieder die Aufnahme-Taste.

ii) Löschen aller Dateien (über Fernbedienung)

1. Stellen Sie den Funktionsschalter auf USB/SD.
2. Die Info-Taste 3 Sekunden lang gedrückt halten. Das LC-Display (2) zeigt an: (del ---001)
3. Die Info-Taste nochmal gedrückt halten. Auf dem LC-Display wird „Format / y / n“ angezeigt. Wählen Sie mit der Vor-Taste ▶▶ oder Zurück-Taste ◀◀ „Yes“ oder „No“.
4. Zur Bestätigung der Einstellung drücken Sie wieder die Aufnahme-Taste.

Hinweis:

- Alle Dateien, die auf dem USB-Datenträger oder der SD-Karte gespeichert sind, werden nach der Bestätigung durch „Ja“ gelöscht.
- Drücken Sie die Stop-Taste auf der Fernbedienung, um den Löschvorgang abzubrechen.

USB-Datenträger/Speicherkarte entfernen

Um einen USB-Datenträger oder eine Speicherkarte zu entfernen, müssen Sie das Gerät ausschalten oder den Funktionsschalter entweder auf CD, TAPE oder TUNER stellen. USB-Datenträger ziehen Sie direkt aus der USB-Schnittstelle heraus. Speicherkarten drücken Sie erst nach innen und lassen dann los. Die Karte springt teilweise heraus, und Sie können sie von Hand entnehmen.

Ein/Aus-Taste für X-Bass.

Stellen Sie die X-Bass-Taste (17) in die Position , um den X-Bass zu aktivieren.

Fernbedienung

Einsetzen der Batterie (Batterie nicht im Lieferumfang enthalten)

Die Fernbedienung benötigt zwei Microbatterien (AAA).

Beschreibung der Tasten

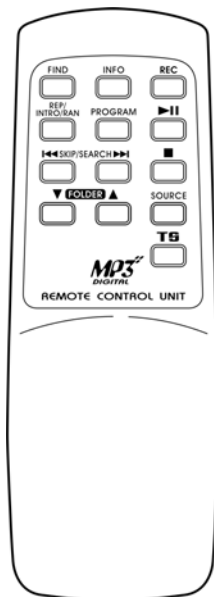











- 1) Suchtaste Startet bei der MP3-/WMA-Wiedergabe die Suche nach Datei-/Verzeichnisnamen.
- 2) Info-Taste Drücken Sie die Info-Taste, um die Bitrate der Konvertierung zu wählen.
- 3) Aufnahmetaste Aktivierung der Konvertierungs- oder Aufnahmefunktion
- 4) Modustaste Im SD-/USB-Modus Wiederholung, Intro- und Zufallswiedergabe aktivieren
- 5) Programmtaste Im SD-/USB-Modus die Programmierungsfunktion aufrufen
- 6) Wiedergabetaste ►|| Im SD-/USB-Modus einmal drücken, um die Wiedergabe zu starten. Zum Pausieren nochmal drücken.
- 7) Vor-Taste/Schnellvorlauf ►►| Einmal drücken, um zum nächsten Titel zu springen, gedrückt halten, um den Schnellvorlauf zu starten
- Zurück-Taste/Schnellrücklauf |◄◄ Einmal drücken, um zum vorherigen Titel zu springen. Gedrückt halten, um den Schnellrücklauf zu starten
- 8) Stoptaste ■ Im SD-/USB-Modus die Programmwiedergabe abbrechen.
- 9) Verzeichnis hoch ▲/runter ▼ Im SD-/USB-Modus ein Verzeichnis auswählen
- 10) Quellentaste: Im SD-/USB-Modus auf USB bzw. SD umschalten
- 11) Titel trennen Während der Konvertierung die aufgenommenen Titel auf der Schallplatte oder der Kassette auf mehrere Dateien aufteilen.



Sollten sie irgendwann zu späterer zeit dieses produkt entsorgen wollen, beachten sie bitte folgendes: elektro-schrott sollte nicht mit dem haushaltsmüll entsorgt werden. bitte recyceln sie ihn, sofern ihnen entsprechende möglichkeiten zur verfügung stehen. setzen sie sich mit ihren kommunalen behörden oder ihrem einzelhändler in verbindung und fragen sie diese um rat bezüglich der wiederverwertung. (elektro- und elektronik-altgeräte-richtlinie (weee))

LOCATION OF CONTROLS

- 1) DUST COVER
- 2) LCD DISPLAY
- 3) RECORD BUTTON
- 4) SOURCE BUTTON
- 5) POWER LED INDICATOR
- 6) FUNCTION SELECTOR
- 7) 3.5MM HEADPHONE JACK
- 8) USB SOCKET
- 9) CASSETTE DECK (1) DOOR
- 10) BAND SELECTOR
- 11) SD/MMC CARD SLOT
- 12) MP3 FOLDER UP BUTTON
- 13) SKIP DOWN  BUTTON
- 14) DECK 1 CONTROL KEY
 -  RECORD KEY
 -  PLAYBACK KEY
 -  REWIND KEY
 -  FAST FORWARD KEY
 -  STO/EJECT KEY
 -  PAUSE KEY
- 15) CD DOOR
- 16) PLAY/PAUSE/STOP  /  BUTTON
- 17) X-BASS ON/OFF BUTTON
- 18) REMOTE SENSOR
- 19) POWER ON/OFF / VOLUME UP/DOWN KNOB
- 20) TUNING KNOB
- 21) FM STEREO LED INDICATOR
- 22) CASSETTE DECK (2) DOOR
- 23) HI-SPEED DUBBING BUTTON
- 24) SKIP UP  BUTTON
- 25) LED DIAL POINTER
- 26) DECK (2) CONTROL KEYS
- 27) CD DORR OPEN BUTTON
- 28) SPINDLE ADAPTOR
- 29) 33/45/78 RPM SPEED SELECTOR
- 30) PICK-UP HOLDER
- 31) FM ANTENNA
- 32) LINE OUT SOCKET
- 33) SPEAKER TERMINAL
- 34) AUTO STOP ON/OFF SWITCH
- 35) AC LINE CORD
- 36) FM MODE SELECTOR (MONO/STEREO)
- 37) POWER ON/OFF SWITCH

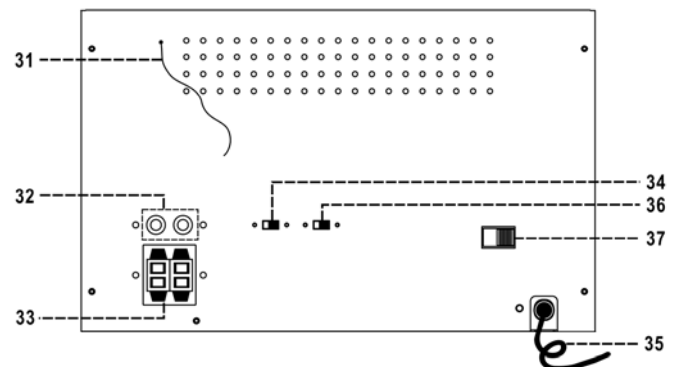
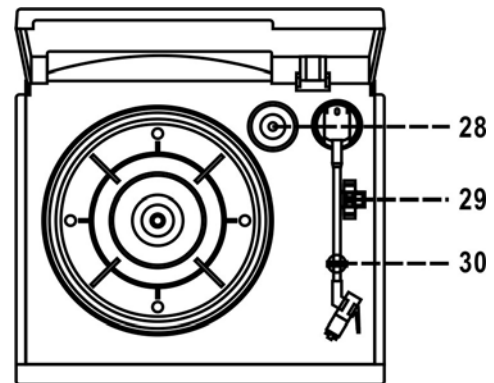
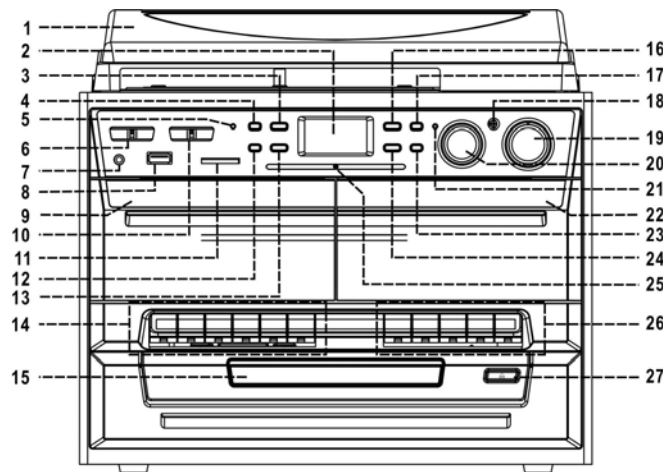

CAUTION:

USAGE OF CONTROLS OR ADJUSTMENTS OR PERFORMANCE OF PROCEDURES OTHER THAN THOSE SPECIFIED HEREIN MAY RESULT IN HAZARDOUS RADIATION EXPOSURE. THIS UNIT SHOULD NOT BE ADJUSTED OR REPAIRED BY ANYONE EXCEPT QUALIFIED SERVICE PERSONNEL.

PRECAUTIONS FOR USE

INSTALLATION

- UNPACK ALL PARTS AND REMOVE PROTECTIVE MATERIAL.
- DO NOT CONNECT THE UNIT TO THE MAINS BEFORE CHECKING THE MAINS VOLTAGE AND BEFORE ALL OTHER CONNECTIONS HAVE BEEN MADE.
- DO NOT COVER ANY VENTS AND MAKE SURE THAT THERE IS A SPACE OF SEVERAL CENTIMETERS AROUND THE UNIT FOR VENTILATION.

TOP COVER ASSEMBLY

1. PUSH THE METAL BRACKET TO REAR SIDE.
2. CONNECT THE METAL BRACKET TO THE TOP COVER
3. CONNECT THE HINGE OF THE TOP COVER TO THE MAIN UNIT

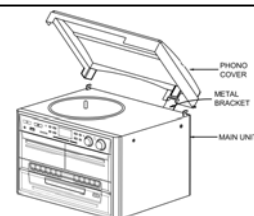

CONNECTION

1. CONNECT THE POWER CORD (35) TO AC OUTLET AND CONNECT THE SPEAKER JACK TO THE SPEAKER TERMINAL (33) LOCATED ON THE REAR SIDE OF UNIT.
2. TURN THE POWER ON/OFF SWITCH (37) LOCATED AT THE REAR CABINET TO " ON " POSITION & THEN TURN THE POWER ON/OFF BUTTON (19) CLOCKWISE UNTIL HEAR A " CLICK " SOUND & THE POWER LED INDICATOR (5) LIGHT UP.
3. SWITCH THE FUNCTION SELECTOR (6) TO " TUNER " FUNCTION. IF THE LCD DISPLAY (2) LIGHT UP WITH BLUE BACKLIGHT, IT'S MEAN THE POWER SUPPLY IS NORMAL. NOW YOUR SYSTEM IS READY TO PLAY THE MUSIC.

LISTENING TO RADIO

MANUAL TUNING

1. TURN FUNCTION SELECTOR (6) TO SELECT " TUNER " MODE. AND THEN SELECT DESIRE BAND (AM, FM OR LW) AT " BAND " SELECTOR (10).
2. TUNE TO THE DESIRE STATION BY TURNING THE TUNING KNOB (18).
3. ADJUST THE VOLUME KNOB (19) TO THE DESIRE VOLUME LEVEL.

FM & FM-STEREO RECEPTION

- SET THE " FM MODE " SELECTOR (36) AT " MONO " POSITION. PROGRAMS ARE RECEIVED IN MONO MODE. IN PARTICULAR WHEN STEREO SIGNALS ARE WEAK. IT IS PREFERABLE TO RECEIVE THE PROGRAM IN MONO.
- SET THE " FM MODE " SELECTOR (36) AT " STEREO " POSITION FOR RECEIVING STEREO PROGRAMS. THE LED "FM-ST" INDICATOR WILL LIGHT UP TO SHOW FM STEREO PROGRAM IS RECEIVING.

HINTS FOR BEST RECEPTION:-

- AM/LW : THE RECEIVER HAS A BUILT-IN AM/LW BAR ANTENNA. IF AM RECEPTION IS WEAK, SLIGHTLY ROTATE OR RE-POSITIONING OF THE UNIT WILL USUALLY IMPROVE THE AM RECEPTION.
- FM : THE RECEIVER HAS A BUILD-IN FM WIRE ANTENNA (31) HANGING AT THE REAR CABINET. THIS WIRE SHOULD BE TOTALLY UNRAVELED AND EXTENDED FOR BEST RECEPTION.

PLAYING COMPACT DISC

● GETTING START

1. TURN FUNCTION SELECTOR (6) TO SELECT " CD/USB/SD " MODE.
2. PRESS "OPEN/CLOSE" BUTTON (27) TO OPEN THE CD DOOR (15).
3. PLACE A CD WITH THE PRINTED SIDE FACING UP INSIDE THE TRAY & THEN CLOSE THE CD DOOR.
4. FOCUS SEARCH IS PERFORMING, THE LCD DISPLAY (2) WILL SHOW THE TOTAL NUMBER OF TRACKS & TOTAL PLAYING TIME.

● PLAY / PAUSE / STOP MODE ►||/■

1. PRESS THE " PLAY/PAUSE/STOP " BUTTON (16) TO START PLAYBACK, THE FIRST TRACK WILL START PLAYBACK.
2. TO INTERRUPT, PRESS THE " PLAY/PAUSE/STOP " BUTTON (16) ONCE, THE PLAYING TIME WILL BE FREEZE & FLASHING ON THE LCD DISPLAY (2). PRESS AGAIN TO RESUME NORMAL PLAYBACK.
3. IF PRESS AND HOLD THE " PLAY / PAUSE STOP " BUTTON (16) FOR OVER 2 SECONDS DURING PLAYBACK MODE. THE SYSTEM WILL GO TO STOP MODE.

● SKIP/SEARCH MODE (SKIP/SEARCH UP ►► / SKIP/SEARCH DOWN ◄◄)

1. DURING PLAY OR PAUSE MODE, IF "SKIP UP" BUTTON (24) IS PRESSED. IT WILL GO TO NEXT TRACK AND DISPLAY THE TRACK NO. AND THEN REMAIN THE PLAY OR PAUSE MODE.
2. DURING PLAY OR PAUSE MODE, IF "SKIP DOWN" BUTTON (13) IS PRESSED. IT WILL GO BACK TO THE BEGINNING OF THE TRACK, ORIGINAL TRACK NO. IS DISPLAY AND REMAIN THE PLAY OR PAUSE MODE.
3. AFTER STEP 2, PRESS "SKIP DOWN" BUTTON (13) AGAIN WILL GO TO THE PREVIOUS TRACK AND REMAIN THE PLAY OR PAUSE MODE.
4. IF PRESS AND HOLD THE " SKIP UP/DOWN BUTTON " (24,13) DURING CD/MP3 PLAYBACK, THE PLAYING TRACK WILL GO FAST FORWARD OR BACKWARD UNTIL THE BUTTON BEING RELEASED.

● FOR MP3/WMA DISC

1. PRESS " FOLDER UP " BUTTON (12), THE FOLDER NO. WILL GOES UP
2. PRESS " SKIP UP " OR SKIP DOWN (24,13) BUTTON, THE TRACK NO. CHANGE.
3. WHEN THE DESIRED TRACK IS BEING SELECTED, PRESS THE CD " PLAY/PAUSE/STOP " BUTTON (16) TO START PLAYBACK.

ID3 (TRACK/ALBUM TITLE) FUNCTION (BY REMOTE HANDSET)

1. PRESS THE " INFO " BUTTON DURING PLAYBACK OF MP3/WMA DISC, THE SONG TITLE IS BEING DISPLAYED. PRESS THE " INFO " BUTTON AGAIN TO DISABLE THE FUNCTION.

SONG TITLE/FOLDER NAME SEARCH FUNCTION (BY REMOTE HANDSET)

YOU CAN SEARCH THE TRACK BY THE TITLE/FOLDER NAME IN DISC DURING STOP MODE:-

1. PRESS THE “ FIND “ BUTTON ONCE, THEN PRESS THE “SKIP UP” (OR SKIP DOWN) BUTTON (24,13), YOU CAN SEARCH THE TITLE OF EACH SONG ONE BY ONE UNDER ALPHABET ORDER ON LCD DISPLAY, THEN PRESS THE CD “ PLAY/PAUSE/STOP ” BUTTON (16) TO START THE PLAYBACK OF THE SELECTED TRACK.
2. PRESS AGAIN “ FIND ” BUTTON, THE FOLDER NAME IS BEING DISPLAYED. THEN PRESS THE “SKIP UP” (OR SKIP DOWN) BUTTON TO SELECT THE DESIRED FOLDER, AND PRESS THE CD “ PLAY/PAUSE/STOP ” BUTTON (16) TO START THE PLAYBACK OF ALL TRACKS INSIDE THAT SELECTED FOLDER.

REMARK:-

- IN THAT CASE OF NO NAME HAD BEEN ASSIGNED FOR THE TRACK, “ NONE “ OR “ UNKNOWN “ IS BEING DISPLAYED” ON LCD DISPLAY (2).
- THE LCD DISPLAY (2) SUPPORT ENGLISH LANGUAGE ONLY

MP3/WMA TRACK FORMAT REQUIREMENT:-

- MP3 BIT RATE : 32 KBPS~256 KBPS AND WMA BIT RATE : 32 KBPS ~ 320 KBPS
- THE PERFORMANCE OF PLAYING MP3 DISC IS VARIOUS FROM THE QUALITY OF RECORDING DISC AND THE METHOD OF RECORDING. FURTHERMORE, THE SEARCHING LEAD-TIME FOR MP3-CD IS LONGER THAN NORMAL CD DUE TO DIFFERENCE FORMAT.

● **REPEAT/INTRO/RANDOM MODE**

PRESS THE REPEAT/INTRO/RANDOM BUTTON BEFORE OR DURING PLAYBACK, A SINGLE TRACK, SINGLE FOLDER (MP3 ONLY) OR ALL THE TRACKS CAN BE PLAYED IN DIFFERENCE MODE AS FOLLOW:-

FOR CD



PLAY MODE	INDICATOR ON LCD DISPLAY
REPEAT TRACK	
REPEAT ALL	ALL
INTRO	INTRO
RANDOM	RANDOM
OFF MODE	-----

FOR MP3/WMA DISC

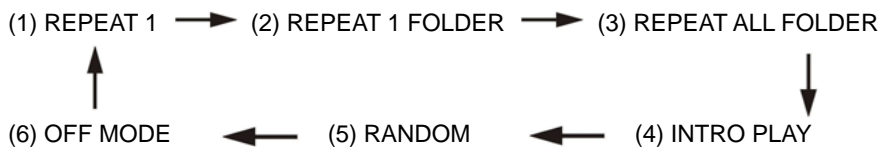

PLAY MODE	INDICATOR ON LCD DISPLAY
REPEAT SINGLE TRACK	
REPEAT ALL TRACKS	ALL
REPEAT SINGLE FOLDER	FOLDER
INTRO PLAY MODE	INTRO
RANDOM MODE	RANDOM
OFF MODE	-----

● **REPEAT PLAY**

YOU CAN LISTEN THE DESIRED TRACKS OR FOLDER REPEATEDLY BY THIS FUNCTION.

● **INTRO PLAY (BY REMOTE CONTROL)**

YOU CAN LISTEN THE BEGINNING (10 SECONDS) OF EACH TRACK IN A CD BY THIS FUNCTION & SAVING YOUR TIME TO SEARCH THE DESIRE SONG

● **RANDOM PLAY**

YOU CAN LISTEN ALL THE TRACKS OR FOLDER IN A RANDOM ORDER BY THIS FUNCTION

CD DISC PROGRAMMING (BY REMOTE CONTROL)

UP TO 32 TRACKS CAN BE PROGRAMMED FOR CD OR MP3 FILE AND PLAY IN ANY ORDER. BEFORE USE, BE SURE THE SYSTEM IS AT STOP MODE BEFORE PROGRAMMING:-

1. SET IN CD/USB MODE & STOP THE CD PLAYBACK.
2. PRESS THE "PROGRAM" BUTTON, "PROG" WILL APPEAR ON LCD DISPLAY (2). MOREOVER, IT WILL INDICATE PROGRAM NO. AND DIGITS FOR TRACK NO. TO BE PROGRAMMED.
3. SELECT A DESIRED TRACK BY PRESSING SKIP ►► (24) OR ◀◀ (13) BUTTONS.
4. PRESS THE "PROGRAM" BUTTON TO STORE THE TRACK INTO MEMORY.
5. REPEAT STEPS 3 AND 4 TO ENTER ADDITIONAL TRACKS INTO THE MEMORY IF NECESSARY.
6. WHEN ALL THE DESIRED TRACKS HAVE BEEN PROGRAMMED, PRESS CD "PLAY/PAUSE/STOP" ►||/■ (16) BUTTON TO PLAY THE DISC IN ASSIGNED ORDER.
7. TO CANCEL THE PROGRAMMED FILE, PRESS "STOP" BUTTON ON REMOTE HANDSET UNTIL "PROG" IS DISAPPEAR ON LCD DISPLAY (2)

PLAYBACK OF MP3 SONG VIA USB STORAGE MEDIA OR MEMORY CARD

CONNECTING

THE SYSTEM IS ABLE TO DECODE AND PLAYBACK ALL MP3 FILE WHICH STORED IN THE MEMORY MEDIA WITH USB CONNECTING PORT OR SD/MMC MEMORY CARD.

1. SET FUNCTION SELECTOR (6) AT USB/SD POSITION AND THEN PRESS SOURCE BUTTON (4) TO SELECT "USB OR CARD" MODE.
2. PLUG-IN THE USB PLUG WITH THE FACE UP & MAKE SURE IT GOING INTO COMPLETELY OR INSERT THE MEMORY CARD IN THE DIRECTION OF THE ARROW AS SHOWN IN THE LABEL ON THE UNDERSIDE OF THE MEMORY CARD SLOT COVER. INSERT STRAIGHT WITHOUT BENDING.
- **CONNECTING THE USB UPSIDE DOWN OR BACKWARDS COULD DAMAGE THE AUDIO SYSTEM OR THE STORAGE MEDIA (USB THUMB DRIVE / SD/MMC CARD). CHECK TO BE SURE THE DIRECTION IS CORRECT BEFORE CONNECTION.**
3. THE SYSTEM WILL START READING THE STORAGE MEDIA AUTOMATICALLY AFTER CONNECTING, AND LCD DISPLAY (2) WILL SHOW THE TOTAL NUMBER OF MP3/WMA FILES AND TOTAL NUMBER OF FOLDER BEING DETECTED.
4. REPEAT THE SAME PLAYBACK PROCEDURE AS PLAYING CD/MP3 DISC AS ABOVE

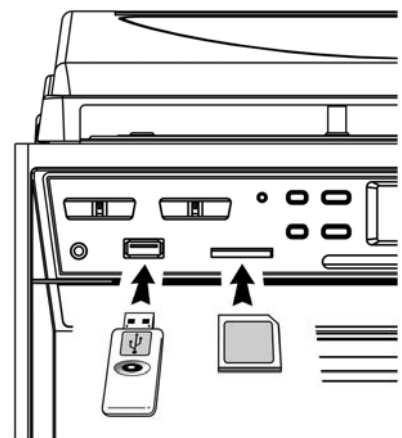

REMARK

- THE SYSTEM CAN DETECT AND READ THE FILE UNDER MP3 AND WMA FORMAT ONLY THROUGH THE USB PORT.
- **IF CONNECT THE SYSTEM TO MP3 PLAYER VIA THE USB SOCKET, DUE TO VARIANCES IN MP3 ENCODING FORMAT, SOME MP3 PLAYER MAY NOT BE ABLE TO PLAY VIA THE USB SOCKET. THIS IS NOT A MAUFUNCTION OF THE SYSTEM.**

PHONO

NOTED:

- REMOVE THE STYLUS PROTECTOR.
- BE SURE THAT THE TONE ARM IS BEING DETACHED FROM THE TONE ARM REST BEFORE OPERATING AND RE-SECURED AGAIN AFTERWARDS.

1. SELECT TO "PHONO" FUNCTION (6).
2. SET THE SPEED SELECTOR TO THE PROPER POSITION DEPENDING ON THE RECORD TO BE PLAYED.
3. PLACE THE RECORD ON THE PLATTER (USE THE SPINDLE ADAPTOR IF REQUIRED).
4. LIFT THE TONE ARM FROM THE REST AND SLOWLY MOVE IT TO THE RECORD SIDE. THE PLATTER WILL START TO ROTATE.
5. PLACE THE TONE ARM TO THE DESIRED POSITION OF THE RECORD.
6. ADJUST THE VOLUME TO THE DESIRED LEVEL.
7. AT THE END OF RECORD, THE PLATTER WILL AUTOMATICALLY STOP ROTATING. LIFT THE TONE ARM FROM THE RECORD AND RETURN IT TO THE REST.
8. TO STOP MANUALLY, LIFT THE TONE ARM FROM THE RECORD AND RETURN IT TO THE REST.

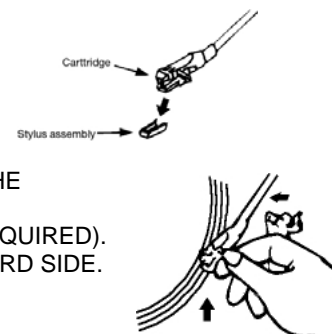

REMARK : AS SOME KIND OF RECORD THE AUTO-STOP AREA WAS OUT OF THE UNIT SETTING, SO IT WILL STOP BEFORE THE LAST RACK FINISH. IN THIS CASE, SELECT THE AUTO-STOP SWITCH TO "OFF" POSITION, THEN IT WILL RUN TO THE END OF THE RECORD BUT WILL NOT STOP AUTOMATICALLY (TURN OFF THE POWER BUTTON OR SWITCH BACK THE AUTO-STOP SWITCH (32) TO "ON" POSITION TO STOP THE PLATTER ROTATE). THEN PUT BACK THE TONE ARM TO THE REST POSITION.

LINE OUT CONNECTION

YOU CAN CONNECT THE SYSTEM TO YOUR WHOLE HI-FI SYSTEM BY CONNECTING THE LINE OUT SOCKET (32) TO THE AUXILIARY INPUT SOCKET WITH A RCA CABLE (NOT INCLUDED).

LISTING TO TAPE

GENERAL OPERATION

STOP / EJECT KEY	PRESS TO STOP ALL DECK OPERATION. PRESS AGAIN TO OPEN THE CASSETTE DOOR.
FAST FORWARD KEY & FAST REWIND KEY	PRESS TO START RAPID TAPE WINDING IN EITHER FORWARD OR REVERS DIRECTION. PRESS STOP / FAST REWIND KEY EJECT KEYS WHEN THE CASSETTE SPOOLS STOP TURNING.
PLAY KEY	PRESS TO START PLAYING TAPE.
PAUSE KEY	PRESS TO STOP TAPE OPERATION TEMPORARILY. PRESS AGAIN TO RESUME PLAY.
RECORD KEY (DECK 1 ONLY)	PRESS TOGETHER WITH PLAY KEY TO START TAPE RECORDING.

PLAYBACK

- SELECT "TAPE" FUNCTION (6).
- PUT IN THE CASSETTE TAPE.
- PRESS PLAY KEY TO ACTIVE PLAYBACK
- ADJUST THE VOLUME CONTROL (19) TO THE DESIRE LEVEL.
- USE PAUSE KEY WHEN YOU WANT TO STOP PLAYBACK TEMPORARILY.
- PRESS STOP / EJECT KEY WHEN FINISHED.

REMARK:

IT IS POSSIBLE TO PLAY BOTH CASSETTE PLAYERS ONE AFTER THE OTHER. IF YOU PRESS THE BUTTON "PAUSE" AND "PLAY" AT DECK 1 AND BUTTON "PLAY" AT DECK 2, THAN THE TAPE OF DECK 1 WILL BE START TO PLAY AUTOMATICALLY AFTER THE TAPE OF DECK 2 IS FINISHED.

RECORDING

A. RECORDING FROM TAPE (DECK 2 TO DECK 1)

THIS UNIT ENABLES YOU TO DUPLICATE A PRE-RECORDED TAPE TO ANOTHER TAPE. IT IS PERFORMED ONLY ONE WAY FROM DECK 2 (PLAYBAK) TO DECK 1 (RECORDING).

DUBBING AT NORMAL SPEED

- SELECT " TAPE " FUNCTION (6).
- INSET A PRE-RECORDED CASSETTE INTO DECK 2 AND A BLANK CASSETTE TAPE INTO DECK 1.
- PRESS THE " PAUSE " KEY AND THEN PRESS THE " RECORD " AND " PLAY " KEY AT DECK 1.
- PRESS THE " PLAY " KEY TO START PLAYBACK AT DECK 2 & THEN PRESS " PAUSE " KEY AT DECK 1 TO START DUBBING.
- PRESS " PAUSE " KEY AT DECK 1 & " STOP " KEY AT DECK 2 WHEN FINISH.

DUBBING AT HIGH SPEED

THIS UNIT IS QUIPPED WITH A HIGH SPEED DUBBING SYSTEM WHICH CAN SAVE THE TIME FOR DUBBING BY 2/3 WHEN COMPARE TO NORMAL SPEED.

- PRESS THE " DUBBING " BUTTON (23) TO " HI " POSITION AND THEN FOLLOW THE SAME PROCEDURES AS STIPULATED IN "DUBBING AT NORMAL SPEED".
- WHEN DUBBING A PRE-RECORDED CASSETTE TAPE AT HIGH SPEED, A CHATTERING SOUND IS BEING HEARD. TO AVOID THIS, SET THE VOLUME CONTROL TO A MINIMUM LEVEL.
- DO NO ACTIVE/DE-ACTIVE THE "HI-NOR. DUBBING" BUTTON DURING DUBBING, THIS WILL VARY THE SPEED OF RECORDING AND MAY BE DAMAGE THE CASSETTE TAPE.

B. RECORDING FROM RADIO

- SELECT " TUNER " FUNCTION (6).
- TUNE TO THE DESIRE STATION AND INSERT A BLANK CASSETTE TAPE IN DECK 1.
- PRESS "RECORD" & "PLAY" KEY TO START RECORDING.
- PRESS "PAUSE" KEYS AND THEN "STOP/EJECT" KEY WHEN FINISH.

C. RECORDING FROM PHONO

- SELECT "PHONO" FUNCTION (6).
- INSERT A BLANK CASSETTE TAPE IN DECK 1 WHICH SUITABLE FOR RECORDING.
- PRESS "PAUSE" KEY FIRST AND THEN "RECORD" & "PLAY" KEY AT CASSETTE. RECORDING FUNCTION IS NOW STAND BY.
- START THE PLAYBACK AT PHONO AND THEN PRESS "PAUSE KEY" AT CASSETTE TO START RECORDING.
- TO STOP RECORDING, PRESS "PAUSE" KEY AND THEN "STOP/EJECT" KEY ON CASSETTE TAPE DECK FIRST, THEN RETURN THE TONE ARM BACK TO THE REST STATION AT PHONO.



ENCODING OF PHONO OR CASSETTE TAPE INTO MP3 FILE

THE SYSTEM IS ABLE TO ENCODE RECORD (FROM PHONO) AND CASSETTE DECK FILE (FROM TAPE) TO MP3 FORMAT AND RECORDING AT MEMORY MEDIA WITH USB CONNECTING PORT OR SD/MMC CARD.

A) PHONO ENCODING

- 1) PLUG IN THE USB PEN DRIVE FOR RECORDING (MAKE SURE IT AHD ENOUGH EMPTY SPACE).
- 2) SET THE FUNCTION BUTTON (6) TO "PHONO" POSITION AND THEN PRESS THE "RECORD" BUTTON (3) DIRECTLY.
- 3) THE LCD DISPLAY (2) WITH SHOW THE WORD "USB" AND FLASHING, AFTER THEN DISPLAY "  " & " **REC** " AND FLASHING. NOW THE SYSTEM IS STARTING THE ENCODING MODE.
- 4) START PLAYBACK AT PHONO FOR THE TRACK WHICH YOU WANT TO RECORD TO USB OR SD CARD.
- 5) AFTER FINISH OF RECODING, PRESS AND HOLD THE "RECORD" BUTTON (3) UNTIL THE LCD STOP FLASHING AND RETURN TO "PHONO" MODE.

B) CASSETE ENCODING

- 1) PLUG IN THE USB PEN DRIVE FOR RECORDING (MAKE SURE IT AHD ENOUGH EMPTY SPACE).
- 2) SET THE FUNCTION BUTTON (6) TO "TAPE" MODE AND THEN PRESS THE "RECORD" BUTTON (3) DIRECTLY.
- 3) THE LCD DISPLAY (2) WITH SHOW THE WORD "USB" AND FLASHING, AFTER THEN DISPLAY "  " & " **REC** " AND FLASHING. NOW THE SYSTEM IS STARTING THE ENCODING MODE.
- 4) START PLAYBACK OF CASSETTE TAPE(AT EITHER DECK 1 OR 2) WHICH THE TRACK YOU PREPARE TO ENCODING TO MP3 FORMAT.
- 5) AFTER FINISH OF RECODING, PRESS AND HOLD THE "RECORD" BUTTON (3) UNTIL THE SYMBOL "  " & " **REC** " DISAPPEAR AND REUME TO "TAPE" MODE ON LCD DISPLAY (2).

C) FILE COPY FROM USB TO SD OR VICE VERSA

THE SYSTEM ALLOW TO COPY THE FILES FROM THE USB SOURCE TO SD/MMC CARD BY PRESSING THE "RECORD" BUTTON (3):-

I) COPYING 1 TRACK (ASSUME COPY FROM SD CARD TO USB MODE)

1. PERFORM NORMAL PLAYBACK OF THE TRACK AT SD/MMC CARD YOU WANT TO COPY,
2. PRESS "RECORD" BUTTON (3) DURING THE PLAYBACK OF THE DESIRE TRACK, UNIT WILL DISPLAY "  " & " **REC** " AND FLASHING. COPYING IS PERFORMING NOW.
3. AFTER COPYING IS COMPLETED, UNIT WILL STOP PLAYBACK AUTOMATICALLY.

II) COPYING ALL TRACKS (ASSUME COPY FROM SD CARD TO USB MODE)

1. SELECT "SD" MODE AND THEN INSERT THE SD/MMC CARD YOU WANT TO COPY.
2. AFTER READING OF CARD INFORMATION IS COMPLETED, PRESS THE "RECORD" BUTTON (3) AND THE UNIT WILL DISPLAY "  " & " **REC** " AND FLASHING. COPYING IS PERFORMING NOW.
3. AFTER COPYING IS COMPLETED, UNIT WILL STOP AUTOMATICALLY.

REMARK:-

- THE RECORDING SPEED IS 1:1 AND ACCORDING TO THE ACTUAL PLYING TIME OF THE PHONO OR TAPE
- DURING COPY MODE, THE SYSTEM WILL COPY THE MP3/WMA FILE ONLY.
- THE SYSTEM WILL CRATE A "AUDIO" FOLDER FOR ENCODING FILE AND "FCOPY" FOR COPYING FILE.
- THE RECORDING FORMAT IS PRESET AT – MP3 BIT RATE : 128 KBPS, SAMPLING RATE : 44.1KHZ
- NO SONG TITLE WILL BE RECORDED DURING ENCODING MODE
- TO INTERRUPT THE RECODING, PRESS THE "RECORD" BUTTON AGAIN DURING RECORD MODE.
- THE SYSTEM WILL STORE THE FILE TO USB SOURCE FIRST IF BOTH USB AND SD SLOT ARE BEING OCCUPIED DURING ENCODING OF PHONO OR TAPE MODE.
- **COPY MP3 FILE FROM USB/SD WILL BE SUCCESSFUL ONLY ENTIRE SONG BEING COPIED, IF TERMINATE THE COPYING PROCESS INTERMEDIATELY, THERE IS NO TRACK BEING RECORDED NOR STORED TO THE USB OR SD/MMC CARD**

D) ENCODING BITRATE (BY REMOTE HANDSET)

YOU CAN SELECT THE DESIRED BITRATE DURING ENCODING, THE HIGHER BIT RATE WILL GENERATE BETTER SOUND QUALITY AND OCCUPY MORE SPACE OF MEMORY. THE SELECTABLE RANGE IS FROM 32 / 64 / 96 / 128 / 192 / 256 KBPS RESPECTIVELY

- 1) SET IN " PHONO " FUNCTION (6) & REMAIN STOP MODE.
- 2) PRESS THE " INFO " FUNCTION AND THE LCD DISPLA (2) WILL SHOW THE DEFAULT BITRATE (128 KBPS)
- 3) PRESS SKIP ►► OR ◄◄ BUTTONS (13,24) TO SELECT THE DESIRE BITRATE FOR ENCODING.
- 4) PRESS AGAIN THE " INFO " TO CONFIRM THE SETTING AND THE LCD DISPLAY (2) WILL RESUME TO " PHONO " MODE

E) TRACK SEPARATION (BY REMOTE HANDSET)

YOU CAN DIVIDE THE RECORDING MUSIC FROM PHONO OR TAPE TO USB/SD TRACK BY TRACE DURING ENCODING. EVERY TIME WHEN PRESS THE " **TS** " (TRACK SEPARATION) BUTTON ONCE AT REMOTE HANDSET DURING ENCODING FROM PHONO OR TAPE TO USB/SD, THE SYSTEM WILL GENERATE A NEW TRACK AND CONTINUOUS THE RECRODING. THE TEXT " PHONO " OR " TAPE " AT LCD DISPLAY (2) WILL FLASHING ONE TIME, IT MEAN THE UNIT IS CREATING A NEW TRACK SUCCESSFULLY.

FILE DELETE AT USB/SD (BY REMOTE HANDSET)

THE SYSTEM IS ABLE TO ERASE THE FILE STORED INSIDE THE USB PEN DRIVE OR SD CARD BY FOLLOWING:-

I) SINGLE FILE DELETE

1. SELECT AT " USB " OR " SD " MODE.
2. PRESS AND HOLD THE " INFO " BUTTON FOR 3 SECONDS AND THE LCD DISPLAY (2) WILL SHOW (DEL ---001)
3. PRESS SKIP FORWARD►► OR SKIP BACKWARD◄◄ BUTTON TO SELECT THE FILE GOING TO DELETE
4. PRESS THE " REC " BUTTON TO ENTER " YES / NO " MODE AND THEN PRESS SKIP FORWARD►► OR SKIP BACKWARD◄◄ TO SELECT " YES " OR " NO ".
5. PRESS THE " REC " BUTTON AGAIN TO CONFIRM THE SETTING.

II) ALL FILES DELETE (BY REMOTE CONTROL)

1. SELECT AT " USB " OR " SD " MODE.
2. PRESS AND HOLD THE " INFO " BUTTON FOR 3 SECONDS AND THE LCD DISPLAY (2) WILL SHOW (DEL ---001)
3. PRESS AND HOLD THE " INFO " BUTTON AGAIN AND THE LCD WILL SHOW " FORMAT / Y/N " AND FLASHING. THEN PRESS SKIP FORWARD►► OR SKIP BACKWARD◄◄ TO SELECT " Y (YES) " OR " N (NO) ".
4. PRESS THE " REC " BUTTON AGAIN TO CONFIRM THE SETTING.

REMARK :

- ALL THE FILES INSIDE THE USB STORAGE MEDIA OR SD CARD WILL BE DELETED COMPLETELY AFTER CONFIRMING TO " Y (YES) " MODE.
- PRESS " STOP " BUTTON ONCE AT REMOTE HANDSET TO QUITE DELETE MODE

REMOVING OF USB / MEMORY CARD

TO REMOVE THE USB / MEMORY CARD, TURN OFF THE POWER OR SWITCH THE FUNCTION MODE TO EITHER CD, TAPE OR TUNER FIRST. FOR USB PORT – UN-PLUG IT BY PULLING OUT THE USB SOCKET DIRECTLY, FOR MEMORY CARD – PRESS THE MEMORY CARD INWARD & THEN RELEASE, NOW THE CARD BEING PARTIALLY EJECT AND YOU CAN REMOVE IT BY HAND.

X-BASS SOUND EFFECT

PRESS THE X-BASS BUTTON (17) TO ACTIVE X-BASS FUNCTION AND EHNANCE THE BASS EFFECT AT " ON  " POSTION.

REMOTE CONTROL TRANSMITTER

BATTERY INSTALLATION (BATTERY NOT PROVIDED)

THE INFRA-RED TRANSMITTER REQUIRES 2 PC AAA SIZE BATTERY FOR OPERATION

BUTTON DESCRIPTION

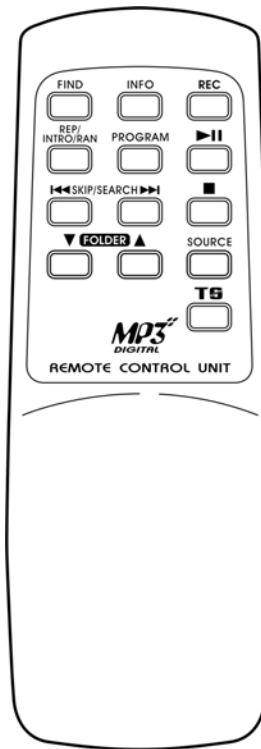

- | | |
|----------------------------|---|
| 1) FIND | IN MP3/WMA PLAYBACK, PRESS TO ACTIVE FILE/FOLDER NAME SEARCH FUNCTION. |
| 2) INFO | PRESS TO SELECT ENCODING BITRATE |
| 3) REC | PRESS TO ACTIVE ENCODING OR RECCRDRING FUNCTION |
| 4) REP/INTRO/RAN | IN SD/USB MODE, PRESS TO ACTIVE REPEAT / INTRO / RANDOM FUNCTION |
| 5) PROGRAM | IN SD/USB MODE, PRESS TO ACTIVE PROGRAMMING FUNCTION |
| 6) PLAY/PAUSE ► | IN SD/USB MODE, PRESS ONCE TO START PLAYBACK. PRESS AGAIN TO ENTER PAUSE MODE. |
| 7) SKIP/SEARCH FORWARD ►►► | PRESS ONCE TO SKIP TO NEXT TRACK, PRESS & HOLD FOR SEARCH FORWARD |
| SKIP/SEARCH BACKWARD ◀◀◀ | PRESS ONCE TO SKIP TO PREVIOUS TACK.PRESS & HOLD FOR SEARCH BACKWARD |
| 8) STOP ■ | IN SD/USB MODE, PRESS TO STOP PLAYBACK OR CANCEL THE STORED PROGRAM. |
| 9) FOLDER UP ▲/DOWN ▼ | IN SD/USB MODE, PRESS TO SELECT FOLDER UP OR DOWN |
| 10) SOURCE | IN SD/USB MODE, PRESS TO SELECT SD OR USB MODE REPEATLY |
| 11) TRACK SEPARATION | PRESS TO DIVIDE THE RECORDING TRACK AT TURNTABLE OR TAPE ONE BY ONE DURING ENCODING |



IF AT ANY TIME IN THE FUTURE YOU SHOULD NEED TO DISPOSE OF THIS PRODUCT PLEASE NOTE THAT: WASTE ELECTRICAL PRODUCTS SHOULD NOT BE DISPOSED OF WITH HOUSEHOLD WASTE. PLEASE RECYCLE WHERE FACILITIES EXIST. CHECK WITH YOUR LOCAL AUTHORITY OR RETAILER FOR RECYCLING ADVICE. (WASTE ELECTRICAL AND ELECTRONIC EQUIPMENT DIRECTIVE)