

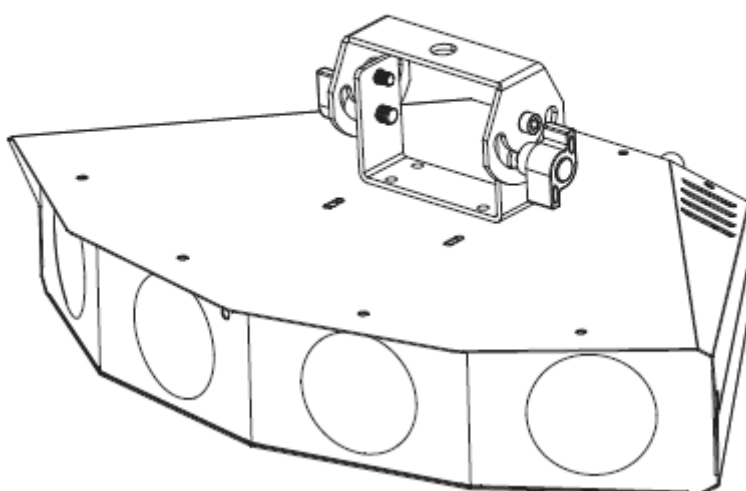

Monster Quad



Instrucciones de usuario

A.D.J. Supply Europe B.V.
Junostraat 2
6468 EW Kerkrade
Países Bajos
www.americandj.eu

©2013 **ADJ Products, LLC** todos los derechos reservados. La información, especificaciones, diagramas, imágenes e instrucciones presentes están sujetos a cambio sin previo aviso. El logotipo de ADJ Products, LLC y los nombres y números de identificación del producto aquí contenidos son marcas comerciales de ADJ Products, LLC. La protección de derechos de propiedad aquí manifestada incluye todas las formas y tipos de materiales e información amparados por el derecho de propiedad contemplados ahora por la legislación reglamentaria o judicial, o que se otorguen en lo sucesivo. Los nombres de productos usados en este documento pueden ser marcas comerciales o marcas registradas de sus respectivas empresas, y así se reconoce. Todas las marcas y nombres de producto que no son ADJ Products, LLC son marcas comerciales o marcas registradas de sus respectivas empresas.

ADJ Products, LLC y todas las empresas asociadas declinan por la presente todas y cada una de las responsabilidades por daños materiales, eléctricos, al equipo y edificios, o lesiones a cualquier persona, y el perjuicio económico directo o indirecto relacionado con el uso o con la confianza en cualquier información contenida en este documento y/o como resultado de un montaje, instalación, aparejamiento y manejo inapropiado, inseguro, insuficiente o negligente de este producto.

Contenidos

INFORMACIÓN GENERAL.....	4
INSTRUCCIONES GENERALES	4
CARACTERÍSTICAS	4
PRECAUCIONES DE MANEJO.....	4
PRECAUCIONES DE SEGURIDAD.....	4
PRECAUCIONES DE SEGURIDAD.....	5
PRECAUCIONES PARA COLGAR.....	5
INSTALACIÓN	5
GRÁFICA DE MENÚ DE SISTEMA.....	7
MENÚ DE SISTEMA	7
CONTROL IR	9
FUNCIONAMIENTO	9
CONFIGURACIÓN MAESTRO-ESCLAVO	10
CABLE DE ALIMENTACIÓN EN CADENA	10
MODO 1 CANAL DMX	11
SUSTITUCIÓN DEL FUSIBLE	11
LIMPIEZA.....	11
RESOLUCIÓN DE PROBLEMAS.....	11
ESPECIFICACIONES.....	12
ROHS - Una magnífica contribución para la conservación del medio ambiente.....	13
RAEE – Residuos de Aparatos Eléctricos y Electrónicos	14
NOTAS.....	15

INFORMACIÓN GENERAL

Desembalaje: Gracias por haber adquirido el Monster Quad de ADJ Products, LLC. Todos los Monster Quad se han probado meticulosamente y se han expedido en perfectas condiciones de funcionamiento. Examine con cuidado la caja en que se entrega para detectar daños que puedan haber ocurrido durante el transporte. Si la caja parece dañada, inspeccione con cuidado su aparato en busca de daños y asegúrese de que todo el equipamiento necesario para hacer funcionar la unidad ha llegado intacto. En caso de que haya encontrado daños o piezas que faltan, póngase en contacto con nuestro número de asistencia para recibir las instrucciones pertinentes. Por favor, no devuelva esta unidad a su distribuidor sin haberse puesto primero en contacto con el servicio de asistencia al cliente.

Introducción: El Monster Quad es un moonflower y efecto de luz LED inteligente DMX. El Monster Quad puede funcionar como un dispositivo independiente o en una configuración Maestro/Esclavo. El Monster Quad tiene tres modos de funcionamiento: modo activo por sonido, modo show y control DMX. *Para mejores resultados use niebla o humo de efectos especiales para realzar los haces luminosos.*

Asistencia al cliente: Si encuentra cualquier problema, sírvase contactar con su tienda American Audio de confianza.

También le ofrecemos la posibilidad de contactarnos directamente: Puede hacerlo a través de nuestro sitio web www.americandj.eu o por correo electrónico: support@americandj.eu

¡Precaución! Para evitar o reducir el riesgo de descarga eléctrica o incendio, no exponga esta unidad a la lluvia o a la humedad.

¡Precaución! *Esto puede causar daños graves en los ojos. ¡Evite en todo momento mirar directamente a la fuente luminosa!*

INSTRUCCIONES GENERALES

Para optimizar el rendimiento de este producto, lea por favor con cuidado estas instrucciones de funcionamiento y familiarícese con las operaciones básicas de esta unidad. Estas instrucciones contienen información de seguridad importante que concierne al uso y mantenimiento de esta unidad. Guarde este manual con la unidad, para futuras consultas.

CARACTERÍSTICAS

- Compatible con protocolo DMX-512 (1 canal DMX)
- 3 Modos de funcionamiento: Activo por Sonido, Modo Show y Control DMX
- Micrófono interno
- Pantalla digital para dirección y ajuste de función
- Cable de alimentación en cadena (Ver página 10)

PRECAUCIONES DE MANEJO

¡Cuidado! No hay piezas reparables por el usuario dentro de esta unidad. No intente ninguna reparación por sí mismo; si lo hace así, invalidará la garantía del fabricante. En el caso improbable de que su unidad precise reparación, contacte con ADJ Products, LLC.

ADJ Products, LLC no aceptará ninguna responsabilidad por daños que resulten como consecuencia de no tener en cuenta este manual o por cualquier modificación no autorizada de esta unidad.

PRECAUCIONES DE SEGURIDAD

¡Por su propia seguridad, lea y comprenda este manual completamente antes de intentar instalar o poner en funcionamiento esta unidad!

- Para reducir el riesgo de descarga eléctrica o incendio, no exponga esta unidad a la lluvia o a la humedad.
- No derrame agua u otros líquidos dentro o sobre la unidad.
- Asegúrese de que el enchufe al que conecte la unidad se corresponde con el voltaje requerido.
- No intente hacer funcionar esta unidad si el cable de alimentación está rasgado o roto.

PRECAUCIONES DE SEGURIDAD

- No intente quitar ni arrancar la toma de tierra del cable eléctrico. Esta toma se usa para reducir el riesgo de descarga eléctrica y de fuego en caso de un cortocircuito interno.
- Desconecte de la alimentación principal antes de hacer ningún tipo de conexión.
- No quite la cubierta en ninguna circunstancia. No hay piezas reparables por el usuario en el interior.
- Nunca ponga en funcionamiento esta unidad cuando se haya quitado la cubierta.
- Asegúrese siempre de montar esta unidad en una zona que permita la ventilación adecuada. Deje aproximadamente 6" (15 cm) entre este dispositivo y una pared.
- No intente poner en funcionamiento esta unidad si ha recibido algún daño.
- Esta unidad está indicada solo para su uso en interiores; el uso de este producto en exteriores anula todas las garantías.
- Monte siempre esta unidad en lugar estable y seguro.
- Los cables de alimentación deberían colocarse de forma que no estén expuestos a que se pisen o queden aprisionados por objetos colocados sobre o contra ellos, poniendo particular atención a los cables en los enchufes, en las cajas eléctricas y en el punto en el que salen del aparato.
- Limpieza - El dispositivo debe limpiarse sólo según lo recomendado por el fabricante. Ver página 11 para detalles de limpieza.
- Calor - Este dispositivo debe situarse alejado de fuentes de calor como radiadores, rejillas de calefacción, estufas u otros aparatos (incluyendo amplificadores) que produzcan calor.
- Personal técnico cualificado debe revisar el dispositivo cuando:
 - A. Se hayan caído objetos o se haya derramado líquido sobre el aparato.
 - B. El aparato se haya expuesto a lluvia o agua.
 - C. El aparato no parezca funcionar normalmente o se aprecien cambios sensibles en el rendimiento.

PRECAUCIONES PARA COLGAR

La instalación del dispositivo se debe asegurar siempre con una fijación de seguridad secundaria, como un cable de seguridad apropiado.

Independientemente de la opción de anclaje que escoja para su Monster Quad, asegúrese siempre de asegurar su dispositivo con un cable de seguridad (no incluido). Fije un cable de seguridad al perno de seguridad proporcionado.

Cuidado: Para protección adicional, monte los dispositivos en áreas apartadas de las zonas de paso, asientos o áreas donde el aparato pueda estar al alcance de personal no autorizado.

Antes de montar el dispositivo en cualquier superficie, asegúrese de que el área de instalación puede sostener un punto de carga mínimo de 10 veces el peso del aparato.

Para evitar lesiones, no se quede nunca directamente debajo del aparato cuando monte, desmonte o repare el dispositivo.

Utilice siempre e instale un cable de seguridad (no incluido) como medida de seguridad para prevenir daños accidentales y/o lesiones en caso de que la abrazadera falle.

Asegúrese de completar todos los procedimientos de anclaje e instalación antes de conectar el cable de alimentación al enchufe de pared adecuado.

INSTALACIÓN

Fuente de alimentación: El Monster Quad de ADJ contiene un conmutador de tensión automático, que detectará automáticamente la tensión cuando se conecte a la fuente de alimentación. Con este conmutador no hay necesidad de preocuparse por si la tensión es correcta; esta unidad se puede enchufar en cualquier parte.

DMX-512: DMX es la abreviatura de Digital Multiplex (Multiplexor Digital). Se trata de un protocolo universal usado por la mayoría de los fabricantes de iluminación y controladores como forma de comunicación entre dispositivos inteligentes y controladores. Un controlador DMX envía instrucciones de datos DMX desde el ordenador hasta el dispositivo. Los datos DMX se mandan como datos en serie que viajan de dispositivo a dispositivo a través de los terminales XLR DATA "IN" y DATA "OUT" ubicados en todos los dispositivos DMX (la mayoría de los controladores solo tienen un terminal DATA "OUT").

INSTALACIÓN (continuación)

Enlace DMX: DMX es un lenguaje que permite que todos los aparatos y modelos de los diferentes fabricantes puedan enlazar entre sí y operar desde un solo controlador, mientras que todos los dispositivos y el controlador sean compatibles con DMX. *Para asegurar una transmisión de datos DMX adecuada, cuando use varios dispositivos DMX trate de utilizar la menor cantidad de cable posible. El orden en el que los dispositivos se conectan en una línea DMX no influye en el direccionamiento DMX. Por ejemplo, un dispositivo asignado a una dirección 1 DMX se puede colocar en cualquier punto de la línea DMX, al principio, al final o en cualquier lugar entre medias. Así pues, el primer dispositivo controlado por el controlador debería ser el último dispositivo de la cadena. Cuando a un dispositivo se le asigna la dirección DMX 1, el controlador DMX sabe que ha de mandar los DATOS asignados a la dirección 1 a esa unidad, independientemente de dónde está ubicada dentro de la cadena DMX.*

Requisitos del cable de datos (Cable DMX) (Para DMX y funcionamiento Maestro/Esclavo): El Monster Quad se puede controlar por protocolo DMX-512. El Monster Quad es una unidad DMX de 1 canal. La dirección DMX se configura electrónicamente usando los controles del panel trasero de la unidad. Su unidad y su controlador DMX necesitan un cable de datos certificado DMX-512 de 110 Ohmios para entrada de datos y para salida de datos (Figura 1). Recomendamos cables DMX Accu-Cable. Si está usted fabricando sus propios cables, asegúrese de usar cable apantallado estándar de 110-120 Ohmios (Este cable se puede adquirir en casi todas las tiendas de sonido e iluminación profesional). Sus cables deben estar hechos con un conector XLR macho y hembra en cada extremo. Recuerde también que el cable DMX debe estar conectado en cadena y no se puede dividir.



Figure 1

Advertencia: Asegúrese de seguir las figuras dos y tres cuando haga sus propios cables. No use el terminal de tierra en los conectores XLR. No conecte el conductor de la pantalla del cable al terminal de tierra ni permita que el conductor de la pantalla haga contacto con el revestimiento exterior del XLR. Conectar la pantalla a tierra puede causar cortocircuito y un comportamiento irregular.

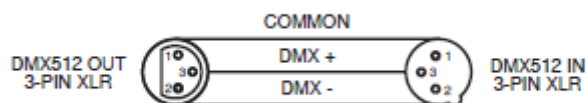

Figure 2



Figura 3

Configuración Pinado XLR

Pin1 = Tierra
Pin2 = Datos (negativo)
Pin3 = Datos (positivo)

Nota especial: terminación de línea. Cuando se usan tramos de cable más largos, podría hacerse necesario el uso de un terminador en la última unidad para evitar un comportamiento irregular. Un terminador es una resistencia de 110-120 Ohmios 1/4W que se conecta entre los pines 2 y 3 de un conector XLR macho (DATOS + y DATOS -). Esta unidad se inserta en el conector XLR hembra de la última unidad de su cadena de conexión para terminar la línea. Usar un cable terminador (ADJ número de pieza Z-DMX/T) disminuirá las posibilidades de un comportamiento irregular.



La terminación reduce los errores de señal y evita los problemas de transmisión de señal e interferencias.

Es siempre aconsejable conectar un terminador DMX (Resistencia 120 Ohmios, 1/4 W) entre PIN 2 (DMX-) y PIN 3 (DMX +) del último dispositivo. Figura 4

Conectores DMX XLR de 55 pines. Algunos fabricantes usan cables de datos DMX-512 de 5 pines para transmisión de DATOS, en lugar de 3 pines. Los dispositivos DMX de 5 pines se pueden implementar en una línea DMX XLR de 3 pines. Cuando implemente cables de datos estándar de 5 pines en una línea de 3 pines, debe usar un adaptador de cable; estos adaptadores se encuentran fácilmente en la mayoría de las tiendas de electricidad. La tabla inferior detalla una conversión de cable adecuada.

INSTALACIÓN (continuación)

Conversión XLR de 3 pines a 5 pines

Conductor	XLR Hembra (Salida) 3 pines	XLR Macho (Entrada) 5 pines
Tierra/Pantalla	Pin 1	Pin 1
Datos (señal -)	Pin 2	Pin 2
Datos (señal +)	Pin 3	Pin 3
Sin uso		Pin 4 - No usar
Sin uso		Pin 5 - No usar

GRÁFICA DE MENÚ DE SISTEMA

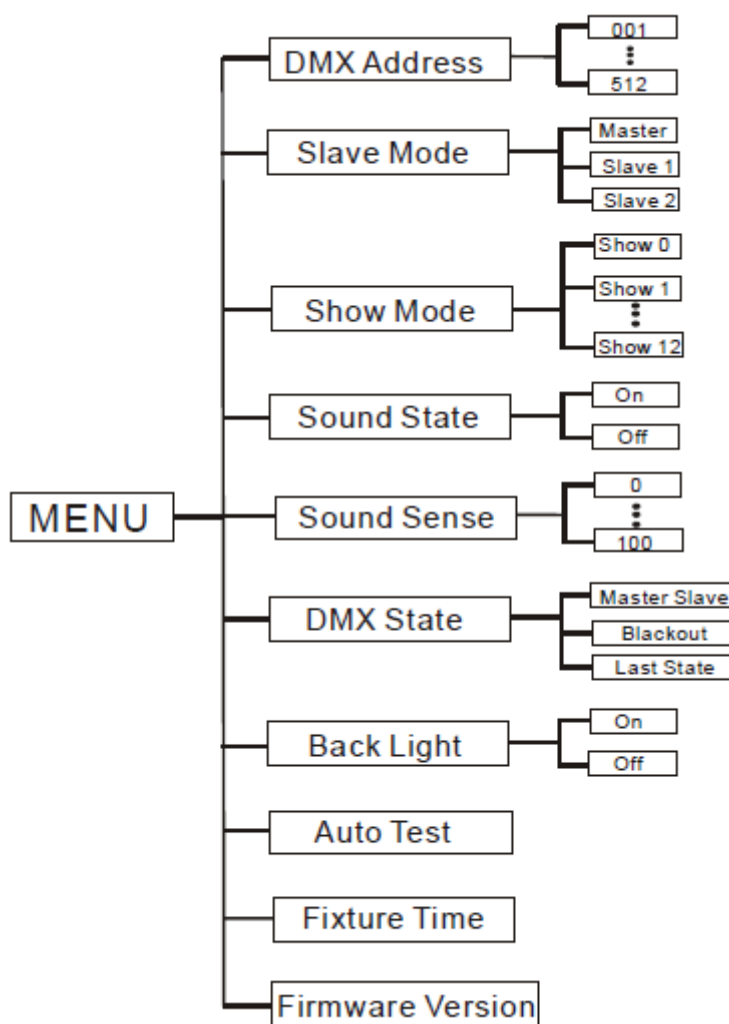

MENÚ DE SISTEMA

Menú de Sistema: Cuando haga los ajustes, pulse ENTER para confirmar la configuración, y luego pulse y mantenga pulsado el botón MENU durante al menos 3 segundos. Para salir sin hacer ningún cambio, pulse el botón MENU. La pantalla se bloqueará después de 30 segundos; pulse el botón MENU durante 3 segundos para desbloquearla.

Dirección DMX - Configurar la dirección DMX -

1. Pulse el botón MENU hasta que aparezca "DMX Address"; pulse ENTER.
2. "XXX" aparecerá en pantalla, donde "XXX" representa la dirección mostrada. Pulse los botones ARRIBA o ABAJO para encontrar la dirección deseada.
3. Pulse ENTER para confirmar, y luego pulse y mantenga pulsado el botón MENU durante al menos tres segundos para asignar.

MENÚ DE SISTEMA (continuación)

Modo Esclavo - Esto le permitirá configurar la unidad como esclavo en una configuración maestro/esclavo.

1. Pulse el botón MENU hasta que aparezca "Slave Mode"; pulse ENTER. Aparecerá en pantalla "Slave 1" o "Slave 2".
2. Pulse los botones ARRIBA o ABAJO hasta que aparezca la configuración deseada, y pulse ENTER para confirmar.

NOTA: En una configuración Maestro/Esclavo, puede poner un dispositivo como Maestro y luego configurar el siguiente dispositivo como "SL 2"; entonces los dispositivos harán un movimiento contrapuesto.

Modo Show - Modos Show 0 - 12 (Shows de fábrica).

1. Pulse el botón MENU hasta que aparezca "Show Mode"; pulse ENTER.
2. Ahora se mostrará "Show X", donde "X" representa un número entre 0-12. Los shows 1-12 son shows preestablecidos, mientras que "Show 0" es un show aleatorio. Pulse los botones ARRIBA o ABAJO para encontrar el show deseado, y pulse ENTER para confirmar. Después de pulsar ENTER, pulse y mantenga pulsado el botón MENU durante al menos 3 segundos para activar.

Estado de sonido - En este modo la unidad funcionará en modo activo por sonido.

1. Pulse el botón MENU hasta que aparezca "Sound State"; pulse ENTER.
2. Aparecerá en pantalla "On" u "Off". Use los botones ARRIBA o ABAJO para conmutar entre "On" y "Off".
3. Pulse ENTER para seleccionar su selección, y mantenga pulsado el botón MENU para activar.

Sensibilidad al sonido - Este modo le permite ajustar la sensibilidad al sonido del modo activo por sonido.

1. Pulse el botón MENU hasta que aparezca "Sound Sense"; pulse ENTER.
2. Use los botones ARRIBA o ABAJO para ajustar el nivel de sensibilidad al sonido. El nivel de sensibilidad se puede ajustar entre 0 (el menos sensible) y 100 (el más sensible).
3. Pulse ENTER para establecer el nivel deseado.

Estado DMX - Este modo se usa como modo de precaución. En caso de que se pierda la señal DMX, el modo de funcionamiento escogido en la configuración será el modo en que funcione el dispositivo cuando se pierda la señal. Puede también configurarlo como el modo de funcionamiento al que desearía que volviese la unidad cuando se encienda.

1. Pulse el botón MENU hasta que aparezca "DMX State"; pulse ENTER.
2. Aparecerá en pantalla "Master/Slave", "Blackout" o "Last State". Escoja el modo de funcionamiento en el que desea que arranque la unidad cuando se conecte la alimentación o cuando se pierda la señal.
 - Blackout - Si la señal DMX se pierde o si se desconecta y se vuelve a conectar la alimentación, la unidad pasará automáticamente a modo Standby.
 - Last State (Último estado) - Si la señal DMX se pierde o se interrumpe, el dispositivo se quedará en la última configuración DMX. Si se conecta la alimentación y está configurado este modo, la unidad pasará automáticamente a la última configuración DMX.
 - Maestro/Esclavo - Si la señal DMX se pierde o si se desconecta y se vuelve a conectar la alimentación, la unidad pasará automáticamente a modo Maestro Esclavo.
3. Pulse ENTER para confirmar la configuración deseada.

Retroiluminación - Con esta función puede hacer que la iluminación LCD se apague cuando pasen dos minutos.

1. Pulse el botón MENU hasta que aparezca "Back Light"; pulse ENTER.

MENÚ DE SISTEMA (continuación)

2. Aparecerá en pantalla "On" u "Off". Pulse los botones ARRIBA o ABAJO para seleccionar "On" y mantener la retroiluminación encendida todo el tiempo, u "Off" para que se apague a los 2 minutos. Pulse cualquier botón para hacer que la iluminación se active otra vez.
3. Pulse ENTER para confirmar.

Auto Test - Esta función ejecutará un programa de autocomprobación.

1. Pulse el botón MENU hasta que aparezca "Auto Test"; pulse ENTER.
2. Ahora el dispositivo ejecutará una autocomprobación. Pulse el botón MENU para salir.

Tiempo de dispositivo - Con esta función puede hacer que se muestre por pantalla el tiempo de funcionamiento de la unidad.

1. Pulse el botón MENU hasta que aparezca "Fixture Time"; pulse ENTER.
2. El tiempo de funcionamiento del dispositivo se mostrará ahora en pantalla. Pulse MENU para salir.

Versión de Firmware - Mostrará la versión de software

1. Pulse el botón MENU hasta que aparezca "Firmware Version". Pulse el botón ENTER y aparecerá en pantalla la versión de software.
2. Pulse el botón MENU para salir de esta función.

CONTROL IR

El mando a distancia por infrarrojos UC-IR (vendido por separado) tiene muchas funciones diferentes y le proporciona control total sobre su Monster Quad. Para controlar el dispositivo deseado, debe colocar el mando frente a dicho dispositivo y no encontrarse a más de 30 pies de distancia.

STAND BY - Pulsando este botón dejará la unidad en oscuridad total (blackout).

FULL ON - Este botón no funciona con este aparato.

FADE/GOBO - Cuando el modo por sonido está apagado, este botón hará transiciones de un color a otro.

COLOR - Pulse este botón para activar el modo de color. Utilice los botones 1-9 para seleccionar el color deseado.

STROBE - Pulse y mantenga pulsado este botón durante al menos 3 segundos para activar el estroboscopio aleatorio. Pulse este botón rápidamente para activar el estroboscopio activo por sonido.

SPEED - No es válido para este aparato.

SOUND ON & OFF - Estos botones activan y desactivan el modo activo por sonido.

SHOW - Pulse este botón para activar el modo show. Utilice los botones 1-9 para seleccionar el show deseado. Show 0 activa todos los shows.

"DIMMER +" y **"DIMMER -"** - Estos botones no se usan para este aparato.

FUNCIONAMIENTO

Modos de funcionamiento: El Monster Quad puede funcionar en tres modos diferentes. En cada modo puede hacer que el dispositivo funcione de forma independiente o en una configuración maestro/esclavo. Esta sección especificará las diferencias entre los modos de funcionamiento.

• Modo Activo por sonido:

El dispositivo reaccionará al sonido, moviéndose por los programas integrados.

• Modo Show:

Escoja 1 de los 12 modos de show para ejecutar.

• Modo control DMX:

Esta función le permitirá controlar las características de cada dispositivo individual con un controlador estándar DMX-512, como el Elation® Show Designer™.

FUNCIONAMIENTO (continuación)

Control DMX Universal: Esta función le permite usar un controlador DMX-512 universal Elation® para controlar las secuencias y patrones, atenuador y estroboscopio. Un controlador DMX le permite crear programas únicos, hechos a la medida de sus necesidades particulares.

1. El Monster Quad es un dispositivo DMX de 1 canal. Vea la página 11 para una descripción detallada de los valores y características DMX.

2. Para controlar su dispositivo en modo DMX, siga los procedimientos de instalación descritos en las páginas 5-7, así como las especificaciones de configuración incluidas con su controlador DMX.
3. Use los deslizadores del controlador para controlar las distintas características del dispositivo DMX.
4. Esto le permitirá crear sus propios programas.
5. Siga las instrucciones de la página 7 para establecer la dirección DMX.
6. Para tramos de cable más largos (más de 100 pies) use un terminador en el último dispositivo.
7. Para ayuda sobre el funcionamiento en modo DMX consulte el manual incluido con su controlador DMX.

Modo Activo por sonido: Este modo posibilita que una o varias unidades enlazadas funcionen al ritmo de la música.

1. Pulse el botón MENU hasta que aparezca "**Sound State**" y pulse ENTER.
2. Pulse los botones ARRIBA o ABAJO para escoger OFF u ON, y pulse ENTER; luego pulse y mantenga pulsado MENU durante 3 segundos para confirmar. Para ajustar la sensibilidad al sonido, vea la página 8.

Modo Show: En este modo puede escoger 1 de los 12 modos show para ejecutar.

1. Pulse el botón MENU hasta que aparezca "**Show Mode**" y pulse ENTER.
2. Pulse los botones ARRIBA o ABAJO hasta que encuentre el show deseado y pulse ENTER; luego pulse y mantenga pulsado MENU durante 3 segundos para confirmar. Vea la página 9 para más información.

CONFIGURACIÓN MAESTRO-ESCLAVO

Configuración Maestro-Esclavo: Esta función le permitirá enlazar hasta 16 unidades y hacerlas funcionar sin un controlador. En funcionamiento Maestro/Escravo una unidad actuará como unidad de control y las otras reaccionarán a los programas de la unidad de control. Cualquier unidad puede actuar como maestro o como esclavo.

1. Usando cables de datos DMX certificados, enlace sus unidades por medio del conector XLR en la parte posterior de las unidades. Recuerde que el conector XLR macho es la entrada y el conector XLR hembra es la salida. La primera unidad de la cadena (maestro) usará solamente el conector XLR hembra. La última unidad de la cadena usará solamente el conector XLR macho. Para tramos de cable más largos, sugerimos un terminador en el último dispositivo.
2. Configure la unidad Maestro con el modo de funcionamiento deseado.
3. Para las unidades esclavo, pulse el botón MENU hasta que la pantalla muestre "**Slave Mode**", y pulse ENTER. Configure las unidades esclavo como "**Slave 1**" o "**Slave 2**".
4. Las unidades esclavo seguirán ahora a la unidad Maestro.

CABLE DE ALIMENTACIÓN EN CADENA

Con esta función puede conectar un dispositivo a otro usando las conexiones IEC de entrada y salida. La cantidad que puede conectar es de 6 dispositivos como máximo para 120V y de 10 dispositivos como máximo para 240V. Después de haber alcanzado el número máximo de dispositivos, necesitará usar otra toma de alimentación. Tienen que ser los mismos dispositivos. NO mezcle dispositivos.

MODO 1 CANAL DMX

Canal	Valor	Función
1	0 - 7	SHOWS
	8 - 27	BLACKOUT
	28 - 47	SHOW 1
	48 - 67	SHOW 2
	68 - 87	SHOW 3
	88 - 107	SHOW 4
	108 - 127	SHOW 5
	128 - 147	SHOW 6
	148 - 167	SHOW 7
	168 - 187	SHOW 8
	188 - 207	SHOW 9
	208 - 227	SHOW 10
	228 - 247	SHOW 11
	248 - 255	SHOW 12
		ACTIVO POR SONIDO

SUSTITUCIÓN DEL FUSIBLE

Desconecte la unidad de su fuente de alimentación. Usando un destornillador de estrella, desatornille y quite el portafusibles. Quite el fusible fundido y sustitúyalo por uno nuevo.

LIMPIEZA

Limpieza del dispositivo: Debido a residuos de niebla, humo y polvo, la limpieza de las lentes ópticas internas y externas ha de efectuarse periódicamente para optimizar la producción de luz. La frecuencia de la limpieza depende del entorno en el que funcione el dispositivo (p. ej., humo, residuos de niebla, polvo, condensación). En uso intensivo de sala, recomendamos una limpieza mensual. Una limpieza periódica le asegurará una larga vida y una luz intensa.

1. Use limpiacristales normal y un paño suave para pasarlo por el revestimiento exterior.
2. Use un pincel para limpiar los respiraderos de refrigeración y la rejilla del ventilador.
3. Limpie la óptica externa y el espejo con limpiacristales y un paño suave cada 20 días.
4. Limpie la óptica interna con limpiacristales y un paño suave cada 30-60 días.
5. Asegúrese siempre de secar completamente todas las piezas antes de volver a enchufar la unidad.

RESOLUCIÓN DE PROBLEMAS

Resolución de problemas: A continuación se listan algunos problemas comunes que puede encontrar, con sus soluciones:

No sale luz de la unidad:

1. Asegúrese de que el fusible externo no está fundido. El fusible se encuentra en el panel trasero de la unidad.
2. Asegúrese de que el portafusibles está completa y adecuadamente fijado.

La unidad no responde al sonido:

1. Las bajas frecuencias (graves) deberían provocar que la unidad reaccionara al sonido. Dar golpecitos en el micrófono, o sonidos tenues o agudos podrían no activar la unidad.

Modelo:	Monster Quad
Tensión:	100V ~ 240V/50~60Hz
LED:	25 LED de 1W (5 rojos, 5 verdes, 5 azules, 5 blancos y 5 ámbar)
Consumo de energía:	73W
Cable de alimentación en cadena:	6 dispositivos máx. (120V) 10 dispositivos máx. (230V)
Dimensiones:	18,25”(L) x 11,25”(An) x 6,5”(Al) 460mm x 285mm x 167mm
Peso:	8 lb / 3,4 kg
Colores:	RGBWA
Fusible:	3,15A
Ciclo de trabajo:	Ninguno
DMX:	1 canal DMX
Activo por sonido:	Sí
Posición de funcionamiento:	Cualquier posición segura y estable

Detección automática de la tensión: este dispositivo contiene un conmutador de tensión automático, que detectará automáticamente la tensión cuando se conecte a la fuente de alimentación.

Tenga en cuenta: que las especificaciones y mejoras en el diseño de esta unidad, así como este manual, están sujetos a cambio sin previo aviso por escrito.

Estimado cliente,

La Unión Europea ha adoptado una directiva sobre la restricción / prohibición del uso de sustancias peligrosas. Esta directiva, conocida como RoHS, es un tema de debate frecuente en la industria electrónica.

Restringe, entre otras cosas, seis materiales: Plomo (Pb), Mercurio (Hg), cromo hexavalente (CR VI), cadmio (Cd), bifenilo polibromado como retardante de llama (PBB), difenilo polibromado, también como retardante de llama (PBDE). La directiva se aplica a casi todos los dispositivos eléctricos y electrónicos cuyo modo de funcionamiento implique campos eléctricos o electromagnéticos - para abreviar: toda clase de aparatos electrónicos que nos rodean en casa y en el trabajo.

Como fabricantes de los productos de las marcas AMERICAN AUDIO, AMERICAN DJ, ELATION Professional y ACCLAIM Lighting, estamos obligados a acatar la directiva RoHS. Así pues, tan tempranamente como dos años antes de que la directiva estuviera en vigor, comenzamos nuestra búsqueda de materiales y procesos de producción alternativos, respetuosos con el medio ambiente.

Mucho antes de que la directiva RoHS tuviera efecto, todos nuestros productos ya se fabricaban cumpliendo las normas de la Unión Europea. Con auditorías regulares y pruebas de materiales, podemos seguir asegurando que los componentes que usamos cumplen con la RoHS y que el proceso de fabricación, hasta donde el avance de la tecnología nos permite, es respetuoso con el medio ambiente.

La directiva RoHS es un paso importante para la protección de nuestro entorno. Nosotros, como fabricantes, nos sentimos obligados a hacer nuestra contribución al respecto.

Cada año, miles de toneladas de componentes electrónicos, que son perjudiciales para el medio ambiente, terminan en los vertederos de basura de todo el mundo. Para asegurar la mejor eliminación o recuperación posible de componentes electrónicos, la Unión Europea ha adoptado la directiva RAEE.

El sistema RAEE (Residuos de Aparatos Eléctricos y Electrónicos) se puede comparar con el sistema de "Punto limpio" que se ha venido usando durante varios años. Los fabricantes tienen que hacer su contribución para el tratamiento de residuos en el momento que lanzan el producto. Los recursos monetarios que se obtienen así se aplicarán al desarrollo de un sistema común de gestión de los residuos. De ese modo podemos asegurar un programa de limpieza y reciclaje respetuoso con la profesión y con el medio ambiente.

Como fabricantes, formamos parte del sistema alemán de EAR, y a él aportamos nuestra contribución.

(Registro en Alemania: DE41027552)

Esto significa que todos los productos de AMERICAN DJ y AMERICAN AUDIO se pueden dejar en los puntos de recogida sin coste, y que se usarán en el programa de reciclaje. De los productos de ELATION Professional, que son usados solo por profesionales, dispondremos nosotros. Por favor, envíenos los productos Elation directamente a nosotros al final de su vida útil para que podamos eliminarlos profesionalmente.

Como la RoHS de más arriba, la directiva RAEE supone una importante contribución para la protección del medio ambiente y nos alegra ayudar a limpiar nuestro entorno con este sistema de eliminación.

Estaremos encantados de responder cualquiera de sus preguntas y recibiremos sus sugerencias en: info@americandj.eu

A.D.J. Supply Europe B.V.
Junostraat 2
6468 EW Kerkrade
Países Bajos
www.americandj.eu