

# KENWOOD

**KDC-W7541U**  
**KDC-W7541UY**  
**KDC-W7041U**  
**KDC-W7141UY**

---

SINTOLETTORE STEREO COMPACT DISC

## **ISTRUZIONI PER L'USO**

REPRODUCER DE DISCOS COMPACTOS RECEPTOR DE FM/AM

## **MANUAL DE INSTRUCCIONES**

RECEPTOR DE CD

## **MANUAL DE INSTRUÇÕES**

Kenwood Corporation

### **SI DICHIARA CHE:**

I Sintolettori CD Kenwood per auto, modelli

KDC-W7541U, KDC-W7041U

rispondono alle prescrizioni dell'art. 2 comma 1 del D.M. 28 agosto 1995, n. 548.

Fatto ad Uithoorn il 10 dicembre 2007

Kenwood Electronics Europe B.V. Amsterdamseweg 37

1422 AC Uithoorn

The Netherlands



# Sommario

<b>Prima dell'uso</b>	<b>3</b>	<b>Regolazioni audio</b>	<b>19</b>
<b>Funzionamento di base</b>	<b>4</b>	Controllo audio	
Funzioni generali		Regolazione dei dettagli del controllo audio	
Funzioni sintonizzatore		Impostazioni audio	
Funzioni di riproduzione disco e file audio		Impostazione dell'altoparlante	
<b>Controllo funzioni</b>	<b>6</b>	Memoria di preselezione audio	
 Leggere innanzitutto questa pagina per istruzioni sull'impostazione di ciascuna funzione.		Richiamo delle preselezioni audio	
<b>Impostazioni display</b>	<b>8</b>	<b>Funzionamento di base del telecomando</b>	<b>22</b>
Informazioni sul tipo di display		<b>Appendice</b>	<b>23</b>
Selezione del display di testo		<b>Accessori/ Procedimento per l'installazione</b>	<b>26</b>
Selezione del colore dei caratteri		<b>Collegamento dei cavi ai terminali</b>	<b>27</b>
Denominazione dei dischi (DNPS)		<b>Installazione/rimozione dell'unità</b>	<b>29</b>
Selezione del nome dell'ingresso ausiliario		<b>Guida alla soluzione di problemi</b>	<b>30</b>
<b>Funzionamento disco musicale/file audio</b>	<b>12</b>	<b>Specifiche</b>	<b>32</b>
Selezione brani			
Ricerca diretta del brano			
Ricerca diretta del disco			
Funzionamento di base del multilettore (opzionale)			
<b>Funzionamento del sintonizzatore</b>	<b>14</b>		
Memoria di preselezione delle stazioni			
Sintonizzazione con preselezione			
Sintonizzazione ad accesso diretto			
PTY (Tipo di programma)			
Preselezione del tipo di programma			
Modifica della lingua per la funzione PTY			
<b>Altre funzioni</b>	<b>16</b>		
Codice di sicurezza			
Regolazione manuale dell'orologio			
Regolazione della data			
Comando AMP			
Download delle immagini			
Impostazione del modo dimostrativo			
Frontalino antifurto			

- iPod is a trademark of Apple, Inc., registered in the U.S. and other countries.
- The "AAC" logo is trademark of Dolby Laboratories.

## Prima dell'uso

### ▲ AVVERTENZA

#### Per evitare lesioni e/o incendi, osservare le seguenti precauzioni:

- Per evitare cortocircuiti, non inserire mai oggetti di metallo (come monete o strumenti di metallo) all'interno dell'unità.

#### Prima di usare l'unità per la prima volta

Quest'unità è inizialmente impostata sul modo dimostrativo.

Quando si usa l'unità per la prima volta, annullare l'<Impostazione del modo dimostrativo> (pagina 18).

#### Ripristino dell'unità

- Se questa unità o l'unità collegata (multilettores ecc.) non funziona correttamente, premere il tasto di ripristino. In questo caso l'unità torna alle impostazioni di fabbrica.

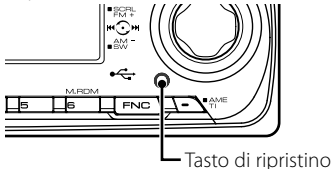

#### Pulizia dell'unità

Se il frontalino di quest'unità è macchiato, pulirlo con un panno asciutto e morbido, ad esempio un panno al silicone.

Se il frontalino è molto sporco, pulirlo con un panno inumidito con un detergente neutro, quindi asciugarlo con un panno asciutto e pulito.



- Spruzzando del detergente spray direttamente sull'unità, si possono danneggiare le parti meccaniche. Pulendo il frontalino con un panno duro o usando un liquido volatile, ad esempio diluente o alcol, si può graffiare la superficie o possono venire cancellati i caratteri.

#### Pulizia dei contatti elettrici del frontalino

Se i contatti elettrici sull'unità o sul frontalino sono sporchi, pulirli con un panno morbido asciutto.

#### Appannamento della lente

Subito dopo aver acceso il riscaldamento dell'automobile quando fa freddo, è possibile che si formi della condensa sulla lente all'interno del lettore CD dell'unità. A causa dell'appannamento della lente, la riproduzione di CD potrebbe non iniziare. In questi casi, estrarre il disco e attendere che l'umidità evapori. Se l'unità continua a non funzionare normalmente, rivolgersi al più vicino rivenditore Kenwood.

- In caso di difficoltà durante l'installazione, rivolgersi al più vicino rivenditore Kenwood.
- All'acquisto di accessori opzionali, contattare il proprio rivenditore Kenwood e verificare che gli accessori siano adatti al proprio modello e alla regione di utilizzo.
- È possibile visualizzare i caratteri in conformità con ISO 8859-5 o ISO 8859-1. Fare riferimento a "MENU" > "Russian" di <Controllo funzioni> (pagina 6).
- La funzione RDS non sarà disponibile dove il servizio non è supportato da alcuna stazione di trasmissione.
- In questo documento, se l'indicatore di descrizione si accende significa che viene visualizzato uno stato. Fare riferimento a <Informazioni sul tipo di display> (pagina 8) per dettagli sul display di stato.
- Le illustrazioni del display, l'icona della funzione e il pannello che appaiono in questo manuale sono esempi utilizzati per spiegare più chiaramente in che modo vengono utilizzati i controlli. Quindi, ciò che appare sul display nelle illustrazioni può differire da ciò che appare sul display dell'unità e alcune delle illustrazioni del display possono risultare non riproducibili.

#### Modo d'impiego dei CD

- Non toccare la superficie registrata del CD.
- Non fissare del nastro adesivo ecc. sul CD. Inoltre, non usare CD su cui sia stato applicato del nastro adesivo.
- Non usare accessori per dischi.
- Pulire il CD partendo dal centro del disco verso il bordo esterno.
- Per rimuovere un CD dall'unità, estrarlo tenendolo in posizione orizzontale.
- Se il foro centrale del CD o il bordo esterno hanno delle sbavature, utilizzare il CD solo dopo averle eliminate usando una penna a sfera ecc.

#### CD che non si possono usare

- Non è possibile utilizzare CD di forma non rotonda.

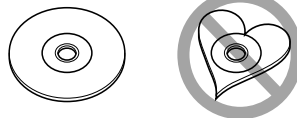

- Non è possibile usare dei CD colorati sulla superficie di registrazione o dei CD sporchi.
- Questa unità è in grado di riprodurre soltanto CD con . Questa unità potrebbe non riprodurre correttamente i dischi non contrassegnati.
- Non è possibile riprodurre i CD-R o i CD-RW non finalizzati. (Per ulteriori informazioni sul processo di finalizzazione, fare riferimento al software di scrittura del CD-R/CD-RW e al manuale d'istruzioni del registratore CD-R/CD-RW).

# Funzionamento di base

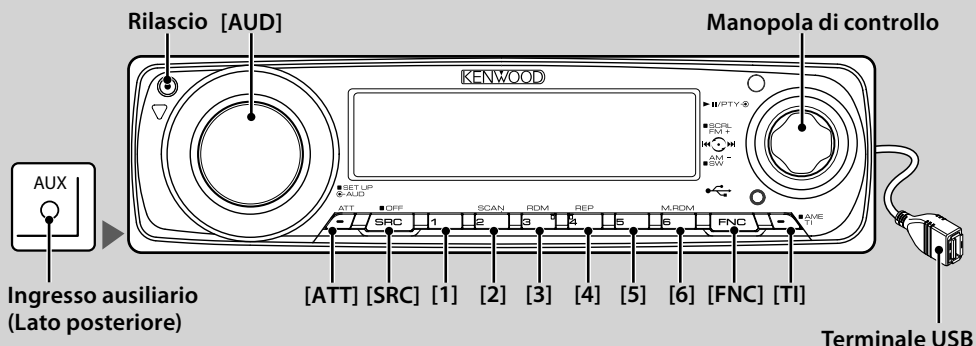

## Funzioni generali

### Tasto di alimentazione/selezione sorgente



Accende la corrente.

Quando l'unità è accesa, selezionare una sorgente. Modo di selezione sorgente 1: premere il tasto [SRC], quindi ruotare la manopola di controllo o premerla verso destra o sinistra. Per determinare la sorgente selezionata, premere la manopola di controllo. Modo di selezione sorgente 2: ogni pressione di questo tasto commuta tra le diverse sorgenti. Sintonizzatore ("TUNER"), USB o iPod ("USB" o "iPod"), CD ("Compact Disc"), ingresso ausiliario ("AUX") e modo di attesa ("STANDBY")

Premere per almeno 1 secondo per disattivare la corrente.

- Quando l'unità è accesa, il <Codice di sicurezza> (pagina 16) viene visualizzato come "CODE ON" o "CODE OFF".
- Il modo di selezione SRC può essere impostato in "MENU" > "SRC Select" di <Controllo funzioni> (pagina 6).
- Quando si collega un accessorio opzionale, viene visualizzato il nome sorgente di ciascun dispositivo.
- L'unità si spegne automaticamente dopo 20 minuti in modo di attesa per non scaricare la batteria del veicolo. L'intervallo di tempo che precede lo spegnimento automatico può essere impostato in "Power Off" di <Controllo funzioni> (pagina 6).
- Quando il sistema riconosce un iPod collegato, il display non visualizza più "USB" ma "iPod".
- La sorgente USB (iPod) viene riconosciuta come sorgente CD dall'unità connessa.

### Controllo del volume



Ruotare la manopola per regolare il volume.

### Attenuatore



Riduzione rapida del volume.

Quando il volume è ridotto, l'indicatore "ATT" lampeggia.

### Attenuazione del volume alla ricezione di una chiamata

Quando si riceve una chiamata, "CALL" viene visualizzato e il sistema audio viene messo in pausa. Al termine della chiamata, "CALL" scompare e si riattiva il sistema audio.

Il sistema audio si riattiva quando viene premuto [SRC] durante una chiamata.



- Per utilizzare la funzione di silenziamento all'arrivo di una chiamata, è necessario collegare il cavo MUTE al telefono tramite un accessorio per telefoni disponibile in commercio. Fare riferimento a <Collegamento dei cavi ai terminali> (pagina 27).

### Ingresso ausiliario



Collegare un dispositivo portatile audio al cavo mini-plug (3,5 Ø).



- Utilizzare un cavo mini-plug di tipo stereo senza resistenza.
- Gli ingressi ausiliari richiedono l'impostazione eseguita in "MENU" > "Built in AUX" di <Controllo funzioni> (pagina 6).

### Uscita subwoofer



### Manopola di controllo

Commuta tra attivazione ("SUB WOOFER ON") e disattivazione ("SUB WOOFER OFF") premendo verso il basso per almeno 2 secondi.



- Questa funzione richiede l'impostazione eseguita in "MENU" > "SWPRE" di <Controllo funzioni> (pagina 6).

### Controllo funzioni



Premendo questo tasto è possibile impostare diverse funzioni utilizzando la manopola di controllo. Fare riferimento a <Controllo funzioni> (pagina 6).

Categoria	Funzione della voce di impostazione
MENU	Permette di configurare l'ambiente.
DISP	Permette di configurare il display.

### Scorrimento testo/titolo



### Manopola di controllo



: Indica il tasto ecc. da utilizzare.

Scorre il display CD, file audio e testo radio premendo verso l'alto per almeno 2 secondi.

## Funzioni sintonizzatore

### Selezione la banda **Manopola di controllo**

Commuta tra FM1, FM2 e FM3 ad ogni pressione verso l'alto.

Passa ad AM premendo verso il basso.

### Sintonizzazione **Manopola di controllo**

Cambia la frequenza premendo verso sinistra o verso destra.

- Durante la ricezione delle stazioni stereo si accende l'indicatore "ST".

### Inserimento memoria automatico **[TI]**

Memorizza automaticamente sei stazioni con una buona ricezione quando viene premuto per almeno 2 secondi.

### Memoria de preselezione **[1] - [6]**

Memorizza la stazione selezionata quando si preme per almeno 2 secondi.

### Sintonizzazione con preselezione **[1] - [6]**

Richiama la stazione memorizzata.

### Informazioni sul traffico **[TI]**

Attiva o disattiva la funzione informazioni sul traffico. Se il bollettino del traffico inizia quando la funzione è attiva, viene visualizzato "Traffic INFO" e vengono ricevute le informazioni sul traffico.

- Se viene regolato il volume durante la ricezione delle informazioni sul traffico, il volume regolato viene automaticamente memorizzato. Il volume memorizzato sarà applicato la volta successiva in cui verrà attivata la funzione informazioni sul traffico.

## Funzioni di riproduzione disco e file audio

### Aprire il frontalino **Rilascio**

- Premere il frontalino sul lato sinistro per riportarlo nella posizione precedente.

### Riproduzione disco **Slot disco**

Avvia la riproduzione quando viene inserito un disco. Quando viene inserito un CD, si accende l'indicatore "IN".

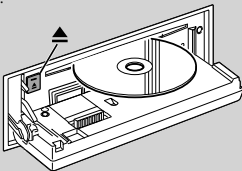

- Non è possibile utilizzare CD da tre pollici (8 cm). Il tentativo di inserimento con l'uso di un adattatore può causare malfunzionamenti.

### Espulsione disco **[▲]**

- Si può espellere il disco per circa 10 minuti dopo aver spento il motore.

### Riproduzione dispositivo USB/iPod

#### Terminale USB

La riproduzione si avvia collegando un dispositivo USB.

- Per informazioni sui file audio, supporti e dispositivi riproducibili, vedere <File audio> (pagina 23).

### Rimozione del dispositivo USB **[▲]**

Premere questo tasto per 2 secondi o più per selezionare il modo di rimozione, quindi rimuovere il dispositivo USB.

Nel modo di rimozione, l'indicatore ▲ lampeggia.

### Pausa e riproduzione **Manopola di controllo**

Passa tra pausa e riproduzione ogni volta che viene premuto il centro.

### Ricerca brano **Manopola di controllo**

Cambia il brano premendo verso sinistra o verso destra. Riavvolge o avanza velocemente il brano tenendo premuto verso sinistra o verso destra. (Non viene emesso alcun suono durante l'avanzamento o riavvolgimento di file audio).

### Ricerca cartella **Manopola di controllo**

Cambia la cartella contenente il file audio premendo verso l'alto o verso il basso.

### Ripetizione brano/file/cartella **[4]**

Commuta tra ripetizione brano ("Repeat ON") e ripetizione disattivata quando viene premuto durante la riproduzione di un CD.

Commuta tra ripetizione file ("File Repeat ON"), ripetizione cartella ("Folder Repeat ON") e ripetizione disattivata quando viene premuto durante la riproduzione di un file audio.

- Non è possibile eseguire l'operazione di ripetizione cartella durante la riproduzione di un iPod.

### Riproduzione scansione **[2]**

Riproduce successivamente l'introduzione dei brani nel disco o cartella. Commuta tra riproduzione scansione attivata ("Scan ON"/ "File Scan ON") e disattivata ad ogni pressione del tasto.

- Non è possibile eseguire l'operazione di riproduzione scansione durante la riproduzione di un supporto iPod/ "Media Editor".

### Riproduzione casuale **[3]**

Riproduce i brani nel disco o della cartella in ordine casuale. Commuta tra riproduzione casuale attivata ("Disc Random ON"/ "Folder RDM ON") e disattivata ad ogni pressione del tasto.

# Controllo funzioni

Le funzioni elencate nella seguente tabella possono essere configurate utilizzando Controllo funzioni.

Categoria	Voce	Impostazione	Immissione	Panoramica impostazioni	Condizione	Pagina
MENU	"Security Set"		1 sec.	Imposta il codice di sicurezza.	<b>SB</b>	16
	"SRC Select"	"1"/"2"		Imposta il metodo di selezione sorgente.	<b>SB</b>	25
	"iPod Mode"	"OFF"/"ON"		Quando è impostato su "ON", consente di selezionare brani in maniera simile al metodo usato per l'iPod.	<b>iPod</b>	12
	"Beep"	"OFF"/"ON"		Attiva/disattiva il tono di conferma operazione (segnale acustico).	<b>SB</b>	
	"Clock Adjust"		1 sec.	Imposta l'orologio.	<b>SB</b>	16
	"Date Adjust"		1 sec.	Imposta la data.	<b>SB</b>	17
	"Date Mode"	7 tipi	1 sec.	Imposta il modo di visualizzazione della data.	<b>SB</b>	
	"SYNC"	"OFF"/"ON"		Sincronizza l'orologio interno dell'unità con l'orario trasmesso dalle emittenti RDS.	<b>SB</b>	
	"DSI"	"OFF"/"ON"		Attiva/disattiva l'indicatore di sistema disabilitato.	<b>SB</b>	
	"Button" <sup>*3,4</sup>	"Red"/"Green"		Imposta il colore dell'illuminazione del tasto.	<b>SB</b>	
	"Display"	"OFF"/"ON"		Disattiva il display quando non si eseguono operazioni.	—	25
	"Dimmer"	"OFF"/"ON"		Riduce l'illuminazione del display in combinazione con l'interruttore delle luci interne del veicolo.	<b>SB</b>	
	"ILM Dimmer"	"OFF"/"AUTO"		Riduce l'illuminazione dei tasti in combinazione con l'interruttore delle luci interne del veicolo.	<b>SB</b>	25
	"ILM Effect"	"OFF"/"ON"		Imposta la modifica della luminosità dell'illuminazione dei tasti in combinazione con il funzionamento dei tasti.	<b>SB</b>	
	"SWPRE" <sup>*3,4</sup>	"Rear"/"Sub-W"		Imposta l'uscita preamplificata.	<b>SB</b>	25
	"AMP"	"OFF"/"ON"		Attiva/disattiva l'amplificatore integrato.	<b>SB</b>	25
	"Zone2"	"Rear"/"Front"		Indica la destinazione dell'audio dell'ingresso ausiliario quando la funzione Dual Zone è attivata.	<b>2ZONE</b>	25
	"Supreme"	"OFF"/"ON"		Attiva/disattiva la funzione Supreme.	<b>AF2</b>	25
	"AMP Control"		1 sec.	Controlla l'amplificatore LX collegato.	—	17
	"News"	"OFF"/"00min" —"90min"		Attiva/disattiva la funzione di ricezione automatica del bollettino notiziario e imposta l'ora di interruzione del bollettino notiziario.	<b>SB</b>	25
	"Local Seek"	"OFF"/"ON"		Vengono localizzate solo le stazioni che offrono una buona ricezione tramite la ricerca automatica.	<b>FM</b>	
	"Seek Mode"	"Auto1"/"Auto2"/ "Manual"		Seleziona il modo di sintonizzazione della radio.	<b>Tuner</b>	25
	"AF"	"OFF"/"ON"		Quando la ricezione della stazione è scarsa, passa automaticamente alla stazione che trasmette lo stesso programma sulla stessa rete RDS.	<b>SB</b>	25
	"Regional"	"OFF"/"ON"		Imposta se passare alla stazione solo nella regione specifica usando il comando "AF".	<b>SB</b>	
	"Auto TP Seek"	"OFF"/"ON"		Quando la ricezione della stazione sulle informazioni del traffico è scarsa, cerca automaticamente una stazione con una ricezione migliore.	<b>SB</b>	
	"MONO"	"OFF"/"ON"		È possibile ridurre il rumore delle trasmissioni stereo commutandole a monoaurale.	<b>FM</b>	
	"Name Set"		1 sec.	Imposta il nome disco (DNPS)/ nome AUX.	<b>→</b>	10, 11
	"Russian" <sup>*1,4</sup>	"OFF"/"ON"		Seleziona il russo come lingua del display.	<b>SB</b>	25
	"Scroll"	"Auto"/ "Manual"		Quando impostato su "Auto", scorre lo schermo una volta con la modifica del testo visualizzato.	—	
	"Built in AUX"	"OFF"/"ON"		Imposta se visualizzare AUX durante la selezione della sorgente.	<b>SB</b>	
	"Power OFF"	"-----"/ "20min"/ "40min"/"60min"		Spegne l'unità al termine dell'intervallo di tempo preselezionato per lo spegnimento automatico nel modo di attesa.	<b>SB</b>	25
	"CD Read"	"1"/"2"		Imposta il modo di lettura CD.	<b>SB</b>	25

Categoria	Voce	Impostazione	Immissione	Panoramica impostazioni	Condizione	Pagina
	"DISP Data DL" <sup>*1,2</sup>		1 sec.	Scarica i dati immagine da visualizzare sul display.	<b>SB</b>	17
	"Audio Preset"		1 sec.	Predefinisce il valore di impostazione del controllo audio. Il valore predefinito viene mantenuto dopo il ripristino.	<b>SB</b>	21
	"DEMO Mode"	"OFF"/"ON"*	2 sec.	Specifica se abilitare una dimostrazione.	—	18
DISP	> TYPE	A/B/C/D/E		Imposta la configurazione del display.	—	8
	> MODE	1/2		Imposta la configurazione del display di testo.	<b>B C</b>	
	> GRAPH	Film 1 – 2/ Film scaricato <sup>*1,2</sup> / Sfondo 1 – 6/ Sfondo scaricato <sup>*1,2</sup> / Sfondo scannerizzato		Imposta la grafica del display tipo A. Quando si seleziona sfondo scannerizzato, viene visualizzato "SCAN". Per il download di film e il download di sfondi, fare riferimento a <Download delle immagini> (pagina 17).	<b>A</b>	
	> SIDE	Icona testo/ Icona sorgente		Imposta il display icona tipo C.	<b>C</b>	
	> TEXT			Imposta il display di testo.	<b>A B C D</b>	9
	> COLOR <sup>*1,2</sup>			Imposta il colore del display di testo.	<b>A B C</b>	10
	> STATUS	"ON"/"OFF"		Quando impostato su "ON", visualizza le informazioni della funzione per il tipo A.	<b>A</b>	
	> OUT <sup>*1,3</sup>			Imposta il display lato veicolo.	—	
P.MEM				Preseleziona una stazione.	<b>➔</b>	14
SCAN	"ON"/ —			Quando è impostato su "ON", riproduce l'introduzione dei brani nella cartella in maniera consecutiva.	<b>AF2</b>	
RDM	"ON"/ —			Quando è impostato su "ON", riproduce i brani nella cartella in ordine casuale.	<b>AF1</b>	
FiREP	"ON"/ —			Quando è impostato su "ON", riproduce ripetutamente i brani.	<b>AF1</b>	
FOREP	"ON"/ —			Quando è impostato su "ON", riproduce ripetutamente i brani nella cartella.	<b>AF2</b>	
SCAN	"ON"/ —			Quando è impostato su "ON", riproduce l'introduzione dei brani sul disco in maniera consecutiva.	<b>DISC</b>	
RDM	"ON"/ —			Quando è impostato su "ON", riproduce i brani sul disco in ordine casuale.	<b>DISC</b>	
M.RDM	"ON"/ —			Quando è impostato su "ON", riproduce i brani nel multilettores in ordine casuale.	<b>CH</b>	
T.REP	"ON"/ —			Quando è impostato su "ON", riproduce ripetutamente i brani.	<b>DISC</b>	
D.REP	"ON"/ —			Quando è impostato su "ON", riproduce ripetutamente i brani sul disco.	<b>CH</b>	

\* Impostazione di fabbrica

<sup>\*1</sup> Funzione di KDC-W7541U.

<sup>\*2</sup> Funzione di KDC-W7541UY.

<sup>\*3</sup> Funzione di KDC-W7041U.

<sup>\*4</sup> Funzione di KDC-W7141UY.

Le voci visualizzate dipendono dalla sorgente o dal modo attualmente selezionati. Il contrassegno nella colonna condizione mostra la condizione nella quale la voce viene visualizzata.

**SB** : Può essere impostato in uno stato diverso da quello di attesa.

**SB** : Può essere impostato nello stato di attesa.

**AF1** : Può essere impostato con la sorgente file audio di CD/USB/iPod.

**AF2** : Può essere impostato con la sorgente file audio di CD/USB (escluso iPod).

**DISC** : Può essere impostato con la sorgente multilettores/ CD.

**CH** : Può essere impostato con la sorgente multilettores.

**Tuner** : Può essere impostato con la sorgente sintonizzatore.

**FM** : Può essere impostato durante la ricezione FM.

**AUX** : Può essere impostato durante l'accesso alla sorgente ausiliaria.

**iPod** : Può essere impostato soltanto durante la riproduzione della sorgente iPod. (Sorgente USB utilizzata quando è collegato un iPod)

**2ZONE** : Può essere impostato per sorgenti diverse dalla sorgente standby, impostando "2 ZONE" di <Impostazioni audio> (pagina 20) su "ON".

**➔** : Vedere la pagina di riferimento.

**A – E** : Può essere impostato quando il tipo specificato è selezionato per tipo display.

— : Può essere impostato con tutte le sorgenti.



- Fare riferimento alla rispettiva pagina per informazioni su come impostare le voci con il numero della pagina di riferimento.
- Vengono visualizzate solo le voci disponibili per la sorgente attuale.

# Controllo funzioni

## 1 Accedere al modo di controllo funzioni

Premere il tasto [FNC].

Viene visualizzata l'icona della funzione.

## 2 Selezionare la voce di impostazione desiderata

Operazione	Funzionamento
Spostamento tra le voci	Ruotare la manopola di controllo.
Selezione delle voci	Premere la manopola di controllo.
Ritorno alla voce precedente	Premere il tasto [FNC] o l'icona "↶"

Ripetere la selezione e la scelta fino a selezionare la voce di impostazione desiderata.

Esempio:

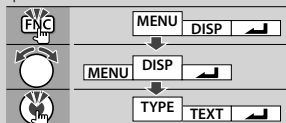

## 3 Impostazione

**Ruotare la manopola di controllo per selezionare un valore di impostazione, quindi premere la manopola di controllo.**

Per alcune voci, è necessario premere la manopola di controllo per 1 o 2 secondi in modo da poter confermare l'impostazione. Per queste voci, l'intervallo di tempo di pressione della manopola di controllo necessario viene visualizzato in secondi nella colonna immissione. Per le funzioni accompagnate dalla descrizione della procedura di impostazione ecc., sono visualizzati i numeri delle pagine di riferimento.

## 4 Uscire dal modo di controllo funzioni

Premere il tasto [FNC] per almeno 1 secondo.

# Impostazioni display

## Informazioni sul tipo di display

Di seguito sono riportati esempi dei tipi di display.

Display	Tipo di display
"TYPE [A]"	
"TYPE [B]"	
"TYPE [C]"	
"TYPE [D]"	
"TYPE [E]"	



- ① Parte del display con testo
- ② Display di stato
- ③ Parte del display icona
- ④ Parte del display grafico
- ⑤ Orologio
- ⑥ Display (varia a seconda della sorgente)



## Selezione del display di testo

Commutazione del display di testo.

### Con la sorgente sintonizzatore

Informazione	Display
Nome del servizio del programma (FM)	"Frequency/PS"
Titolo e nome dell'artista* (FM)	"Title/Artist"
Nome della stazione* (FM)	"Station Name"
Radio text plus* (FM)	"Radio Text Plus"
Testo radio (FM)	"Radio Text"
Frequenza (MW, LW)	"Frequency"
Orologio	"Clock"
Data	"Date"
Vuoto	"Blank"

\* Vengono visualizzate le informazioni di Radio text plus.

### Con la sorgente CD e disco esterno

Informazione	Display
Titolo del disco	"Disc Title"
Titolo del brano	"Track Title"
Durata del brano e numero del brano	"P-Time"
Nome del disco	"DNPS"
Orologio	"Clock"
Data	"Date"
Vuoto	"Blank"

### Con la sorgente file audio

Informazione	Display
Titolo del brano e nome dell'artista	"Title/Artist"
Nome dell'album e nome dell'artista	"Album/Artist"
Nome della cartella	"Folder Name"
Nome del file	"File Name"
Tempo di riproduzione e numero del brano	"P-Time"
Barra di avanzamento brano (iPod)	"Time Bar"
Orologio	"Clock"
Data	"Date"
Vuoto	"Blank"

### Nel modo di attesa

Informazione	Display
Attesa	"Source Name"
Orologio	"Clock"
Data	"Date"
Vuoto	"Blank"

### Con la sorgente ingresso ausiliario

Informazione	Display
Nome di ingresso ausiliario	"Source Name"
Orologio	"Clock"
Data	"Date"
Vuoto	"Blank"

## 1 Accedere al modo di selezione del display di testo (con display tipo A/ B/ C/ D)

Selezionare "DISP" > "TEXT".

Per il metodo di selezione di una voce in controllo funzioni, fare riferimento a <Controllo funzioni> (pagina 6).

## 2 Selezionare la parte di testo del display (solo display tipo B/C)

Premere la manopola di controllo verso l'alto o verso il basso.

Il cursore ► si sposta sulla parte del display di testo selezionata.

## 3 Selezionare il testo

Ruotare la manopola di controllo o spingerla verso sinistra o verso destra.

## 4 Uscire dal modo di selezione del display di testo

Premere la manopola di controllo.



- Se l'elemento selezionato non contiene informazioni, vengono visualizzate informazioni alternative.
- A seconda del tipo e delle righe del display, alcune voci non possono essere selezionate.
- Quando si collega LX-AMP, viene visualizzata l'impostazione della voce del modo display di LX-AMP.
- Quando si seleziona "Folder Name" durante la riproduzione di un iPod, i nomi saranno visualizzati a seconda delle voci di esplorazione attualmente selezionate.

# Impostazioni display

Funzione di KDC-W7541U/W7541UY

## Selezione del colore dei caratteri

Selezione del colore dei caratteri del display.

### 1 Accedere al modo di selezione del colore dei caratteri (con display tipo A/ B/ C/ D) Selezionare "DISP" > "COLOR".

Per il metodo di selezione di una voce in controllo funzioni, fare riferimento a <Controllo funzioni> (pagina 6).

### 2 Selezionare la parte di testo del display (solo display tipo B/C)

Premere la manopola di controllo verso l'alto o verso il basso.

Il cursore (▶) si sposta sulla parte del display di testo selezionata.

### 3 Selezionare il colore carattere

Ruotare la manopola di controllo o spingerla verso sinistra o verso destra.

### 4 Uscire dal modo di selezione del colore dei caratteri

Premere la manopola di controllo.



- Quando si seleziona il display tipo A, selezionare un colore carattere facilmente visibile.

## Denominazione dei dischi (DNPS)

Assegnazione di un titolo al CD.

### 1 Riprodurre il disco al quale si desidera assegnare un nome

### 2 Selezionare la voce del modo di impostazione del nome nel modo menu

Selezionare il display "Name Set".

Per informazioni su come selezionare le voci di controllo funzioni, fare riferimento a <Controllo funzioni> (pagina 6).

### 3 Accedere al modo di inserimento nome

Premere la manopola di controllo per almeno 1 secondo.

### 4 Introdurre il nome

Operazione	Funzionamento
Spostare il cursore alla posizione di inserimento carattere	Premere la manopola di controllo verso destra o verso sinistra.
Selezionare il tipo di carattere*	Premere la manopola di controllo.
Selezionare i caratteri	Ruotare la manopola di controllo o spingerla verso l'alto o verso il basso.

- \* Ad ogni pressione della manopola, il tipo di carattere cambia come indicato nella tabella sottostante.

Tipi di carattere	
Lettera maiuscola	
Lettera minuscola	
Numeri e simboli	
Caratteri speciali (accentati)	



- È possibile inserire i caratteri usando un telecomando con tasti numerici.  
Esempio: se si desidera inserire "DANCE".

Carattere	"D"	"A"	"N"	"C"	"E"
Tasto	[3] [▶▶]	[2] [▶▶]	[6] [▶▶]	[2] [▶▶]	[3]
Numero di pressioni	1	1	2	3	2

### 5 Uscire dal modo menu

Premere il tasto [FNC].



- Non è possibile assegnare un titolo ai supporti file audio.
- Se non si preme alcun tasto per 10 secondi, il nome viene registrato e l'unità esce dal modo di impostazione del nome.
- Capacità della memoria
  - Lettore CD interno: 10 dischi
  - Multiletto/lettore CD: varia secondo il multiletto/lettore CD. Fare riferimento al manuale di istruzioni del multiletto/lettore CD.
- È possibile cambiare in seguito il nome del CD tramite la stessa procedura usata per denominare lo stesso.

## Selezione del nome dell'ingresso ausiliario

---

Impostazione del display come segue quando si passa alla sorgente ingresso ausiliario;

### 1 Selezionare la voce impostazione del display per l'ingresso ausiliario nel modo menu (nel modo AUX)

Selezionare il display "Name Set".

Per informazioni su come selezionare le voci di controllo funzioni, fare riferimento a <Controllo funzioni> (pagina 6).

### 2 Accedere al modo di impostazione del display per l'ingresso ausiliario

**Premere la manopola di controllo per almeno 1 secondo.**

Appare sul display il nome attualmente selezionato.

### 3 Selezionare il nome per l'ingresso ausiliario

**Ruotare la manopola di controllo o spingerla verso l'alto o verso il basso.**

"AUX"/"DVD"/"PORTABLE"/"GAME"/"VIDEO"/"TV"

### 4 Uscire dal modo di impostazione del display per l'ingresso ausiliario

**Premere il tasto [FNC].**



- Quando l'operazione si arresta per 10 secondi, il nome è registrato e il modo d'impostazione del display per l'ingresso ausiliario si chiude.
- Il display per l'ingresso ausiliario può essere impostato solamente quando vengono selezionati l'ingresso ausiliario interno o l'ingresso ausiliario opzionale del KCA-S220A. Nel modello KCA-S220A, "AUX EXT" viene visualizzato per impostazione predefinita.

# Funzionamento disco musicale/file audio

Funzioni file audio/sorgente CD interna

## Selezione brani

Selezione dei brani da ascoltare tra quelli contenuti nel dispositivo o supporto riprodotto al momento.

### 1 Accedere al modo di selezione brani

**Ruotare la manopola di controllo.**

Viene visualizzato l'elenco dei brani.

### 2 Ricercare il brano

Usando la manopola di controllo, selezionare una categoria.

### Sorgente iPod ("iPod Mode : ON")

Operazione	Funzionamento
Spostamento tra le voci	Ruotare la manopola di controllo.
Selezione delle voci	Premere la manopola di controllo.
Ritorno alla voce precedente	Premere la manopola di controllo verso l'alto.
Ritorno alla voce iniziale	Premere la manopola di controllo verso l'alto tenendola premuta per almeno 1 secondo.

## Altra sorgente

### File audio

Operazione	Funzionamento
Spostamento tra le voci	Ruotare la manopola di controllo o spingerla verso l'alto o verso il basso.
Selezione delle voci	Premere la manopola di controllo verso destra.
Ritorno alla voce precedente	Premere la manopola di controllo verso sinistra.
Ritorno alla voce iniziale	Premere la manopola di controllo verso sinistra tenendola premuta per almeno 1 secondo.

### Sorgente CD interna

Operazione	Funzionamento
Spostamento tra brani	Ruotare la manopola di controllo o spingerla verso l'alto o verso il basso.
Selezione brano	Premere la manopola di controllo.
Ritorno al primo brano	Premere la manopola di controllo verso sinistra tenendola premuta per almeno 1 secondo.

Il simbolo "◀" o "▶" accanto alla voce visualizzata indica che la voce è preceduta o seguita da un'altra. Se si seleziona un brano, questo viene riprodotto dall'inizio.

## Annullamento selezione brani

Premere il tasto [FNC].



- Non è possibile effettuare l'operazione di selezione brani durante la riproduzione casuale.

- Impostare il modo iPod in "MENU" > "iPod Mode" di <Controllo funzioni> (pagina 6).

## Funzione del telecomando

### Ricerca diretta del brano

Ricerca del brano inserendo il numero del brano.

#### 1 Inserire il numero del brano

Premere i tasti numerici sul telecomando.

#### 2 Ricercare il brano

Premere il tasto [◀◀] o il tasto [▶▶].

### Annullamento della ricerca diretta del brano

Premere il tasto [▶II].



- La ricerca diretta del brano non può essere eseguita durante la riproduzione di un iPod, di un supporto "Music Editor", durante la riproduzione casuale o durante la riproduzione scansione.

## Funzione dei multiletteri con telecomando

### Ricerca diretta del disco

Ricerca del disco inserendo il numero del disco.

#### 1 Inserire il numero del disco

Premere i tasti numerici sul telecomando.

#### 2 Ricercare il disco

Premere il tasto [FM] o il tasto [AM].

### Annullamento della ricerca diretta del disco

Premere il tasto [▶II].



- La ricerca diretta del disco non può essere eseguita durante la riproduzione casuale o la riproduzione scansione.

## **Funzionamento di base del multilettore (opzionale)**

---

### ***Selezione sorgente multilettore CD***

**Premere il tasto [SRC].**

Selezionare "CD Changer".

Per informazioni su come selezionare una voce sorgente, fare riferimento a <Tasto di alimentazione/selezione sorgente> di <Funzionamento di base> (pagina 4).

### ***Ricerca brano***

**Premere la manopola di controllo verso destra o verso sinistra.**

### ***Ricerca disco***

**Premere la manopola di controllo verso l'alto o verso il basso.**

### ***Ripetizione ripetuta del brano o del disco attualmente in riproduzione. (Riproduzione ripetuta)***

**Premere il tasto [4].**

Premendo ripetutamente il tasto si selezionano ripetizione brano in riproduzione ("Track Repeat ON"), ripetizione disco in riproduzione ("Disc Repeat ON") e riproduzione ripetuta disattivata ("Repeat OFF") in sequenza.

### ***Riproduce i brani nel multilettore in ordine casuale. (Riproduzione casuale dei dischi nel multilettore)***

**Premere il tasto [6].**

Premendo il tasto, l'impostazione commuta tra la riproduzione casuale dei dischi nel multilettore ("Magazine RDM ON") e la riproduzione casuale disattivata ("Magazine RDM OFF").

# Funzionamento del sintonizzatore

## Memoria di preselezione delle stazioni

Memorizzazione di una stazione.

**1 Selezionare la frequenza da memorizzare**  
Premere la manopola di controllo verso destra o verso sinistra.

**2 Accedere al modo memoria di preselezione**  
Selezionare "P.MEM".  
Per il metodo di selezione di una voce in controllo funzioni, fare riferimento a <Controllo funzioni> (pagina 6).

**3 Selezionare il numero da memorizzare**  
Ruotare la manopola di controllo.

**4 Scegliere il numero da memorizzare**  
Premere la manopola di controllo.

**5 Rendere effettivo il numero selezionato**  
Premere la manopola di controllo.

### Annullamento del modo memoria di preselezione

Premere il tasto [FNC].



- È possibile utilizzare questa funzione attraverso i tasti [1] — [6].  
- Premere il tasto [1] — [6] desiderato per almeno 2 secondi.

## Sintonizzazione con preselezione

Richiamo delle stazioni memorizzate.

**1 Accedere al modo di selezione sintonizzazione con preselezione**

Ruotare la manopola di controllo.

Viene visualizzato un elenco di stazioni.

**2 Selezionare una stazione dalla memoria**  
Ruotare la manopola di controllo.

**3 Richiamo della stazione**  
Premere la manopola di controllo.

### Annullamento della sintonizzazione con preselezione

Premere il tasto [FNC].



- È possibile utilizzare questa funzione attraverso i tasti [1] — [6].  
- Premere il tasto desiderato [1] — [6].

*Funzione del telecomando*

## Sintonizzazione ad accesso diretto

Inserimento della frequenza e della sintonizzazione.

**1 Accedere al modo di sintonizzazione ad accesso diretto**

Premere il tasto [DIRECT] sul telecomando.

"- - - -" appare sul display.

**2 Inserire la frequenza**

Premere i tasti numerici sul telecomando.

Esempio:

Frequenza desiderata	Tasti da premere
92,1 MHz (FM)	[0], [9], [2], [1]
810 kHz (AM)	[0], [8], [1], [0]

### Annullamento della sintonizzazione ad accesso diretto

Premere il tasto [DIRECT] sul telecomando.



- Si può immettere la frequenza della banda FM in incrementi di minimo 0,1 MHz.

## PTY (Tipo di programma)

Selezione del tipo di programma tra quelli illustrati di seguito e ricerca di una stazione.

Tipo di programma	Display	Tipo di programma	Display
Parlato	"All Speech"	Meteo	"Weather & Metr"
Musica	"All Music"	Finanza	"Finance"
Notizie	"News"	Programmi per bambini	"Children's Prog"
Attualità	"Current Affairs"	Affari sociali	"Social Affairs"
Informazione	"Information"	Religione	"Religion"
Sport	"Sport"	Chiamate in diretta	"Phone In"
Programmi educativi	"Education"	Viaggi	"Travel & Touring"
Teatro	"Drama"	Tempo libero	"Leisure & Hobby"
Cultura	"Cultures"	Musica jazz	"Jazz Music"
Scienza	"Science"	Musica country	"Country Music"
Varie	"Varied Speech"	Musica nazionale	"National Music"
Musica pop	"Pop Music"	Revival	"Oldies Music"
Musica rock	"Rock Music"	Musica folk	"Folk Music"
Musica leggera	"Easy Listening M"	Documentari	"Documentary"
Musica classica leggera	"Light Classic M"		
Musica classica	"Serious Classics"		
Altri tipi di musica	"Other Music"		

- I modi Parlato e Musica comprendono i tipi di programmi indicati di seguito.  
Musica : voci indicate con caratteri neri.  
Parlato: voci indicate con caratteri bianchi.

### 1 Accedere al modo PTY

Premere la manopola di controllo.

"PTY Select" appare sul display.

### 2 Selezionare il tipo di programma

Ruotare la manopola di controllo o spingerla verso l'alto o verso il basso.

### 3 Localizzare una stazione che trasmetta il tipo di programma selezionato

Premere la manopola di controllo verso destra o verso sinistra.

### 4 Uscire dal modo PTY

Premere la manopola di controllo.



- Questa funzione non può essere usata durante i bollettini sul traffico o la ricezione AM.
- Se non viene localizzato il tipo di programma selezionato, l'indicazione "No PTY" appare sul display. Selezionare un altro tipo di programma.

## Preselezione del tipo di programma

Memorizzazione del tipo di programma nella memoria del tasto di preselezione per poter poi richiamare lo stesso rapidamente.

### Preselezione del tipo di programma

#### 1 Selezionare il tipo di programma da memorizzare

Fare riferimento a <PTY (Tipo di programma)> (pagina 15).

#### 2 Memorizzazione del tipo di programma

Premere il tasto [1] — [6] desiderato per almeno due secondi.

### Richiamo del tipo di programma preselezionato

#### 1 Accedere al modo PTY

Fare riferimento a <PTY (Tipo di programma)> (pagina 15).

#### 2 Richiamare il tipo di programma

Premere il tasto [1] — [6] desiderato.

## Modifica della lingua per la funzione PTY

Selezione della lingua di visualizzazione del tipo di programma, come illustrato di seguito;

Lingua	Display	Lingua	Display
Inglese	"English"	Norvegese	"Norwegian"
Spagnolo	"Spanish"	Portoghese	"Portuguese"
Francese	"French"	Svedese	"Swedish"
Olandese	"Dutch"	Tedesco	"German"

### 1 Accedere al modo PTY

Fare riferimento a <PTY (Tipo di programma)> (pagina 15).

### 2 Accedere al modo di modifica della lingua

Premere il tasto [TI].

### 3 Selezionare la lingua

Ruotare la manopola di controllo o spingerla verso l'alto o verso il basso.

### 4 Uscire dal modo di modifica della lingua

Premere il tasto [TI].

## Altre funzioni

### Codice di sicurezza

Dopo aver impostato il codice di sicurezza, il rischio di furto è ridotto, poiché l'inserimento del codice di sicurezza viene richiesto ogni qualvolta si desidera accendere l'unità dopo lo spegnimento della stessa.



- Quando si attiva il codice di sicurezza, non sarà possibile disattivarlo.  
Osservare che il codice di sicurezza è il codice a 4 cifre riportato sul "Car Audio Passport" inserito nell'imballo.

#### 1 Selezionare la voce codice di sicurezza nel modo menu (nel modo di attesa)

"Security Set" appare sul display.

Per informazioni su come selezionare le voci di controllo funzioni, fare riferimento a <Controllo funzioni> (pagina 6).

#### 2 Accedere al modo codice di sicurezza

**Premere la manopola di controllo per almeno 1 secondo.**

Quando "Enter" è visualizzato, "SECURITY SET" è altresì visualizzato.

#### 3 Inserimento codice di sicurezza

Operazione	Funzionamento
Spostarsi sulla cifra da inserire	Premere la manopola di controllo verso destra o verso sinistra.
Selezionare il numero del codice di sicurezza	Ruotare la manopola di controllo o spingerla verso l'alto o verso il basso.

#### 4 Confermare il codice di sicurezza

**Premere la manopola di controllo per almeno 3 secondi.**

Quando "Re-Enter" è visualizzato, "SECURITY SET" è altresì visualizzato.

#### 5 Eseguire i passaggi da 3 a 4 e reinserire il codice di sicurezza.

"Approved" appare sul display.

Viene attivato il codice di sicurezza.



- Se si inserisce un codice diverso da quello corretto, è necessario riprendere dal passaggio 3.

#### 6 Uscire dal modo codice di sicurezza

**Premere il tasto [FNC].**

#### Inserimento del codice di sicurezza

Il codice di sicurezza è necessario quando l'unità audio viene usata per la prima volta dopo essere stata rimossa dalla fonte di alimentazione della batteria oppure se è stato premuto il tasto di ripristino.

#### 1 Attivare l'alimentazione.

#### 2 Eseguire i passaggi da 3 a 4 e reinserire il codice di sicurezza.

"Approved" appare sul display.

Ora è possibile utilizzare l'unità.



- Se viene immesso un codice errato, sul display appare "Waiting" e non è possibile reinserire il codice per il tempo indicato in tabella.  
Al termine di questa attesa, sul display appare "SECURITY" e si può effettuare un nuovo tentativo.

Numero di inserimenti di un codice errato	Tempo di attesa
1	—
2	5 minuti
3	1 ora
4	24 ore

## Regolazione manuale dell'orologio

#### 1 Selezionare la voce regolazione orologio nel modo menu (nel modo di attesa)

Selezionare "Clock Adjust".

Per informazioni su come selezionare le voci di controllo funzioni, fare riferimento a <Controllo funzioni> (pagina 6).

#### 2 Accedere al modo di regolazione dell'orologio

**Premere la manopola di controllo per almeno 1 secondo.**

Lampeggia il display dell'orologio.

#### 3 Regolazione dell'orologio

Operazione	Funzionamento
Selezionare la voce da regolare (ore o minuti)	Premere la manopola di controllo verso destra o verso sinistra.
Regolare ciascuna voce	Ruotare la manopola di controllo o spingerla verso l'alto o verso il basso.

#### 4 Uscire dal modo di regolazione dell'orologio

**Premere il tasto [FNC].**



- Questa regolazione può essere effettuata quando "MENU" > "SYNC" in <Controllo funzioni> (pagina 6) è impostato su "OFF".



## Regolazione della data

### 1 Selezionare la voce regolazione data nel modo menu (nel modo di attesa)

Selezionare "Date Adjust".

Per informazioni su come selezionare le voci di controllo funzioni, fare riferimento a <Controllo funzioni> (pagina 6).

### 2 Accedere al modo di regolazione della data

Premere la manopola di controllo per almeno 1 secondo.

Lampeggia il display della data.

### 3 Regolazione data

Operazione	Funzionamento
Selezionare la voce (mese, giorno o anno)	Premere la manopola di controllo verso destra o verso sinistra.
Regolare ciascuna voce	Ruotare la manopola di controllo o spingerla verso l'alto o verso il basso.

### 4 Uscire dal modo di regolazione della data

Premere il tasto [FNC].

Con unità LX AMP collegata

## Comando AMP

È possibile controllare gli amplificatori LX AMP collegati all'unità.

### 1 Selezionare la voce controllo AMP nel modo menu

Selezionare "AMP Control".

Per informazioni su come selezionare le voci di controllo funzioni, fare riferimento a <Controllo funzioni> (pagina 6).

### 2 Accedere al modo di controllo AMP

Premere la manopola di controllo per almeno 1 secondo.

### 3 Selezionare la voce di comando AMP per l'impostazione

Premere la manopola di controllo verso l'alto o verso il basso.



• Per ulteriori dettagli sulla voce di controllo AMP, fare riferimento al manuale delle istruzioni allegato a LX AMP.

### 4 Regolare il modo di controllo AMP

Premere la manopola di controllo verso destra o verso sinistra.

### 5 Uscire dal modo di controllo AMP

Premere il tasto [FNC].

Funzione di KDC-W7541U/W7541UY

## Download delle immagini

Download di filmati e sfondi.

Le immagini scaricate possono essere visualizzate sul display di questa unità.

### 1 Collegare il dispositivo USB

Collegare il dispositivo USB che contiene i file da scaricare in quest'unità.

#### Inserire un CD-R/CD-RW.

Inserire un CD-R/CD-RW che contiene i file da scaricare in questa unità.



• La procedura di masterizzazione di CD-R/CD-RW/dispositivi USB è descritta nel nostro sito web all'indirizzo <http://www.kenwood.net-disp.com>.

### 2 Selezionare la voce download immagine nel modo menu (nel modo di attesa)

Selezionare "DISP Data DL".

Per informazioni su come selezionare le voci di controllo funzioni, fare riferimento a <Controllo funzioni> (pagina 6).

### 3 Accedere al modo download

Premere la manopola di controllo per almeno 1 secondo.

### 4 Selezionare un supporto

Premere la manopola di controllo verso destra o verso sinistra.

Premere la manopola di controllo.

Selezionare un dispositivo USB ("USB") o CD-R/RW ("CD").

### 5 Accedere al modo download

Ruotare la manopola di controllo per selezionare "YES", quindi premere la manopola di controllo.

Il display "File Check!!" lampeggia.

### 6 Selezionare i file da scaricare

Ruotare la manopola di controllo o spingerla verso l'alto o verso il basso.

Premere la manopola di controllo.

### 7 Iniziare il download

Ruotare la manopola di controllo per selezionare "YES", quindi premere la manopola di controllo.

Quando il processo di download è terminato, viene visualizzato "Finished".

Pagina successiva ►

Italiano | 17

## Altre funzioni



- Il download delle immagini può richiedere fino a 20 minuti.

### **Annullamento del download**

Premere il tasto [FNC].

### **8 Uscire dal modo download**

Premere il tasto [FNC].



- Per evitare di danneggiare i dati, non utilizzare l'unità durante il download.
- Numero di file scaricabili.
  - Film scaricato: 1 file
  - Sfondo: 1 file
- Quando viene scaricato un nuovo sfondo, questa sovrascrive il precedente.  
Non è possibile cancellare le immagini scaricate.
- Le immagini scaricate possono essere visualizzate sul display.  
"DISP" > "GRAPH" di <Controllo funzioni> (pagina 6)
- Se non è possibile scaricare immagini in questa unità, può essere a causa del metodo di masterizzazione del CD-R/CD-RW/dispositivo USB.  
Fare riferimento al sito <http://www.kenwood.net-disp.com>.

### **PICTURE ENGINE**

Picture Engine è un software applicativo distribuito dal sito ufficiale di Kenwood. Con questo software, è possibile creare un file di immagine fissa originale. Per le istruzioni su come scaricare un'applicazione, visitare il seguente sito Internet "<http://www.kenwood.net-disp.com/>".

## **Impostazione del modo dimostrativo**

Attivazione/disattivazione del modo dimostrativo.

### **1 Selezionare la voce dimostrazione nel modo menu**

Selezionare il display "DEMO Mode".

Per informazioni su come selezionare le voci di controllo funzioni, fare riferimento a <Controllo funzioni> (pagina 6).

### **2 Impostare il modo dimostrativo**

Premere la manopola di controllo per almeno 2 secondi.

Tenendo premuto questo tasto per 2 secondi o più si commuta tra attivazione e disattivazione.

### **3 Uscire dal modo dimostrativo**

Premere il tasto [FNC].

## **Frontalino antifurto**

È possibile rimuovere il frontalino e portarlo con sé per prevenire eventuali furti.

### **Rimozione del frontalino**

#### **1 Premere il tasto di rilascio.**

Aprire il frontalino.

#### **2 Portare il frontalino verso il lato sinistro per estrarlo in avanti e rimuoverlo.**

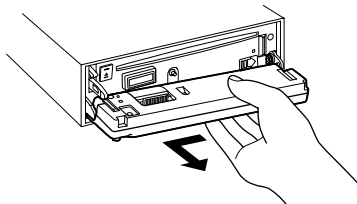

- Il frontalino è uno strumento ad alta precisione e può essere danneggiato da urti o vibrazioni.
- Tenere il frontalino nell'apposita custodia quando è rimosso.
- Non esporre il frontalino (e la custodia) alla luce diretta del sole o ad un calore o livello di umidità eccessivamente alto. Evitare anche luoghi molto polverosi o soggetti a schizzi d'acqua.

### **Reinstallazione del frontalino**

#### **1 Allineare il perno sull'unità con la scanalatura corrispondente del frontalino.**

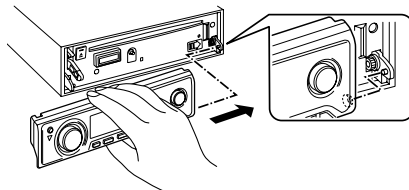

#### **2 Spingere il frontalino verso l'interno fino a farlo scattare in posizione.**

Il frontalino si blocca, permettendo così di usare l'unità.

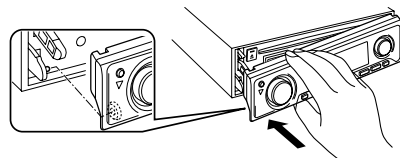

# Regolazioni audio

## Controllo audio

È possibile regolare le seguenti voci di controllo audio;

Voce da regolare	Display	Gamma
Volume posteriore	"REAR VOLUME"	0 — 35
Livello subwoofer	"SUB-W LEVEL"	-15 — +15
System Q	"NATURAL"/ "USER"/"ROCK"/ "POPS"/"EASY"/ "TOP40"/"JAZZ"/	Naturale/Impostazione utente/Rock/Pop/Leggera/ Top 40/Jazz (l'indicatore si accende a seconda dell'impostazione).
Livello dei bassi*	"BASS LEVEL"	-8 — +8
Livello dei medi*	"MIDDLE LEVEL"	-8 — +8
Livello degli alti*	"TREBLE LEVEL"	-8 — +8
Bilanciamento	"BALANCE"	Sinistra 15 — Destra 15
Fader	"FADER"	Posteriore 15 — Anteriore 15

*Uscita dal modo di controllo audio (modo di controllo volume)*

\* Queste voci possono essere regolate con precisione. Fare riferimento a <Regolazione dei dettagli del controllo audio> (pagina 19). (Funzione di KDC-W7541U/W7541UY)

\* Memoria dei toni della sorgente: il valore di installazione è inserito nella memoria per sorgente. (È compresa la voce audio dettagliato)



• "USER": gli ultimi valori selezionati per i livelli di bassi, medi e alti vengono automaticamente richiamati.

### 1 Selezionare la sorgente da regolare

Per informazioni su come selezionare una voce sorgente, fare riferimento a <Tasto di alimentazione/selezione sorgente> di <Funzionamento di base> (pagina 4).

### 2 Accedere al modo di controllo audio

Premere la manopola [AUD].

### 3 Selezionare la voce audio da regolare

Premere la manopola [AUD].

### 4 Regolare la voce audio

Ruotare la manopola [AUD].

### 5 Uscire dal modo di controllo audio

Premere un tasto qualsiasi.

Premete un tasto qualsiasi, ad esclusione della manopola [AUD] e del tasto [ATT].

Funzione di KDC-W7541U/W7541UY

## Regolazione dei dettagli del controllo audio

Tra le voci di audio base, è possibile regolare il livello dei bassi, dei medi e degli alti con precisione.

### Livello dei bassi

Voce da regolare	Display	Gamma
Frequenza centrale dei bassi	"BASS FRQ"	40/50/60/70/80/100/ 120/150 Hz
Fattore Q dei bassi	"BASS Q FACTOR"	1.00/1.25/1.50/2.00
Estensione dei bassi	"BASS EXT"	Disattivato/attivato

### Livello dei medi

Voce da regolare	Display	Gamma
Frequenza centrale dei medi	"MIDDLE FRQ"	0,5/1,0/1,5/2,0 kHz
Fattore Q dei medi	"MIDDLE Q FACTOR"	1.00/2.00

### Livello degli alti

Voce da regolare	Display	Gamma
Frequenza centrale degli alti	"TREBLE FRQ"	10,0/12,5/15,0/17,5 kHz

### 1 Selezionare la voce audio di base

Selezionare la voce da impostare con precisione tra le seguenti;

- Livello dei bassi
- Livello dei medi
- Livello degli alti

Per i modi di selezione delle voci dell'audio di base, vedere <Controllo audio> (pagina 19).

### 2 Accedere al modo di regolazione di precisione del controllo audio

Premere e mantenere premuta la manopola [AUD] per almeno 1 secondo.

### 3 Selezionare la voce audio di precisione da regolare

Premere la manopola [AUD].

### 4 Regolare la voce audio di precisione

Ruotare la manopola [AUD].

### 5 Uscire dal modo di controllo audio dettagliato

Premere e mantenere premuta la manopola [AUD] per almeno 1 secondo.

# Regolazioni audio



- Quando si attiva la funzione estensione dei bassi, la risposta alle basse frequenze aumenta del 20%.
- È possibile uscire dal modo di controllo audio in qualsiasi momento premendo un tasto qualsiasi ad eccezione della manopola [AUD] e [ATT].

## Impostazioni audio

È possibile impostare il sistema audio, ad esempio come illustrato di seguito;

Voce da regolare	Display	Gamma
Filtro anteriore passa alto	"HPF-F"	Escluso/40*/160*/80/100/120/150/180/220* <sup>1</sup> Hz
Filtro posteriore passa alto	"HPF-R"	Escluso/40*/160*/80/100/120/150/180/220* <sup>1</sup> Hz
Filtro passa basso	"LPF"	50*/60/80/100*/120/Escluso Hz
Fase del subwoofer	"SW PHASE"	Inverso (180°)/ Normale (0°)
Offset del volume	"VOL-OFFSET"	-8 — ±0 (AUX: -8 — +8)
Loudness	"LOUD"	Disattivato/attivato
Sistema Dual Zone	"2 ZONE"	Disattivato/attivato

\*<sup>1</sup> Solo KDC-W7541U/W7541UY



- Offset del volume: il volume di ogni sorgente può essere impostato in modo diverso dal volume principale.
- Loudness: compensazione dei toni bassi ed alti quando il volume è basso. (La compensazione è sui soli toni bassi quando viene selezionato il sintonizzatore come sorgente.)
- Sistema Dual Zone  
La sorgente principale e la sorgente secondaria (ingresso ausiliario) producono il canale anteriore e il canale posteriore separatamente.
  - Impostare il canale della sorgente secondaria tramite "Zone2" di <Controllo funzioni> (pagina 6).
  - Selezionare la sorgente principale tramite il tasto [SRC].
  - Regolare il volume del canale anteriore tramite la manopola [AUD].
  - Regolare il volume del canale posteriore tramite <Controllo audio> (pagina 19) o tramite i tasti [▲]/[▼] sul telecomando (pagina 22).
  - Il controllo audio non ha effetto sulla sorgente secondaria.

### 1 Selezionare la sorgente da regolare

Per informazioni su come selezionare una voce sorgente, fare riferimento a <Tasto di alimentazione/selezione sorgente> di <Funzionamento di base> (pagina 4).

### 2 Accedere al modo di impostazione audio

Premere e mantenere premuta la manopola [AUD] per almeno 1 secondo.

### 3 Selezionare la voce di impostazione audio da regolare

Premere la manopola [AUD].

### 4 Regolare la voce di impostazione audio

Ruotare la manopola [AUD].

### 5 Uscire dal modo di impostazione audio

Premere e mantenere premuta la manopola [AUD] per almeno 1 secondo.

## Impostazione dell'altoparlante

Eeguire la regolazione di precisione in modo che il valore System Q sia ottimale quando si imposta il tipo di altoparlante, come illustrato di seguito;

Tipo di altoparlante	Display
DISATTIVATO	"OFF"
Per altoparlanti da 5/4 pollici	"5/4inch"
Per altoparlanti da 6/6x9 pollici	"6x9/6inch"
Per altoparlanti OEM	"O.E.M."

### 1 Accedere al modo di attesa

Selezionare il display "STANDBY".

Per informazioni su come selezionare una voce sorgente, fare riferimento a <Tasto di alimentazione/selezione sorgente> di <Funzionamento di base> (pagina 4).

### 2 Accedere al modo di impostazione dell'altoparlante

Premere la manopola [AUD].

"SP SEL" appare sul display.

### 3 Selezionare il tipo di altoparlante

Ruotare la manopola [AUD].

### 4 Uscire dal modo di impostazione altoparlante

Premere la manopola [AUD].

## Memoria di preselezione audio

---

Registrazione dell'impostazione dei valori di controllo del suono. Non è possibile cancellare la memoria tramite il tasto di ripristino.

### 1 Impostazione del controllo del suono

Fare riferimento ai seguenti passaggi per impostare il controllo del suono.

- <Controllo audio> (pagina 19)
- <Impostazioni audio> (pagina 20)

### 2 Selezionare la voce preselezione audio nel modo menu (non in modo di attesa)

Selezionare il display "Audio Preset".

Per informazioni su come selezionare le voci di controllo funzioni, fare riferimento a <Controllo funzioni> (pagina 6).

### 3 Accedere al modo di preselezione audio

Premere la manopola di controllo per almeno 1 secondo.

### 4 Selezionare la memoria di preselezione audio

Ruotare la manopola di controllo.

Selezionare il display "Memory".

### 5 Selezionare se memorizzare la preselezione audio

Premere la manopola di controllo.

"Memory?" appare sul display.

### 6 Memorizzare la preselezione audio

Ruotare la manopola di controllo per selezionare "YES", quindi premere la manopola di controllo.

"Memory Completed" appare sul display.

### 7 Uscire dal modo di preselezione audio

Premere il tasto [FNC].



- Registrare 1 coppia di memorie di preselezione audio. Non è possibile registrare dalla sorgente.
- Alla pressione del tasto di ripristino, tutte le fonti avranno il valore d'impostazione registrato.
- Non è possibile registrare le seguenti voci. Volume, bilanciamento, fader, loudness, offset del volume, sistema Dual Zone, volume posteriore

## Richiamo delle preselezioni audio

---

Richiamo delle impostazioni del suono registrate con <Memoria di preselezione audio> (pagina 21).

### 1 Selezionare la sorgente

Per informazioni su come selezionare una voce sorgente, fare riferimento a <Tasto di alimentazione/selezione sorgente> di <Funzionamento di base> (pagina 4).

### 2 Selezionare la voce preselezione audio nel modo menu (non in modo di attesa)

Selezionare il display "Audio Preset".

Per informazioni su come selezionare le voci di controllo funzioni, fare riferimento a <Controllo funzioni> (pagina 6).

### 3 Accedere al modo di preselezione audio

Premere la manopola di controllo per almeno 1 secondo.

### 4 Selezionare il richiamo delle preselezioni audio

Ruotare la manopola di controllo.

Selezionare il display "Recall".

### 5 Selezionare se richiamare la preselezione audio

Premere la manopola di controllo.

"Recall?" appare sul display.

### 6 Richiamare la preselezione audio

Ruotare la manopola di controllo per selezionare "YES", quindi premere la manopola di controllo.

"Recall Completed" appare sul display.

### 7 Uscire dal modo di preselezione audio

Premere il tasto [FNC].



- La memoria dell'utente del "SYSTEM Q" in <Controllo audio> (pagina 19) passa al valore richiamato.
- La voce della memoria dei toni della sorgente <Controllo audio> (pagina 19) viene cambiata al valore richiamato dalla sorgente selezionata.

## Funzionamento di base del telecomando

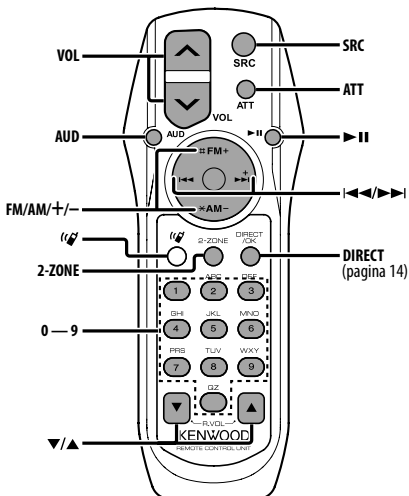

### Controllo generale

Controllo del volume [VOL]

Selezione sorgente [SRC]

Riduzione volume [ATT]

### In controllo audio

Selezione voce audio [AUD]

Regolazione delle voci audio. [VOL]



- Fare riferimento a <Controllo audio> (pagina 19) per il metodo operativo, quale la procedura di controllo audio ed altre operazioni.

### Controllo Dual Zone

Attivazione e disattivazione sistema Dual zone

[2-ZONE]

Controllo volume canale posteriore

[▲]/[▼]

### Con la sorgente sintonizzatore

Selezione la banda [FM]/[AM]

Selezione stazione [◀◀]/[▶▶]

Richiamo stazioni di preselezione [1] — [6]

### Con la sorgente CD/USB

Selezione brano [◀◀]/[▶▶]

Selezione cartella/disco [FM]/[AM]

Pausa/Riproduzione [▶||]



Informazioni [?]

Questo tasto è utilizzato quando è collegato un SET VIVAVOCE Bluetooth. Per ulteriori informazioni, fare riferimento al manuale d'istruzioni del SET VIVAVOCE Bluetooth.



- Non collocare il telecomando in luoghi caldi quali il cruscotto.

### Inserimento e sostituzione della batteria

Utilizzare due batterie "AA"/ "R6".

Per rimuovere il coperchio, farlo scorrere e contemporaneamente premerlo verso il basso, come illustrato.

Inserire le batterie con le polarità + e - allineate correttamente, seguendo l'illustrazione all'interno del vano.

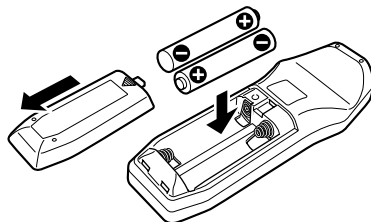

# Appendice

## File audio

### • File audio riproducibili

AAC-LC (.m4a), MP3 (.mp3), WMA (.wma)

### • Dischi riproducibili

CD-R/RW/ROM

### • Formati file disco riproducibili

ISO 9660 Level 1/2, Joliet, Romeo, nomi file lunghi.

### • Dispositivi USB riproducibili

Dispositivo di archiviazione di massa USB

### • Formati file system dispositivo USB riproducibili

FAT16, FAT32

Anche se i file audio rispettano gli standard sopra elencati, la riproduzione potrebbe non essere possibile a causa del tipo o delle condizioni del supporto o del dispositivo.

### • Ordine di riproduzione del file audio

Nell'esempio riportato di seguito relativo a una struttura ad albero delle cartelle/dei file, i file vengono riprodotti in ordine da ① a ⑩.

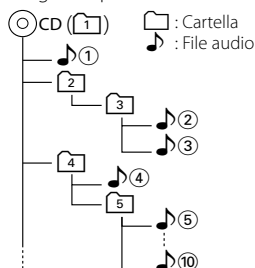

Sul sito [www.kenwood.com/audiofile/](http://www.kenwood.com/audiofile/) è disponibile un manuale online relativo ai file audio. Al suo interno sono contenute informazioni dettagliate non riportate in questo manuale. Si consiglia pertanto di leggere anche il manuale online.



- In questo manuale la parola "dispositivo USB" si riferisce a memorie flash e lettori audio digitali con terminali USB.
- Il termine "iPod" utilizzato nel presente manuale indica l'iPod collegato tramite il cavo di collegamento iPod (accessorio opzionale). L'iPod collegato tramite il cavo di collegamento iPod può essere controllato da questa unità. Gli iPod che possono essere collegati tramite cavo di collegamento iPod sono: iPod nano, Fifth Generation iPod, iPod classic e iPod touch. Gli altri iPod non possono essere collegati.

## Dispositivo USB

- Se si avvia la riproduzione dopo aver collegato l'iPod, vengono riprodotti per primi i brani dell'iPod. In questo caso, viene visualizzato il messaggio "RESUMING" senza il nome di una cartella, ecc. Cambiando la voce di ricerca vengono visualizzate le informazioni corrette.
- Se l'iPod è collegato all'unità, sul dispositivo viene visualizzato "KENWOOD" o "✓" per indicare che non è possibile utilizzare l'iPod.
- Quando il dispositivo USB è collegato a questa unità, è possibile caricarlo se l'unità è collegata all'alimentazione.
- Installare il dispositivo USB in un punto in cui non sia di intralcio al conducente.
- Non è possibile collegare un dispositivo USB tramite un hub USB e un multiletto per schede.
- Fare delle copie di backup dei file audio usati con questa unità. I file possono essere cancellati a seconda delle condizioni operative del dispositivo USB. Non saremo responsabili per eventuali danni dovuti alla cancellazione dei dati memorizzati.
- Nessun dispositivo USB è fornito in dotazione con questa unità. Il dispositivo USB deve essere acquistato separatamente.
- Per il collegamento del dispositivo USB si consiglia di usare un cavo CA-U1EX (accessorio opzionale). La riproduzione normale non è garantita quando si usa un cavo diverso da quello USB compatibile. Il collegamento di un cavo la cui lunghezza totale supera 5 m può causare una riproduzione anomala.

## Informazioni su KENWOOD "Music Editor", applicazione PC

- "Music Editor" è registrato nel CD-ROM fornito con questa unità.
- Per informazioni sul funzionamento di "Music Editor", fare riferimento al manuale utente contenuto nel CD-ROM d'installazione e alla Guida di "Music Editor".
- L'unità può riprodurre dispositivi USB creati con "Music Editor".
- Per informazioni sull'aggiornamento di "Music Editor", consultare il sito [www.kenwood.com](http://www.kenwood.com).

# Appendice

## Informazioni per il funzionamento dell'unità KCA-BT100 (opzionale)

Osservare tuttavia che i seguenti metodi di controllo del funzionamento di quest'unità possono essere diversi rispetto alle descrizioni fornite nel manuale d'istruzioni; per questo motivo, fare riferimento alle seguenti istruzioni aggiuntive.

### <Cancellazione di un numero di telefono cellulare registrato>

- 1-3. L'operazione è la stessa. Consultare il manuale d'istruzioni di KCA-BT100.
4. Premere la manopola di controllo.
5. Selezionare "YES" usando la manopola di controllo.
6. Premere la manopola di controllo.
7. Premere il tasto [FNC].

### <Sistema menu>

Per informazioni sulle operazioni di menu, fare riferimento alla sezione <Controllo funzioni> in questo manuale di istruzioni.

### Informazioni sul display

Lo stato del telefono cellulare è riportato nel display dello stato di questa unità. Inoltre, alcuni display sono diversi da quanto indicato nella descrizione del manuale d'istruzioni di KCA-BT100.

Display del manuale d'istruzioni di KCA-BT100	Display effettivi in questa unità
"Disconnect"	"HF Disconnect"
"Connect"	"HF Connect"
"Phone Delete"	"Device Delete"
"Phone Status"	"BT DVC Status"

BT : Visualizza lo stato di connessione Bluetooth.

Questo indicatore si accende quando un telefono cellulare è collegato a questa unità.

Questo prodotto non è installato dal produttore di un veicolo della linea di produzione, né dall'importatore professionale di un veicolo negli stati membri della UE.

## Informazioni sullo smaltimento delle vecchie apparecchiature elettriche ed elettroniche (valido per i paesi europei che hanno adottato sistemi di raccolta separata)



I prodotti recanti il simbolo di un contenitore di spazzatura su ruote barrato non possono essere smaltiti insieme ai normali rifiuti di casa.

I vecchi prodotti elettrici ed elettronici devono essere riciclati presso una apposita struttura in grado di trattare questi prodotti e di smaltirne i loro componenti. Per conoscere dove e come recapitare tali prodotti nel luogo a voi più vicino, contattare l'apposito ufficio comunale. Un appropriato riciclo e smaltimento aiuta a conservare la natura e a prevenire effetti nocivi alla salute e all'ambiente.

## Etichetta per i prodotti che impiegano raggi laser (tranne per alcune aree)

**CLASS 1  
LASER PRODUCT**

L'etichetta si trova sul rivestimento o sulla scatola e serve ad avvertire che il componente impiega raggi laser che sono stati classificati come classe 1. Ciò significa che l'apparecchio utilizza raggi laser di una classe inferiore. Non c'è alcun pericolo di radiazioni pericolose all'esterno dell'apparecchio.



## Dichiarazione di conformità relativa alla direttiva EMC 2004/108/CE

### Produttore:

Kenwood Corporation  
2967-3 Ishikawa-machi, Hachioji-shi, Tokyo, 192-8525 Japan

### Rappresentante UE:

Kenwood Electronics Europe BV  
Amsterdamseseweg 37, 1422 AC UITHOORN, The Netherlands



## Glossario menu

### • SRC Select

Impostazione del modo di selezione sorgente.  
1 : Visualizza le icone della sorgente per la selezione.  
2 : Permette di selezionare le sorgenti una dopo l'altra.

### • Display

Se non si esegue alcuna operazione per almeno 5 secondi quando "OFF" è selezionato, il display si spegne. Nel modo di impostazione, il display non si spegne neppure dopo 5 secondi.

### • ILM Dimmer (dimmer dell'illuminazione)

Riduce la luminosità dell'illuminazione dei tasti.  
AUTO: Riduce l'illuminazione in combinazione con l'interruttore delle luci interne del veicolo.  
OFF: Non riduce l'illuminazione.

### • SWPRE (commutazione uscita preamplificata)

Commuta l'uscita preamplificata tra uscita posteriore ("Rear") e uscita del subwoofer ("Sub-W").

### • AMP

Selezionando "OFF", l'amplificatore integrato si spegne. Lo spegnimento dell'amplificatore integrato migliora la qualità dell'audio dell'uscita preamplificata.

### • Zone2 (Dual Zone)

Imposta la destinazione (altoparlante anteriore "Front" o altoparlante posteriore "Rear") della sorgente secondaria (AUX IN) quando la funzione Dual Zone è attivata.

### • Supreme

Tecnologia per estrapolare e integrare con l'algoritmo proprietario il raggio ad alta frequenza che viene interrotto durante la codifica a una bassa velocità di bit (inferiore a 128 Kbps; la frequenza di campionamento è 44,1 kHz).

L'integrazione viene ottimizzata dal formato di compressione (AAC, MP3 o WMA) ed elaborata in base alla velocità dei bit.

L'effetto è trascurabile con la musica che viene codificata ad un'elevata velocità di bit, a una velocità di bit variabile o con un raggio minimo di alta frequenza.

### • News (bollettino notiziario con impostazione timeout)

Riceve automaticamente il bollettino notiziario quando inizia. Impostare l'intervallo di tempo per la disattivazione dell'interruzione dopo l'inizio di un altro bollettino notiziario. Il passaggio da "News 00min" a "News 90min" attiva questa funzione.

Se il bollettino del traffico inizia quando la funzione è attiva, viene visualizzato "Traffic INFO" e vengono ricevute le notizie. Se è stato impostato "20min", la ricezione di un altro bollettino notiziario non inizierà per 20 minuti. Il volume del notiziario è allo stesso livello impostato per le informazioni sul traffico.

### • Seek Mode (selezione modo sintonizzatore)

Selezionare il modo di sintonizzazione della radio.

Modo di sintonizzazione	Display	Funzionamento
Ricerca automatica	"Auto1"	Ricerca automatica di una stazione.
Ricerca delle stazioni preselezionate	"Auto2"	Ricerca nell'ordine delle stazioni memorizzate nella memoria delle preselezioni.
Manuale	"Manual"	Sintonizzazione manuale.

### • AF (ricerca delle frequenze alternative)

Quando la ricezione è scarsa, l'unità cerca automaticamente lo stesso programma da una stazione RDS con una migliore ricezione.

### • Russian (impostazione lingua russa)

Quando questa impostazione è attiva, le seguenti stringhe di carattere vengono visualizzate in russo: Nome cartella/ Nome file/ Titolo brano/ Nome artista/ Nome album/ KCA-BT100 (accessorio opzionale)

### • Power OFF (timer di spegnimento)

Impostazione del timer per spegnere automaticamente quest'unità, quando il modo di attesa si protrae nel tempo.

Utilizzare quest'impostazione per evitare di scaricare la batteria del veicolo.

--- : La funzione del timer di spegnimento automatico è disattivata.

20min: Spegne l'unità dopo 20 minuti.  
(impostazione di fabbrica)

40min: Spegne l'unità dopo 40 minuti.

60min: Spegne l'unità dopo 60 minuti.

### • CD Read

Imposta il metodo per la lettura del CD.

Quando è impossibile riprodurre un CD di formato speciale, impostare questa funzione su "2" a riproduzione forzata. Si prega di notare che alcuni CD musicali potrebbero non essere riproducibili anche quando vengono impostati su "2". Inoltre, i file audio non possono essere riprodotti quando vengono impostati su "2". Normalmente, tenere questa impostazione su "1".

1 : Distingue automaticamente tra disco file audio e CD musicale durante la riproduzione di un disco.

2 : Forza la riproduzione come CD musicale.

# Accessori/ Procedimento per l'installazione

## Accessori

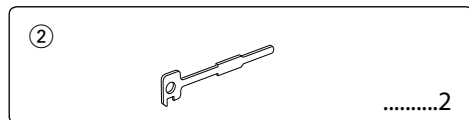
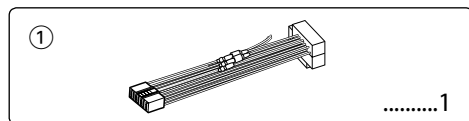

## Procedimento per l'installazione

1. Per evitare cortocircuiti, estrarre la chiavetta dall'interruttore di accensione e scollegare il terminale negativo  $\ominus$  della batteria.
2. Eseguire correttamente i collegamenti dei cavi di ingresso ed uscita per ogni unità.
3. Collegare il cavo al fascio dei cavi.
4. Prendere il connettore B nel fascio dei cavi e collegarlo al connettore degli altoparlanti nel veicolo.
5. Prendere il connettore A nel fascio dei cavi e collegarlo al connettore di alimentazione esterna nel veicolo.
6. Collegare il connettore del fascio di cavi all'unità.
7. Installare l'unità nel veicolo.
8. Ricollegare il terminale negativo  $\ominus$  della batteria.
9. Premere il tasto di ripristino.



- Il montaggio e il cablaggio di questo prodotto richiedono conoscenze specifiche ed esperienza. Per motivi di sicurezza, affidare il montaggio e il cablaggio a dei professionisti.
- Alimentare l'unità esclusivamente con una tensione nominale di 12 V CC, con polo negativo a massa.
- Non installare l'unità in un luogo esposto a luce solare diretta o a calore o umidità eccessivi. Evitare anche luoghi molto polverosi o soggetti a schizzi d'acqua.
- Non usare viti diverse da quelle in dotazione. Usare esclusivamente le viti in dotazione. L'uso di viti diverse potrebbe causare danni all'unità principale.
- Se non viene attivata l'alimentazione (viene visualizzato "Protect"), il cavo dell'altoparlante potrebbe avere subito un cortocircuito oppure aver toccato il telaio del veicolo, attivando la funzione di protezione. Controllare quindi il cavo dell'altoparlante.
- Accertarsi che i collegamenti di tutti i cavi siano stati effettuati saldamente mediante l'inserimento delle prese fino al punto in cui esse si bloccano completamente.
- Se l'interruttore di accensione del proprio veicolo non

è dotato di posizione ACC o se il cavo di accensione è collegato ad una fonte di alimentazione con tensione costante come il cavo della batteria, l'alimentazione dell'unità non sarà collegata all'interruttore di accensione (cioè l'unità non si accenderà e non si spegnerà in sincronizzazione con l'accensione e lo spegnimento del motore). Se si desidera collegare l'alimentazione dell'unità all'interruttore di accensione del veicolo, collegare il cavo di accensione ad una fonte di alimentazione che possa essere attivata e disattivata con la chiavetta di accensione.

- Utilizzare un adattatore di conversione disponibile in commercio se il connettore non entra nella presa del veicolo.
- Isolare i cavi non collegati con del nastro isolante in vinile o un altro materiale simile. Per evitare cortocircuiti, non rimuovere le protezioni alle estremità dei cavi non collegati o dei terminali.
- Se il pannello dei comandi ha un coperchio, assicurarsi di installare l'unità in modo tale che il frontalino non sbatta contro il coperchio quando si apre e si chiude.
- Se un fusibile salta, assicurarsi innanzitutto che i cavi non siano in contatto, con la possibilità di provocare un cortocircuito, quindi sostituire il vecchio fusibile con uno nuovo della stessa potenza.
- Collegare i cavi degli altoparlanti correttamente ai terminali ai quali corrispondono. L'unità potrebbe danneggiarsi o non funzionare se i cavi  $\ominus$  vengono condivisi o messi a terra su qualsiasi parte metallica del veicolo.
- Dopo aver installato l'unità, controllare che le luci dei freni, i lampeggianti, i tergicristalli ecc. del veicolo funzionino correttamente.
- Installare l'unità in modo tale che l'angolo di montaggio sia di 30° o inferiore.

## Informazioni sui lettori/multilettori CD collegati a questa unità

Se il lettore/multilettore CD è dotato di un interruttore "O-N", impostarlo in posizione "N".

Le funzioni utilizzabili e le informazioni visualizzabili varieranno in base ai modelli collegati.

# Collegamento dei cavi ai terminali

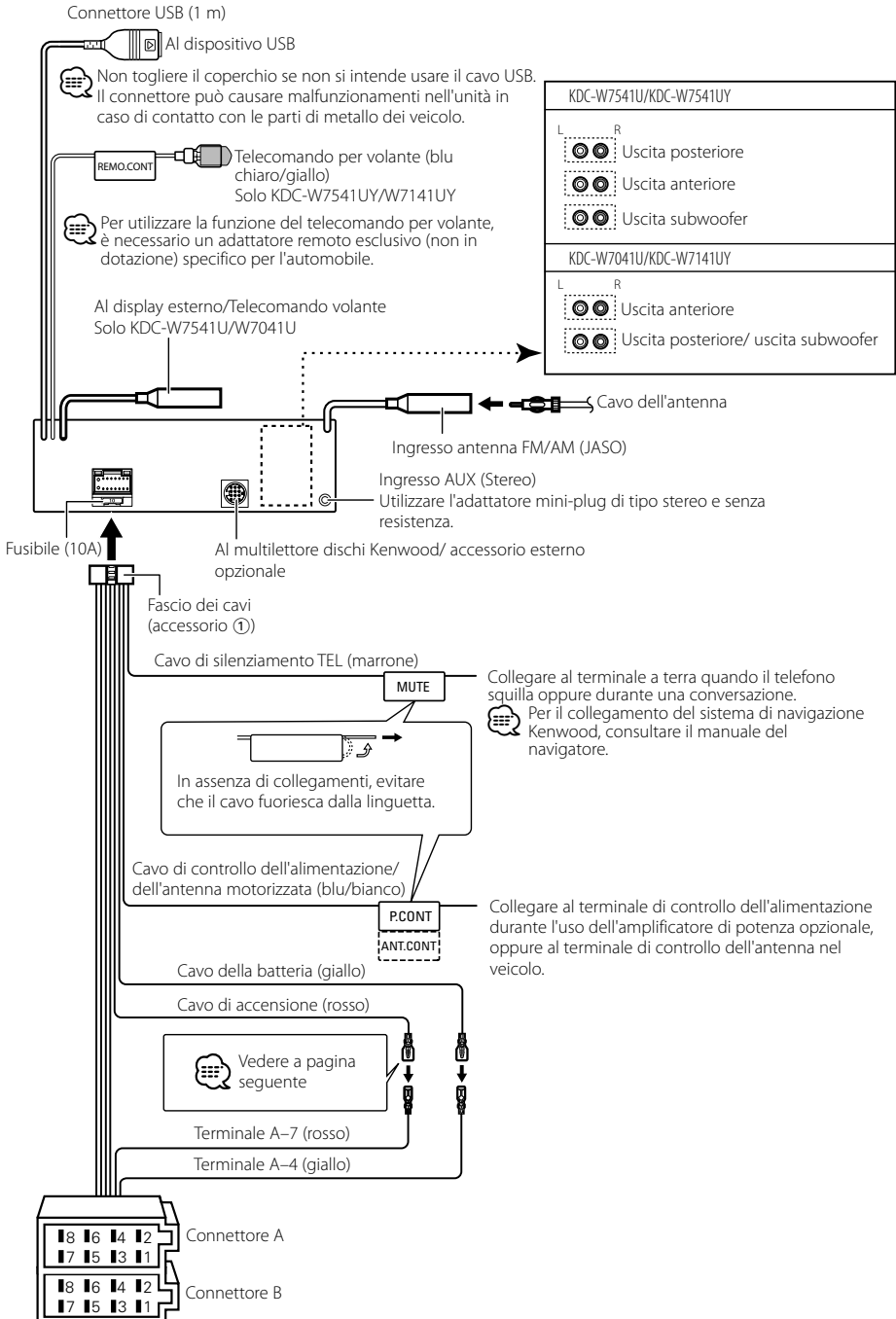

# Collegamento dei cavi ai terminali

## Guida alle funzioni dei connettori

Numeri dei terminali per i connettori ISO	Colore del cavo	Funzioni
Connettore di alimentazione esterna		
A-4	Giallo	Batteria
A-5	Blu/bianco	Controllo alimentazione
A-6	Arancione/bianco	Dimmer
A-7	Rosso	Accensione (ACC)
A-8	Nero	Collegamento a terra (massa)
Connettore altoparlante		
B-1	Porpora	Posteriore destro (+)
B-2	Porpora/nero	Posteriore destro (-)
B-3	Grigio	Anteriore destro (+)
B-4	Grigio/nero	Anteriore destro (-)
B-5	Bianco	Anteriore sinistro (+)
B-6	Bianco/nero	Anteriore sinistro (-)
B-7	Verde	Posteriore sinistro (+)
B-8	Verde/nero	Posteriore sinistro (-)

## ▲ AVVERTENZA

### Collegamento del connettore ISO

La disposizione dei terminali per i connettori ISO dipende dal tipo di veicolo di cui si è in possesso. Accertarsi di eseguire i collegamenti corretti per evitare danni all'unità.

Il collegamento default per il fascio dei cavi è descritto in [1] qui sotto. Se i terminali del connettore ISO sono impostati come descritto in [2], eseguire il collegamento come illustrato. Per installare questa unità nei veicoli **Volkswagen**, assicurarsi di ricollegare il cavo come mostrato di seguito al punto [2].

[1] (Impostazione default) Il terminale A-7 (rosso) del connettore ISO del veicolo è collegato all'accensione e il terminale A-4 (giallo) è collegato alla fonte di alimentazione costante.

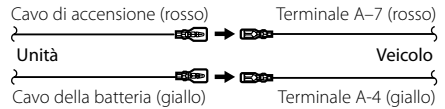

[2] Il terminale A-7 (rosso) del connettore ISO del veicolo è collegato alla fonte di alimentazione costante e il terminale A-4 (giallo) è collegato alla chiavetta di accensione del veicolo.

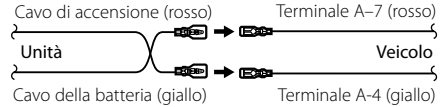

# Installazione/rimozione dell'unità

## Installazione

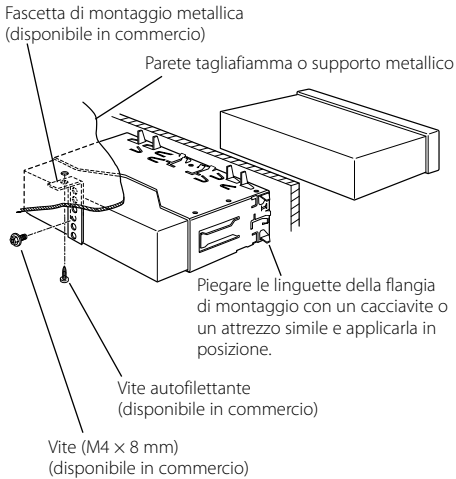

- Accertarsi che l'unità sia installata saldamente in posizione. Se l'unità è instabile, possono verificarsi problemi di funzionamento (per esempio, possono verificarsi interruzioni di suono).

## Rimozione dell'intelaiatura di gomma dura

- 1 Far scattare i perni di attivazione dello strumento di rimozione e rimuovere i due blocchi dal livello superiore. Sollevare l'intelaiatura e tirarla in avanti come illustrato nell'immagine.

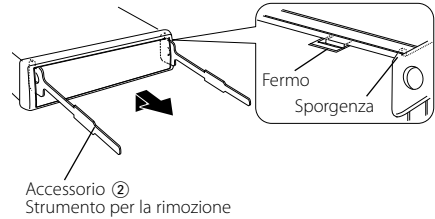

- 2 Una volta rimosso il livello superiore, rimuovere le due posizioni inferiori.



- L'intelaiatura può essere rimossa dal lato inferiore nella stessa maniera.

## Rimozione dell'unità

- 1 Fare riferimento alla sezione <Rimozione dell'intelaiatura di gomma dura>, quindi rimuovere l'intelaiatura di gomma dura.
- 2 Rimuovere la vite (M4 x 8 mm) sul pannello posteriore.
- 3 Inserire completamente i due strumenti di rimozione nelle fessure su ogni lato, come illustrato.
- 4 Premere lo strumento di rimozione verso il basso durante l'inserimento ed estrarre l'unità a metà.

Vite (M4X8)  
(disponibile in commercio)

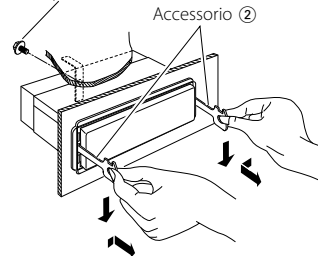

- Fare attenzione a non ferirsi con lo strumento di rimozione.
- 5 Estrarre completamente l'unità tirandola con le mani, facendo attenzione a non farla cadere.

# Guida alla soluzione di problemi

Alcune funzioni di questa unità potrebbero essere disabilitate a causa di alcune impostazioni eseguite sulla stessa.

- !** • **Impossibile impostare il subwoofer.**
- **Impossibile impostare il filtro passa alto.**
- **Impossibile impostare il Fader.**
- **Nessun comando Audio ha effetto su AUX.**
  - ▶ L'uscita preamplificata non è impostata su subwoofer. <sup>☞</sup> "MENU" > "SWPRE" di <Controllo funzioni> (pagina 6)
  - La voce <Uscita subwoofer> in <Funzionamento di base> (pagina 4) non è attivata.
  - La funzione Dual zone è attivata. <sup>☞</sup> <Impostazioni audio> (pagina 20)

- !** • **Impossibile impostare la fase del subwoofer.**
  - ▶ Il filtro passa basso è impostato su Through. <sup>☞</sup> <Impostazioni audio> (pagina 20)

- !** • **Impossibile selezionare la destinazione d'uscita della sorgente secondaria in Dual zone.**
- **Impossibile regolare il volume degli altoparlanti posteriori.**
  - ▶ La funzione Dual Zone è disabilitata. <sup>☞</sup> <Impostazioni audio> (pagina 20)

- !** • **Impossibile registrare un codice di sicurezza.**
- **Impossibile impostare il comando di illuminazione display.**
  - ▶ <Impostazione del modo dimostrativo> (pagina 18) non è disattivato.

- !** • **Impossibile impostare il timer di spegnimento automatico.**
  - ▶ <Codice di sicurezza> (pagina 16) non è impostato.

Ciò che può sembrare un problema di funzionamento dell'unità può essere in realtà soltanto il risultato di operazioni o collegamenti errati. Prima di rivolgersi ad un centro di assistenza, è consigliabile eseguire i controlli indicati nella tabella sottostante.

## Generale

- ? Non si sente il tono di conferma dei tasti.**
  - ✓ Si sta usando la presa di uscita preamplificata.
    - <sup>☞</sup> Non è possibile emettere il tono di conferma dei tasti dalla presa di uscita preamplificata.
- ? L'illuminazione lampeggia quando si utilizza la manopola o il tasto.**
  - ✓ Questo è l'effetto dell'illuminazione.
    - <sup>☞</sup> Questo effetto può essere impostato in "MENU" > "ILM Effect" di <Controllo funzioni> (pagina 6).

## Sorgente sintonizzatore

- ? La ricezione radio è scarsa.**
  - ✓ L'antenna dell'automobile non è estesa.
    - <sup>☞</sup> Estrarre completamente l'antenna.

## Sorgente disco

- ? Il disco specificato non viene riprodotto, ma un altro disco viene riprodotto al suo posto.**
  - ✓ Il CD specificato è sporco.
    - <sup>☞</sup> Pulire il CD come indicato nella sezione <Modo d'impiego dei CD> (pagina 3).
  - ✓ Il disco è inserito in una fessura del caricatore diversa da quella specificata.
    - <sup>☞</sup> Estrarre il caricatore e controllare il numero del disco specificato.
  - ✓ Il disco è graffiato.
    - <sup>☞</sup> Usare un altro disco.

## Sorgente file audio

- ? L'audio salta quando viene riprodotto un file audio.**
  - ✓ Il supporto è graffiato o sporco.
    - <sup>☞</sup> Pulire il CD come indicato nella sezione <Modo d'impiego dei CD> (pagina 3).
  - ✓ Le condizioni di registrazione non sono buone.
    - <sup>☞</sup> Registrare nuovamente il supporto o utilizzarne un altro.
- ? Si sente del rumore durante l'operazione di ricerca cartella.**
  - ✓ Potrebbe essere prodotto del rumore se nel supporto di riproduzione sono ancora presenti cartelle che non contengono file audio.
    - <sup>☞</sup> Non creare delle cartelle che non contengono file audio.

## I messaggi mostrati di seguito visualizzano sul display i problemi del sistema.

TOC Error:	<ul style="list-style-type: none"><li>• Non è stato inserito alcun disco nel caricatore.</li><li>• Il CD è sporco. Il CD è stato inserito capovolto. Il CD è graffiato.</li></ul>
Error 05:	Impossibile leggere il disco.
Error 77:	L'unità non funziona correttamente. ➔ Premere il tasto di ripristino sull'unità. Se il codice "Error 77" non scompare, rivolgersi al più vicino centro di assistenza autorizzato Kenwood.
Mecha Error:	Si è verificato un problema con il caricatore o un malfunzionamento dell'unità. ➔ Controllare il caricatore, quindi premere il tasto di ripristino dell'unità. Se il codice "Mecha Error" non scompare, rivolgersi al più vicino centro di assistenza autorizzato Kenwood.
IN (lampeggia):	Il lettore CD non funziona correttamente. ➔ Reinserire il CD. Se questo non può essere espulso o il display continua a lampeggiare anche quando il disco è stato reinserito correttamente, spegnere l'unità e consultare il centro di assistenza autorizzato Kenwood più vicino.
Protect:	Cortocircuito del cavo dell'altoparlante oppure contatto tra lo stesso e il telaio del veicolo con la successiva attivazione della funzione di protezione. ➔ Cablare o isolare il cavo dell'altoparlante in maniera adeguata e premere il tasto di ripristino. Se il codice "Protect" non scompare, rivolgersi al più vicino centro di assistenza autorizzato Kenwood.
Unsupported File:	Un file audio è riprodotto con un formato non ammesso da quest'unità.
Copy Protection:	Riproduzione di un file protetto da copia.
Read Error:	Il file system del dispositivo USB collegato presenta un errore. ➔ Copiare nuovamente i file e le cartelle del dispositivo USB. Se il messaggio di errore è ancora visualizzato, inizializzare il dispositivo USB oppure utilizzare altri dispositivi USB.
No Device:	Il dispositivo USB è selezionato come sorgente anche se nessun dispositivo USB è stato collegato. ➔ Selezionare una sorgente qualsiasi diversa da USB. Collegare un dispositivo USB e cambiare di nuovo la sorgente ad USB.
N/A Device:	È stato collegato un dispositivo USB non ammesso.

No Music Data/ Error 15:	<ul style="list-style-type: none"><li>• Il dispositivo USB non contiene alcun file audio riproducibile.</li><li>• Sono stati riprodotti media privi di dati registrati leggibili dall'unità.</li></ul>
USB ERROR (lampeggia):	Potrebbe essersi verificato qualche problema al dispositivo USB collegato. ➔ Rimuovere il dispositivo USB, quindi portare l'interruttore di accensione su ON. Se viene visualizzato nuovamente lo stesso display, utilizzare un altro dispositivo USB.
iPod Error:	Il collegamento all'iPod non si è concluso con successo. ➔ Verificare che l'iPod collegato sia un iPod supportato. Vedere <File audio> (pagina 23) per informazioni sugli iPod supportati. ➔ Rimuovere il dispositivo USB e ricollegarlo. ➔ Verificare che sia installata l'ultima versione del software per l'iPod.
USB REMOVE:	Per il dispositivo USB/iPod è stata selezionata la modalità di rimozione. È possibile rimuovere il dispositivo USB/iPod in condizioni di sicurezza.

# Specifiche

## Sezione del sintonizzatore FM

---

- Gamma di frequenza (passi da 50 kHz)
  - : 87,5 MHz — 108,0 MHz
- Sensibilità utile (S/R = 26 dB)
  - : 0,7  $\mu$ V/75  $\Omega$
- Sensibilità silenziamento (S/R = 46 dB)
  - : 1,6  $\mu$ V/75  $\Omega$
- Risposta di frequenza ( $\pm$ 3,0 dB)
  - : 30 Hz – 15 kHz
- Rapporto segnale/rumore (MONO)
  - : 65 dB
- Selettività (DIN) ( $\pm$ 400 kHz)
  - :  $\geq$  80 dB
- Separazione stereo (1 kHz)
  - : 35 dB

## Sezione del sintonizzatore MW

---

- Gamma di frequenza (passi da 9 kHz)
  - : 531 kHz – 1611 kHz
- Sensibilità utile (S/R = 20 dB)
  - : 25  $\mu$ V

## Sezione del sintonizzatore LW

---

- Gamma di frequenza
  - : 153 kHz – 281 kHz
- Sensibilità utile (S/R = 20 dB)
  - : 45  $\mu$ V

## Sezione del lettore CD

---

- Diodo laser
  - : GaAlAs
- Filtro digitale (D/A)
  - : Sovraccampionamento ottuplo
- Convertitore D/A
  - : 24 Bit
- Velocità rotazione
  - : 500 – 200 giri/min. (CLV)
- Oscillazioni e fluttuazioni del suono
  - : Al di sotto dei limiti misurabili
- Risposta di frequenza ( $\pm$ 1 dB)
  - : 10 Hz – 20 kHz
- Distorsione armonica complessiva (1 kHz)
  - : 0,008%
- Rapporto segnale/rumore (1 kHz)
  - : 110 dB
- Gamma dinamica
  - : 93 dB
- Decodifica MP3
  - : Conforme a MPEG-1/2 Audio Layer-3
- Decodifica WMA
  - : Conforme a Windows Media Audio
- Decodifica AAC
  - : AAC-LC files ".m4a"

## Interfaccia USB

---

- Standard USB
  - : USB1.1/ 2.0
- Corrente di alimentazione massima
  - : 500 mA
- Sistema file
  - : FAT16/ 32
- Decodifica MP3
  - : Conforme a MPEG-1/2 Audio Layer-3
- Decodifica WMA
  - : Conforme a Windows Media Audio
- Decodifica AAC
  - : AAC-LC files ".m4a"

## Sezione audio

---

- Potenza di uscita massima
  - : 50 W x 4
- Potenza di uscita (DIN 45324, +B=14,4V)
  - : 30 W x 4
- Impedenza altoparlanti
  - : 4 – 8  $\Omega$
- Controlli di tono
  - Bassi : 100 Hz  $\pm$ 8 dB
  - Toni medi : 1 kHz  $\pm$ 8 dB
  - Alti : 10 kHz  $\pm$ 8 dB
- Livello / carico uscita preamplificata (CD)
  - KDC-W7541U/W7541UY : 4000 mV/10 k $\Omega$
  - KDC-W7041U/W7141UY : 2500 mV/10 k $\Omega$
- Impedenza uscita preamplificata
  - :  $\leq$  600  $\Omega$

## Ingresso ausiliario

---

- Risposta di frequenza ( $\pm$ 1 dB)
  - : 20 Hz – 20 kHz
- Voltaggio massimo d'ingresso
  - : 1200 mV
- Impedenza ingresso
  - : 100 k $\Omega$

## Generale

---

- Tensione di alimentazione (11 – 16 V ammesso)
  - : 14,4 V
- Consumo di corrente
  - : 10 A
- Ingombro effettivo di installazione (L x H x P)
  - : 182 x 53 x 155 mm
- Peso
  - : 1,40 kg





# Índice

<b>Antes de usar</b>	<b>35</b>	<b>Ajustes de audio</b>	<b>51</b>
<b>Funcionamiento básico</b>	<b>36</b>	Control de audio	
Funciones generales		Ajuste de los detalles del control de audio	
Funciones del sintonizador		Configuración de audio	
Disco & Funciones de reproducción del archivo de audio		Ajuste de altavoz	
		Memoria de preajuste de audio	
		Recuperación del preajuste de audio	
<b>Control de función</b>	<b>38</b>	<b>Funciones básicas del mando a distancia</b>	<b>54</b>
 • Lea primero completamente esta página para el ajuste de cada función.			
<b>Ajustes de la visualización</b>	<b>40</b>	<b>Apéndice</b>	<b>55</b>
Acerca del tipo de visualización		<b>Accesorios/ Procedimiento de instalación</b>	<b>58</b>
Selección de pantalla de texto		<b>Conexión de cables a los terminales</b>	<b>59</b>
Selección del color de la fuente		<b>Instalación/Desmontaje de la unidad</b>	<b>61</b>
Asignación de nombre de disco (DNPS)			
Ajuste de la pantalla de la entrada auxiliar		<b>Guía Sobre Localización De Averías</b>	<b>62</b>
<b>Funcionamiento de disco de música/ archivo de audio</b>	<b>44</b>	<b>Especificaciones</b>	<b>64</b>
Selección de música			
Búsqueda directa de música			
Búsqueda directa de disco			
Funcionamiento básico del cambiador de disco (Opcional)			
<b>Funcionamiento del sintonizador</b>	<b>46</b>		
Memoria de presintonización de emisoras			
Sintonización preajustada			
Sintonización de acceso directo			
PTY (Tipo de programa)			
Preajuste del tipo de programa			
Cambio del idioma de la función PTY			
<b>Otras funciones</b>	<b>48</b>		
Código de seguridad			
Ajuste manual del reloj			
Ajuste de fecha			
Control del amplificador			
Descarga de imágenes			
Ajuste del modo de demostración			
Placa frontal antirrobo			

- iPod is a trademark of Apple, Inc., registered in the U.S. and other countries.
- The "AAC" logo is trademark of Dolby Laboratories.

## Antes de usar

### ▲ ADVERTENCIA

**Para evitar el riesgo de lesiones y/o fuego, observe las siguientes precauciones:**

- Para evitar cortocircuitos, nunca coloque ni deje objetos metálicos (por ejemplo, monedas o herramientas metálicas) dentro de la unidad.

### Antes de utilizar esta unidad por primera vez

Esta unidad se ajusta inicialmente al modo de demostración.

Cuando utilice esta unidad por primera vez, cancele el <Ajuste del modo de demostración> (página 50).

### Cómo reposicionar su unidad

- Si esta unidad o la conectada (cambiador automático de discos, etc.) funciona incorrectamente, pulse el botón de Restauración. La unidad se restaura a los ajustes de fábrica al pulsar el botón de restauración.

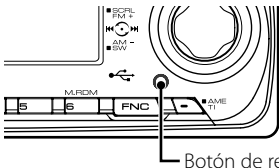

Botón de reposición

### Limpieza de la unidad

Si la placa frontal de esta unidad está manchada, límpiela con un paño seco tal como un paño de silicona.

Si la placa frontal está muy sucia, límpiela con un paño humedecido en jabón neutro, y luego vuelva a limpiarla con un trapo suave limpio y seco.



- Si se aplica algún spray para limpiar directamente a la unidad puede que afecte a sus partes mecánicas. Si se limpia la placa frontal con un paño duro o utilizando líquido volátil tal como disolvente o alcohol puede que se raye la superficie o que se borren algunos caracteres.

### Limpieza de los terminales de la placa frontal

Si se ensucian los terminales de la unidad o de la placa frontal, límpielos con un paño suave y seco.

### Empañamiento de la lente

Inmediatamente después de encender el calefactor del automóvil en épocas de frío, se podría formar condensación o vaho sobre la lente del reproductor de CD. Este empañamiento de la lente podría hacer imposible la reproducción de CDs. En tal caso, retire el disco y espere hasta que se evapore la condensación.

Si la unidad no opera de la manera normal después de un tiempo, consulte con su distribuidor Kenwood.

- Si tiene problemas durante la instalación, consulte con su distribuidor Kenwood.
- Cuando compre accesorios opcionales, verifique antes con su distribuidor Kenwood que dichos accesorios funcionan con su modelo en su área.
- Es posible visualizar los caracteres de acuerdo al estándar ISO 8859-5 o ISO 8859-1. Consulte "MENU" > "Russian" de <Control de función> (página 38).
- La función RDS no funcionará en los lugares donde no sea suministrado el servicio por ninguna emisora.
- En este documento, si el indicador de descripción está iluminado significa que se visualiza un estado. Consulte <Acerca del tipo de visualización> (página 40) para detalles sobre la visualización de estado.
- Las ilustraciones de la pantalla, el icono de función y el panel que aparecen en este manual son ejemplos utilizados para explicar con más claridad como utilizar los controles. Por lo tanto, las ilustraciones de la pantalla que aparecen pueden ser distintas a las que aparecen realmente en la pantalla del equipo, y algunas de las ilustraciones de la pantalla puede que representen algo imposible durante el funcionamiento actual.

### Manipulación de CDs

- No toque la superficie de grabación del CD.
- No pegue cinta etc. sobre el CD. Ni tampoco utilice un CD con cinta pegada sobre el.
- No utilice accesorios de tipo disco.
- Limpie desde el centro del disco hacia el exterior.
- Cuando extraiga los CD de esta unidad, tire de estos en sentido horizontal.
- Si el agujero central del CD o el margen exterior tiene rebaba, utilícelo después de haberla quitado con un bolígrafo.

### CDs que no se pueden utilizar

- No se pueden utilizar CDs que no sean redondos.

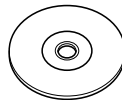

- No se pueden utilizar CDs coloreados en la superficie de grabación o que estén sucios.
- Esta unidad sólo puede reproducir los CD con . Puede que no reproduzca correctamente los discos que no tienen la marca.
- No se puede reproducir un CD-R o CD-RW que no ha sido finalizado. (Para el proceso de finalización remítase a su software escrito CD-R/CD-RW, y a su manual de instrucciones de grabador de CD-R/CD-RW.

# Funcionamiento básico

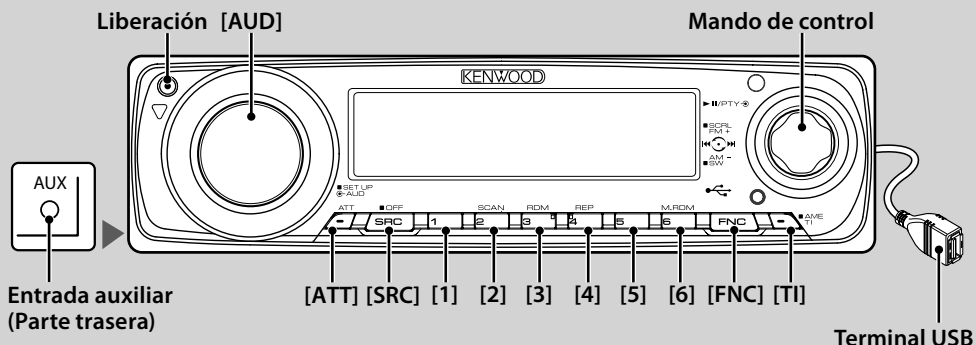

## Funciones generales

### Botón de selección Alimentación/Fuente [SRC]

Activa la alimentación.

Cuando la alimentación se encuentra en ACTIVADO, seleccione una fuente.

Modo 1 de selección de SRC: Pulse el botón [SRC] y después gire el mando de control o púlselo hacia la izquierda o hacia la derecha. Para determinar la fuente seleccionada, pulse el mando de control.

Modo 2 de selección de SRC: Cada vez que pulse este botón se cambian las fuentes.

Sintonizador ("TUNER"), USB o iPod ("USB" o "iPod"), CD ("Compact Disc"), Entrada auxiliar ("AUX") y Modo de espera ("STANDBY")

Púlselo por al menos 1 segundo para desactivar la alimentación.

-  • Cuando se enciende la alimentación, <Código de Seguridad> (página 48) se visualiza como "CODE ON" o "CODE OFF".
- El modo de selección SRC se puede ajustar en "MENU" > "SRC Select" de <Control de función> (página 38).
- Cuando se conecta un accesorio opcional, aparece el nombre fuente de cada dispositivo.
- Esta unidad se apaga automáticamente después de transcurridos 20 minutos en el modo de espera para ahorrar la batería del vehículo. El tiempo hasta que el apagado por completo se puede ajustar en "Power OFF" de <Control de función> (página 38).
- Cuando se reconoce la conexión del iPod, la pantalla de la fuente cambia de "USB" a "iPod".
- La fuente de USB (iPod) se reconoce como una fuente de CD en la unidad conectada.

### Control de volumen [AUD]

Gire el mando para ajustar el volumen.

### Atenuador [ATT]

Para bajar el volumen rápidamente.

Al reducir el volumen, el indicador "ATT" parpadea.

### Desactivación del volumen al recibir una llamada telefónica

Cuando hay una llamada, se muestra "CALL" y el sistema de audio entra en pausa. Cuando la llamada finaliza, "CALL" desaparece y el sistema de audio vuelve a activarse.

El sistema de audio vuelve a activarse al pulsar [SRC] durante una llamada.



- Para utilizar la función de silenciamiento de TEL, es necesario conectar el cable MUTE al teléfono mediante el uso de un accesorio telefónico comercial. Remítase a <Conexión de cables a los terminales> (página 59).

### Entrada auxiliar Entrada auxiliar

Conecte un dispositivo de audio portátil con el cable de miniconector (3,5 Ø).



- Utilice el miniconector que es de tipo estéreo y no tiene ninguna resistencia.
- La entrada auxiliar requiere del ajuste realizado en "MENU" > "Built in AUX" de <Control de función> (página 38).

### Salida de Subwoofer Mando de control

Cambia entre ACTIVADO ("SUB WOOFER ON") y DESACTIVADO ("SUB WOOFER OFF") cada vez que pulsa hacia abajo por al menos 2 segundos.



- Esta función requiere del ajuste realizado en "MENU" > "SWPRE" de <Control de función> (página 38).

### Control de función [FNC]

Al pulsar este botón le permite ajustar varias funciones utilizando el mando de control. Consulte <Control de función> (página 38).

Categoría	Función de ítem de configuración
MENU	Le permite configurar el entorno.
DISP	Le permite configurar la pantalla.

### Despliegue de texto/título Mando de control

  : Indica el botón etc. que se va a operar.

Se desplaza por el CD y por la visualización del texto del archivo de audio al pulsar hacia arriba por al menos 2 segundos.

## **Funciones del sintonizador**

### **Selección de banda** **Mando de control**

Cambia entre FM1, FM2 y FM3 cada vez que se pulsa hacia arriba.

Cambia a AM al pulsar hacia abajo.

### **Sintonización** **Mando de control**

Cambia la frecuencia al pulsar hacia la izquierda o hacia la derecha.

 • Durante la recepción de emisoras en estéreo, el indicador "ST" se activa.

### **Entrada de memoria automática** **[TI]**

Memoriza automáticamente seis emisoras con buena recepción al pulsar por al menos 2 segundos.

### **Memoria de presintonización** **[1] - [6]**

Memoriza la emisora seleccionada cuando se pulsa durante al menos 2 segundos.

### **Sintonización preseleccionada** **[1] - [6]**

Recupera la emisora memorizada.

### **Información de tráfico** **[TI]**

Activa o desactiva la información del tráfico. Si el boletín de tráfico comienza cuando la función está activada, se muestra "Traffic INFO" y se recibe la información sobre tráfico.

 • Si se ajusta el volumen durante la recepción de la información sobre tráfico, el volumen ajustado se memoriza automáticamente. El volumen memorizado se aplicará la próxima vez que se active la función de información sobre tráfico.

## **Disco & Funciones de reproducción del archivo de audio**

### **Abra la placa frontal hacia abajo** **Liberación**

 • Presione la placa frontal en el lado izquierdo, y vuelva a colocarla en su posición anterior.

### **Reproducción de disco** **Ranura de disco**

Comienza la reproducción al insertar un disco. Cuando hay un CD insertado, se activa el indicador "IN".

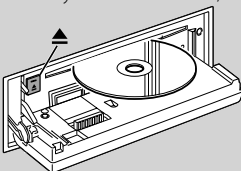

 • No se pueden utilizar los CD de 3 pulgadas (8 cm). Intentar insertar uno con un adaptador puede resultar en una avería.

### **Expulsión de disco** **[▲]**

 • Puede expulsar el disco hasta 10 minutos después de haber apagado el motor.

### **Dispositivo USB/reproducción de iPod Terminal USB**

Al conectar un dispositivo USB inicia la reproducción.

 • Para los archivos de audio reproducibles, medios y dispositivos, consulte la sección <Acerca del archivo de audio> (página 55).

### **Remoción del dispositivo USB** **[▲]**

Pulse este botón por 2 segundos o más para seleccionar el modo de remoción y después quite el dispositivo USB. Durante el modo de extracción, el indicador  parpadea.

### **Pausa y reproducción** **Mando de control**

Cambia entre pausa y reproducción cada vez que se pulsa la parte central.

### **Búsqueda de música** **Mando de control**

Cambia la música al pulsar hacia la izquierda o hacia la derecha. Retrocede o avanza rápidamente la música al mantener pulsado hacia la izquierda o hacia la derecha. (No se emite ningún sonido mientras se reproduce un archivo de audio).

### **Búsqueda de carpeta** **Mando de control**

Cambia la carpeta que contiene el archivo de audio al pulsar hacia arriba o hacia abajo.

### **Repetición de reproducción de Pista/Archivo/**

#### **Carpeta** **[4]**

Cambia entre Repetición de pista ("Repeat ON") y OFF (DESACTIVADO) al pulsarlo mientras se reproduce un CD. Cambia entre Repetición de archivo ("File Repeat ON"), Repetición de carpeta ("Folder Repeat ON") y OFF (DESACTIVADO) al pulsarlo mientras se reproduce un archivo de audio.

 • No se puede llevar a cabo la operación de repetición de carpeta mientras se encuentra en reproducción un iPod.

### **Reproducción con exploración** **[2]**

Reproduce sucesivamente la introducción de la música en el disco o carpeta. Cambia entre ON (ACTIVADO) ("Scan ON"/ "File Scan ON") y OFF (DESACTIVADO) cada vez que se pulsa este botón.

 • La función de reproducción con exploración no puede llevarse a cabo mientras se encuentre reproduciendo un iPod/"Media Editor".

### **Reproducción aleatoria** **[3]**

Reproduce aleatoriamente la música en el disco o carpeta. Cambia entre ON (ACTIVADO) ("Disc Random ON"/ "Folder RDM ON") y OFF (DESACTIVADO) cada vez que se pulsa este botón.

# Control de función

Las funciones de la tabla de abajo pueden ajustarse utilizando el control de función.

Categoría	Elemento	Preamjuste	Entrada	Vista general de ajustes	Condición	Página
MENU	"Security Set"		1 sec.	Establece código de seguridad.	<b>SB</b>	48
	"SRC Select"	"1"/"2"		Ajusta el método de selección de fuente.	<b>SB</b>	57
	"iPod Mode"	"OFF"/"ON"		Al ajustar en "ON", le permite seleccionar la música de un modo similar al hacerlo con el iPod.	<b>iPod</b>	44
	"Beep"	"OFF"/"ON"		Activación/desactivación del sonido de comprobación de funcionamiento (sonido bip).	<b>SB</b>	
	"Clock Adjust"		1 sec.	Ajusta el reloj.	<b>SB</b>	48
	"Date Adjust"		1 sec.	Ajusta la fecha.	<b>SB</b>	49
	"Date Mode"	7 tipos	1 sec.	Ajusta el modo de visualización de la fecha.	<b>SB</b>	
	"SYNC"	"OFF"/"ON"		Sincronización de los datos horarios de la emisora RDS y el reloj de esta unidad.	<b>SB</b>	
	"DSI"	"OFF"/"ON"		Enciende/Apaga el indicador del sistema deshabilitado.	<b>SB</b>	
	"Button" <sup>*3,4</sup>	"Red"/"Green"		Ajusta el color de iluminación del botón.	<b>SB</b>	
	"Display"	"OFF"/"ON"		Desactiva la pantalla cuando no se lleva a cabo ninguna operación.	—	57
	"Dimmer"	"OFF"/"ON"		Atenúa la visualización junto con el interruptor de luz del vehículo.	<b>SB</b>	
	"ILM Dimmer"	"OFF"/"AUTO"		Atenúa la iluminación de la tecla junto con el interruptor de luz del vehículo.	<b>SB</b>	57
	"ILM Effect"	"OFF"/"ON"		Ajusta si se cambia el brillo de la iluminación de la tecla junto con la operación de la tecla.	<b>SB</b>	
	"SWPRE" <sup>*3,4</sup>	"Rear"/"Sub-W"		Ajusta la salida de preamplificación.	<b>SB</b>	57
	"AMP"	"OFF"/"ON"		Enciende/apaga el amplificador incorporado.	<b>SB</b>	57
	"Zone2"	"Rear"/"Front"		Especifica el destino del sonido de la entrada AUX al activar la función de zona dual.	<b>2ZONE</b>	57
	"Supreme"	"OFF"/"ON"		Activa o desactiva la función Supreme.	<b>AF2</b>	57
	"AMP Control"		1 sec.	Controla el amplificador LX conectado.	—	49
	"News"	"OFF"/"00min" —"90min"		Activa o desactiva la función de recepción automática del boletín de noticias y establece la hora de interrupción del boletín de noticias.	<b>SB</b>	57
	"Local Seek"	"OFF"/"ON"		Sólo las emisoras con buena recepción se buscarán con la sintonización de búsqueda automática.	<b>FM</b>	
	"Seek Mode"	"Auto1"/"Auto2"/ "Manual"		Selecciona el modo de sintonización de la radio.	<b>Tuner</b>	57
	"AF"	"OFF"/"ON"		Cuando la recepción de la emisora es débil, cambia automáticamente a la emisora que está transmitiendo el mismo programa en la misma red RDS.	<b>SB</b>	57
	"Regional"	"OFF"/"ON"		Establece si cambiar a la emisora sólo en la región específica que utiliza el control "AF".	<b>SB</b>	
	"Auto TP Seek"	"OFF"/"ON"		Cuando la recepción de la emisora de información sobre tráfico es débil, busca automáticamente una emisora que se reciba mejor.	<b>SB</b>	
	"MONO"	"OFF"/"ON"		Es posible reducir el ruido recibiendo las emisoras estéreo en monaural.	<b>FM</b>	
	"Name Set"		1 sec.	Ajusta el nombre del disco (DNPS)/ nombre de AUX.	<b>→</b>	42, 43
	"Russian" <sup>*2,4</sup>	"OFF"/"ON"		Selecciona Ruso como idioma de visualización.	<b>SB</b>	57
	"Scroll"	"Auto"/"Manual"		Al ajustar en "Auto", se desplaza por la pantalla una vez con el cambio del texto visualizado.	—	
	"Built in AUX"	"OFF"/"ON"		Establece si mostrar AUX durante la selección de fuente.	<b>SB</b>	
	"Power OFF"	"-----"/"20min" "40min"/"60min"		Desactiva la alimentación cuando el tiempo preajustado ha transcurrido en el modo de reserva.	<b>SB</b>	57
	"CD Read"	"1"/"2"		Establece el modo de lectura de CD.	<b>SB</b>	57

Categoría	Elemento	Preajuste	Entrada	Vista general de ajustes	Condición	Página
	"DISP Data DJ" <sup>*1,2</sup>		1 sec.	Descarga los datos de la imagen que se mostrarán en la pantalla.	<b>SB</b>	49
	"Audio Preset"		1 sec.	Ajusta previamente el valor del ajuste del control de audio. El valor preestablecido se retiene después de restaurar.	<b>SB</b>	53
	"DEMO Mode"	"OFF"/"ON" <sup>**</sup>	2 sec.	Especifica cuando habilitar la demostración.	—	50
DISP	> TYPE	A/B/C/D/E		Ajusta el patrón de visualización.	—	40
	> MODE	1/2		Ajusta el patrón de visualización del texto.	<b>B C</b>	
	> GRAPH	Película 1 – 2/ Película descargada <sup>*1,2</sup> / Fondo de pantalla 1 – 6/ Fondo de pantalla descargado <sup>*1,2</sup> / Exploración de fondo de pantalla		Ajusta la visualización gráfica tipo A. Al seleccionar la exploración del fondo de pantalla, se visualiza "SCAN". Para obtener información acerca de la descarga de películas y papeles tapiz, consulte <Descarga de imágenes> (página 49).	<b>A</b>	
	> SIDE	Icono de texto/ Icono de fuente		Ajusta la visualización del icono del lado tipo C.	<b>C</b>	
	> TEXT			Ajusta la visualización del texto.	<b>A B C D</b>	41
	> COLOR <sup>*1,2</sup>			Ajusta el color de la visualización del texto.	<b>A B C</b>	42
	> STATUS	"ON"/"OFF"		Al establecer en "ON", se visualiza la información de función para el tipo A.	<b>A</b>	
	> OUT <sup>*1,3</sup>			Ajusta la visualización del costado del vehículo.	—	
PMEM				Preestablece una estación.	<b>→</b>	46
SCAN		"ON"/ —		Al ajustar en "ON", se reproduce la introducción de la música en la carpeta sucesivamente.	<b>AF2</b>	
RDM		"ON"/ —		Al ajustar en "ON", se reproduce la música en la carpeta aleatoriamente.	<b>AF1</b>	
FiREP		"ON"/ —		Al ajustar en "ON", se reproduce la música repetidamente.	<b>AF1</b>	
FoREP		"ON"/ —		Al ajustar en "ON", se reproduce la música en la carpeta repetidamente.	<b>AF2</b>	
SCAN		"ON"/ —		Al ajustar en "ON", se reproduce la introducción de la música en el disco sucesivamente.	<b>DISC</b>	
RDM		"ON"/ —		Al ajustar en "ON", se reproduce la música en el disco aleatoriamente.	<b>DISC</b>	
M.RDM		"ON"/ —		Al ajustar en "ON", se reproduce la música en el cambiador de discos aleatoriamente.	<b>CH</b>	
T.REP		"ON"/ —		Al ajustar en "ON", se reproduce la música repetidamente.	<b>DISC</b>	
D.REP		"ON"/ —		Al ajustar en "ON", se reproduce la música en el disco repetidamente.	<b>CH</b>	

\* Ajuste de fábrica

\*1 Función del modelo KDC-W7541U.

\*2 Función del modelo KDC-W7541UY.

\*3 Función del modelo KDC-W7041U.

\*4 Función del modelo KDC-W7141UY.

El elemento visualizado depende de la fuente o el modo seleccionado actualmente. La marca en la columna de Condición muestra la condición en la cual se visualiza el elemento.

**SB** : Puede ajustarse en otro estado distinto al de en espera.

**SB** : Puede ajustarse en el estado de espera.

**AF1** : Puede ajustarse mientras se encuentre en la fuente de archivo de audio de CD/USB/iPod.

**AF2** : Puede ajustarse mientras sea una fuente de archivo de audio de CD/USB (excluyendo iPod).

**DISC** : Puede ajustarse mientras se encuentre en la fuente del cambiador de CD/ Disc.

**CH** : Puede ajustarse mientras se encuentre en la fuente de cambiador de Disco.

**Tuner** : Puede ajustarse durante la fuente Sintonizador.

**FM** : Puede ajustarse durante la recepción de FM.

**AUX** : Puede ajustarse durante el acceso a la fuente AUX.

**iPod** : Puede ajustarse solamente durante la reproducción de la fuente iPod. (Fuente USB utilizada al conectar el iPod)

**2ZONE** : Puede ajustarse para fuentes diferentes a la fuente del modo de espera ajustando "2 ZONE" de <Configuración de audio> (página 52) en "ON".

**→** : Consulte la página de referencia.

**A – E** : Puede ajustarse al seleccionar el tipo especificado para el tipo de visualización.

— : Puede ajustarse en todas las fuentes.



- Consulte la página correspondiente para obtener información sobre cómo establecer los elementos con referencia al número de página.
- Solamente se visualizan los elementos disponibles en la fuente actual.

# Control de función

## 1 Ingrese al modo de control de función

Pulse el botón [FNC].

Se visualiza el icono de la función.

## 2 Seleccione el ítem de configuración que desee

Tipo de operación	Operación
Desplazamiento entre los elementos	Gire el mando de control.
Selección del elemento	Pulse el mando de control.
Volver al elemento anterior	Pulse el botón [FNC] o el icono “  ”

Repita la selección y determinación hasta que seleccione su elemento de configuración deseado.

Ejemplo:

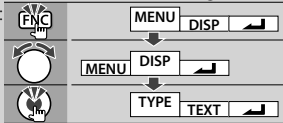

## 3 Realice un ajuste

Gire el mando de control para seleccionar un valor de ajuste y después pulse el mando de control.

Algunos elementos requieren que mantenga pulsado el mando de control por 1 o 2 segundos para que pueda realizar un ajuste. Para estos elementos, el tiempo durante el cual necesita mantener pulsado el mando de control se visualiza en la columna de Entrada por segundos. Para las funciones que acompañan la descripción del procedimiento de ajuste, etc., se visualizan los números de la página de referencia.

## 4 Salga del modo de control de función

Pulse el botón [FNC] durante al menos 1 segundo.

# Ajustes de la visualización

## Acerca del tipo de visualización

Abajo se muestran ejemplos de los tipos de visualización.

Visualización	Tipo de visualización
"TYPE [A]"	<p>Visualización con un recuadro superior etiquetado como 2, un recuadro inferior etiquetado como 1, y un elemento 4 a la izquierda.</p>
"TYPE [B]"	<p>Visualización con un recuadro superior etiquetado como 2 y tres recuadros inferiores etiquetados como 1.</p>
"TYPE [C]"	<p>Visualización con un recuadro superior etiquetado como 2, un recuadro inferior etiquetado como 1, y un elemento 3 a la izquierda.</p>
"TYPE [D]"	<p>Visualización con un recuadro superior etiquetado como 2 y un recuadro inferior etiquetado como 1.</p>
"TYPE [E]"	<p>Visualización con un elemento 5 en la parte inferior.</p>



- ① Parte de la visualización del texto
- ② Visualización de estado
- ③ Parte de la visualización del icono
- ④ Parte de la visualización del gráfico
- ⑤ Visualización del reloj
- ⑥ Visualización (varía dependiendo de la fuente)



## Selección de pantalla de texto

Seleccionar el texto de visualización.

### En la fuente de sintonizador

Información	Visualización
Nombre del servicio de programa (FM)	"Frequency/PS"
Título y nombre del artista* (FM)	"Title/Artist"
Nombre de la emisora* (FM)	"Station Name"
Texto de radio adicional* (FM)	"Radio Text Plus"
Texto de radio (FM)	"Radio Text"
Frecuencia (MW, LW)	"Frequency"
Reloj	"Clock"
Fecha	"Date"
En blanco	"Blank"

\* Se visualiza información de texto de radio adicional.

### En la fuente de CD y disco Externo

Información	Visualización
Título del disco	"Disc Title"
Título de la pista	"Track Title"
Tiempo de reproducción y número de la pista	"P-Time"
Nombre del disco	"DNPS"
Reloj	"Clock"
Fecha	"Date"
En blanco	"Blank"

### En la fuente de archivo de audio

Información	Visualización
Título de la música y nombre del artista	"Title/Artist"
Nombre del álbum y nombre del artista	"Album/Artist"
Nombre de la carpeta	"Folder Name"
Nombre del archivo	"File Name"
Tiempo de reproducción y número de música	"P-Time"
Barra de progreso del tiempo de la canción (iPod)	"Time Bar"
Reloj	"Clock"
Fecha	"Date"
En blanco	"Blank"

### En Espera

Información	Visualización
Espera	"Source Name"
Reloj	"Clock"
Fecha	"Date"
En blanco	"Blank"

### En la fuente entrada auxiliar

Información	Visualización
Nombre de entrada auxiliar	"Source Name"
Reloj	"Clock"
Fecha	"Date"
En blanco	"Blank"

## 1 Ingrese al modo de selección de pantalla de texto (En la visualización tipo A/ B/ C/ D)

Seleccione "DISP" > "TEXT".

Para saber como seleccionar un elemento del Control de función, consulte <Control de función> (página 38).

## 2 Seleccione la parte de visualización del texto (Visualización tipo B/ C solamente) Pulse el mando de control hacia arriba o hacia abajo.

El cursor (▶) se mueve a la parte de la pantalla de texto seleccionada.

## 3 Seleccione el texto

Gire el mando de control o púselo hacia la izquierda o la derecha.

## 4 Salga del modo de selección de la visualización de texto Pulse el mando de control.



- Si el ítem de pantalla seleccionado no contiene ninguna información, se muestra información alternativa.
- Algunos elementos no pueden seleccionarse dependiendo del tipo de visualización y del renglón.
- Al conectar el LX-AMP, se visualizará la configuración del elemento en el modo de visualización del LX-AMP.
- Al seleccionar "Folder Name" mientras se reproduce un iPod, se mostrarán los nombres dependiendo de los elementos de exploración seleccionados en ese momento.

# Ajustes de la visualización

Función del modelo KDC-W7541U/W7541UY

## Selección del color de la fuente

Selección del color de la fuente de la pantalla.

- Ingrese al modo de selección de color de fuente (En la visualización tipo A/ B/ C)**  
Seleccione "DISP" > "COLOR".

Para saber como seleccionar un elemento del Control de función, consulte <Control de función> (página 38).

- Seleccione la parte de visualización del texto (Visualización tipo B/ C solamente)**

Pulse el mando de control hacia arriba o hacia abajo.

El cursor (▶) se mueve a la parte de la pantalla de texto seleccionada.

- Seleccione el color de la fuente**

Gire el mando de control o púlselo hacia la izquierda o la derecha.

- Salga del modo de selección de color de fuente**

Pulse el mando de control.



- Cuando seleccione la visualización tipo A, seleccione un color para el tipo de letra que se pueda ver fácilmente.

## Asignación de nombre de disco (DNPS)

Asignación de un título a un CD.

- Reproduzca el disco al que desee asignar el título**
- Seleccione el elemento del modo de ajuste del nombre en el modo de Menú**  
Seleccione "Name Set".  
Para saber como seleccionar elementos del control de función, consulte <Control de función> (página 38).
- Ingrese al modo de ajuste de nombre**  
Pulse el mando de control por al menos 1 segundo.
- Escriba el nombre**

Tipo de operación	Operación
Mueva el cursor a la posición de introducción de carácter	Pulse el mando de control hacia la derecha o la izquierda.
Selección el tipo de carácter*	Pulse el mando de control.
Seleccione los caracteres	Gire el mando de control o púlselo hacia arriba o hacia abajo.

- \* Cada vez que se pulsa el mando, el tipo de carácter cambiará como se indica en la tabla que sigue a continuación.

Visualización de tipo de carácter	Alfabeto en mayúscula
	Alfabeto minúscula
	Números y símbolos
	Caracteres especiales (caracteres de Acento)



- Los caracteres pueden introducirse con los botones numéricos del mando a distancia.  
Ejemplo: Si se introduce "DANCE".

Carácter	"D"	"A"	"N"	"C"	"E"
Botón	[3] [▶▶]	[2] [▶▶]	[6] [▶▶]	[2] [▶▶]	[3]
Veces que es pulsado	1	1	2	3	2

- Salga del modo de menú**

Pulse el botón [FNC].



- No se puede insertar un título en un medio de archivo de audio.
- Cuando la operación se detiene durante 10 segundos, se registra el nombre de ese momento y el modo de ajuste de nombre se cierra.
- Medios a los que se puede asignar nombre.
  - Reproductor de CD interno: 10 discos
  - Cambiador/reproductor de CD externo: Varía de acuerdo con el cambiador/reproductor de CD.  
Remítase al manual del cambiador/reproductor de CD.
- El título del CD puede cambiarse mediante el mismo procedimiento utilizado para la asignación de nombre.

## Ajuste de la pantalla de la entrada auxiliar

---

Selecciona la pantalla de abajo al cambiar a la fuente de entrada auxiliar;

### 1 Seleccione el elemento de ajuste de la pantalla de entrada auxiliar durante el modo de Menú (En el modo AUX)

Seleccione "Name Set".

Para saber como seleccionar elementos del control de función, consulte <Control de función> (página 38).

### 2 Ingrese al modo de selección de pantalla de entrada auxiliar

Pulse el mando de control por al menos 1 segundo.

Se visualizará la pantalla de entrada auxiliar seleccionada en ese momento.

### 3 Seleccione la pantalla de entrada auxiliar

Gire el mando de control o púlselo hacia arriba o hacia abajo.

"AUX"/"DVD"/"PORTABLE"/"GAME"/"VIDEO"/"TV"

### 4 Salga del modo de ajuste de la pantalla de entrada auxiliar

Pulse el botón [FNC].



- Cuando se detiene el funcionamiento durante 10 segundos, se registra el nombre en aquel momento y se cierra el modo de ajuste de la pantalla de entrada auxiliar.
- La pantalla de entrada auxiliar puede establecerse sólo cuando se usa la entrada auxiliar incorporada o la entrada auxiliar del modelo opcional. En el modelo KCA-S220A, "AUX EXT" aparece de forma predeterminada.

# Funcionamiento de disco de música/archivo de audio

Función del archivo de audio/ fuente CD interna

## Selección de música

Selección de la música que desea escuchar del dispositivo o medio actualmente en reproducción.

### 1 Ingrese en el modo de selección de música

Gire el mando de control.

Se visualiza la lista de música.

### 2 Busque la música

Seleccione el ítem de la categoría mediante el mando de control.

#### Fuente iPod ("iPod Mode : ON")

Tipo de operación	Operación
Desplazamiento entre los elementos	Gire el mando de control.
Selección del elemento	Pulse el mando de control.
Volver al elemento anterior	Pulse el mando de control hacia arriba.
Vuelta al primer ítem	Pulse el mando de control hacia arriba durante al menos 1 segundo.

#### Otra fuente

##### Archivo de audio

Tipo de operación	Operación
Desplazamiento entre los elementos	Gire el mando de control o púlselo hacia arriba o hacia abajo.
Selección del elemento	Pulse el mando de control hacia la derecha.
Volver al elemento anterior	Pulse el mando de control hacia la izquierda.
Vuelta al primer ítem	Pulse el mando de control hacia la izquierda durante al menos 1 segundo.

##### Fuente CD interna

Tipo de operación	Operación
Movimiento entre las pistas	Gire el mando de control o púlselo hacia arriba o hacia abajo.
Selección de una pista	Pulse el mando de control.
Regrese a la primera pista	Pulse el mando de control hacia la izquierda durante al menos 1 segundo.

El símbolo "◀" o "▶" que se muestra al lado del ítem visualizado indica que el ítem está precedido o seguido de otro ítem.

Si selecciona una música, ésta se reproduce desde el principio.

#### Cancelación de la selección de música

Pulse el botón [FNC].



- La selección de música no puede llevarse a cabo durante la reproducción aleatoria.
- Ajuste el modo iPod en "MENU" > "iPod Mode" de <Control de función> (página 38).

Función del mando a distancia

## Búsqueda directa de música

Busca la música introduciendo el número de pista.

### 1 Introduzca el número de música

Pulse los botones numéricos en el mando a distancia.

### 2 Busque la música

Pulse el botón [◀◀] o [▶▶].

#### Cancelación de la búsqueda directa de música

Pulse el botón [▶II].



- No se puede llevar a cabo la búsqueda de música directa durante la reproducción de iPod, medio "Music Editor", Reproducción aleatoria o reproducción con exploración.

Funcionamiento de los cambiadores de disco con el mando a distancia

## Búsqueda directa de disco

Busca el disco introduciendo el número de disco.

### 1 Introduzca el número de disco

Pulse los botones numéricos en el mando a distancia.

### 2 Busque el disco

Pulse el botón [FM] o [AM].

#### Cancelación de la búsqueda directa de disco

Pulse el botón [▶II].



- No se puede llevar a cabo la búsqueda de disco directa durante la reproducción aleatoria o reproducción con exploración.

## **Funcionamiento básico del cambiador de disco (Opcional)**

---

### ***Selección de la fuente cambiador de CD***

**Pulse el botón [SRC].**

Seleccione la visualización "CD Changer".

Para saber como seleccionar el elemento de la fuente, consulte <Botón de selección de Alimentación/Fuente> de <Funcionamiento básico> (página 36).

### ***Búsqueda de música***

**Pulse el mando de control hacia la derecha o la izquierda.**

### ***Búsqueda de discos***

**Pulse el mando de control hacia arriba o hacia abajo.**

### ***Reproducción de la canción actual o del disco repetidamente. (Sólo en repetición)***

**Pulse el botón [4].**

Al pulsar repetidamente el botón, selecciona la activación de reproducción con repetición de pista ("Track Repeat ON"), activación de reproducción con repetición de disco ("Disc Repeat ON") y desactivación de la reproducción con repetición ("Repeat OFF") secuencialmente.

### ***Reproduce aleatoriamente la música en el cambiador de disco. (Reproducción aleatoria de revista)***

**Pulse el botón [6].**

Al pulsar este botón cambia el ajuste entre activación de reproducción aleatoria de revista ("Magazine RDM ON") y desactivación ("Magazine RDM OFF").

# Funcionamiento del sintonizador

## Memoria de presintonización de emisoras

Almacenamiento de emisoras en la memoria.

### 1 Seleccione la frecuencia que va a guardar en la memoria

Pulse el mando de control hacia la derecha o la izquierda.

### 2 Ingrese al modo de memoria de preajuste

Seleccione "P.MEM".

Para saber como seleccionar un elemento del Control de función, consulte <Control de función> (página 38).

### 3 Seleccione el número que va a guardar en la memoria

Gire el mando de control.

### 4 Especifique el número que va a guardar en la memoria

Pulse el mando de control.

### 5 Permita que el número especificado se aplique

Pulse el mando de control.

### Cancelación del modo de memoria de preajuste

Pulse el botón [FNC].



- Esta función se puede utilizar con el botón [1] — [6].  
- Pulse el botón [1] — [6] deseado durante al menos 2 segundos.

## Sintonización preajustada

Recuperación de las emisoras de la memoria.

### 1 Ingrese al modo de selección de sintonización preajustada

Gire el mando de control.

Se visualiza una lista de estaciones.

### 2 Seleccione la estación que desea de la memoria

Gire el mando de control.

### 3 Recupere la emisora

Pulse el mando de control.

### Cancelación de la sintonización preajustada

Pulse el botón [FNC].



- Esta función se puede utilizar con el botón [1] — [6].  
- Pulse el botón [1] — [6] deseado.

*Función del mando a distancia*

## Sintonización de acceso directo

Introducción de la frecuencia y sintonización.

### 1 Ingrese al modo de sintonización de acceso directo

Pulse el botón [DIRECT] del mando a distancia.

Se visualiza "----".

### 2 Introduzca la frecuencia

Pulse los botones numéricos en el mando a distancia.

Ejemplo:

Frecuencia deseada	Pulse el botón
92,1 MHz (FM)	[0], [9], [2], [1]
810 kHz (AM)	[0], [8], [1], [0]

### Cancelación de la sintonización de acceso directo

Pulse el botón [DIRECT] del mando a distancia.



- Puede introducir la frecuencia de banda FM en pasos de un mínimo de 0,1 MHz.

## PTY (Tipo de programa)

Selección del tipo de programa de abajo y búsqueda de una emisora;

Tipo de programa	Visualización	Tipo de programa	Visualización
Charlas	"All Speech"	Boletín meteorológico	"Weather & Metr"
Música	"All Music"	Finanzas	"Finance"
Noticias	"News"	Programas para niños	"Children's Prog"
Actualidades	"Current Affairs"	Asuntos sociales	"Social Affairs"
Información	"Information"	Religión	"Religion"
Deportes	"Sport"	Telefonía	"Phone In"
Educación	"Education"	Viajes	"Travel & Touring"
Drama	"Drama"	Ocio	"Leisure & Hobby"
Cultura	"Cultures"	Música pop	"Pop Music"
Ciencias	"Science"	Música rock	"Rock Music"
Varios	"Varied Speech"	Música lenta	"Easy Listening M"
Música pop	"Pop Music"	Clásica ligera	"Light Classic M"
Música rock	"Rock Music"	Clásica seria	"Serious Classics"
Música lenta	"Easy Listening M"	Otras músicas	"Other Music"
Música jazz	"Jazz Music"		
Música country	"Country Music"		
Música nacional	"National Music"		
Música "oldies"	"Oldies Music"		
Música popular	"Folk Music"		
Documental	"Documentary"		

- Los discursos y la música incluyen los siguientes tipos de programas.  
Música: Elemento del carácter negro.  
Charlas: Elemento del carácter blanco.

### 1 Ingrese al modo PTY

Pulse el mando de control.

Se visualiza "PTY Select".

### 2 Seleccione el tipo de programa

Gire el mando de control o púlselo hacia arriba o hacia abajo.

### 3 Búsqueda de la emisora del tipo de programa seleccionado

Pulse el mando de control hacia la derecha o la izquierda.

### 4 Salga del modo PTY

Pulse el mando de control.



- Esta función no puede utilizarse durante la recepción de un boletín de tráfico o de AM.
- Cuando no se encuentre el tipo de programa seleccionado, se visualizará "No PTY". Seleccione otro tipo de programa.

## Preajuste del tipo de programa

Almacenamiento del tipo de programa en la memoria de botón predefinido y recuperación rápida del mismo.

### Preajuste del tipo de programa

#### 1 Seleccione el tipo de programa que desea predefinir

Remítase a <PTY (tipo de programa)> (página 47).

#### 2 Predefina el tipo de programa

Pulse el botón [1] — [6] deseado durante al menos 2 segundos.

### Recuperación del tipo de programa predefinido

#### 1 Ingrese al modo PTY

Remítase a <PTY (tipo de programa)> (página 47).

#### 2 Recupere el tipo de programa

Pulse el botón [1] — [6] deseado.

## Cambio del idioma de la función PTY

Selección del idioma de visualización del tipo de programa del modo siguiente;

Idioma	Visualización	Idioma	Visualización
Inglés	"English"	Noruego	"Norwegian"
Español	"Spanish"	Portugués	"Portuguese"
Francés	"French"	Sueco	"Swedish"
Holandés	"Dutch"	Alemán	"German"

### 1 Ingrese al modo PTY

Remítase a <PTY (tipo de programa)> (página 47).

### 2 Ingrese al modo de cambio de idioma

Pulse el botón [TI].

### 3 Seleccione el idioma

Gire el mando de control o púlselo hacia arriba o hacia abajo.

### 4 Salga del modo de cambio de idioma

Pulse el botón [TI].

# Otras funciones

## Código de seguridad

Cuando se establece el Código de seguridad, se reduce la posibilidad de robo porque para encender la unidad cuando está apagada se pide el Código de seguridad.



- Cuando se activa la función de código de seguridad, no puede liberarse. Observe que su código de seguridad es el número de 4 dígitos introducido en su "Car Audio Passport" en este paquete.

### 1 Seleccione el elemento del código de seguridad durante el modo de Menú (En modo de espera)

Se visualiza "Security Set".

Para saber como seleccionar elementos del control de función, consulte <Control de función> (página 38).

### 2 Ingrese al modo de Código de seguridad Pulse el mando de control por al menos 1 segundo.

Cuando aparece "Enter", también aparece "SECURITY SET".

### 3 Ingrese el código de seguridad

Tipo de operación	Operación
Selección los dígitos para ingresar	Pulse el mando de control hacia la derecha o la izquierda.
Selección los números del Código de seguridad	Gire el mando de control o púselo hacia arriba o hacia abajo.

### 4 Confirme el Código de seguridad

Pulse el mando de control durante al menos 3 segundos.

Cuando aparece "Re-Enter", también aparece "SECURITY SET".

### 5 Realice los pasos del 3 al 4 y vuelva a introducir el código de seguridad.

Se visualiza "Approved".

Se activa la función de Código de seguridad.



- Si introduce un código diferente a su código de seguridad, deberá volver a comenzar desde el paso 3.

### 6 Salga del modo de Código de seguridad Pulse el botón [FNC].

#### Introducción del código de seguridad

El código de seguridad se requiere para utilizar la unidad de audio cuando la unidad se utiliza por primera vez después de haber removido la fuente de energía de la batería o al pulsar el botón de restauración.

48 | KDC-W7541U/KDC-W7541UY/KDC-W7041U/KDC-W7141UY

### 1 Encienda la unidad.

### 2 Realice los pasos del 3 al 4 y vuelva a introducir el código de seguridad.

Se visualiza "Approved".

Ahora, puede utilizar la unidad.



- Si se introduce un código incorrecto, se visualizará "Waiting", y se generará el tiempo prohibido de entrada mostrado a continuación. Después de que el tiempo prohibido de entrada transcurre, se visualizará "SECURITY", y la entrada podrá ser realizada.

Número de veces que se introdujo el código incorrecto	Tiempo prohibido de entrada
1	—
2	5 minutos
3	1 hora
4	24 horas

## Ajuste manual del reloj

### 1 Seleccione el elemento de ajuste de reloj durante el modo de Menú (En modo de espera)

Seleccione la pantalla "Clock Adjust".

Para saber como seleccionar elementos del control de función, consulte <Control de función> (página 38).

### 2 Ingrese al modo de ajuste del reloj

Pulse el mando de control por al menos 1 segundo.

La indicación horaria parpadea.

### 3 Ajuste del reloj

Tipo de operación	Operación
Selección del elemento (horas o minutos)	Pulse el mando de control hacia la derecha o la izquierda.
Ajuste cada elemento	Gire el mando de control o púselo hacia arriba o hacia abajo.

### 4 Salga del modo de ajuste del reloj

Pulse el botón [FNC].



- Puede realizar este ajuste cuando "MENU" > "SYNC" en <Control de función> (página 38) se encuentre ajustado en "OFF".



## Ajuste de fecha

### 1 Seleccione el elemento de ajuste de la fecha en el modo de Menú (En modo de espera)

Seleccione la visualización "Date Adjust".

Para saber como seleccionar elementos del control de función, consulte <Control de función> (página 38).

### 2 Ingrese en el modo de ajuste de la fecha

Pulse el mando de control por al menos 1 segundo.

La visualización de fecha parpadea.

### 3 Ajuste la fecha

Tipo de operación	Operación
Selección del elemento (mes, día o año)	Pulse el mando de control hacia la derecha o la izquierda.
Ajuste cada elemento	Gire el mando de control o púselo hacia arriba o hacia abajo.

### 4 Salga del modo de ajuste de fecha

Pulse el botón [FNC].

Con la conexión del LX-AMP a la unidad

## Control del amplificador

Es posible controlar el LX-AMP conectado a la unidad.

### 1 Seleccione el elemento de control AMP durante el modo de Menú

Seleccione la visualización "AMP Control".

Para saber como seleccionar elementos del control de función, consulte <Control de función> (página 38).

### 2 Acceso al modo de control del amplificador

Pulse el mando de control por al menos 1 segundo.

### 3 Selección del ítem de control del amplificador para su ajuste

Pulse el mando de control hacia arriba o hacia abajo.



- Respecto de los detalles del elemento de control del amplificador, consulte el manual de instrucciones que acompaña al LX-AMP.

### 4 Ajuste del modo de control del amplificador

Pulse el mando de control hacia la derecha o la izquierda.

### 5 Salida del modo de control del amplificador

Pulse el botón [FNC].

Función del modelo KDC-W7541U/W7541UY

## Descarga de imágenes

Descarga de películas y fondos de pantalla.

Las imágenes descargadas pueden utilizarse para la pantalla de esta unidad.

### 1 Conecte el dispositivo USB

Conecte el dispositivo USB que contiene los archivos que desea descargar en esta unidad.

#### Inserte un CD-R/CD-RW

Inserte un CD-R/CD-RW que contenga los archivos que va a descargar en esta unidad.



- Nuestra URL <http://www.kenwood.net-disp.com> describe cómo crear un dispositivo CD-R/ CD-RW/ USB.

### 2 Seleccione el elemento de descarga de la imagen en el modo de Menú (En modo de espera)

Seleccione la visualización "DISP Data DL".

Para saber como seleccionar elementos del control de función, consulte <Control de función> (página 38).

### 3 Ingrese al modo de descarga

Pulse el mando de control por al menos 1 segundo.

### 4 Seleccione un medio

Pulse el mando de control hacia la derecha o la izquierda.

Pulse el mando de control.

Seleccione un dispositivo USB ("USB") o CD-R/RW ("CD").

### 5 Ingrese al modo de descarga

Gire el mando de control para seleccionar "YES", y después pulse el mando de control.

La visualización "File Check!!" parpadea.

### 6 Seleccione los archivos que va a descargar

Gire el mando de control o púselo hacia arriba o hacia abajo.

Pulse el mando de control.

### 7 Comience la descarga

Gire el mando de control para seleccionar "YES", y después pulse el mando de control.

Cuando termine la descarga se visualizará "Finished".



- La descarga de una imagen puede durar hasta 20 minutos.

## Otras funciones

### Cancelación de descarga

Pulse el botón [FNC].

### 8 Salga del modo de descarga

Pulse el botón [FNC].



- No utilice esta unidad mientras descarga para evitar que se dañen datos.
- Número de archivos que pueden descargarse.
  - Película descargada: 1 archivo
  - Fondo de pantalla: 1 archivo
- Cuando se descarga un fondo de pantalla nuevo, se sobrescribe el fondo de pantalla que esté descargado en ese momento.  
No hay modo de borrar las películas descargadas
- Las imágenes descargadas se pueden utilizar para la pantalla.  
"DISP" > "GRAPH" de <Control de función> (página 38)
- Cuando no pueda descargar las imágenes en esta unidad, tal vez haya algún problema con el método de escritura del dispositivo CD-R/ CD-RW/ USB.  
Consulte la URL <http://www.kenwood.net-disp.com>.

### PICTURE ENGINE

Picture Engine es una aplicación de software distribuida a través de la página Web oficial de Kenwood. Mediante el uso de este software, puede crear un archivo de imágenes todavía más original. Para descargar la aplicación, visite "<http://www.kenwood.net-disp.com/>" para buscar las direcciones.

## Ajuste del modo de demostración

ACTIVACIÓN/DESACTIVACIÓN del modo de demostración.

### 1 Seleccione el elemento de demostración durante el modo de Menú

Seleccione la visualización "DEMO Mode". Para saber como seleccionar elementos del control de función, consulte <Control de función> (página 38).

### 2 Ajuste el modo de demostración Pulse el mando de control durante al menos 2 segundos.

Al pulsar este botón por 2 segundos o más el ajuste cambia entre "ON" y "OFF".

### 3 Salga del modo de Demostración

Pulse el botón [FNC].

## Placa frontal antirrobo

Es posible extraer la placa frontal de la unidad y llevarla consigo para impedir robos.

### Extracción de la placa frontal

#### 1 Pulse el botón de liberación.

Abra la placa frontal hacia abajo.

#### 2 Incline la placa frontal a la izquierda y tire hacia adelante para extraerla.

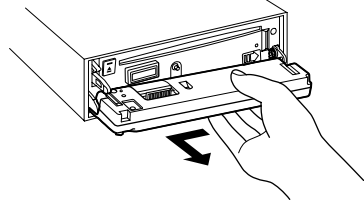

- La placa frontal es una pieza de precisión y puede resultar dañada por golpes o sacudidas.
- Guarde la placa frontal en su estuche cuando se encuentre desconectada.
- No exponga la placa frontal (ni su estuche) a la luz solar directa ni al calor o humedad excesivos. Además deberá evitar sitios con mucho polvo o la posibilidad de que se derrame agua sobre ella.

### Colocación de la placa frontal después de haberla extraído

#### 1 Alinee el eje de la unidad con la depresión de la placa frontal.

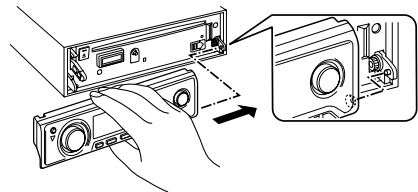

#### 2 Presione la placa frontal hasta que sienta que hace clic.

La placa frontal queda bloqueada en su sitio, permitiendo utilizar la unidad.

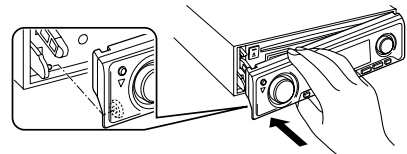

# Ajustes de audio

## Control de audio

Puede ajustar los siguientes elementos del control de audio;

Elemento de ajuste	Visualización	Margen
Volumen posterior	"REAR VOLUME"	0 — 35
Nivel de subwoofer	"SUB-W LEVEL"	-15 — +15
System Q	"NATURAL"/ "USER"/"ROCK"/ "POPS"/"EASY"/ "TOP40"/"JAZZ"/	Natural/Ajuste del usuario/ Rock/Pops/Easy/Top 40/Jazz (El indicador se activa de acuerdo al ajuste).
Nivel de graves*	"BASS LEVEL"	-8 — +8
Nivel de medios*	"MIDDLE LEVEL"	-8 — +8
Nivel de agudos*	"TREBLE LEVEL"	-8 — +8
Balance	"BALANCE"	Izquierda 15 — Derecha 15
Fader	"FADER"	Posterior 15 — Frontal 15

*Salga del modo de control de audio (modo de control de volumen)*

\* Estos ítems pueden ajustarse de forma detallada. Remítase a <Ajuste de los detalles del control de audio> (página 51). (Función del modelo KDC-W7541U/W7541UY)

\* Memoria del tono de fuente: El valor de configuración se coloca en la memoria por fuente. (el ítem de audio en detalle está incluido)



• "USER": Los intervalos seleccionados en último lugar para el nivel de graves, el nivel de medios y el nivel de agudos se vuelven a llamar automáticamente.

### 1 Seleccione la fuente para el ajuste

Para saber como seleccionar el elemento de la fuente, consulte <Botón de selección de Alimentación/Fuente> de <Funcionamiento básico> (página 36).

### 2 Ingrese al modo de control de audio

Pulse el mando [AUD].

### 3 Seleccione el elemento de audio para el ajuste

Pulse el mando [AUD].

### 4 Ajuste el elemento de audio

Gire el mando [AUD].

### 5 Salga del modo de control de audio

Pulse cualquier botón.

Pulse un botón que no sea ni el mando [AUD] ni el botón [ATT].

Función del modelo KDC-W7541U/W7541UY

## Ajuste de los detalles del control de audio

Entre los ítems de audio básico, es posible ajustar el nivel de graves, nivel de medios y el nivel de agudos en detalle.

### Nivel de graves

Elemento de ajuste	Visualización	Margen
Frecuencia central de graves	"BASS FRQ"	40/50/60/70/80/100/ 120/150 Hz
Factor Q de graves	"BASS Q FACTOR"	1.00/1.25/1.50/2.00
Refuerzo de graves	"BASS EXT"	Desactivado/Activado

### Nivel de medios

Elemento de ajuste	Visualización	Margen
Frecuencia central de medios	"MIDDLE FRQ"	0,5/1,0/1,5/2,0 kHz
Factor Q de medios	"MIDDLE Q FACTOR"	1.00/2.00

### Nivel de agudos

Elemento de ajuste	Visualización	Margen
Frecuencia central de agudos	"TREBLE FRQ"	10,0/12,5/15,0/17,5 kHz

## 1 Seleccione el elemento de audio básico

Seleccione el ítem que va a ajustar en detalle de los siguientes ;

- Nivel de graves
- Nivel de medios
- Nivel de agudos

Para saber como seleccionar los elementos de audio básicos, consulte <Control de Audio> (página 51).

## 2 Ingrese al modo de ajuste en detalle de control de audio

Pulse el mando [AUD] durante al menos 1 segundo.

## 3 Seleccione el elemento de audio en detalle para el ajuste

Pulse el mando [AUD].

## 4 Ajuste del elemento audio en detalle

Gire el mando [AUD].

## 5 Salga del modo de control de audio en detalle

Pulse el mando [AUD] durante al menos 1 segundo.

# Ajustes de audio



- Cuando se activa el refuerzo de graves, la respuesta de bajas frecuencias aumenta en un 20%.
- Es posible salir en cualquier momento del modo de control de audio al pulsar cualquier botón que no sea [AUD] ni [ATT].

## Configuración de audio

Puede ajustar el sistema de sonido, tal como sigue;

Elemento de ajuste	Visualización	Margen
Filtro de paso alto frontal	"HPF-F"	Pasante/40*/ 60*/80/100/120/150/180/220*1 Hz
Filtro de paso alto posterior	"HPF-R"	Pasante/40*/ 60*/80/100/120/150/180/220*1 Hz
Filtro de paso bajo	"LPF"	50*/60/80/100*1/120/Pasante Hz
Fase del subwoofer	"SW PHASE"	Inversa (180°)/Normal (0°)
Compensación de volumen	"VOL-OFFSET"	-8 — ±0 (AUX: -8 — +8)
Sonoridad	"LOUD"	Desactivado/Activado
Sistema de zona dual	"2 ZONE"	Desactivado/Activado

\*1 KDC-W7541U/W7541UY solamente.



- Compensación del volumen: El volumen de cada fuente puede ajustarse de manera diferente del volumen básico.
- Sonoridad: Compensación de los tonos graves y agudos a bajo volumen. (Sólo se compensa el tono grave cuando se selecciona el sintonizador como una fuente.)
- Sistema de zona dual  
La fuente principal y la secundaria (entrada auxiliar) emiten separadamente los canales delantero y trasero.
  - Ajuste el canal de la fuente secundaria por medio de "Zone2" de <Control de función> (página 38).
  - Seleccione la fuente principal con el botón [SRC].
  - Ajuste el volumen del canal frontal con el botón de control [AUD].
  - Ajuste el volumen del canal trasero por medio de <Control de Audio> (página 51) o del botón [▲]/[▼] en el mando a distancia (página 54).
  - El control de audio no tiene efecto en la fuente secundaria.

### 1 Seleccione la fuente para el ajuste

Para saber como seleccionar el elemento de la fuente, consulte <Botón de selección de Alimentación/Fuente> de <Funcionamiento básico> (página 36).

### 2 Ingrese al modo de configuración de audio

Pulse el mando [AUD] durante al menos 1 segundo.

### 3 Seleccione el elemento de configuración de audio que desea ajustar

Pulse el mando [AUD].

### 4 Ajuste el ítem de configuración de audio

Gire el mando [AUD].

### 5 Salga el modo de configuración de audio

Pulse el mando [AUD] durante al menos 1 segundo.

## Ajuste de altavoz

Afine de tal manera que el valor del System Q sea el óptimo al establecer el tipo de altavoz como sigue;

Tipo de altavoz	Visualización
Desactivado	"OFF"
Para altavoz de 5 y 4 pulgadas	"5/4inch"
Para altavoz de 6 y 6x9 pulgadas	"6x9/6inchi"
Para altavoz OEM	"O.E.M."

### 1 Acceso al modo de espera

Seleccione "STANDBY".

Para saber como seleccionar el elemento de la fuente, consulte <Botón de selección de Alimentación/Fuente> de <Funcionamiento básico> (página 36).

### 2 Ingrese al modo de ajuste de altavoz

Pulse el mando [AUD].

Se visualiza "SP SEL".

### 3 Seleccione el tipo de altavoz

Gire el mando [AUD].

### 4 Salga del modo de ajuste de altavoz

Pulse el mando [AUD].

## **Memoria de preajuste de audio**

Registro de la configuración del valor en el control de sonido. No es posible borrar la memoria utilizando el botón de reinicio.

### **1 Configuración del control de sonido**

Remítase a las operaciones siguientes para configurar el control de sonido.

- <Control de audio> (página 51)
- <Configuración de audio> (página 52)

### **2 Seleccione el elemento de audio preestablecido en el modo de Menú (Otro diferente al modo en espera)**

Seleccione la visualización "Audio Preset".

Para saber como seleccionar elementos del control de función, consulte <Control de función> (página 38).

### **3 Ingrese al modo de preajuste de audio**

Pulse el mando de control por al menos 1 segundo.

### **4 Selección de la memoria preajustada de audio** Gire el mando de control.

Seleccione la visualización "Memory".

### **5 Especifique si desea incluir el preajuste de audio en memoria**

Pulse el mando de control.

Se visualiza "Memory?".

### **6 Ubicación del preajuste de audio en la memoria**

Gire el mando de control para seleccionar "YES", y después pulse el mando de control.

Se visualiza "Memory Completed".

### **7 Salga del modo de preajuste de audio**

Pulse el botón [FNC].



- Registre 1 par de memorias de preajuste de audio. No es posible registrarlas en la fuente.
- Cuando pulse el botón de reinicio, todas las fuentes tendrán el valor de ajuste que fue registrado.
- Los ítems siguientes no podrán registrarse.  
Volumen, balance, atenuador, sonoridad, compensación de volumen, sistema de zona dual, volumen trasero

## **Recuperación del preajuste de audio**

Recuperación de la configuración del sonido registrado en <Memoria de preajuste de audio> (página 53).

### **1 Seleccione la fuente**

Para saber como seleccionar el elemento de la fuente, consulte <Botón de selección de Alimentación/Fuente> de <Funcionamiento básico> (página 36).

### **2 Seleccione el elemento de audio preestablecido en el modo de Menú (Otro diferente al modo en espera)**

Seleccione la visualización "Audio Preset".

Para saber como seleccionar elementos del control de función, consulte <Control de función> (página 38).

### **3 Ingrese al modo de preajuste de audio**

Pulse el mando de control por al menos 1 segundo.

### **4 Seleccione la recuperación del preajuste de audio**

Gire el mando de control.

Seleccione la visualización "Recall".

### **5 Especifique si desea recuperar el preajuste de audio**

Pulse el mando de control.

Se visualiza "Recall?".

### **6 Recupere el preajuste de audio**

Gire el mando de control para seleccionar "YES", y después pulse el mando de control.

Se visualiza "Recall Completed".

### **7 Salga del modo de preajuste de audio**

Pulse el botón [FNC].



- La Memoria de usuario de "SYSTEM Q" en <Control de audio> (página 51) se modifica al valor que fue recuperado.
- El ítem de memoria del tono de la fuente de <Control de audio> (página 51) se modifica al valor que fue recuperado en la fuente seleccionada.

## Funciones básicas del mando a distancia

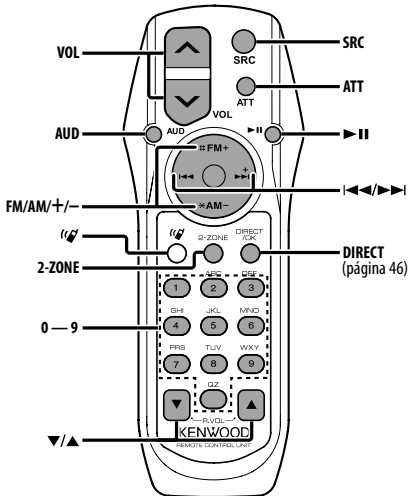

### Control general

Control de volumen [VOL]

Selección de fuente [SRC]

Reducción de volumen [ATT]

### En el control de audio

Selección del elemento de audio [AUD]

Ajusta el elemento de audio [VOL]



- Consulte <Control de audio> (página 51) para el método de funcionamiento, como los procedimientos para el control de audio y otras operaciones.

### Control de Zona Dual

Activación y desactivación del sistema de zona dual [2-ZONE]

Control de volumen del canal trasero [▲]/[▼]

[▲]/[▼]

### En la fuente de sintonizador

Selección de banda [FM]/[AM]

Selección de emisora [◀◀]/[▶▶]

Recuperación de emisoras presintonizadas [1] — [6]

### En la fuente de CD/USB

Selección de música [◀◀]/[▶▶]

Selección de Carpeta/Disco [FM]/[AM]

Pausa/Reproducción [⏸]



Acerca de

Este botón se utiliza cuando está conectada la CAJA DE MANOS LIBRES Bluetooth. para obtener más información, consulte el manual de instrucciones de la CAJA DE MANOS LIBRES Bluetooth.



- No deje el mando a distancia en superficies calientes como el salpicadero.

### Carga y sustitución de la batería

Utilice dos baterías "AA" / "R6".

Deslice la tapa mientras presiona hacia abajo para quitarla tal y como se muestra.

Inserte las baterías con los polos + y - alineados correctamente, siguiendo la ilustración dentro de la caja.

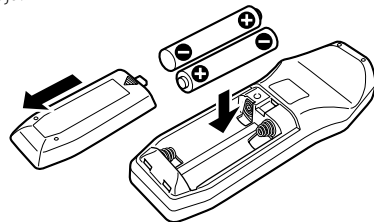

# Apéndice

## Acerca del archivo de audio

- **Archivos de audio que pueden reproducirse**  
AAC-LC (.m4a), MP3 (.mp3), WMA (.wma)
- **Medio de disco reproducible**  
CD-R/RW/ROM
- **Formato de archivo de disco reproducible**  
ISO 9660 Nivel 1/2, Joliet, Romeo, nombre de archivo largo.
- **Dispositivo USB reproducible**  
USB del tipo de almacenamiento masivo
- **Sistema de archivos del dispositivo USB reproducible**  
FAT16, FAT32

Aunque los archivos de audio cumplen los estándares anteriores, puede que no sea posible la reproducción según los tipos o condiciones del medio o dispositivo.

- **Orden de reproducción del archivo de audio**  
En el ejemplo del árbol de carpetas/archivos que se muestra a continuación, los archivos se reproducen en el orden de ① a ⑩.

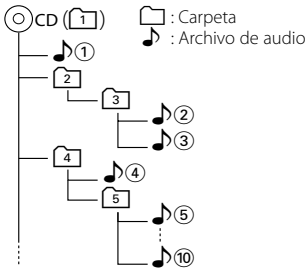

En el sitio web está disponible un manual en línea acerca de los archivos de audio, [www.kenwood.com/audiofile/](http://www.kenwood.com/audiofile/). En este manual en línea, se proporciona información detallada y notas que no se incluyen en este manual. Asegúrese de leer también el manual en línea.



- En este manual se utiliza el término "dispositivo USB" para hacer referencia a las memorias flash y los reproductores de audio digital con terminales USB.
- El término "iPod" que aparece en este manual indica el iPod conectado con el cable de conexión de iPod (accesorio opcional). El iPod conectado con el cable de conexión de iPod puede controlarse desde esta unidad. Los iPods que no pueden conectarse con el cable de conexión son el iPod nano, iPod quinta generación, iPod classic y iPod touch. No se pueden conectar otro tipo de iPods.

## Acerca del dispositivo USB

- Si inicia la reproducción después de conectar el iPod, se reproduce primero la música que se ha reproducido en el iPod.  
En este caso, se muestra "RESUMING" sin que se muestre un nombre de carpeta, etc. Si se cambia el elemento de exploración se visualizará un título correcto, etc.
- Cuando se conecta el iPod a esta unidad, se muestra "KENWOOD" o "✓" en el iPod para indicar que no puede poner en funcionamiento el iPod.
- Cuando se conecta el dispositivo USB a esta unidad, puede cargarse en caso de que la unidad esté encendida.
- Instale el dispositivo USB en un lugar que no le impida conducir su vehículo correctamente.
- No puede conectar un dispositivo USB por medio de un concentrador USB y un Lector multi tarjetas.
- Realice copias de seguridad de los archivos de audio utilizados con esta unidad. Los archivos de audio podrían borrarse según las condiciones de funcionamiento del dispositivo USB.  
No nos haremos responsables de ningún daño que se derive del borrado de los datos almacenados.
- Esta unidad no incluye ningún dispositivo USB. Es necesario que adquiera un dispositivo USB, disponible en tiendas.
- Al conectar el dispositivo USB, se recomienda el uso de CA-U1EX (opción).  
No se garantiza una reproducción normal cuando se utilice un cable que no sea el cable USB compatible. Conectar un cable cuya longitud total sea superior a 5 m puede provocar una reproducción anormal.

## Acerca de KENWOOD "Music Editor" de aplicación de PC

- "Music Editor" se graba en el CD-ROM adjunto a esta unidad.
- Remítase al manual del usuario grabado en el CD-ROM de instalación y a la Ayuda de "Music Editor" para obtener el método de funcionamiento de "Music Editor".
- La unidad puede reproducir dispositivos de USB creados con "Music Editor".
- Se muestra información acerca de la actualización de "Music Editor" en el sitio web, [www.kenwood.com](http://www.kenwood.com).

# Apéndice

## Para el funcionamiento del KCA-BT100 (Opcional)

Sin embargo, los siguientes métodos de control de la función para esta unidad pueden diferir de lo especificado en el manual de instrucciones; por tal motivo, consulte la instrucción complementaria siguiente.

### <Eliminación de un teléfono móvil registrado>

- 1-3. El funcionamiento es el mismo. Consulte el manual de instrucciones de KCA-BT100.
4. Pulse el mando de control.
5. Seleccione "YES" con el mando de control.
6. Pulse el mando de control.
7. Pulse el botón [FNC].

### <Sistema del menú>

Para saber como operar el menú, consulte <Control de función> en este manual de instrucciones.

### Acerca de la visualización

El estado del teléfono móvil se muestra en la pantalla de estado de esta unidad.

Además, algunas pantallas son diferentes de la descripción dada en el Manual de Instrucciones del KCA-BT100.

Pantallas del Manual de Instrucciones del KCA-BT100	Pantallas actuales en esta unidad
"Disconnect"	"HF Disconnect"
"Connect"	"HF Connect"
"Phone Delete"	"Device Delete"
"Phone Status"	"BT DVC Status"

BT : Muestra el estado de conexión de bluetooth. Este indicador se activa al conectar un teléfono móvil en esta unidad.

Este producto no ha sido instalado en la línea de producción por el fabricante de un vehículo, ni tampoco por el importador profesional de un vehículo dentro del estado miembro de la UE.

## Información acerca de la eliminación de equipos eléctricos y electrónicos al final de la vida útil (aplicable a los países de la Unión Europea que hayan adoptado sistemas independientes de recogida de residuos)



Los productos con el símbolo de un contenedor con ruedas tachado no podrán ser desechados como residuos domésticos. Los equipos eléctricos y electrónicos al final de la vida útil, deberán ser reciclados en instalaciones que puedan dar el tratamiento adecuado a estos productos y a sus subproductos residuales correspondientes. Póngase en contacto con su administración local para obtener información sobre el punto de recogida más cercano. Un tratamiento correcto del reciclaje y la eliminación de residuos ayuda a conservar los recursos y evita al mismo tiempo efectos perjudiciales en la salud y el medio ambiente.

## La marca para los productos que utilizan láser (excepto para algunas áreas)

**CLASS 1  
LASER PRODUCT**

Esta etiqueta está colocada en el chasis e indica que el componente funciona con rayos láser de clase 1. Esto significa que el aparato utiliza rayos láser considerados como de clase débil. No existe el peligro de que este aparato emita al exterior una radiación peligrosa.



## Declaración de conformidad con respecto a la Directiva EMC 2004/108/CE

### Fabricante:

Kenwood Corporation  
2967-3 Ishikawa-machi, Hachioji-shi, Tokyo, 192-8525 Japón

### Representante en la UE:

Kenwood Electronics Europe BV  
Amsterdamseseweg 37, 1422 AC UITHOORN, Países Bajos



## Glosario del menú

### • SRC Select

Configuración del modo de selección de fuente.  
1 : Muestra los iconos de la fuente para su elección.  
2 : Le permite seleccionar fuentes una tras otra.

### • Display

Si la unidad no se opera por al menos 5 segundos con "DESACTIVADO" seleccionado, la pantalla se apaga. Durante un modo de configuración, la pantalla se apagará incluso si han transcurrido 5 segundos.

### • ILM Dimmer (atenuador de la iluminación)

Reduce el brillo de la iluminación de la tecla.  
AUTO: Atenúa la iluminación junto con el interruptor de luz del vehículo.  
OFF: No atenúa la iluminación.

### • SWPRE (Cambio de salida de preamplificador)

Cambia la preamplificación entre salida trasera ("Rear") y salida de subwoofer ("Sub-W").

### • AMP

Al seleccionar "OFF" se apaga el amplificador incorporado. Al apagar el amplificador incorporado mejora la calidad de sonido de la preamplificación.

### • Zone2 (Zona Dual)

Establece el destino (altavoz delantero "Front" o trasero "Rear") de la fuente secundaria (AUX IN) al activar la función de zona dual.

### • Supreme

Tecnología para extrapolar y suplementar con algoritmos patentados, el rango de frecuencia alta que se corta al encodificar una velocidad de bits baja (menor a 128 Kbps, frecuencia de muestreo es 44,1 kHz).

La suplementación se optimiza por medio de un formato de compresión (AAC, MP3 o WMA) y se procesa de acuerdo a la velocidad de bits. El efecto es insignificante con música codificada a una velocidad de transmisión de bits alta, variable o que tenga un rango de frecuencia alta mínimo.

### • News (Ajuste de temporización de interrupción de boletín de noticias)

Recibe automáticamente el boletín de noticias cuando se inicia. Establece el tiempo durante el cual se va a deshabilitar la interrupción después del comienzo de otro boletín de noticias.

El cambio de "News 00min" a "News 90min" activa esta función.

Si el boletín de noticias comienza cuando la función está activada, se muestra "Traffic INFO" y se reciben las noticias. Si se ha ajustado "20min", la recepción de un nuevo boletín de noticias no comenzará durante 20 minutos.

El volumen del boletín de noticias es el mismo nivel que se estableció para la información de tráfico.

### • Seek Mode (Selección del modo de sintonización)

Seleccione el modo de sintonización de la radio.

Modo de sintonización	Visualización	Operación
Búsqueda automática	"Auto1"	Búsqueda automática de una emisora.
Búsqueda de emisora presintonizada	"Auto2"	Búsqueda de emisoras por orden en la memoria de presintonización.
Manual	"Manual"	Control de sintonización manual normal.

### • AF (Frecuencia alternativa)

Cuando haya mala recepción, cambia automáticamente a otra frecuencia que emita el mismo programa en la misma red RDS y que ofrezca mejor recepción.

### • Russian (Ajuste de idioma Ruso)

Cuando está ajustado, las siguientes cadenas de caracteres se muestran en ruso (alfabeto cirílico): Nombre de carpeta/ Nombre de archivo/ Título de canción/ Nombre de artista/ Nombre del álbum/ KCA-BT100 (accesorio opcional)

### • Power OFF (Temporizador de apagado)

Ajuste del temporizador para apagar esta unidad automáticamente en modo de espera prolongado. Este ajuste sirve para ahorrar energía de la batería del vehículo.

-- --: Función de desactivación por temporizador desactivada.

20min: Desactiva la alimentación transcurridos 20 minutos. (Ajuste de fábrica)

40min: Desactiva la alimentación transcurridos 40 minutos.

60min: Desactiva la alimentación transcurridos 60 minutos.

### • CD Read

Establece el método de lectura de CD.

Cuando no se pueda reproducir un formato especial de CD, ajuste esta función en "2" para forzar la reproducción. Tenga en cuenta que algunos CDs de música puede que no se reproduzcan incluso ajustando a "2". Además, los archivos de audio no podrán reproducirse cuando el ajuste está en "2". Normalmente, mantenga este ajuste en "1".

1 : Distingue automáticamente entre disco de archivos de audio y CD de música cuando se reproduce el disco.

2 : Fuerza la reproducción como CD de música.

# Accesorios/ Procedimiento de instalación

## Accesorios

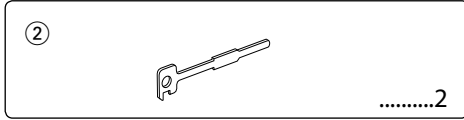
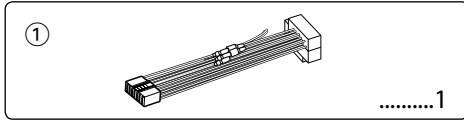

## Procedimiento de instalación

1. Para evitar cortocircuitos, retire la llave del encendido y desconecte el terminal ⊖ de la batería.
2. Realice las conexiones de los cables de entrada y salida adecuadas para cada unidad.
3. Conecte el cable del mazo de conductores.
4. Conecte el conector B del mazo de conductores al conector de altavoz de su vehículo.
5. Conecte el conector A del mazo de conductores al conector de alimentación exterior de su vehículo.
6. Conecte el conector del mazo de conductores a la unidad.
7. Instale la unidad en su automóvil.
8. Vuelva a conectar el terminal ⊖ de la batería.
9. Pulse el botón de reposición.



- La instalación y cableado de este producto requiere de habilidad y experiencia. Por motivos de seguridad, deja la labor de instalación y montaje en manos de profesionales.
- Asegúrese de utilizar para la unidad una fuente de alimentación de 12V CC con conexión a tierra negativa.
- No instale la unidad en un sitio expuesto a la luz directa del sol, o excesivamente húmedo o caluroso. Además deberá evitar sitios con mucho polvo o la posibilidad de que se derrame agua sobre ella.
- No utilice sus propios tornillos. Útilice sólo los tornillos incluidos. El uso de tornillos diferentes podría causar daños en la unidad principal.
- Si no se enciende la alimentación (se muestra "Protect"), el cable de altavoz puede que haya sufrido un cortocircuito o que haya tocado el chasis del vehículo y se haya activado la función de protección. Por lo tanto, el cable del altavoz debe ser revisado.
- Asegúrese de efectuar correctamente las conexiones de los cables, insertando los enchufes hasta que queden firmemente bloqueados.
- Si el encendido de su vehículo no tiene una posición ACC, o si el cable del encendido está conectado a una

fuente de alimentación con voltaje constante tal como un cable de batería, la alimentación de la unidad no estará interconectada con el encendido (es decir, que no se encenderá o apagará junto con el encendido). Si desea interconectar la alimentación de la unidad con el encendido, conecte el cable del encendido a una fuente de alimentación que pueda conectarse y desconectarse con la llave de encendido.

- Utilice un conector de conversión disponible comercialmente si el conector no se ajusta al del vehículo.
- Enrolle los cables no conectados con una cinta de vinilo u otro material similar para que queden aislados. Para evitar cortocircuitos, no retire las tapas de los extremos de los cables o terminales no conectados.
- Si la consola tiene una tapa, asegúrese de instalar la unidad de modo que la placa frontal no golpee la tapa al abrir y cerrar.
- Si se funde el fusible, en primer lugar asegúrese de que los cables no hayan causado un cortocircuito, y luego reemplace el fusible usado por otro del mismo régimen.
- Conecte los cables de los altavoces a cada uno de los terminales correspondientes. La conexión compartida de los cables ⊖ o la conexión a tierra de los mismos a cualquier parte metálica del automóvil podrá dañar la unidad o impedir su correcto funcionamiento.
- Después de instalar la unidad, compruebe que las lámparas de freno, las luces intermitentes, el limpiaparabrisas, etc. funcionen satisfactoriamente.
- Instale la unidad en un ángulo de 30° o menos.

## Acerca de los reproductores de CD/ cambiadores de discos conectados a esta unidad

Si el reproductor de CD/ cambiador de disco tiene el interruptor "O-N", ajústelo en la posición "N". Las funciones que pueden utilizarse y la información que puede visualizarse diferirá según sean los modelos que se conecten.

# Conexión de cables a los terminales

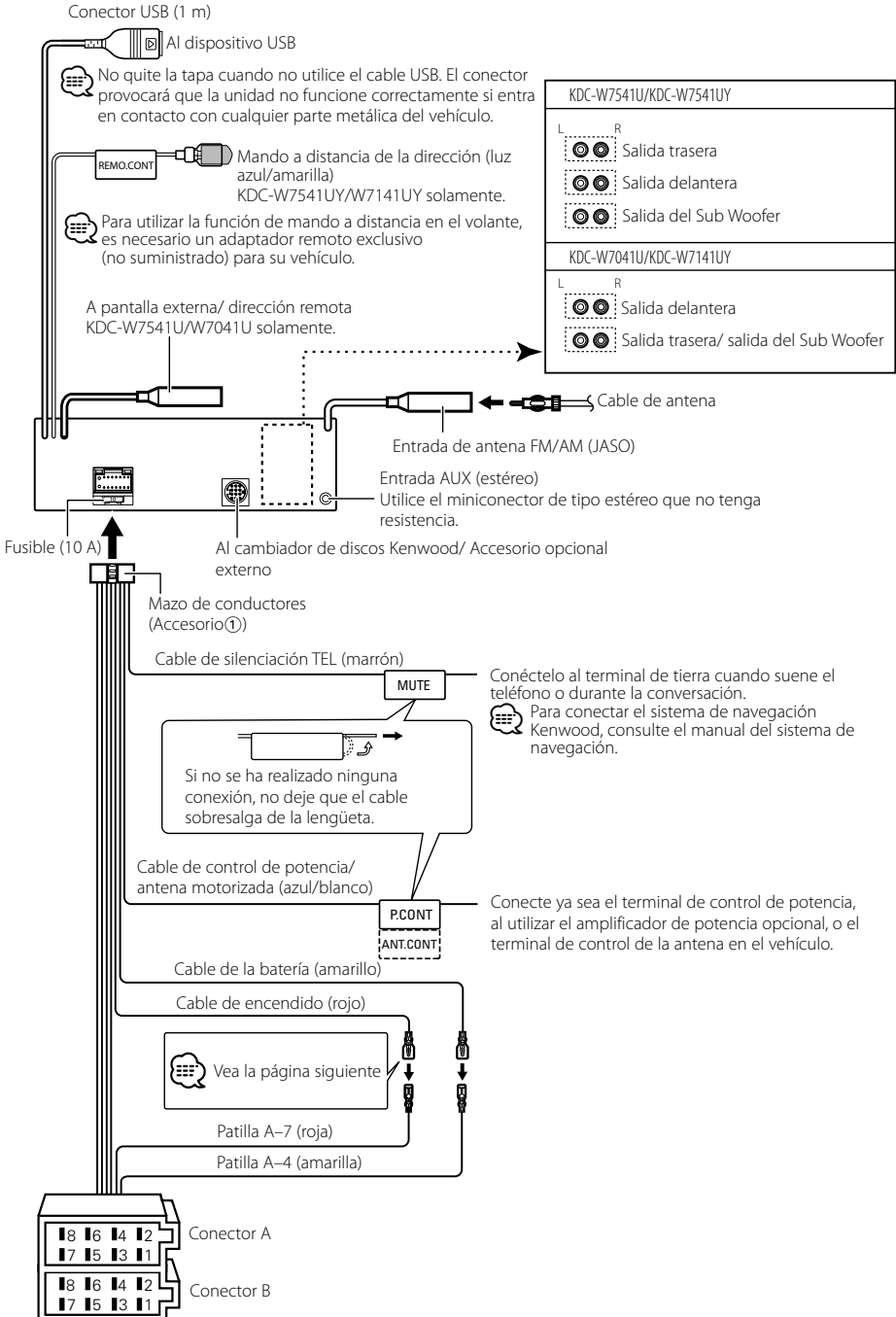

# Conexión de cables a los terminales

## Guía de función del conector

Número de patillas para conectores ISO	Color del cable	Funciones
Conector de alimentación exterior		
A-4	Amarillo	Batería
A-5	Azul/blanco	Control de alimentación
A-6	Naranja/blanco	Atenuación de iluminación
A-7	Rojo	Encendido (ACC)
A-8	Negro	Conexión a tierra (masa)
Conector de altavoz		
B-1	Púrpura	Trasero derecho (+)
B-2	Púrpura/negro	Trasero derecho (-)
B-3	Gris	Delantero derecho (+)
B-4	Gris/negro	Delantero derecho (-)
B-5	Blanco	Delantero izquierdo (+)
B-6	Blanco/Negro	Delantero izquierdo (-)
B-7	Verde	Trasero izquierdo (+)
B-8	Verde/negro	Trasero izquierdo (-)

## ▲ ADVERTENCIA

### Conexión del conector ISO

La disposición de las patillas de los conectores ISO depende según el tipo de vehículo. Asegúrese de efectuar las conexiones de manera apropiada para evitar que se dañe la unidad.

El ajuste de fábrica para la conexión del mazo de conductores se describe más abajo en [1]. Si las patillas del conector ISO están dispuestos tal como se describe en [2], efectúe la conexión de la manera indicada en la figura.

Asegúrese de volver a conectar el cable como se indica en [2], a continuación, para instalar la unidad en vehículos

#### Volkswagen.

- [1] (Ajuste de fábrica) La patilla A-7 (roja) del conector ISO del vehículo esta interconectada con el encendido, y la patilla A-4 (amarilla) está conectada a una fuente de alimentación constante.



- [2] La patilla A-7 (roja) del conector ISO del vehículo está conectada a la fuente de alimentación constante, y la patilla A-4 (amarilla) está interconectada con el encendido.

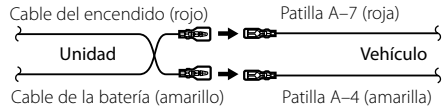

# Instalación/Desmontaje de la unidad

## Instalación

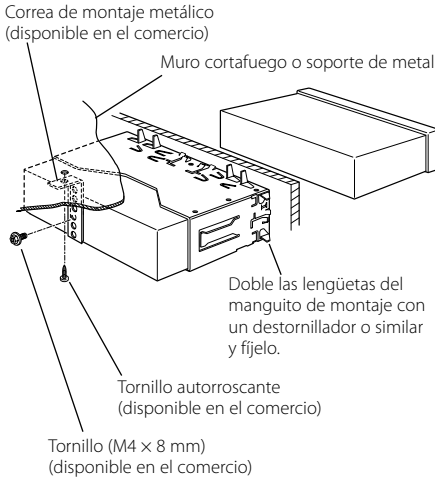

- Asegúrese de que la unidad esté firmemente instalada en su lugar. Si está instalada en forma inestable, podrían ocurrir fallas de funcionamiento (p.ej., saltos de sonido).

## Extracción del marco de goma dura

- 1 Enganche las uñas de agarre en la herramienta de extracción y quite los dos enganches en el nivel superior. Suba el bastidor y tire de él hacia adelante tal como se indica en la figura.

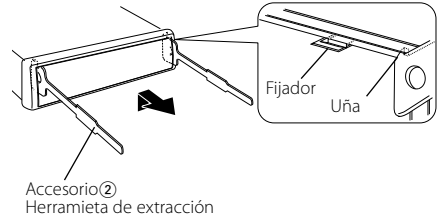

- 2 Al quitar el nivel superior, quite las dos posiciones inferiores.



- Se puede quitar el marco de la parte de abajo de la misma forma.

## Desmontaje de la unidad

- 1 Refiérase a la sección <Extracción del marco de goma dura> y retire el marco de goma dura.
- 2 Quite el tornillo (M4 x 8) del panel posterior.
- 3 Inserte profundamente las dos herramientas de extracción en las ranuras de cada lado, tal como se muestra en la figura.
- 4 Empuje la herramienta de extracción hacia abajo, mientras presiona hacia adentro, y extraiga la unidad hasta la mitad.

Tornillo (M4 X 8)  
(disponible en el comercio)

Accesorio ②

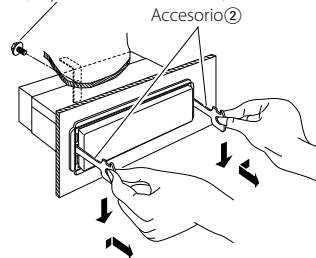

- Preste atención para no lastimarse con las uñas de agarre de la herramienta de extracción.
- 5 Termine de sacar la unidad con las manos, prestando atención para no dejarla caer.

# Guía Sobre Localización De Averías

Algunas funciones de esta unidad podrían estar deshabilitadas debido a algunos ajustes realizados en la misma.

- !** • **No se puede configurar el subwoofer.**
- **No se puede configurar el filtro paso alto.**
- **No se puede configurar Fader.**
- **No hay ningún efecto de control de audio en AUX.**
  - ▶ La salida de previo no está establecida en el subwoofer. <sup>ES\*</sup> "MENU" > "SWPRE" de <Control de función> (página 38)
  - <Salida de Subwoofer> de <Funcionamiento básico> (página 36) no se encuentra establecido en Activado.
  - La función de zona dual está activada. <sup>ES\*</sup> <Configuración de audio> (página 38)

- !** • **No se puede configurar la fase del subwoofer.**
  - ▶ El filtro paso bajo está establecido en Through. <sup>ES\*</sup> <Configuración de audio> (página 52)

- !** • **No se puede seleccionar el destino de salida de la subfuente en la zona dual.**
- **No se puede ajustar el volumen de los altavoces traseros.**
  - ▶ La función de zona dual está desactivada. <sup>ES\*</sup> <Configuración de audio> (página 52)

- !** • **No se puede registrar un código de seguridad..**
- **No se puede configurar el control de iluminación de la pantalla.**
  - ▶ El <Ajuste del modo de demostración> (página 50) no está desactivado.

- !** • **No se puede configurar el temporizador de apagado.**
  - ▶ El <Código de seguridad> (página 48) no está establecido.

Lo que podría parecer un fallo de funcionamiento de su unidad podría ser simplemente el resultado de un pequeño error de operación o de un defecto de conexión. Antes de acudir al servicio, verifique primero el siguiente cuadro sobre los problemas que se podrían presentar.

## General

- ?** **El tono del sensor de toque no suena.**
  - ✓ El terminal de salida de preamplificador está siendo utilizado.
    - <sup>ES\*</sup> El tono del sensor de toque no puede ser emitido desde el terminal de salida de preamplificador.
- ?** **La iluminación parpadea al operar el mando o el botón.**
  - ✓ Este es el efecto de la iluminación de la tecla.
    - <sup>ES\*</sup> Ajusta este efecto en "MENU" > "ILM Effect" de <Control de función> (página 38).

## Fuente de sintonizador

- ?** **Recepción de radio deficiente.**
  - ✓ No está extendida la antena del automóvil.
    - <sup>ES\*</sup> Extraiga completamente la antena.

## Fuente de Disco

- ?** **No se reproduce el disco especificado, sino otro.**
  - ✓ El CD especificado está muy sucio.
    - <sup>ES\*</sup> Limpie el CD, consultando el método de limpieza de CD de la sección <Manipulación de CDs> (página 35).
  - ✓ El disco está cargado en una ranura diferente de la especificada.
    - <sup>ES\*</sup> Saque el cartucho de discos y verifique el número del disco especificado.
  - ✓ El disco está muy rayado.
    - <sup>ES\*</sup> Pruebe otro disco.

## En la fuente de archivo de audio

- ?** **El sonido se omite cuando se reproduce un archivo de audio.**
  - ✓ El medio está rayado o sucio.
    - <sup>ES\*</sup> Limpie el medio, remitiéndose a la limpieza de CD de la sección <Manipulación de CDs> (página 35).
  - ✓ La condición de grabación no es buena.
    - <sup>ES\*</sup> Grabe el medio de nuevo o utilice otro.
- ?** **Se escucha ruido al llevar a cabo la búsqueda de carpeta.**
  - ✓ Tal vez se produzca ruido si existen carpetas sin archivos de audio continuamente en el medio de reproducción.
    - <sup>ES\*</sup> Procure no crear carpetas sin archivos de audio.

## Los mensajes mostrados a continuación presentan las condiciones de su sistema.

TOC Error:	<ul style="list-style-type: none"><li>• No se ha cargado el disco en el cartucho de discos.</li><li>• El CD está muy sucio. El CD está boca abajo. El CD está muy rayado.</li></ul>	N/A Device:	Se ha conectado un dispositivo USB no compatible.
Error 05:	El disco no se puede leer.	No Music Data/ Error 15:	<ul style="list-style-type: none"><li>• El dispositivo USB conectado no contiene archivos de audio reproducibles.</li><li>• Se reprodujeron medios que no tenían datos grabados que la unidad pudiera reproducir.</li></ul>
Error 77:	Por algún motivo, la unidad funciona en forma defectuosa. ➔ Pulse el botón de reinicio en la unidad. Si el código "Error 77" no desaparece, consulte con el centro de servicio más cercano.	USB ERROR (Parpadeo):	Podría haberse producido algún problema en el dispositivo USB conectado. ➔ Quite el dispositivo USB, después gire el interruptor de encendido a ON. Si se repite la misma visualización, utilice otro dispositivo USB.
Mecha Error:	La unidad de discos tiene algún problema. O la unidad está funcionando incorrectamente por alguna razón. ➔ Revise el cartucho de discos. Luego, pulse el botón de reposición de la unidad. Si el código "Mecha Error" no desaparece, consulte con el centro de servicio más cercano.	iPod Error:	Se ha producido un error en la conexión del iPod. ➔ Compruebe que el iPod conectado sea un iPod compatible. Consulte <Acerca del archivo de audio> (página 55) para información concerniente a los iPods que son compatibles. ➔ Quite el dispositivo USB y, a continuación, vuelva a conectarlo. ➔ Confirme que el software del iPod es la última versión.
IN (Parpadeo):	La sección del reproductor de CD no está funcionando apropiadamente. ➔ Reinserte el CD. Si el CD no se puede expulsar o si la pantalla continua relampagueando aún cuando el CD ha sido reinsertado apropiadamente, por favor desactive la alimentación y consulte con su centro de servicio más cercano.	USB REMOVE:	Se ha seleccionado el modo de extracción para el dispositivo USB/iPod. Puede extraer el dispositivo USB/iPod con seguridad.
Protect:	El cable del altavoz tiene un corto circuito o toca el chasis del vehículo y por lo tanto se activa la función de protección. ➔ Ate o aisle el cable de altavoz debidamente y pulse el botón de reajuste. Si el código "Protect" no desaparece, consulte con el centro de servicio más cercano.		
Unsupported File:	Se reproduce un archivo de audio con un formato que no es compatible con esta unidad.		
Copy Protection:	Se reprodujo un archivo con protección contra copias.		
Read Error:	El sistema de archivo del dispositivo USB conectado está roto. ➔ Copie los archivos y carpetas para el dispositivo USB nuevamente. Si se visualiza todavía el mensaje de error, inicialice el dispositivo USB o use otros dispositivos USB.		
No Device:	El dispositivo USB está seleccionado como fuente aunque no hay conectado ningún dispositivo USB. ➔ Cambie la fuente a cualquier otra distinta de USB. Conecte un dispositivo USB y cambie de nuevo a la fuente USB.		

# Especificaciones

## Sección del sintonizador de FM

---

- Gama de frecuencias (intervalo 50 kHz)
  - : 87,5 MHz — 108,0 MHz
- Sensibilidad útil (Relación señal/ruido = 26dB)
  - : 0,7  $\mu$ V/75  $\Omega$
- Sensibilidad de silenciamiento (Relación señal/ruido = 46dB)
  - : 1,6  $\mu$ V/75  $\Omega$
- Respuesta de frecuencia ( $\pm$  3,0 dB)
  - : 30 Hz – 15 kHz
- Relación señal a ruido (MONO)
  - : 65 dB
- Selectividad (DIN) ( $\pm$  400 kHz)
  - :  $\geq$  80 dB
- Separación estéreo (1 kHz)
  - : 35 dB

## Sección del sintonizador de MW

---

- Gama de frecuencias (intervalo 9 kHz)
  - : 531 kHz – 1611 kHz
- Sensibilidad útil (Relación señal/ruido = 20dB)
  - : 25  $\mu$ V

## Sección del sintonizador LW

---

- Gama de frecuencias
  - : 153 kHz – 281 kHz
- Sensibilidad útil (Relación señal/ruido = 20dB)
  - : 45  $\mu$ V

## Sección del reproductor de CD

---

- Diodo láser
  - : GaAlAs
- Filtro digital (D/A)
  - : 8 veces sobremuestreo
- Convertidor D/A
  - : 24 Bit
- Velocidad de giro
  - : 500 – 200 rpm (CLV)
- Fluctuación y trémolo
  - : Por debajo del límite medible
- Respuesta de frecuencia ( $\pm$  1 dB)
  - : 10 Hz – 20 kHz
- Distorsión armónica total (1 kHz)
  - : 0,008 %
- Relación señal a ruido (1 kHz)
  - : 110 dB
- Gama dinámica
  - : 93 dB
- MP3 decodificado
  - : Compatible con MPEG-1/2 Audio Layer-3
- WMA decodificado
  - : Compatible con Windows Media Audio
- Decodificación AAC
  - : Archivos AAC-LC ".m4a"

## Interfaz USB

---

- Estándar USB
  - : USB1.1/ 2.0
- Corriente de alimentación máxima
  - : 500 mA
- Sistema de archivos
  - : FAT16/ 32
- MP3 decodificado
  - : Compatible con MPEG-1/2 Audio Layer-3
- WMA decodificado
  - : Compatible con Windows Media Audio
- Decodificación AAC
  - : Archivos AAC-LC ".m4a"

## Sección de audio

---

- Potencia de salida máxima
  - : 50 W x 4
- Salida de potencia (DIN 45324, +B=14,4V)
  - : 30 W x 4
- Impedancia del altavoz
  - : 4 – 8  $\Omega$
- Acción tonal
  - Graves : 100 Hz  $\pm$ 8 dB
  - Registro medio : 1 kHz  $\pm$ 8 dB
  - Agudos : 10 kHz  $\pm$ 8 dB
- Nivel de salida de preamplificador/carga (CD)
  - KDC-W7541U/W7541UY : 4000 mV/10 k $\Omega$
  - KDC-W7041U/W7141UY : 2500 mV/10 k $\Omega$
- Impedancia de salida de preamplificador
  - :  $\leq$  600  $\Omega$

## Entrada auxiliar

---

- Respuesta de frecuencia ( $\pm$  1 dB)
  - : 20 Hz – 20 kHz
- Voltaje de entrada máximo
  - : 1200 mV
- Impedancia de entrada
  - : 100 k $\Omega$

## General

---

- Voltaje de funcionamiento (11 – 16 V admisibles)
  - : 14,4 V
- Consumo
  - : 10 A
- Tamaño de instalación (An x Al x F)
  - : 182 x 53 x 155 mm
- Peso
  - : 1,40 kg





# Índice

<b>Antes de usar</b>	<b>67</b>	<b>Ajustes de áudio</b>	<b>83</b>
<b>Operação Básica</b>	<b>68</b>	Controlo de áudio	
Funções gerais		Ajuste dos detalhes do Controlo de áudio	
Funções do sintonizador		Definição áudio	
Funções de reprodução de discos e ficheiros áudio		Definição do altifalante	
		Memória de predefinição áudio	
		Recuperar a predefinição áudio	
<b>Controlo da função</b>	<b>70</b>	<b>Operações Básicas do Controlo Remoto</b>	<b>86</b>
 • Leia primeiro toda esta página para a configuração de cada função.		<b>Anexo</b>	<b>87</b>
<b>Definições de mostrador</b>	<b>72</b>	<b>Acessórios/ Procedimentos para instalação</b>	<b>90</b>
Sobre o tipo de mostrador		<b>Ligar os cabos aos terminais</b>	<b>91</b>
Seleção de apresentação de texto		<b>Instalação/Retirar o aparelho</b>	<b>93</b>
Seleção da cor da fonte		<b>Guia de resolução de problemas</b>	<b>94</b>
Nomear disco (DNPS)		<b>Especificações</b>	<b>96</b>
Definição de apresentação de entrada auxiliar			
<b>Operação de Disco de música/Ficheiro áudio</b>	<b>76</b>		
Seleção de música			
Busca directa de música			
Busca directa de disco			
Operação básica do carregador de disco (opcional)			
<b>Operação do sintonizador</b>	<b>78</b>		
Memória de estações predefinidas			
Sintonia predefinida			
Sintonia de acesso directo			
PTY (Tipo de programa)			
Tipo de programa predefinido			
Alterar o idioma para a função PTY			
<b>Outras funções</b>	<b>80</b>		
Código de segurança			
Ajuste manual do relógio			
Ajuste de data			
Controlo AMP			
Descarregar imagens			
Definição de modo Demonstração			
Painel anti roubo			

- iPod is a trademark of Apple, Inc., registered in the U.S. and other countries.
- The "AAC" logo is trademark of Dolby Laboratories.

## Antes de usar

### ▲ADVERTÊNCIA

#### As seguintes precauções devem ser tomadas para evitar ferimentos ou incêndio:

- Para prevenir curtos-circuitos, nunca se deve colocar ou deixar objectos metálicos (p.ex., moedas ou ferramentas de metal) dentro do aparelho.

#### Antes de usar esta unidade pela primeira vez

Esta unidade está regulada inicialmente em modo demonstração.

Quando usar esta unidade pela primeira vez, cancele a <Definição de modo Demonstração> (página 82).

#### Como reiniciar a unidade

- Se esta unidade ou a unidade conectada (carregador automático de discos, etc.) deixar de operar correctamente, prima o botão Reset. O aparelho volta à definição de fábrica sempre que o botão Reset for pressionado.

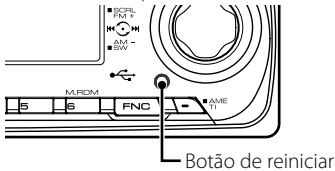

#### Para limpar o aparelho

Se o painel desta unidade estiver manchado, limpe-o com um pano macio e seco tal como um pano de silicone.

Se o painel estiver muito manchado, limpe a mancha com um pano humedecido num produto de limpeza neutro e depois seque o detergente neutro.



- Aplicar um produto de limpeza directamente na unidade poderá afectar as suas peças mecânicas. Limpar o painel com um pano áspero ou usar um líquido volátil tal como um diluente ou álcool poderá riscar a superfície ou apagar caracteres.

#### Para limpar os terminais do painel frontal

Se os terminais do aparelho ou do painel frontal ficarem sujos, limpe-os com um pano seco e macio.

#### Embaciamento da lente

Logo depois que ligar o aquecedor do carro no inverno, podem formar-se vapores ou condensação nas lentes do leitor de CD. Se a lente ficar embaciada, os CDs não poderão tocar. Num caso desses, retire o disco e espere que a condensação se evapore. Se o aparelho ainda assim não funcionar normalmente, consulte o seu concessionário Kenwood.

- Se aparecerem problemas durante a instalação, consulte o seu concessionário Kenwood.
- Quando adquirir acessórios opcionais, verifique com o seu revendedor Kenwood se estes funcionam com o seu modelo e na sua área.
- Podem ser apresentados os caracteres que estão conforme a ISO 8859-5 ou a ISO 8859-1. Consulte o "MENU" > "Russian" do <Controlo da função> (página 70).
- A função RDS não funciona onde o serviço não é suportado por nenhuma estação de difusão.
- Neste documento, quando o indicador de descrição se acende significa que o estado é apresentado. Consulte <Sobre o tipo de mostrador> (página 72) sobre os detalhes da apresentação do estado.
- As ilustrações do mostrador, o ícone função e o painel que aparecem neste manual são exemplos utilizados para explicar mais claramente como é que os controlos são utilizados. Portanto, o que aparece nas ilustrações poderá diferir do que aparece no equipamento real, e algumas ilustrações poderão representar algo impossível na operação real.

#### Manuseamento de CDs

- Não toque na superfície de gravação do CD.
- Não coloque adesivo etc. no CD nem utilize um CD com adesivo nele colado.
- Não use acessórios de tipo disco.
- Limpe a partir do centro do disco e com um movimento para fora.
- Quando remover CDs desta unidade puxe-os para fora horizontalmente.
- Se o orifício central do CD ou rebordo exterior tiverem rebarbas, utilize-o apenas após remover as rebarbas com uma esférográfica etc.

#### CDs que não podem ser usados

- CDs que não sejam redondos não podem ser usados.

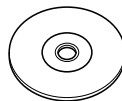

- CDs com cores na superfície de gravação ou que estejam sujos não podem ser usados.
- Esta unidade apenas pode reproduzir CDs com . Esta unidade pode não reproduzir correctamente discos sem esta marca.
- Um CD-R ou CD-RW que não tenha sido finalizado não pode ser reproduzido. (Para o processo de finalização consulte os manuais de instruções do seu software de gravação de CD-R/CD-RW, e do seu gravador CD-R/CD-RW.)

# Operação Básica

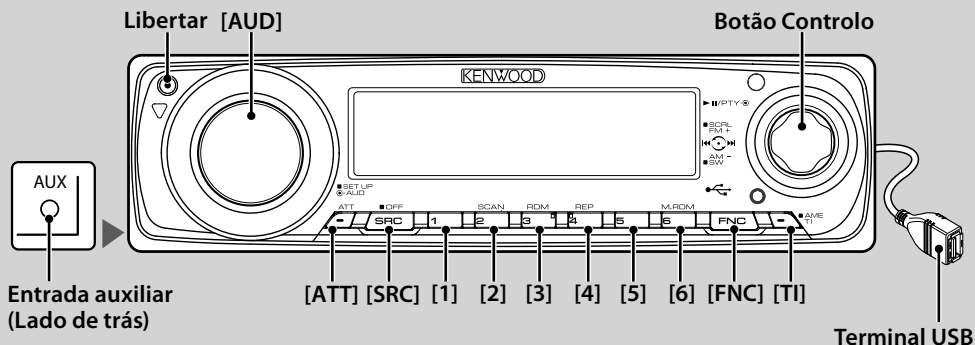

## Funções gerais

### Botão de selecção Alimentação/Fonte [SRC]

Liga a alimentação.

Quando a alimentação estiver ligada, selecione uma fonte.

Modo de selecção SRC 1: Prima o botão [SRC] e depois rode o botão de controlo ou empurre-o para a esquerda ou direita. Para determinar a fonte seleccionada, prima o botão de controlo.

Modo de selecção SRC 2: De cada vez que prime este botão comuta entre as fontes.

Sintonizador ("TUNER"), USB ou iPod ("USB" ou "iPod"), CD ("Compact Disc"), entrada auxiliar ("AUX"), e espera ("STANDBY")

Prima pelo menos durante 1 segundo para desligar a alimentação.

- Quando a alimentação está ligada, o <Código de segurança> (página 80) é apresentado como "CODE ON" ou "CODE OFF".
- O modo selecção SRC pode ser definido em "MENU" > "SRC Select" de <Controlo da função> (página 70).
- Quando estiver conectado um acessório opcional, aparece o nome da fonte para cada dispositivo.
- Este aparelho desliga automaticamente toda a alimentação após 20 minutos em modo Espera para economizar a bateria do veículo. O tempo até toda a alimentação ser desligada pode ser definido em "Power Off" de <Controlo da função> (página 70).
- Quando a ligação do iPod for reconhecida, o mostrador da fonte muda de "USB" para "iPod".
- A fonte USB (iPod) é reconhecida como a fonte do CD do aparelho ligado.

### Controlo de volume [AUD]

Rode o botão para ajustar o volume.

### Atenuador [ATT]

Reduzir rapidamente o volume.

Quando o volume é reduzido, o indicador "ATT" pisca.

### Emudecimento do volume durante a recepção de uma chamada telefónica

Quando houver uma chamada, é apresentado "CALL" e o sistema áudio entra em pausa. Quando a chamada terminar, "CALL" desaparece e o sistema áudio volta a ser activado. O sistema áudio volta a ser activado quando for premido [SRC] durante uma chamada.

- Para usar a função Silenciador TEL, é necessário ligar o fio MUTE ao seu telefone utilizando um acessório de telefone comercial. Consulte <Ligar os cabos aos terminais> (página 91).

### Entrada auxiliar Entrada auxiliar

Ligue um dispositivo áudio portátil com o cabo de mini-ficha (3,5 Ø).

- Use o cabo de mini-ficha do tipo estéreo e sem nenhuma resistência.
- A entrada auxiliar necessita de ser definida em "MENU" > "AUX incorporada" de <Controlo da função> (página 70).

### Saída do subwoofer Botão Controlo

Comuta entre Ligado ("SUB WOOFER ON") e Desligado ("SUB WOOFER OFF") de cada vez que é empurrado para baixo durante pelo menos 2 segundos.

- Esta função necessita de ser definida em "MENU" > "SWPRE" de <Controlo da função> (página 70).



### Controlo da função [FNC]

Premando este botão permite-lhe definir várias funções usando o botão de controlo. Consulte <Controlo da função> (página 70).

Categoria	Função do elemento de configuração
MENU	Permite configurar o ambiente.
DISP	Permite configurar o mostrador.

### Correr texto/título Botão Controlo

Desloca o texto apresentado para o CD, ficheiro áudio, e Rádio quando é empurrado para cima durante pelo menos 2 segundos.

  : Indica o botão etc. a operar.

## **Funções do sintonizador**

### **Seleção de banda** **Botão Controlo**

Comuta entre FM1, FM2, e FM3 de cada vez que é empurrado para cima.

Comuta para AM quando é empurrado para baixo.

### **Sintonia** **Botão Controlo**

Muda de frequência quando é empurrado para a esquerda ou direita.

 • Durante a recepção de estações estéreo a indicação "ST" está ligada.

### **Introdução de memória automática** **[TI]**

Memoriza automaticamente seis estações quando premido durante pelo menos 2 segundos.

### **Memória predefinida** **[1] - [6]**

Memoriza a estação seleccionada quando premido durante pelo menos 2 segundos.

### **Sintonização predefinida** **[1] - [6]**

Invoca a estação memorizada.

### **Informações de trânsito** **[TI]**

Liga ou desliga a função informações de trânsito. Se o boletim de trânsito iniciar quando a função estiver ligada, é apresentado "Traffic INFO" e é recebida a informação de trânsito.

 • Se o volume for ajustado durante a recepção de informações de trânsito, o volume ajustado é memorizado automaticamente. O volume memorizado será usado na próxima vez que a função Informação de Trânsito for ligada.

## **Funções de reprodução de discos e ficheiros áudio**

### **Abra fazendo cair o painel** **Libertar**

 • Pressione o painel do lado esquerdo, e faça-o voltar à sua posição anterior.

### **Reprodução de discos** **Ranhura do disco**

Inicia a reprodução quando um disco é inserido. Quando está inserido um CD, o indicador "IN" está ligado.

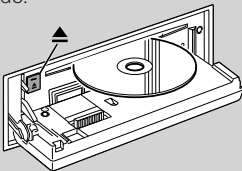

 • Não podem ser usados CDs de 3 polegadas (8 cm). Qualquer tentativa de inserção utilizando um adaptador poderá causar avaria.

### **Ejecção de discos** **[▲]**

 • Após ter desligado o motor, é possível ejectar o disco durante 10 minutos seguintes.

### **Reprodução de dispositivo USB/iPod** **Terminal USB**

Ligando um dispositivo USB inicia a reprodução.

 • Para os ficheiros, suportes e dispositivos áudio reprodutíveis, consulte <Sobre o ficheiro de áudio> (página 87).

### **Remoção do dispositivo USB** **[▲]**

Prima este botão durante 2 segundos ou mais para seleccionar o modo de remoção, e depois remove o dispositivo USB.

Durante o modo remoção, o indicador ▲ pisca.

### **Pausa e reprodução** **Botão Controlo**

Comuta entre pausa e reprodução de cada vez que o centro é premido.

### **Busca de música** **Botão Controlo**

Muda de música quando é empurrado para a esquerda ou direita.

Avança ou recua rápido da música enquanto se continua a empurrar para o lado esquerdo ou direito. (Não é debitado nenhum som durante a reprodução de um ficheiro áudio.)

### **Busca de pasta** **Botão Controlo**

Muda a pasta que contém o ficheiro áudio ao carregar para cima ou para baixo.

### **Repetição de Faixa/Ficheiro/Pasta** **[4]**

Comuta entre Repetir faixa ("Repeat ON") e desligado quando premido durante a reprodução de um CD. Comuta entre Repetir ficheiro ("File Repeat ON"), Repetir pasta ("Folder Repeat ON"), e desligado quando premido durante a reprodução de um ficheiro áudio.

 • A operação de repetição de pasta não pode ser executada durante a reprodução de iPod.

### **Varrer reprodução** **[2]**

Reproduz sucessivamente a introdução da música no disco ou pasta.

Comuta entre ligado ("Scan ON"/ "File Scan ON") e desligado cada vez que este botão é premido.

 • A operação de Varrer reprodução não pode ser executada durante a reprodução de iPod/suporte "Media Editor".

### **Reprodução aleatória** **[3]**

Reproduz aleatoriamente a música do disco ou pasta. Comuta entre ligado ("Disc Random ON"/ "Folder RDM ON") e desligado cada vez que este botão é premido.

# Controlo da função

As funções da tabela seguinte podem ser configuradas usando Controlo da função.

Categoria	Elemento	Ajuste	Entrada	Síntese da definição	Condição	Página
MENU	"Security Set"		1 seq.	Define o código de segurança.	<b>SB</b>	80
	"SRC Select"	"1"/"2"		Define o método de selecção de fonte.	<b>SB</b>	89
	"iPod Mode"	"OFF"/"ON"		Quando definido em "ON", permite seleccionar música de forma semelhante à do iPod.	<b>iPod</b>	76
	"Beep"	"OFF"/"ON"		Ligar e desligar o som de confirmação de operação (som bip).	<b>SB</b>	
	"Clock Adjust"		1 seq.	Acerta o relógio.	<b>SB</b>	80
	"Date Adjust"		1 seq.	Acerta a data.	<b>SB</b>	81
	"Date Mode"	7 tipos	1 seq.	Define o modo do mostrador de data.	<b>SB</b>	
	"SYNC"	"OFF"/"ON"		Sincronizar os dados de horas da estação RDS e o relógio desta unidade.	<b>SB</b>	
	"DSI"	"OFF"/"ON"		Liga/desliga o indicador de sistema desactivado.	<b>SB</b>	
	"Button" <sup>*3,4</sup>	"Red"/"Green"		Define a cor de iluminação do botão.	<b>SB</b>	
	"Display"	"OFF"/"ON"		Desliga o mostrador quando não é executada nenhuma operação.	—	89
	"Dimmer"	"OFF"/"ON"		Escurece a parte do mostrador em conjunto com o interruptor da luz do veículo.	<b>SB</b>	
	"ILM Dimmer"	"OFF"/"AUTO"		Escurece a iluminação das teclas em conjunto com o interruptor da luz do veículo.	<b>SB</b>	89
	"ILM Effect"	"OFF"/"ON"		Define se o brilho da iluminação das teclas é alterada em conjunto com a operação das teclas.	<b>SB</b>	
	"SWPRE" <sup>*3,4</sup>	"Rear"/"Sub-W"		Define a saída do preout.	<b>SB</b>	89
	"AMP"	"OFF"/"ON"		Liga/desliga o amplificador incorporado.	<b>SB</b>	89
	"Zone2"	"Rear"/"Front"		Especifica o destino do som de entrada AUX quando a função zona dupla está ligada.	<b>2ZONE</b>	89
	"Supreme"	"OFF"/"ON"		Liga ou desliga a função Supremo.	<b>AF2</b>	89
	"AMP Control"		1 seq.	Controla o amplificador LX ligado.	—	81
	"News"	"OFF"/"00min" — "90min"		Liga ou desliga a função Recepção automática de boletins de notícias e define o tempo de desactivar a interrupção de boletins de notícias.	<b>SB</b>	89
	"Local Seek"	"OFF"/"ON"		Apenas estações com boa recepção são procuradas em sintonia de busca automática.	<b>FM</b>	
	"Seek Mode"	"Auto1"/"Auto2"/ "Manual"		Selecciona o modo de sintonização do rádio.	<b>Tuner</b>	89
	"AF"	"OFF"/"ON"		Quando a recepção da estação é fraca, comuta automaticamente para a estação que está a emitir o mesmo programa na mesma rede RDS.	<b>SB</b>	89
	"Regional"	"OFF"/"ON"		Define se comutar para a estação apenas na região específica usando o controlo "AF".	<b>SB</b>	
	"Auto TP Seek"	"OFF"/"ON"		Quando a recepção da estação da informação de trânsito é fraca, procura automaticamente uma estação que pode ser melhor recepcionada.	<b>SB</b>	
	"MONO"	"OFF"/"ON"		O ruído pode ser reduzido quando as transmissões estéreo forem recebidas como monofónicas.	<b>FM</b>	
	"Name Set"		1 seq.	Define o nome do disco (DNPS)/ nome AUX.	<b>→</b>	74, 75
	"Russian" <sup>*3,4</sup>	"OFF"/"ON"		Selecciona o russo como idioma do mostrador.	<b>SB</b>	89
	"Scroll"	"Auto"/"Manual"		Quando definido em "Auto", desloca o ecrã uma vez com a mudança do texto apresentado.	—	
	"Built in AUX"	"OFF"/"ON"		Define se apresentar AUX durante a selecção da fonte.	<b>SB</b>	
	"Power OFF"	"----"/"20min"/ "40min"/"60min"		Desliga a alimentação quando decorrer o tempo predefinido em modo Espera.	<b>SB</b>	89
	"CD Read"	"1"/"2"		Define o modo de leitura de CD.	<b>SB</b>	89

Categoria	Elemento	Ajuste	Entrada	Síntese da definição	Condição	Página
	"DISP Data DL" <sup>*1,2</sup>		1.seg.	Descarrega os dados da imagem a ser apresentada no mostrador.	<b>SB</b>	81
	"Audio Preset"		1.seg.	Predefine o valor de definição do controlo áudio. O valor predefinido é mantido depois de reiniciar.	<b>SB</b>	85
	"DEMO Mode"	"OFF"/"ON"	2.seg.	Especifica se activar a demonstração.	—	82
DISP	> TYPE	A/B/C/D/E		Define o padrão de apresentação.	—	72
	> MODE	1/2		Define o padrão de apresentação de texto.	<b>B C</b>	
	> GRAPH	Filme 1 – 2/ Filme descarregado <sup>*1,2</sup> / Fundo de ecrã 1 – 6/ Fundo de ecrã descarregado <sup>*1,2</sup> / Digitalização de fundo de ecrã		Define a apresentação de gráficos de tipo A. Quando é seleccionado Digitalização de fundo de ecrã, apresenta "SCAN". Para descarregar filmes e fundos, consulte <Descarregar imagens> (página 81).	<b>A</b>	
	> SIDE	Ícone de texto/ Ícone de fonte		Define a apresentação do ícone de lado de tipo C.	<b>C</b>	
	> TEXT			Define a apresentação de texto.	<b>A B C D</b>	73
	> COLOR <sup>*1,2</sup>			Define a cor de apresentação de texto.	<b>A B C</b>	74
	> STATUS	"ON"/"OFF"		Quando definido em "ON", apresenta a informação de função do tipo A.	<b>A</b>	
	> OUT <sup>*1,3</sup>			Define a apresentação do lado do veículo.	—	
P.MEM				Predefine uma estação.		78
SCAN		"ON"/ —		Quando definido em "ON", reproduz em sucessão a introdução das músicas da pasta.	<b>AF2</b>	
RDM		"ON"/ —		Quando definido em "ON", reproduz aleatoriamente a música na pasta.	<b>AF1</b>	
FIREP		"ON"/ —		Quando definido em "ON", reproduz repetidamente a música.	<b>AF1</b>	
FoREP		"ON"/ —		Quando definido em "ON", reproduz repetidamente a música na pasta.	<b>AF2</b>	
SCAN		"ON"/ —		Quando definido em "ON", reproduz em sucessão a introdução das músicas do disco.	<b>DISC</b>	
RDM		"ON"/ —		Quando definido em "ON", reproduz aleatoriamente a música no disco.	<b>DISC</b>	
M.RDM		"ON"/ —		Quando definido em "ON", reproduz aleatoriamente as músicas do carregador de discos.	<b>CH</b>	
T.REP		"ON"/ —		Quando definido em "ON", reproduz repetidamente a música.	<b>DISC</b>	
D.REP		"ON"/ —		Quando definido em "ON", reproduz repetidamente a música no disco.	<b>CH</b>	

\* Definições de fábrica

\*1 Função do KDC-W7541U.

\*2 Função do KDC-W7541UY.

\*3 Função do KDC-W7041U.

\*4 Função do KDC-W7141UY.

O item apresentado depende da fonte ou modo actualmente seleccionada. A marca na coluna da condição indica a condição para a qual o item é apresentado.

**SB** : Pode ser definido em outro estado diferente de espera.

**SB** : Pode ser definido no estado espera.

**AF1** : Pode ser definido enquanto fonte de ficheiro áudio de CD/USB/iPod.

**AF2** : Pode ser definido enquanto fonte de ficheiro áudio de CD/USB (excluindo iPod).

**DISC** : Pode ser definido enquanto fonte de CD/ carregador de disco.

**CH** : Pode ser definido enquanto fonte de carregador de disco.

**Tuner** : Pode ser definido durante a fonte de sintonizador.

**FM** : Pode ser definido durante a recepção FM.

**AUX** : Pode ser definido durante o acesso à fonte AUX.

**iPod** : Pode ser definido apenas durante a reprodução da fonte iPod. (fonte USB usada quando o iPod está ligado)

**2ZONE** : Pode ser definido para fontes que não a fonte em espera ao definir "2 ZONE" de <Definição áudio> (página 84) em "ON".

: Consulte a página de referência.

**A – E** : Pode ser definido quando o tipo especificado for seleccionado para tipo de apresentação.

— : Pode ser definido durante todas as fontes.



- Consulte a página respectiva para informações sobre como definir os itens com referência de número de página.
- Apenas os itens disponíveis para a fonte actual são apresentados.

**Página seguinte ►**

# Controlo da função

## 1 Entre em modo Controlo da função

Pressione o botão [FNC].

O ícone de função é apresentado.

## 2 Seccione o elemento da configuração pretendida

Tipo de operação	Operação
Movimento entre elementos	Rode o botão Controlo.
Seleção de elemento	Pressione o botão Controlo.
Volte ao elemento anterior	Prima o botão [FNC] ou o ícone "↶"

Repita a selecção e determinação até ser seleccionado o item desejado.

Exemplo:

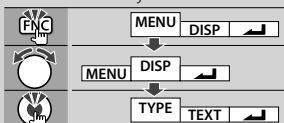

## 3 Faça uma definição

Rode o botão de controlo para seleccionar um valor de definição, e depois prima o botão de controlo.

Alguns itens necessitam que continue a premir o botão de controlo durante 1 ou 2 segundos de forma a poder fazer uma definição. Para estes itens, o tempo durante o qual necessita de continuar a premir o botão de controlo é apresentado na coluna Entrada em segundos. Para as funções acompanhadas da descrição do procedimento de definição e daí em diante, são apresentados os números de página de referência.

## 4 Saia do modo Controlo da função

Pressione o botão [FNC] durante pelo menos 1 segundo.

# Definições de mostrador

## Sobre o tipo de mostrador

São apresentados abaixo exemplos de tipos de mostrador.

Indicação	Tipo de mostrador
"TYPE [A]"	<p>Mostrador com uma barra superior (2), uma área central (4) e uma barra inferior (1).</p>
"TYPE [B]"	<p>Mostrador com uma barra superior (2) e duas barras inferiores (1).</p>
"TYPE [C]"	<p>Mostrador com uma barra superior (2), uma barra inferior (1) e uma área lateral esquerda (3).</p>
"TYPE [D]"	<p>Mostrador com uma barra superior (2) e uma barra inferior (1).</p>
"TYPE [E]"	<p>Mostrador com uma única barra inferior (5).</p>



- ① Parte de apresentação de texto
- ② Mostrador de estado
- ③ Parte do mostrador dos ícones
- ④ Parte do mostrador gráfico
- ⑤ Apresentação de relógio
- ⑥ Mostrador (variado dependendo da fonte)



## Seleção de apresentação de texto

Alteração da afixação de texto.

### Fonte sintonizador

Informação	Indicação
Nome de programa de serviço (FM)	"Frequency/PS"
Título e nome do artista* (FM)	"Title/Artist"
Nome da estação* (FM)	"Station Name"
Texto rádio plus* (FM)	"Radio Text Plus"
Texto de rádio (FM)	"Radio Text"
Frequência (MW, LW)	"Frequency"
Relógio	"Clock"
Data	"Date"
Em branco	"Blank"

\* A informação do texto rádio plus é apresentada.

### Fonte Disco externo e CD

Informação	Indicação
Título do disco	"Disc Title"
Título da faixa	"Track Title"
Tempo de reprodução e número de faixa	"P-Time"
Nome do disco	"DNPS"
Relógio	"Clock"
Data	"Date"
Em branco	"Blank"

### Fonte Ficheiro áudio

Informação	Indicação
Título da música e nome do artista	"Title/Artist"
Nome do álbum e nome do artista	"Album/Artist"
Nome da pasta	"Folder Name"
Nome do ficheiro	"File Name"
Tempo de reprodução e número da música	"P-Time"
Barra de progresso de tempo da música (iPod)	"Time Bar"
Relógio	"Clock"
Data	"Date"
Em branco	"Blank"

### Em Espera

Informação	Indicação
Espera	"Source Name"
Relógio	"Clock"
Data	"Date"
Em branco	"Blank"

### Fonte Entrada auxiliar

Informação	Indicação
Nome da entrada auxiliar	"Source Name"
Relógio	"Clock"
Data	"Date"
Em branco	"Blank"

## 1 Entre em modo Seleção do mostrador de texto (Em mostrador tipo A/ B/ C/ D)

Selecione "DISP" > "TEXT".

Sobre como seleccionar o item de Controlo da função, consulte <Controlo da função> (página 70).

## 2 Selecione a parte do mostrador de texto (Apenas mostrador tipo B/ C)

Pressione o botão Controlo para cima ou para baixo.

O cursor (▶) desloca-se para a parte do mostrador de texto seleccionada.

## 3 Selecione o texto

Rode o botão Controlo ou pressione-o para a esquerda ou para a direita.

## 4 Saia do modo Seleção do mostrador de texto Pressione o botão Controlo.



- Se o elemento do mostrador seleccionado não tiver nenhuma informação, aparecem as informações alternativas.
- Alguns itens não podem ser seleccionados dependendo do tipo de mostrador e linha.
- Quando estiver ligado LX-AMP, é apresentado o elemento definido pelo modo Apresentação de LX-AMP.
- Quando seleccionar "Folder Name" ao reproduzir um iPod, os nomes serão apresentados dependendo dos itens de procura seleccionados.

# Definições de mostrador

Função de KDC-W7541U/W7541UY

## Seleção da cor da fonte

Seleção da cor da fonte do mostrador.

### 1 Entre em modo Seleção de cor de fonte (Em mostrador tipo A/ B/ C)

Selecione "DISP" > "COLOR".

Sobre como seleccionar o item de Controlo da função, consulte <Controlo da função> (página 70).

### 2 Selecione a parte do mostrador de texto (Apenas mostrador tipo B/ C)

Pressione o botão Controlo para cima ou para baixo.

O cursor (▶) desloca-se para a parte do mostrador de texto seleccionada.

### 3 Selecione a cor da fonte

Rode o botão Controlo ou pressione-o para a esquerda ou para a direita.

### 4 Saia do modo Seleção de cor de fonte

Pressione o botão Controlo.



- Quando seleccionar o mostrador tipo B, selecione uma cor de fonte facilmente visível.

## Nomear disco (DNPS)

Atribuir um título a um CD.

### 1 Reproduza o disco a que quer atribuir um nome

### 2 Selecione o item de modo de definição de nome durante o modo menu

Selecione o mostrador "Name Set".

Sobre como seleccionar os itens de Controlo da função, consulte <Controlo da função> (página 70).

### 3 Entre em modo Definição de nome

Pressione o botão Controlo durante pelo menos 1 segundo.

### 4 Introduza o nome

Tipo de operação	Operação
Mova o cursor para a posição de introdução do carácter	Pressione o botão Controlo para a direita ou para a esquerda.
Selecione o tipo de carácter*	Pressione o botão Controlo.
Selecione os caracteres	Rode o botão Controlo e pressione-o para cima ou para baixo.

\* De cada vez que o botão é pressionado, o tipo de caracteres comuta como indicado abaixo.

Tipo de caractere	Alfabeto maiúsculas Alfabeto minúsculas Números e símbolos Caracteres especiais (Caracteres acentuados)
-------------------	--



- Os caracteres podem ser introduzidos usando um controlo remoto com botões numerados.  
Exemplo: Se é introduzido "DANCE".

Caractere	"D"	"A"	"N"	"C"	"E"
Botão	[3] [▶▶]	[2] [▶▶]	[6] [▶▶]	[2] [▶▶]	[3]
No de vezes pressionado	1	1	2	3	2

## 5 Saia do modo Menu

Pressione o botão [FNC].



- Não pode ser anexo um título ao suporte de ficheiro áudio.
- Quando a operação for interrompida durante 10 segundos, o nome nesse momento é registado e o modo Definição de nome fecha.
- Suportes a que é possível atribuir nomes
  - Leitor de CD interno: 10 discos
  - Carregador/ leitor de CD externo: Varia de acordo com o carregador/ leitor de CD. Consulte o manual do carregador/ leitor de CD.
- O nome de um CD pode ser alterado pela mesma operação usada para o nomear.

## **Definição de apresentação de entrada auxiliar**

---

Selecciona o visor abaixo quando comutar para a fonte de entrada auxiliar.

### **1 Seleccionar o item de definição de apresentação de entrada auxiliar durante o modo menu (Em modo AUX)**

Selecione o mostrador "Name Set".

Sobre como seleccionar os itens de Controlo da função, consulte <Controlo da função> (página 70).

### **2 Entre em modo Definição de apresentação de entrada auxiliar**

**Pressione o botão Controlo durante pelo menos 1 segundo.**

É apresentada a apresentação de entrada auxiliar actualmente seleccionada.

### **3 Selecione a apresentação de entrada auxiliar Rode o botão Controlo e pressione-o para cima ou para baixo.**

"AUX"/"DVD"/"PORTABLE"/"GAME"/"VIDEO"/"TV"

### **4 Saia de modo Definição de apresentação de entrada auxiliar**

**Pressione o botão [FNC].**



- Quando a operação for interrompida durante 10 segundos, o nome nesse momento é registado e o modo Definição de mostrador de entrada auxiliar fecha.
- O mostrador de entrada auxiliar pode ser definido apenas quando for usada a entrada auxiliar incorporada ou a entrada auxiliar opcional KCA-S220A. No KCA-

# Operação de Disco de música/Ficheiro áudio

Função de ficheiro áudio/ fonte CD interno

## Seleção de música

Seleção da música que pretende ouvir no dispositivo ou suporte em reprodução.

### 1 Entre em modo Seleção de música Rode o botão Controlo.

É apresentada a lista de música.

### 2 Busca de música

Selecione o elemento da categoria com o botão Controlo.

#### Fonte iPod ("iPod Mode : ON")

Tipo de operação	Operação
Movimento entre elementos	Rode o botão Controlo.
Seleção de elemento	Pressione o botão Controlo.
Volte ao elemento anterior	Pressione o botão Controlo para cima.
Volte ao elemento anterior	Pressione o botão Controlo para cima durante pelo menos 1 segundo.

#### Outra fonte

##### Ficheiro áudio

Tipo de operação	Operação
Movimento entre elementos	Rode o botão Controlo e pressione-o para cima ou para baixo.
Seleção de elemento	Pressione o botão Controlo para a direita.
Volte ao elemento anterior	Pressione o botão Controlo para a esquerda.
Volte ao elemento anterior	Pressione o botão Controlo para a esquerda durante pelo menos 1 segundo.

##### Fonte CD interna

Tipo de operação	Operação
Movimento entre faixas	Rode o botão Controlo e pressione-o para cima ou para baixo.
Seleção de faixa	Pressione o botão Controlo.
Volte à primeira faixa	Pressione o botão Controlo para a esquerda durante pelo menos 1 segundo.

O símbolo "◀" ou "▶" junto ao elemento apresentado indica que o elemento é precedido ou seguido por outro elemento.

A música seleccionada será reproduzida desde o início.

### Cancelar a seleção de música

Pressione o botão [FNC].



- Seleccionar música não pode ser executado durante a reprodução aleatória.
- Defina o modo iPod em "MENU" > "iPod Mode" de <Controlo da função> (página 70).

Função do controlo remoto

## Busca directa de música

Procura a música introduzindo o número da faixa.

### 1 Entre o número da música

Pressione os botões numerados do controlo remoto.

### 2 Busca de música

Pressione o botão [◀◀] ou [▶▶].

### Cancelamento da busca directa de música

Pressione o botão [▶II].



- A busca directa da música não pode ser executada durante a reprodução de iPod, suporte "Music Editor", reprodução aleatória ou varrer reprodução.

Função de carregadores de discos com controlo remoto

## Busca directa de disco

Procura o disco introduzindo o número do disco.

### 1 Introduza o número do disco

Pressione os botões numerados do controlo remoto.

### 2 Busca de disco

Pressione o botão [FM] ou [AM].

### Cancelar a busca directa de disco

Pressione o botão [▶II].



- A busca directa do disco não pode ser executada durante a reprodução aleatória ou varrer reprodução.

## **Operação básica do carregador de disco (opcional)**

---

### ***Seleção da fonte carregador de CD***

**Pressione o botão [SRC].**

Selecione o mostrador "CD Changer".

Sobre como seleccionar o item fonte, consulte

<Botão de selecção Alimentação/Fonte> de

<Operação básica> (página 68).

### ***Busca de música***

**Pressione o botão Controlo para a direita ou para a esquerda.**

### ***Busca de disco***

**Pressione o botão Controlo para cima ou para baixo.**

### ***Reprodução repetitiva da música ou disco actual. (Repetir reprodução)***

**Pressione o botão [4].**

Pressionar repetidamente o botão selecciona

sequencialmente repetir reprodução de faixa ligado

("Track Repeat ON"), repetir reprodução de disco

ligado ("Disc Repeat ON"), e repetir reprodução

desligado ("Repeat OFF").

### ***Reproduz aleatoriamente a música do carregador de discos (Reprodução aleatória de magazine)***

**Pressione o botão [6].**

Pressionando o botão comuta a definição

entre reprodução aleatória de magazine ligado

("Magazine RDM ON") e desligado ("Magazine RDM

OFF").

# Operação do sintonizador

## Memória de estações predefinidas

Memorizar a estação.

- 1 Seleccione a frequência a memorizar**  
Pressione o botão Controlo para a direita ou para a esquerda.
  - 2 Entre em modo Memória predefinida**  
Seleccione "P.MEM".  
Sobre como seleccionar o item de Controlo da função, consulte <Controlo da função> (página 70).
  - 3 Seleccione o número a guardar na memória**  
Rode o botão Controlo.
  - 4 Determine o número a guardar na memória**  
Pressione o botão Controlo.
  - 5 Permita a activação do número determinado**  
Pressione o botão Controlo.
- Cancelar o modo Memória predefinida**  
Pressione o botão [FNC].



- Pode utilizar esta função com o botão [1] — [6].  
- Pressione o botão desejado [1] — [6] durante pelo menos 2 segundos.

## Sintonia predefinida

Invocar as estações em memória.

- 1 Entre em modo Selecção da sintonia predefinida**  
Rode o botão Controlo.  
É apresentada uma lista de estações.
  - 2 Seleccione uma estação pretendida na memória**  
Rode o botão Controlo.
  - 3 Invoque a estação**  
Pressione o botão Controlo.
- Cancelar a sintonização predefinida**  
Pressione o botão [FNC].



- Pode utilizar esta função com o botão [1] — [6].  
- Pressione o botão [1] — [6] desejado.

*Função do controlo remoto*

## Sintonia de acesso directo

Introdução da frequência e sintonia.

- 1 Entre em modo Sintonia de acesso directo**  
Pressione o botão [DIRECT] do controlo remoto.  
É apresentado "----".
- 2 Introduza a frequência**  
Pressione os botões numerados do controlo remoto.  
Exemplo:

Frequência desejada	Pressione o botão
92,1 MHz (FM)	[0], [9], [2], [1]
810 kHz (AM)	[0], [8], [1], [0]

### Cancelar a sintonia de acesso directo

Pressione o botão [DIRECT] do controlo remoto.



- Pode introduzir directamente a frequência da banda FM em intervalos mínimos de 0,1 MHz.

## PTY (Tipo de programa)

Seleção do tipo de programa abaixo e busca de uma estação;

Tipo de programa	Indicação	Tipo de programa	Indicação
Fala	"All Speech"	Tempo	"Weather & Metr"
Música	"All Music"	Finança	"Finance"
Notícias	"News"	Programas de crianças	"Children's Prog"
Assuntos correntes	"Current Affairs"	Questões sociais	"Social Affairs"
Informação	"Information"	Religião	"Religion"
Desportos	"Sport"	Entrada de telefone	"Phone In"
Educação	"Education"	Viagens	"Travel & Touring"
Drama	"Drama"	Divertimentos	"Leisure & Hobby"
Cultura	"Cultures"	Jazz	"Jazz Music"
Ciência	"Science"	Música country	"Country Music"
Variada	"Varied Speech"	Música nacional	"National Music"
Música pop	"Pop Music"	Música antiga	"Oldies Music"
Rock	"Rock Music"	Música folk	"Folk Music"
Música de escuta fácil	"Easy Listening M"	Documentários	"Documentary"
Clássica leve	"Light Classic M"		
Clássica séria	"Serious Classics"		
Outra música	"Other Music"		

- Fala e música incluem os tipos de programa indicados abaixo.  
Música : Item de caractere preto.  
Fala: Item de caractere branco.

### 1 Entre em modo PTY

Pressione o botão **Controlo**.

É apresentado "PTY Select".

### 2 Seleccione o tipo de programa

Rode o botão **Controlo** e pressione-o para cima ou para baixo.

### 3 Busca da estação do tipo de programa seleccionado

Pressione o botão **Controlo** para a direita ou para a esquerda.

### 4 Saia do modo PTY

Pressione o botão **Controlo**.



- Esta função não pode ser usada durante a recepção de um boletim de trânsito ou recepção AM.
- Quando o tipo de programa seleccionado não for encontrado, é apresentado "No PTY". Seleccione outro tipo de programa.

## Tipo de programa predefinido

Memorizar o tipo de programa no botão de pré-selecção e recuperá-lo rapidamente.

### Predefinir o tipo de programa

#### 1 Seleccione o tipo de programa a predefinir

Consulte <PTY (Tipo de programa)> (página 79).

#### 2 Predefina o tipo de programa

Pressione o botão **desejado** [1] — [6] durante pelo menos 2 segundos.

### Recuperar o tipo de programa predefinido

#### 1 Entre em modo PTY

Consulte <PTY (Tipo de programa)> (página 79).

#### 2 Recupera o tipo de programa

Pressione o botão [1] — [6] **desejado**.

## Alterar o idioma para a função PTY

Seleção do idioma de apresentação do Tipo de programa como se segue;

Idioma	Indicação	Idioma	Indicação
Inglês	"English"	Norueguês	"Norwegian"
Espanhol	"Spanish"	Português	"Portuguese"
Francês	"French"	Sueco	"Swedish"
Holandês	"Dutch"	Alemão	"German"

### 1 Entre em modo PTY

Consulte <PTY (Tipo de programa)> (página 79).

### 2 Entre em modo Alteração de idioma

Pressione o botão [TI].

### 3 Seleccione o idioma

Rode o botão **Controlo** e pressione-o para cima ou para baixo.

### 4 Saia do modo Alteração do idioma

Pressione o botão [TI].

# Outras funções

## Código de segurança

Quando está definido o código de segurança, fica reduzida a possibilidade de roubo porque é solicitado o código de segurança para ligar a unidade quando esta está desligada.



- Quando a função código de segurança é activada, não pode ser cancelada.  
Note, o seu código de segurança é o número de 4 dígitos inscrito no seu "Car Audio Passport" neste conjunto.

### 1 Seleccione o item de código de segurança durante o modo menu (Em modo Espera)

É apresentado "Security Set".

Sobre como seleccionar os itens de Controlo da função, consulte <Controlo da função> (página 70).

### 2 Entre em modo Código de segurança

Pressione o botão Controlo durante pelo menos 1 segundo.

Quando "Enter" é apresentado, "SECURITY SET" é apresentado.

### 3 Introduza o código de segurança

Tipo de operação	Operação
Selecione os dígitos a introduzir	Pressione o botão Controlo para a direita ou para a esquerda.
Selecione os números do código de segurança	Rode o botão Controlo e pressione-o para cima ou para baixo.

### 4 Confirme o código de segurança

Pressione o botão Controlo durante pelo menos 3 segundos.

Quando "Re-Enter" é apresentado, "SECURITY SET" é apresentado.

### 5 Faça os passos da operação 3 a 4 e reintroduza o código de segurança.

É apresentado "Approved".

A função código de segurança é activada.



- Se introduzir um código diferente do seu código de segurança, terá de começar de novo a partir do passo 3.

### 6 Saia do modo Código de segurança

Pressione o botão [FNC].

#### Introdução do código de segurança

O código de segurança é necessário para usar a unidade áudio quando a unidade é usada pela primeira vez depois da remoção da bateria fonte de alimentação ou de ser premido o botão reiniciar.

### 1 Ligue a alimentação.

### 2 Faça os passos da operação 3 a 4 e reintroduza o código de segurança.

É apresentado "Approved".

Agora já poderá usar a unidade.



- Se for introduzido um código incorrecto, é apresentado "Waiting", e é gerado o tempo de entrada proibida indicado abaixo.  
Após decorrido o tempo de entrada proibida, é apresentado "SECURITY", e a entrada pode ser feita.

Número de vezes que o código incorrecto foi introduzido	Tempo de entrada proibida
1	—
2	5 minutos
3	1 hora
4	24 horas

## Ajuste manual do relógio

### 1 Seleccione o item de acerto do relógio durante o modo menu (Em modo Espera)

Selecione o mostrador "Clock Adjust".

Sobre como seleccionar os itens de Controlo da função, consulte <Controlo da função> (página 70).

### 2 Entre em modo Ajuste de relógio

Pressione o botão Controlo durante pelo menos 1 segundo.

A apresentação do relógio pisca.

### 3 Ajuste do relógio

Tipo de operação	Operação
Seleção do item (horas ou minutos)	Pressione o botão Controlo para a direita ou para a esquerda.
Ajuste cada elemento	Rode o botão Controlo e pressione-o para cima ou para baixo.

### 4 Saia de modo Ajuste de relógio

Pressione o botão [FNC].



- Pode fazer este ajuste quando "MENU" > "SYNC" em <Controlo da função> (página 70) está definido em "OFF".



## Ajuste de data

### 1 Seleccione o item de acerto de data durante o modo menu (Em modo Espera)

Seleccione o mostrador "Date Adjust".  
Sobre como seleccionar os itens de Controlo da função, consulte <Controlo da função> (página 70).

### 2 Entre em modo Ajuste de data Pressione o botão Controlo durante pelo menos 1 segundo.

A apresentação da data pisca.

### 3 Acerto da data

Tipo de operação	Operação
Seleção do item (mês, dia ou ano)	Pressione o botão Controlo para a direita ou para a esquerda.
Ajuste cada elemento	Rode o botão Controlo e pressione-o para cima ou para baixo.

### 4 Sair do modo Ajuste de data Pressione o botão [FNC].

Com ligação de unidade LX AMP

## Controlo AMP

É possível controlar o LX AMP ligado à unidade.

### 1 Seleccione o item controlo AMP durante o modo menu

Seleccione o mostrador "AMP Control".  
Sobre como seleccionar os itens de Controlo da função, consulte <Controlo da função> (página 70).

### 2 Introduza o modo Controlo do AMP Pressione o botão Controlo durante pelo menos 1 segundo.

### 3 Seleccione o elemento de controlo do AMP para ajuste Pressione o botão Controlo para cima ou para baixo.



• Para detalhes do elemento de controlo do AMP, consulte o manual de instruções anexo ao LX AMP.

### 4 Ajuste o modo Controlo do AMP Pressione o botão Controlo para a direita ou para a esquerda.

### 5 Sair do modo Controlo do AMP Pressione o botão [FNC].

Função de KDC-W7541U/W7541UY

## Descarregar imagens

Descarregar filmes e fundos.

As imagens descarregadas podem ser usadas para o mostrador deste aparelho.

### 1 Ligue o dispositivo USB

Ligue o dispositivo USB que contém os ficheiros a descarregar para este aparelho.

### Introduza um CD-R/CD-RW

Introduza um CD-R/CD-RW contendo ficheiros a ser descarregados nesta unidade.



• O nosso URL <http://www.kenwood.net-disp.com> descreve como fazer dispositivos CD-R/ CD-RW/ USB.

### 2 Seleccione o item de descarregamento da imagem durante o modo menu (Em modo Espera)

Seleccione o mostrador "DISP Data DL".  
Sobre como seleccionar os itens de Controlo da função, consulte <Controlo da função> (página 70).

### 3 Entre em modo Descarregamento Pressione o botão Controlo durante pelo menos 1 segundo.

### 4 Seleccione um suporte Pressione o botão Controlo para a direita ou para a esquerda.

Pressione o botão Controlo.  
Seleccione um dispositivo USB ("USB") ou CD-R/RW ("CD").

### 5 Entre em modo Descarregamento Rode o botão de controlo para seleccionar "YES", e depois prima o botão de controlo.

A afixação "File Check!!" pisca.

### 6 Seleccione os ficheiros a serem descarregados Rode o botão Controlo e pressione-o para cima ou para baixo. Pressione o botão Controlo.

### 7 Inicie o descarregamento Rode o botão de controlo para seleccionar "YES", e depois prima o botão de controlo. Quando terminar o descarregamento, é exibido "Finished".

## Outras funções



- O descarregamento de uma imagem pode demorar até 20 minutos.

### Cancelamento do descarregamento

Pressione o botão [FNC].

### 8 Saia do modo Descarregamento

Pressione o botão [FNC].



- Não utilize este aparelho durante o descarregamento para evitar danificar os dados.
- Número de ficheiros que podem ser descarregados.
  - Filme descarregado: 1 ficheiro
  - Fundo: 1 ficheiro
- Quando um novo fundo é descarregado, é gravado por cima do fundo presentemente descarregado. Não há forma de apagar as imagens descarregadas.
- As imagens descarregadas podem ser usadas no mostrador.

"DISP" > "GRAPH" de <Controlo da função> (página70)
- Se não conseguir descarregar as imagens para este aparelho, poderá haver um problema com o método de gravação do dispositivo CD-R/ CD-RW/ USB. Consulte o URL <http://www.kenwood.net-disp.com>.

### MOTOR DE IMAGENS

O motor de imagens é uma aplicação de software distribuída pelo website oficial da Kenwood. Ao utilizar este software, pode criar um ficheiro uma imagem fixa original. Para descarregar a aplicação, consulte "<http://www.kenwood.net-disp.com/>" para obter instruções.

## Definição de modo Demonstração

Ligar/desligar o modo demonstração.

### 1 Seleccione o item demonstração durante o modo menu

Seleccione o mostrador "DEMO Mode". Sobre como seleccionar os itens de Controlo da função, consulte <Controlo da função> (página 70).

### 2 Defina o modo Demonstração

Pressione o botão Controlo durante pelo menos 2 segundos.

Preindo este botão durante 2 segundos ou mais comuta a definição entre "ON" e "OFF".

### 3 Sair do modo

Pressione o botão [FNC].

## Painel anti roubo

Poderá retirar o painel da unidade e levá-lo consigo, contribuindo para evitar o roubo.

### Remoção do painel

#### 1 Pressione o botão Libertar.

Abra fazendo cair o painel.

#### 2 Empurrando o painel para o lado esquerdo, puxe-o para a frente e remova-o.

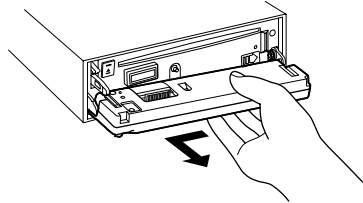

- O painel é uma peça de precisão e poderá ser danificado por pancadas ou sacudidelas.
- Mantenha o painel na sua caixa quando desbloqueado.
- Não exponha o painel (e a caixa do painel) à luz directa do sol ou a calor ou humidade excessivos. Evite também locais com demasiada poeira ou a possibilidade de salpicos de água.

### Recolocação do painel

#### 1 Alinhe a haste da unidade com a depressão no painel.

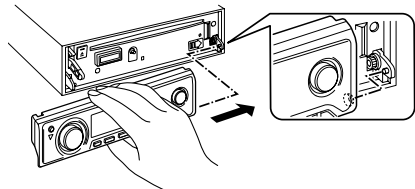

#### 2 Empurre o painel até este fazer um clique.

O painel fica bloqueado no seu lugar, permitindo-lhe que use a unidade.

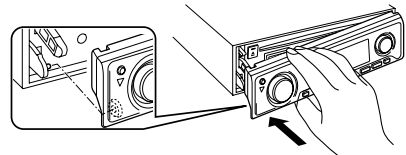

# Ajustes de áudio

## Controlo de áudio

Pode ajustar os seguintes itens de Controlo de áudio ;

Elemento de ajuste	Indicação	Opções
Volume de trás	"REAR VOLUME"	0 — 35
Nível do subwoofer	"SUB-W LEVEL"	-15 — +15
System Q	"NATURAL"/ "ROCK"/"POPS"/ "EASY"/"TOP40"/ "JAZZ"/"USER"	Natural/Definição do utilizador/Rock/Pops/ Tranquila/Top 40/Jazz (O indicador liga de acordo com a definição.)
Nível de graves*	"BASS LEVEL"	-8 — +8
Nível de médios*	"MIDDLE LEVEL"	-8 — +8
Nível de agudos*	"TREBLE LEVEL"	-8 — +8
Balanço	"BALANCE"	Esquerda 15 — Direita 15
Atenuador	"FADER"	Trás 15 — Frente 15

*Saia do modo Controlo de áudio (Modo de controlo de volume)*

\* Pode ajustar estes itens detalhadamente. Consulte <Ajuste dos detalhes do Controlo de áudio> (página 83). (Função de KDC-W7541U/W7541UY)

\* Memória de tom da fonte: O valor definido é guardado em memória por fonte. (São incluídos os detalhes de áudio)



• "USER": As últimas definições seleccionadas para o nível de Bass, nível Middle e nível Treble são automaticamente recuperados.

### 1 Selecciona a fonte para ajuste

Sobre como seleccionar o item fonte, consulte <Botão de selecção Alimentação/Fonte> de <Operação básica> (página 68).

### 2 Entre em modo Controlo de áudio

Pressione o botão [AUD].

### 3 Selecciona o elemento áudio para ajuste

Pressione o botão [AUD].

### 4 Ajuste o elemento áudio

Rode o botão [AUD].

### 5 Saia do modo Controlo de áudio

Pressione qualquer botão.

Pressione um botão que não o botão [AUD] e o botão [ATT].

Função de KDC-W7541U/W7541UY

## Ajuste dos detalhes do Controlo de áudio

Entre os elementos áudio básicos, é possível ajustar em detalhe o nível de graves, o nível de médios e o nível de agudos.

### Nível de graves

Elemento de ajuste	Indicação	Opções
Frequência de graves centrais	"BASS FRQ"	40/50/60/70/80/100/ 120/150 Hz
Factor Q de graves	"BASS Q FACTOR"	1.00/1.25/1.50/2.00
Graves ampliados	"BASS EXT"	Ligado/Desligado

### Nível de médios

Elemento de ajuste	Indicação	Opções
Frequência de médios centrais	"MIDDLE FRQ"	0,5/1,0/1,5/2,0 kHz
Factor Q de médios	"MIDDLE Q FACTOR"	1.00/2.00

### Nível de agudos

Elemento de ajuste	Indicação	Opções
Frequência de agudos centrais	"TREBLE FRQ"	10,0/12,5/15,0/17,5 kHz

## 1 Selecciona o elemento áudio básico

Seleccione o elemento que deseja ajustar em detalhe entre os seguintes;

- Nível de graves
- Nível de médios
- Nível de agudos

Sobre como seleccionar os elementos áudio básicos, veja <Controlo de áudio> (página 83).

## 2 Entre em modo Ajuste de detalhes do controlo áudio

Pressione o botão [AUD] durante pelo menos 1 segundo.

## 3 Selecciona o elemento detalhe áudio para ajuste

Pressione o botão [AUD].

## 4 Ajuste o elemento de detalhe áudio

Rode o botão [AUD].

## 5 Saia do modo Controlo de detalhe áudio

Pressione o botão [AUD] durante pelo menos 1 segundo.

# Ajustes de áudio



- Quando Graves ampliados estiver ligado, a resposta de baixa frequência é aumentada em 20%.
- Pode sair em qualquer momento do modo de controlo áudio premindo qualquer botão excepto o botão [AUD] e o botão [ATT].

## Definição áudio

Pode regular o sistema de som da seguinte forma;

Elemento de ajuste	Indicação	Opções
Filtro de passa agudos frente	"HPF-F"	Total/40* <sup>1</sup> / 60* <sup>1</sup> /80/100/120 /150/180/220* <sup>1</sup> Hz
Filtro de passa agudos trás	"HPF-R"	Total/40* <sup>1</sup> / 60* <sup>1</sup> /80/100/120 /150/180/220* <sup>1</sup> Hz
Filtro passa graves	"LPF"	50* <sup>1</sup> /60/80/100* <sup>1</sup> /120/ Total Hz
Fase do subwoofer	"SW PHASE"	Inversa (180°)/ Normal (0°)
Compensação de volume	"VOL-OFFSET"	-8 — ±0 (AUX: -8 — +8)
Loudness	"LOUD"	Ligado/Desligado
Sistema de zona dupla	"2 ZONE"	Ligado/Desligado

\*<sup>1</sup> Apenas KDC-W7541U/W7541UY.



- Compensação de volume: O volume de cada fonte é definido como uma diferença do volume básico.
- Loudness: Compensação de graves e agudos com o volume baixo. (Apenas os graves são compensados se o rádio estiver seleccionado como fonte.)
- Sistema de zona dupla  
A fonte principal e sub fonte (entrada auxiliar) saem separadamente pelo canal da frente e canal de trás.
  - O canal da sub fonte é definido por "Zone2" de <Controlo da função> (página 70).
  - A fonte principal é seleccionada pelo botão [SRC].
  - O volume do canal da frente é ajustado pelo botão [AUD].
  - Ajuste o volume do canal traseiro com <Controlo áudio> (página 83) ou o botão [▲]/[▼] do controlo remoto (página 86).
  - O controlo áudio não tem efeito sobre a sub fonte.

### 1 Selecciona a fonte para ajuste

Sobre como seleccionar o item fonte, consulte <Botão de selecção Alimentação/Fonte> de <Operação básica> (página 68).

### 2 Entre em modo Configuração áudio

Pressione o botão [AUD] durante pelo menos 1 segundo.

### 3 Selecciona o elemento de configuração áudio para ajuste

Pressione o botão [AUD].

### 4 Ajuste o elemento de configuração áudio

Rode o botão [AUD].

### 5 Saia do modo Configuração áudio

Pressione o botão [AUD] durante pelo menos 1 segundo.

## Definição do altifalante

Sintonia fina de forma a que o valor de System Q seja óptimo quando regular o tipo de altifalante como se segue;

Tipo de altifalante	Indicação
Desligado	"OFF"
Para altifalante de 5 e 4 pol.	"5/4inch"
Para altifalante de 6 e 6x9 pol.	"6x9/6inch"
Para altifalante OEM	"O.E.M."

### 1 Entre em modo Espera

Selecione o mostrador "STANDBY".

Sobre como seleccionar o item fonte, consulte <Botão de selecção Alimentação/Fonte> de <Operação básica> (página 68).

### 2 Entre em modo Definição do altifalante

Pressione o botão [AUD].

É apresentado "SP SEL".

### 3 Selecciona o tipo de altifalante

Rode o botão [AUD].

### 4 Saia de modo Definição do altifalante

Pressione o botão [AUD].

## Memória de predefinição áudio

---

Registrar o valor definido pelo controlo de som. A memória não pode ser apagada com o botão Reset.

### 1 Controlo de configuração de som

Consulte as operações seguintes para configurar o controlo de som.

- <Controlo de áudio> (página 83)
- <Definição áudio> (página 84)

### 2 Seccione o item predefinição áudio durante o modo menu (Diferente de modo Espera)

Seccione o mostrador "Audio Preset".

Sobre como seleccionar os itens de Controlo da função, consulte <Controlo da função> (página 70).

### 3 Entre em modo predefinição áudio

Pressione o botão Controlo durante pelo menos 1 segundo.

### 4 Seccione a memória de predefinição áudio Rode o botão Controlo.

Seccione o mostrador "Memory".

### 5 Determine se pretende guardar a predefinição de áudio na memória

Pressione o botão Controlo.

É apresentado "Memory?".

### 6 Guarde a predefinição áudio em memória Rode o botão de controlo para seleccionar "YES", e depois prima o botão de controlo.

É apresentado "Memory Completed".

### 7 Saia do modo predefinição áudio Pressione o botão [FNC].



- Registe 1 par de memória de predefinição áudio. Não pode registar pela fonte.
- Quando pressionar reiniciar, todas as fontes terão definido o valor registado.
- Os elementos seguintes não podem ser registados. Volume, Balanço, Atenuador, Loudness, Compensação de volume, Sistema de zona dupla, Volume traseiro

## Recuperar a predefinição áudio

---

Recuperar a definição de som registada por <Memória de predefinição áudio> (página 83).

### 1 Seccione a fonte

Sobre como seleccionar o item fonte, consulte <Botão de selecção Alimentação/Fonte> de <Operação básica> (página 68).

### 2 Seccione o item predefinição áudio durante o modo menu (Diferente de modo Espera)

Seccione o mostrador "Audio Preset".

Sobre como seleccionar os itens de Controlo da função, consulte <Controlo da função> (página 70).

### 3 Entre em modo predefinição áudio

Pressione o botão Controlo durante pelo menos 1 segundo.

### 4 Seccione Recuperar predefinição áudio Rode o botão Controlo.

Seccione o mostrador "Recall".

### 5 Determine se pretende recuperar a predefinição de áudio

Pressione o botão Controlo.

É apresentado "Recall?".

### 6 Recupera a predefinição áudio

Rode o botão de controlo para seleccionar "YES", e depois prima o botão de controlo.

É apresentado "Recall Completed".

### 7 Saia do modo predefinição áudio Pressione o botão [FNC].



- A memória do utilizador do "SYSTEM Q" em <Controlo de áudio> (página 83) é alterada para o valor que foi recuperado.
- O elemento de memória do tom da fonte de <Controlo de áudio> (página 83) é alterado para o valor que foi recuperado pela fonte seleccionada.

## Operações Básicas do Controlo Remoto

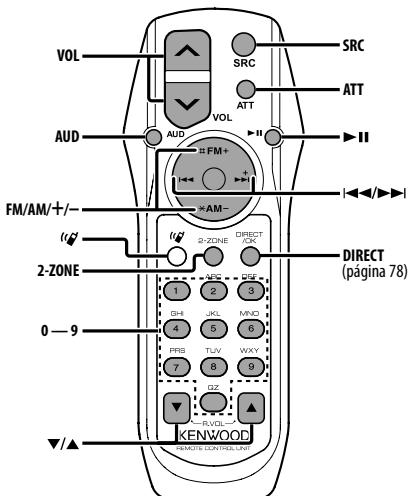

### Controlo geral

Controlo de volume [VOL]

Seleção da fonte [SRC]

Redução de volume [ATT]

### Em controlo áudio

Selecciona o item áudio [AUD]

Ajuste o elemento áudio [VOL]



- Consulte <Controlo de áudio> (página 83) para o método de operação, tal como os procedimentos de controlo áudio e outros.

### Controlo de zona dupla

Sistema de zona dupla ligado e desligado

[2-ZONE]

Controlo de volume de canal traseiro

[▲]/[▼]

### Fonte sintonizador

Seleção de banda [FM]/[AM]

Seleção de estação [◀◀]/[▶▶]

Invocar estações predefinidas [1] — [6]

### Em fonte CD/USB

Seleção de música [◀◀]/[▶▶]

Seleção de pasta/disco [FM]/[AM]

Pausa/Reprodução [⏸]



Sobre

Este botão é usado quando está conectada uma HANDS FREE BOX Bluetooth. Para mais informações, consulte o manual de instruções da HANDS FREE BOX Bluetooth.



- Não coloque o controlo remoto em locais quentes tais como sobre o tablier.

### Instalar e substituir as pilhas

Use duas pilhas de tamanho “AA”/“R6”. Faça deslizar a tampa pressionando-a para baixo para a remover, como se mostra na figura. Coloque as pilhas com os pólos + e – correctamente alinhados, de acordo com a ilustração dentro da caixa.

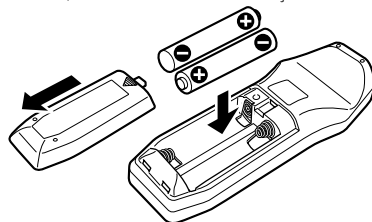

## Anexo

### Sobre o ficheiro de áudio

#### • Ficheiro áudio reproduzível

AAC-LC (.m4a), MP3 (.mp3), WMA (.wma)

#### • Suporte do disco reproduzível

CD-R/RW/ROM

#### • Formato do ficheiro do disco reproduzível

ISO 9660 nível 1/2, Joliet, Romeo, nome de ficheiro longo.

#### • Dispositivo USB reproduzível

Classe de armazenagem em massa USB

#### • Sistema de ficheiros do dispositivo USB reproduzível

FAT16, FAT32

Apesar de os ficheiros de áudio estarem em conformidade com as normas listadas acima, a reprodução pode ser impossível dependendo dos tipos ou condições do suporte ou dispositivo.

#### • Ordem de reprodução do ficheiro áudio

No exemplo da árvore de ficheiros/pastas apresentado abaixo, os ficheiros são reproduzidos de ① a ⑩.

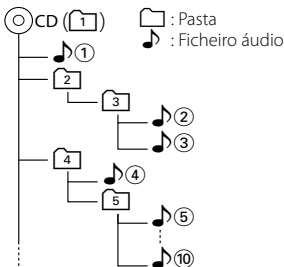

Existe um manual online sobre os ficheiros de áudio no sítio [www.kenwood.com/audiofile/](http://www.kenwood.com/audiofile/). O manual online contém notas e informações detalhadas inexistentes neste manual. Certifique-se de que lê também o manual online.



- Neste manual, a palavra “Dispositivo USB” é utilizada para memórias flash e leitores de áudio digital com terminais USB.
- A palavra “iPod” que aparece neste manual indica o iPod conectado ao cabo de conexão iPod (acessório opcional). O iPod conectado com o cabo de conexão iPod pode ser controlado a partir desta unidade. iPods que podem ser conectados com o cabo de conexão iPod são o iPod nano, Fifth Generation iPod, iPod classic, e o iPod touch. Outros iPods não podem ser conectados.

### Sobre dispositivos USB

- Se iniciar a reprodução depois de ligar o iPod, a música que estava a ser reproduzida pelo iPod é reproduzida primeiro. Neste caso, “RESUMING” aparece sem mostrar o nome de uma pasta, etc. A alteração do elemento de busca apresentará um título correcto, etc.
- Quando o iPod estiver ligado a esta unidade, “KENWOOD” ou “✓” aparecem no iPod para indicarem que não pode operar o iPod.
- Quando o dispositivo USB estiver ligado a esta unidade, pode ser carregado desde que esta unidade esteja a ser alimentada.
- Instale o dispositivo USB no local onde este não perturbe a sua condução.
- Não é possível conectar um dispositivo USB através de um hub USB e Multi Card Reader.
- Faça cópias de segurança dos ficheiros de áudio usados com esta unidade. Os ficheiros podem ser apagados dependendo das condições de operação do dispositivo USB. Não prestaremos qualquer compensação por danos resultantes do apagamento de dados guardados.
- Não é incluído nenhum dispositivo USB com esta unidade. Será necessário adquirir um dispositivo USB disponível no mercado.
- Quando ligar o dispositivo USB, recomendamos a utilização do CA-U1EX (opção). A reprodução normal não é garantida quando é utilizado um cabo diferente do cabo USB compatível. Se ligar um cabo cujo comprimento total for superior a 5 m poderá resultar em reprodução irregular.

### Sobre “Music Editor” KENWOOD da aplicação PC

- “Music Editor” está gravado no CD-ROM fornecido com esta unidade.
- Consulte o manual do utilizador gravado no CD-ROM de instalação e a Ajuda do “Music Editor” para obter mais informações sobre o método de funcionamento do “Music Editor”.
- A unidade pode reproduzir o dispositivo USB criado pelo “Music Editor”.
- As informações sobre a actualização do “Music Editor” estão no sítio [www.kenwood.com](http://www.kenwood.com).

## Anexo

### Para operar KCA-BT100 (opcional)

No entanto, os seguintes métodos de controlo de funcionamento para este aparelho poderão ser diferentes dos do manual de instruções; por isso, consulte as seguintes instruções suplementares.

#### <Apagar um telemóvel registado>

- 1-3. A operação é idêntica. Consulte o manual de instruções do KCA-BT100.
4. Pressione o botão Controlo.
5. Seleccione "YES" com o botão Controlo.
6. Pressione o botão Controlo.
7. Pressione o botão [FNC].

#### <Sistema de Menu>

Sobre como operar o menu, consulte <Controlo da função> neste manual de instruções.

#### Sobre o mostrador

O estado do telemóvel aparece no mostrador de estado deste aparelho.

Além disso, alguns mostradores são diferentes da descrição do Manual de Instruções do KCA-BT100.

Mostradores do Manual de Instruções do KCA-BT100	Apresentação real nesta unidade
"Disconnect"	"HF Disconnect"
"Connect"	"HF Connect"
"Phone Delete"	"Device Delete"
"Phone Status"	"BT DVC Status"

BT : Apresenta o estado da conexão bluetooth. Este indicador é activado quando um telemóvel está ligado a esta unidade.

Este produto não é instalado pelo fabricante de um veículo na linha de produção, nem pelo importador profissional de um veículo para um Estado Membro da UE.

### Informação sobre a forma de deitar fora Equipamento Eléctrico ou Electrónico Velho (aplicável nos países da UE que adoptaram sistemas de recolha de lixos separados)



Produtos com o símbolo (caixote de lixo com um X) não podem ser deitados fora junto com o lixo doméstico. Equipamentos eléctricos ou electrónicos velhos deverão ser reciclados num local capaz de o fazer bem assim como os seus subprodutos. Contacte as autoridades locais para se informar de um local de reciclagem próximo de si. Reciclagem e tratamento de lixo correctos ajudam a poupar recursos e previnem efeitos prejudiciais na nossa saúde e no ambiente.

### A marca dos produtos usando laser (excepto para algumas áreas)

**CLASS 1  
LASER PRODUCT**

A etiqueta é presa no chassis/estojo e indica que o componente utiliza raios laser, classificados como sendo de Classe 1. Isto significa que o aparelho está a usar raios laser que são de uma classe mais fraca. Não há perigo de radiação maléfica fora do aparelho.



### Declaração de conformidade relativa à Directiva EMC 2004/108/CE

#### Fabricante:

Kenwood Corporation  
2967-3 Ishikawa-machi, Hachioji-shi, Tóquio, 192-8525 Japão

#### Representante na UE:

Kenwood Electronics Europe BV  
Amsterdamseweg 37, 1422 AC UITHOORN, Holanda



## Glossário do menu

### • SRC Select

Definição do modo Selecção de fonte.

1 : Apresenta os ícones da fonte à sua escolha.

2 : Permite seleccionar fontes uma após a outra.

### • Display

Se esta unidade não for operada durante pelo menos 5 segundos com "OFF" seleccionado, o mostrador apaga. Durante um modo de configuração, o mostrador não desligará mesmo se passarem 5 segundos.

### • ILM Dimmer (atenuador de iluminação)

Reduz a intensidade da iluminação das teclas.

AUTO: Escurece a iluminação em conjunto com o interruptor da luz do veículo.

OFF: Não escurece a iluminação.

### • SWPRE (Comutação de Preout)

Comuta o preout entre a saída traseira ("Rear") e a saída de subwoofer ("Sub-W").

### • AMP

Seleccionando "OFF" desliga o amplificador incorporado. Desligando o amplificador incorporado melhora a qualidade do som do Preout.

### • Zone2 (Zona dupla)

Define o destino (altifalante dianteiro "Front" ou altifalante traseiro "Rear") da sub fonte (AUX IN) quando a função zona dupla está ligada.

### • Supreme

Tecnologia para extrapolar e suplementar com um algoritmo patenteado, a gama de alta-frequência que é cortada quando se codifica a uma baixa taxa de bits (inferior a 128Kbps, frequência de amostragem de 44.1kHz).

A suplementação é otimizada por um formato de compressão (AAC, MP3 ou WMA) e processada de acordo com a taxa de bits.

O efeito é negligível com a música que é codificada a taxa de bits elevada, taxa de bits variável ou que tenha uma gama de altas frequências mínima.

### • News (Boletim de notícias com regulação de limite de tempo)

Recebe automaticamente o boletim de notícias quando este começa. Define o tempo durante o qual a interrupção é desactivada após o início de outro boletim de notícias.

Mudando "News 00min" para "News 90min" activa esta função.

Se o boletim de notícias iniciar quando esta função estiver ligada, é apresentado "Traffic INFO" e são recebidas as notícias. Se tiver sido definido "20min", a recepção de outro boletim de notícias não será iniciada durante 20 minutos.

O volume dos noticiários tem o mesmo nível do definido para Informações de trânsito.

- **Seek Mode (Seleção de modo de sintonização)**  
Selecciona um modo de sintonização do rádio.

Modo Sintonia	Indicação	Operação
Auto busca	"Auto1"	Busca automática de uma estação.
Busca de estação predefinida	"Auto2"	Busca pela ordem as estações na memória predefinida.
Manual	"Manual"	Controlo de sintonia manual normal.

- **AF (Alternative Frequency)**

Quando houver má recepção, automaticamente comuta para outra frequência transmitindo o mesmo programa na mesma rede RDS com melhor recepção.

- **Russian (Definição de idioma russo)**

Quando este estiver ligado, as seguintes séries de letras são apresentadas em russo:

Nome da pasta/ Nome do ficheiro/ Título da música/ Nome do artista/ Nome do álbum/ KCA-BT100 (acessório opcional)

- **Power OFF (Temporizador de desligar a alimentação)**

Definição do temporizador para desligar automaticamente a alimentação desta unidade quando o modo Espera continua.

A utilização desta definição poderá economizar energia da bateria do veículo.

-- --: A função temporizador de desligar a alimentação está desligada.

20min: Desliga a alimentação ao fim de 20 minutos. (Definição de fábrica)

40min: Desliga a alimentação ao fim de 40 minutos.

60min: Desliga a alimentação ao fim de 60 minutos.

- **CD Read**

Define o método de leitura do CD.

Quando for impossível reproduzir CDs de formato especial, regule esta função em "2" para forçar a reprodução. Note que a reprodução de alguns CDs de música poderá ser impossível mesmo com esta função em "2". Adicionalmente, os ficheiros áudio não podem ser reproduzidos quando definido em "2". Normalmente, mantenha esta definição em "1".

1 : Distingue automaticamente entre discos de ficheiros áudio e CDs de música ao reproduzir um disco.

2 : Força a reprodução como CD de música.

# Acessórios/ Procedimentos para instalação

## Acessórios

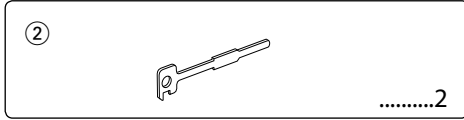
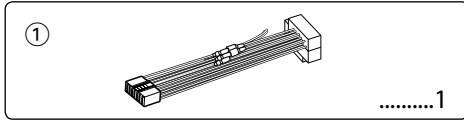

## Procedimentos para instalação

1. Para evitar curto-circuitos, remova a chave da ignição e desligue o terminal ⊖ da bateria.
2. Faça as ligações adequadas dos fios de entrada e saída para cada unidade.
3. Ligue o fio à cablagem.
4. Ligue o conector B da cablagem ao altifalante do seu veículo.
5. Ligue o conector A da cablagem ao conector de energia externa do seu veículo.
6. Ligue o conector da cablagem ao aparelho.
7. Instale o aparelho no seu carro.
8. Ligue o terminal ⊖ da bateria.
9. Pressione o botão de reiniciar.



- A instalação e ligação deste aparelho requer conhecimentos e experiência. Para sua segurança, deixe o trabalho de montagem e ligação ser feito por profissionais.
- Ligar o aparelho a um veículo de 12 V negativo à massa.
- Não instalar o aparelho num local exposto à luz solar directa ou calor e humidade excessivos. Evite também locais com demasiada poeira ou a possibilidade de salpicos de água.
- Não use os seus próprios parafusos. Use apenas os parafusos fornecidos. O uso de parafusos não apropriados pode resultar em danos ao aparelho principal.
- Se a alimentação não estiver ligada (é apresentado "Protect"), o fio da coluna pode ter sofrido um curto-circuito ou ter tocado no chassis do veículo e a função de protecção pode ter sido activada. Portanto, o cabo do altifalante deve ser verificado.
- Certifique-se que todas as conexões dos cabos estão bem fixadas inserindo-os nas tomadas até que bloqueiem completamente.
- Se a ignição do seu veículo não possuir uma posição ACC ou se o cabo de ignição estiver conectado a uma fonte de energia com voltagem constante, tipo um cabo de bateria, o aparelho não estará conectado à ignição (isto é, o aparelho não ligará ou desligará juntamente com a ignição). Se desejar ligar/desligar o aparelho ao mesmo tempo que a

ignição, conecte o cabo de ignição a uma fonte de energia que possa ser ligada/desligada com a chave da ignição.

- Use um conector de conversão disponível comercialmente se o conector não encaixar no conector do veículo.
- Isole os cabos não ligados com fita isolante ou outro material similar. Para evitar curtos-circuitos, não remova as capas dos finais dos cabos não conectados ou dos terminais.
- Se a consola tiver tampa, certifique-se que instala o aparelho de forma a que a placa não bata na tampa ao abrir e ao fechar.
- Se o fusível queimar, assegure-se primeiro que os fios não se estão a tocar provocando um curto-circuito, e depois substitua o fusível antigo por um novo com o mesmo valor.
- Ligue os cabos individuais do altifalante aos terminais correspondentes. O aparelho pode ficar danificado se partilhar os cabos ⊖ dos altifalantes ou se fizer massa com eles em qualquer das partes metálicas do veículo.
- Depois que o aparelho tiver sido instalado, verifique se as lâmpadas de stop, os pisca-piscas, os limpa pára-brisa, etc. do carro estão funcionando correctamente.
- Monte o aparelho de forma a que o ângulo de montagem seja de 30° ou menos.

## Sobre leitores de CD /carregadores de discos ligados a esta unidade

Se o leitor de CD/ carregador de discos tiver o interruptor "O-N", defina-o na posição "N".

As funções que podem ser usadas e a informação que pode ser exibida diferirá de acordo com os modelos ligados.

# Ligar os cabos aos terminais

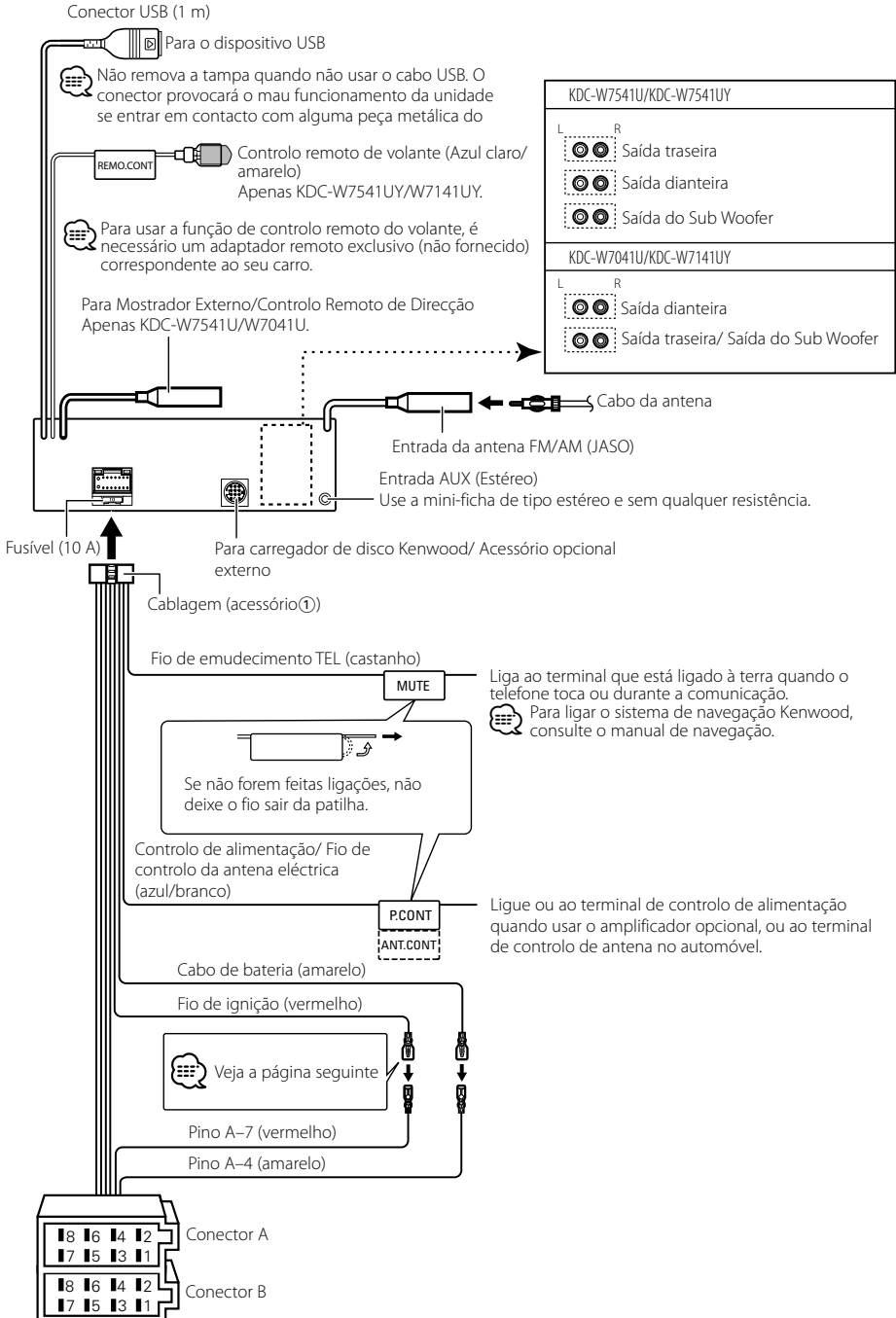

# Ligar os cabos aos terminais

## Guia da função do conector

Números dos pinos para os conectores ISO	Cor dos cabos	Funções
Conector de energia externa		
A-4	amarelo	Bateria
A-5	azul/branco	Controlo de energia
A-6	laranja/branco	Redutor de iluminação
A-7	vermelho	Ignição (ACC)
A-8	preto	Conexão terra (massa)
Conexão para altifalante		
B-1	roxo	Traseiro direito (+)
B-2	roxo/preto	Traseiro direito (-)
B-3	cinza	Dianteiro direito (+)
B-4	cinza/preto	Dianteiro direito (-)
B-5	branco	Dianteiro esquerdo (+)
B-6	branco/preto	Dianteiro esquerdo (-)
B-7	verde	Traseiro esquerdo (+)
B-8	verde/preto	Traseiro esquerdo (-)

## ▲ADVERTÊNCIA

### Conexão do conector ISO

A disposição dos pinos nos conectores ISO depende do tipo do veículo. Certifique-se que fez as conexões correctamente para evitar danos ao aparelho.

A conexão pré-definida da cablagem está descrita no nº

1 abaixo. Se os pinos do conector ISO forem ajustados tal como está descrito nos nºs 2, faça a ligação de acordo com a ilustração.

Assegure-se que torna a ligar o cabo conforme indicado

2 abaixo para instalar esta unidade em automóveis

**Volkswagen.**

1 (Ajuste pré-definido) O pino A-7 (vermelho) do conector ISO do veículo está conectado à ignição, e o pino A-4 (amarelo) está conectado a uma fonte de energia constante.

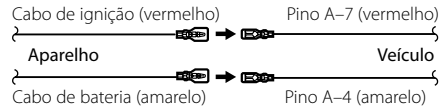

2 O pino A-7 (vermelho) do conector ISO do veículo não está conectado a uma fonte de energia constante, e o pino A-4 (amarelo) está conectado à ignição.



# Instalação/Retirar o aparelho

## Instalação

Fita metálica de montagem  
(disponível no comércio)

Anteparo à prova de fogo ou suporte de metal

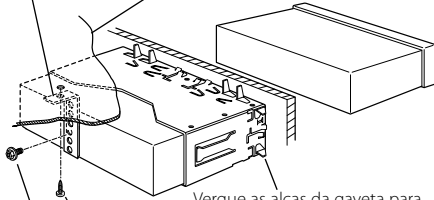

Vergue as alças da gaveta para montagem com uma chave de fenda ou ferramenta similar e prenda-a no lugar.

Parafuso auto-roscante  
(disponível no comércio)

Parafuso (M4 x 8 mm)  
(disponível no comércio)



- Certifique-se de que o aparelho está instalado de maneira segura no lugar. Se o aparelho estiver instável, ele pode apresentar problemas de mau funcionamento (p. ex. o som pode oscilar).

## Remover a armação de borracha dura

- 1 Engate os pinos de encaixe na ferramenta de remoção e remova os dois travões no nível superior. Levante a moldura e puxe-a para a frente como indicado na figura.

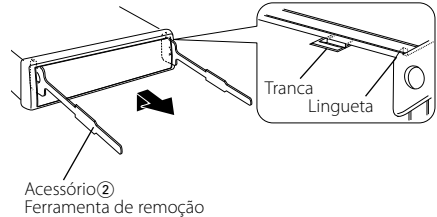

- 2 Quando o nível inferior for removido, remova as duas partes superiores.



- A moldura pode ser removida do lado do fundo pela mesma forma.

## Retirar o aparelho

- 1 Leia primeiro a secção <Remover a armação de borracha dura> antes de remover a armação de borracha dura.
- 2 Retire o parafuso (M4x8mm) no painel de trás.
- 3 Introduza profundamente as duas ferramentas de remoção nas ranhuras de cada lado, como indicado.
- 4 Empurre a ferramenta de remoção para baixo enquanto empurra para dentro, e puxe a unidade um pouco para fora.

Parafuso (M4X8)  
(disponível no comércio)

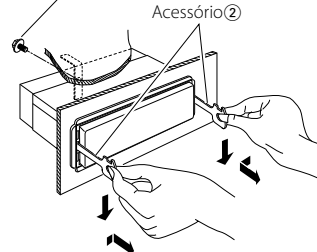

- Tome cuidado para não se ferir com os pinos da lingueta da ferramenta de remoção.

- 5 Puxe o aparelho completamente para a fora com as mãos, tendo cuidado para o não deixar cair.

# Guia de resolução de problemas

Algumas das funções desta unidade poderão ser desactivadas por algumas das definições feitas nesta unidade.

- !** • Não é possível definir o subwoofer.
- Não pode configurar o filtro de passagem elevada.
- Não pode configurar o Fader.
- Nenhum efeito de controlo Áudio em AUX.
- ▶ • Preout não está regulado para subwoofer. <sup>ES\*</sup> "MENU" > "SWPRE" de <Controlo da função> (página 70)
- <Saída do subwoofer> de <operação básica> (página 68) não está regulado em ligado.
- A função de zona dupla está activada. <sup>ES\*</sup> <Definição áudio> (página 84)

- !** • Não é possível definir a fase do subwoofer.
- ▶ O filtro de passa baixo está regulado para Através. <sup>ES\*</sup> <Definição áudio> (página 84)

- !** • Não é possível seleccionar o destino de saída da subfonte na zona Dupla.
- Não é possível ajustar o volume dos altifalantes traseiros.
- ▶ A função de zona Dupla está desactivada. <sup>ES\*</sup> <Definição áudio> (página 84)

- !** • Não é possível registar um código de segurança.
- Não pode configurar o controlo de iluminação do mostrador.
- ▶ <Definição do modo Demonstração> (página 82) não está desligada.

- !** • Não é possível definir o temporizador de Encerramento.
- ▶ <Código de segurança> (página 80) não está regulado.

O que pode parecer um defeito ou mau funcionamento no seu aparelho pode ser apenas o resultado de uma pequena falha na operação ou na ligação dos fios. Antes de solicitar assistência, verifique primeiro na seguinte tabela os possíveis problemas.

## Geral

- ?** O som sensor de toque não se ouve.
- ✓ A ficha preout está a ser utilizada.
- <sup>ES\*</sup> O som sensor de toque não pode ser debitado pela ficha preout.

- ?** A iluminação pisca quando o botão ou tecla é operado.

- ✓ Este é o efeito de iluminação das teclas.
- <sup>ES\*</sup> Defina este efeito em "MENU" > "ILM Effect" de <Controlo da função> (página 70).

## Fonte sintonizador

- ?** A recepção do rádio está má.
- ✓ A antena do carro não está esticada.
- <sup>ES\*</sup> Puxe a antena até o fim.

## Fonte Disco

- ?** O disco especificado não toca, ao invés disso, toca um outro.
- ✓ O CD especificado está bem sujo.
- <sup>ES\*</sup> Limpe o CD, consultando a secção <Manuseamento de CDs> (página 67) relativamente a limpeza do CD.
- ✓ O disco foi colocado numa abertura diferente da especificada.
- <sup>ES\*</sup> Ejecte o magazine de disco e verifique o número do disco especificado.
- ✓ O disco está muito arranhado.
- <sup>ES\*</sup> Experimente outro disco.

## Fonte do ficheiro de áudio

- ?** O som é interrompido quando está a ser reproduzido um ficheiro de áudio.
- ✓ O suporte está riscado ou sujo.
- <sup>ES\*</sup> Limpe o suporte, consultando a secção <Manuseamento de CDs> (página 67) relativamente a limpeza do CD.
- ✓ A condição de gravação é má.
- <sup>ES\*</sup> Grave novamente o suporte ou utilize outro suporte.
- ?** Ouve-se ruído ao executar a busca de pasta.
- ✓ O ruído pode ser produzido se existirem pastas sem ficheiros áudio continuamente no suporte a ser reproduzido.
- <sup>ES\*</sup> Não crie pastas sem ficheiros áudio.

## A mensagem mostrada a seguir apresenta a condição do seu sistema.

TOC Error:	<ul style="list-style-type: none"><li>• Não há nenhum disco dentro do magazine.</li><li>• O CD está bastante sujo. O CD está de cabeça para baixo. O CD está muito arranhado.</li></ul>	N/A Device:	Está ligado um dispositivo USB não suportado.
Error 05:	O disco não é legível.	No Music Data/ Error 15:	<ul style="list-style-type: none"><li>• O dispositivo USB ligado não contém ficheiros áudio reproduzíveis.</li><li>• Foi reproduzido suporte que não tem dados gravados que a unidade possa reproduzir.</li></ul>
Error 77:	O aparelho está a funcionar mal por algum motivo. <ul style="list-style-type: none"><li>➔ Prima o botão de reiniciar o aparelho. Se o código "Error 77" não desaparecer, consulte o centro de assistência mais próximo.</li></ul>	USB ERROR (Piscar):	Podem ter ocorrido problemas com o dispositivo USB ligado. <ul style="list-style-type: none"><li>➔ Remova o dispositivo USB, e depois coloque o interruptor de alimentação em Ligado. Se é repetida a mesma apresentação, use outro dispositivo USB.</li></ul>
Mecha Error:	Há algo de errado com o magazine de discos. Ou o aparelho está a funcionar mal por algum motivo. <ul style="list-style-type: none"><li>➔ Verifique o magazine de discos. Depois pressione o botão de reiniciar a unidade. Se o código "Mecha Error" não desaparecer, consulte o centro de assistência mais próximo.</li></ul>	iPod Error:	A ligação ao iPod falhou. <ul style="list-style-type: none"><li>➔ Verifique se o iPod conectado é um iPod suportado. Ver &lt;Sobre o ficheiro de áudio&gt; (página 87) para informação sobre iPods suportados.</li><li>➔ Remova o dispositivo USB e volte a ligá-lo.</li><li>➔ Verifique se está instalada a versão mais recente de software do iPod.</li></ul>
IN (Piscar):	A secção do leitor de CD não está a funcionar correctamente. <ul style="list-style-type: none"><li>➔ Reintroduza o CD. Se o CD não puder ser ejectado ou se o mostrador continuar a piscar mesmo quando o CD tiver sido correctamente reintroduzido, desligue a alimentação e consulte o centro de assistência mais próximo.</li></ul>	USB REMOVE:	O modo Remover foi seleccionado para o dispositivo USB/iPod. Pode remover o dispositivo USB/iPod em segurança.
Protect:	O cabo do altifalante tem um curto-circuito ou está a tocar no chassis do automóvel, e por isso a função protecção é activada. <ul style="list-style-type: none"><li>➔ Ligue ou isole correctamente o cabo do altifalante e pressione o botão de reiniciar. Se o código "Protect" não desaparecer, consulte o centro de assistência mais próximo.</li></ul>		
Unsupported File:	Está a ser reproduzido um ficheiro áudio com um formato que esta unidade não suporta.		
Copy Protection:	Está a ser reproduzido um ficheiro protegido contra cópia.		
Read Error:	O sistema de ficheiros do dispositivo USB ligada está danificado. <ul style="list-style-type: none"><li>➔ Copia os ficheiros novamente para o dispositivo USB. Se a mensagem de erro continuar a ser apresentada, inicialize o dispositivo USB ou use outros dispositivos USB.</li></ul>		
No Device:	O dispositivo USB está seleccionado como fonte apesar de não haver nenhum dispositivo USB ligado. <ul style="list-style-type: none"><li>➔ Altere a fonte para qualquer fonte diferente de USB. Ligue um dispositivo USB, e mude novamente a fonte para USB.</li></ul>		

# Especificações

## Secção do sintonizador FM

---

- Gama de frequência (espaço de 50 kHz)
  - : 87,5 MHz — 108,0 MHz
- Sensibilidade útil (S/N = 26 dB)
  - : 0,7  $\mu$ V/75  $\Omega$
- Sensibilidade de saída silenciosa (S/N = 46 dB)
  - : 1,6  $\mu$ V/75  $\Omega$
- Resposta de frequência ( $\pm$ 3,0 dB)
  - : 30 Hz – 15 kHz
- Relação sinal/ruído (MONO)
  - : 65 dB
- Selectividade (DIN) ( $\pm$ 400 kHz)
  - :  $\geq$  80 dB
- Separação de estéreo (1 kHz)
  - : 35 dB

## Secção do sintonizador MW

---

- Gama de frequência (espaço de 9 kHz)
  - : 531 kHz – 1611 kHz
- Sensibilidade útil (S/N = 20 dB)
  - : 25  $\mu$ V

## Secção do sintonizador LW

---

- Gama de frequência
  - : 153 kHz – 281 kHz
- Sensibilidade útil (S/N = 20 dB)
  - : 45  $\mu$ V

## Secção do leitor de CD

---

- Díodo laser
  - : GaAlAs
- Filtro digital (D/A)
  - : 8 Sobreamostragem óctupla
- Conversor D/A
  - : 24 Bit
- Velocidade de rotação
  - : 500 – 200 rpm (CLV)
- Modulação e vibração
  - : Abaixo do limite mensurável
- Resposta de frequência ( $\pm$ 1 dB)
  - : 10 Hz – 20 kHz
- Distorção harmónica total (1 kHz)
  - : 0,008%
- Relação sinal/ruído (1 kHz)
  - : 110 dB
- Gama dinâmica
  - : 93 dB
- Descodificador MP3
  - : Compatível com MPEG-1/2 Audio Layer-3
- Descodificação WMA
  - : Compatível com o Windows Media Audio
- Descodificador AAC
  - : AAC-LC ficheiros ".m4a"

## Interface USB

---

- Padrão USB
  - : USB1.1/ 2.0
- Máxima alimentação de corrente
  - : 500 mA
- Sistema de ficheiros
  - : FAT16/ 32
- Descodificador MP3
  - : Compatível com MPEG-1/2 Audio Layer-3
- Descodificação WMA
  - : Compatível com o Windows Media Audio
- Descodificador AAC
  - : AAC-LC ficheiros ".m4a"

## Secção de áudio

---

- Potência máxima de saída
  - : 50 W x 4
- Potência de saída (DIN 45324, +B=14,4V)
  - : 30 W x 4
- Impedância do altifalante
  - : 4 – 8  $\Omega$
- Acção de tonalidade
  - Graves : 100 Hz  $\pm$ 8 dB
  - Médios : 1 kHz  $\pm$ 8 dB
  - Agudos : 10 kHz  $\pm$ 8 dB
- Nível de Saída do Pre/Carga (CD)
  - KDC-W7541U/W7541UY : 4000 mV/10 k $\Omega$
  - KDC-W7041U/W7141UY : 2500 mV/10 k $\Omega$
- Impedância do preout
  - :  $\leq$  600  $\Omega$

## Entrada auxiliar

---

- Resposta de frequência ( $\pm$ 1 dB)
  - : 20 Hz – 20 kHz
- Voltagem máxima de entrada
  - : 1200 mV
- Impedância de entrada
  - : 100 k $\Omega$

## Geral

---

- Voltagem de operação (11 – 16V tolerável)
  - : 14,4 V
- Consumo de energia
  - : 10 A
- Dimensões da instalação (L x A x P)
  - : 182 x 53 x 155 mm
- Peso
  - : 1,40 kg