

SKY C

MOTORIDUTTORE PER PORTE GARAGE SEZIONALI

OPERATOR FOR SECTIONAL GARAGE DOORS

MOTO-RÉDUCTEUR POUR PORTES SECTIONNELLES

MOTORREDUCTOR PARA PUERTAS DE GARAGE SECCIONALES

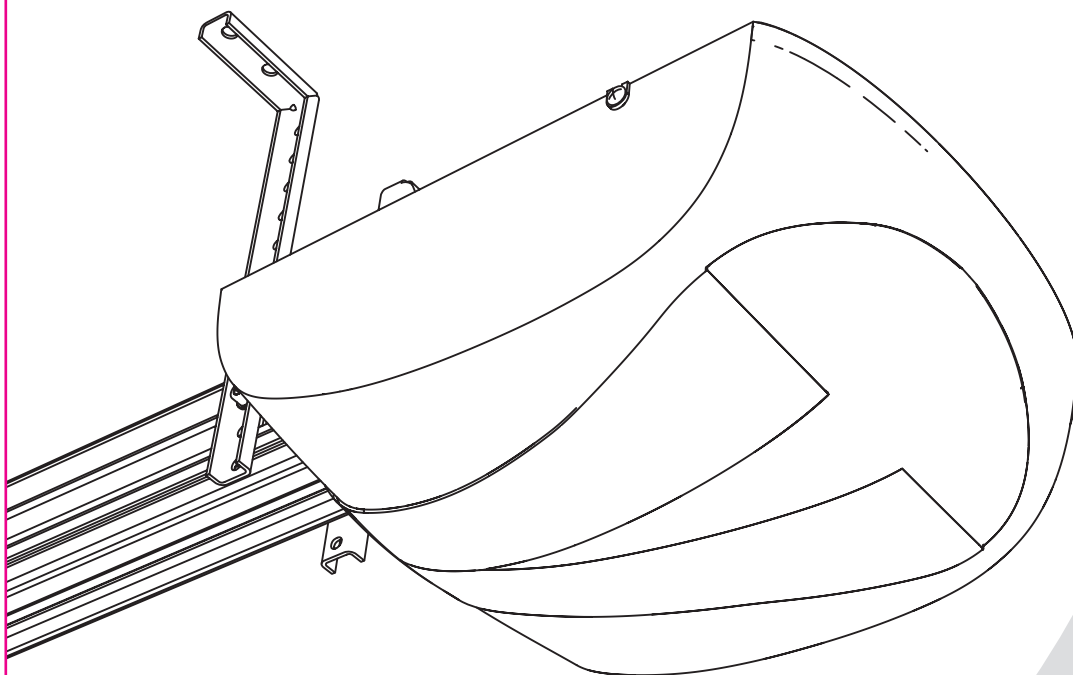

MANUALE D'USO E DI INSTALLAZIONE

INSTRUCTION MANUAL

MANUEL DE INSTRUCTIONS

MANUAL DE INSTRUCCIONES

CE

 **DASPI**[®]

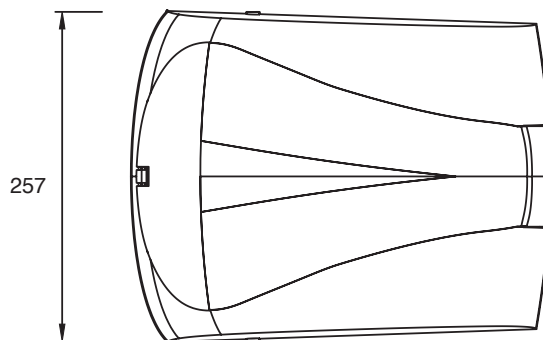
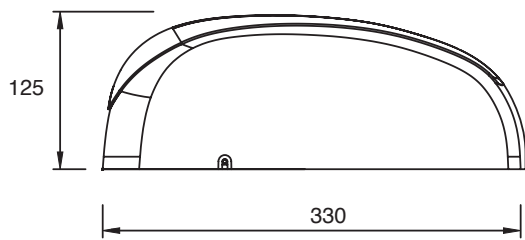

VERSIONE	TRAZIONE	ALIMENTAZIONE V	POTENZA W	ASSORBIMENTO A	TEMPERATURA ESERCIZIO °C	CICLI LAVORO	UNITÀ CONTROLLO	PESO Kg
VERSION	TRACTION	POWER SUPPLY V	RATED POWER W	ABSORBED POWER A	OPERATING TEMPERATURE °C	CYCLES PER HOUR	CONROL PANEL	WEIGHT Kg
VERSION	TRACTION	ALIMENTATION V	PUISSANCE W	PUISSANCE ABSORBÉE A	TEMPÉRATURE D'EMPLOI °C	CYCLES PAR HEURE	CENTRALE ELECTRONIQUE	POIDS Kg
MODELO	FUERZA DE ARRASTRE	ALIMENTACIÓN V	FUERZA W	ABSORCIÓN A	TEMPERATURA DE FUNCIONAMIENTO °C	MANIOBRAS POR HORA	CUADRO DE MANIOBRA	PESO Kg
SKY C 650	650 N	24 DC	60	2.5	-25° +70°	100%	SIGILE/E	6,00
SKY C 1000	1000 N	24 DC	96	3.0	-25° +70°	100%	SIGILE/E	7,00

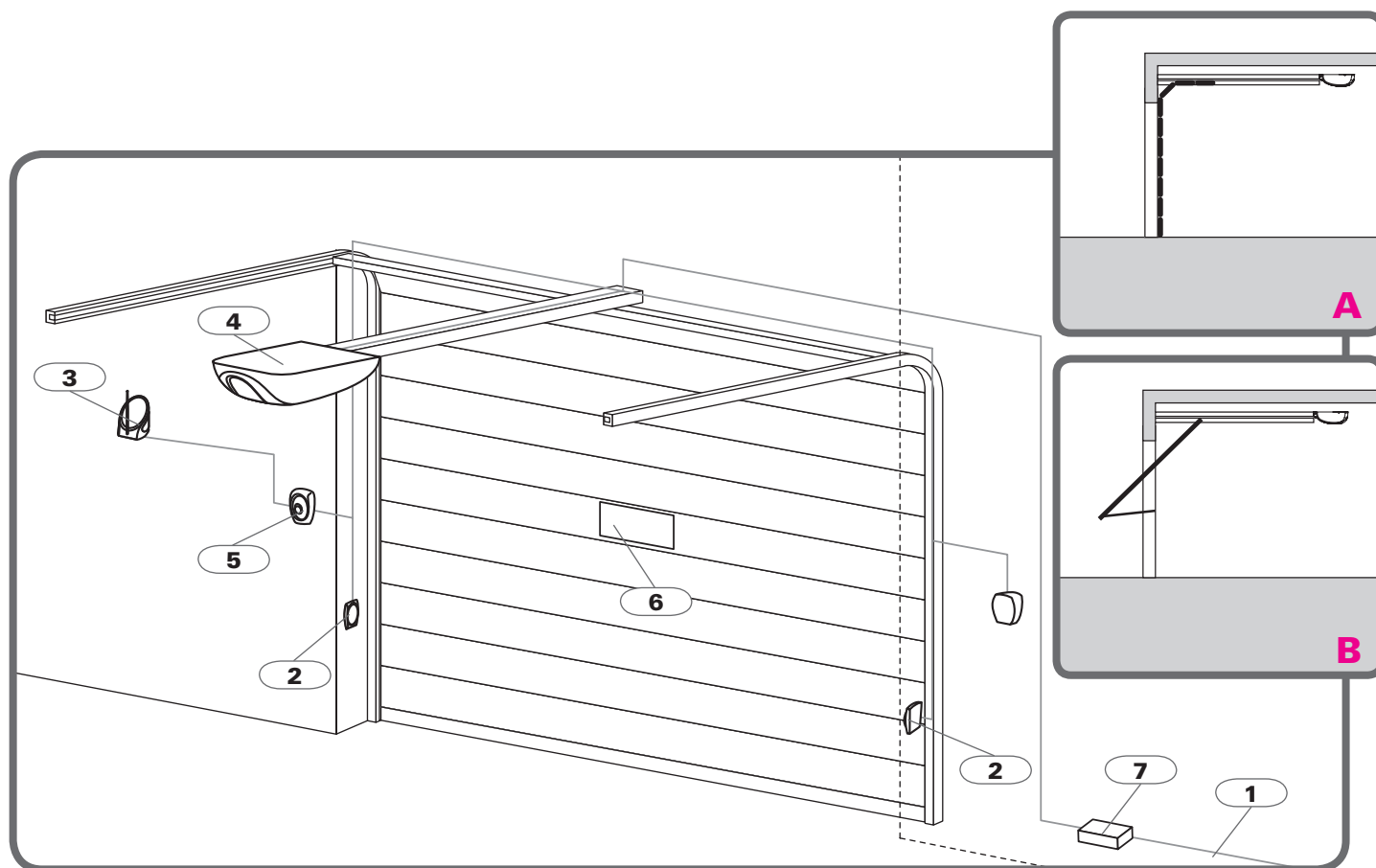

QUADRO D'INSIEME

ASSEMBLY LINE

TABLEAU D'ENSEMBLE

ESQUEMA DE CONJUNTO

- 1 LINEA 230 VAC 50 Hz
3 x 1,5
- 2 FOTOCELLULA • 4 x 1
- 3 LAMPEGGIANTE CON ANTENNA
3 x 1 + RG58
- 4 MOTORIDUTTORE SKY C
- 5 SELETTORE A CHIAVE • 3 x 1
- 6 CARTELLO DI SICUREZZA
- 7 MAGNETOTERMICO 16 A

- 1 230 V LINE 50 Hz • 3 x 1,5
- 2 PHOTOCELLS • 4 x 1
- 3 FLASHING LIGHT + ANTENNE
3 x 1 + RG58
- 4 GEAR MOTOR SKY C
- 5 KEY SELECT SWITCH • 3 x 1
- 6 SECURITY SIGN-BOARD
- 7 MAGNETOTHERMIC 16A

- 1 LIGNE À 230 V • 3 x 1,5
- 2 CELLULE PHOTO-ÉLECTRIQUE
4 x 1
- 3 CLIGNOTEUR + ANTENNE
3 x 1 + RG58
- 4 MOTORÉDUCTEUR SKY C
- 5 SÉLECTEUR À CLÉ • 3 x 1
- 6 ÉCRITEAU DE SÛRETÉ
- 7 MAGNETOTHERMIQUE 16 A

- 1 LINEA 230 V 50 Hz
3 x 1,5
- 2 FOTOCÉLULA • 4 x 1
- 3 LUZ DE ADVERTENCIA
+ ANTENA • 3 x 1 + RG58
- 4 MOTORREDUCTOR SKY C
- 5 SELECTOR DE LAVE • 3 x 1
- 6 CARTEL DE SEGURIDAD
- 7 MAGNETOTERMICO 16 A

SIGILE/E RX

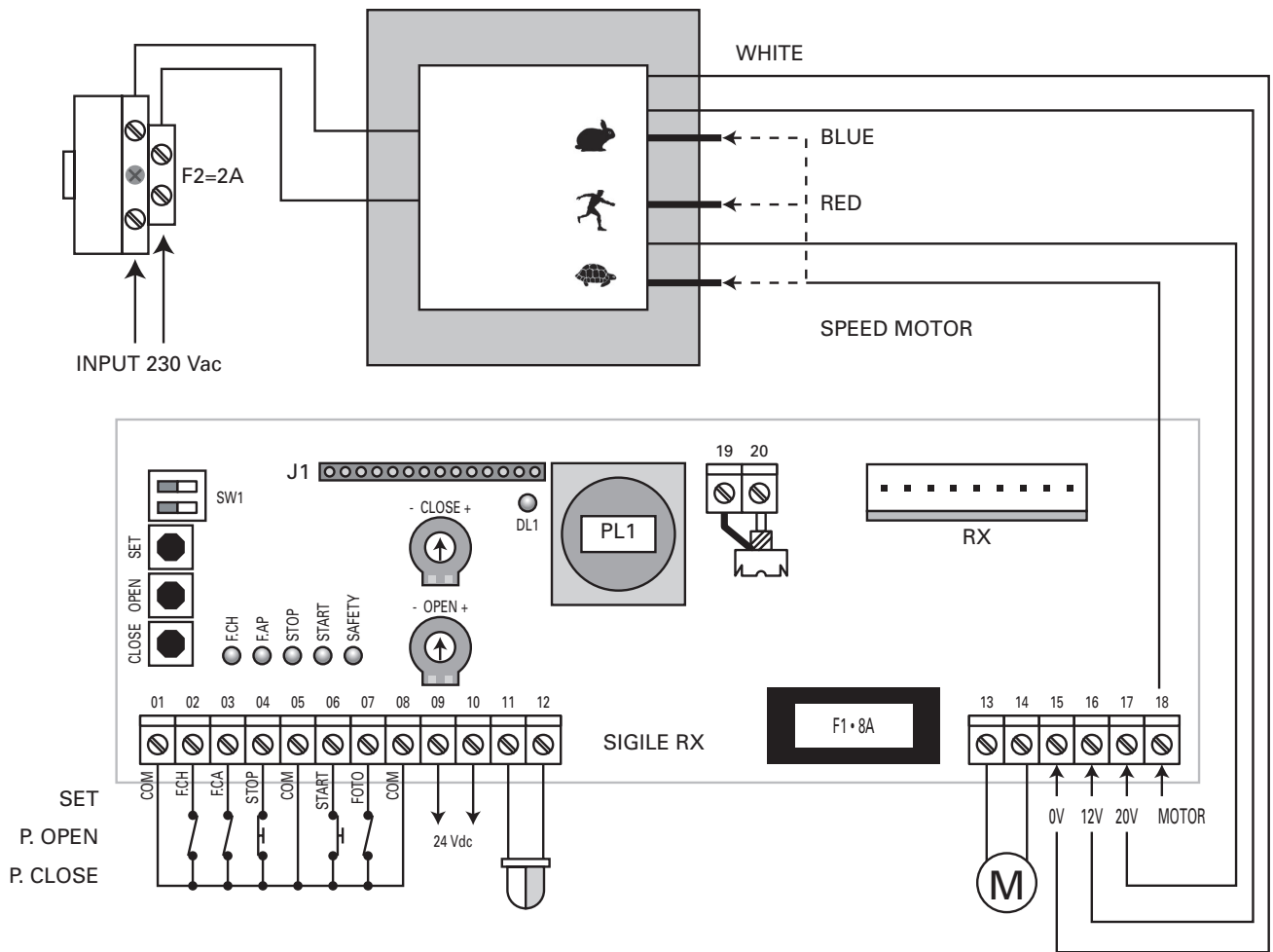

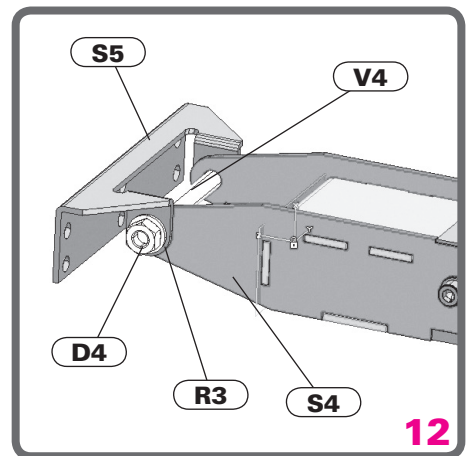
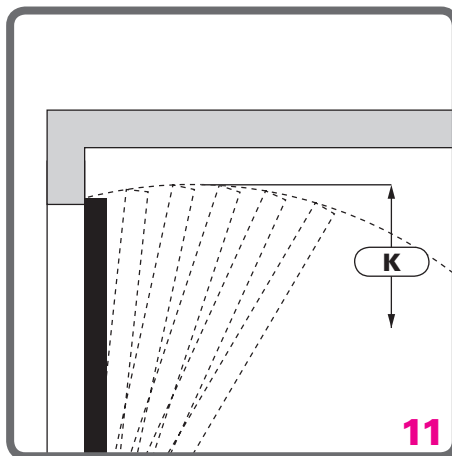
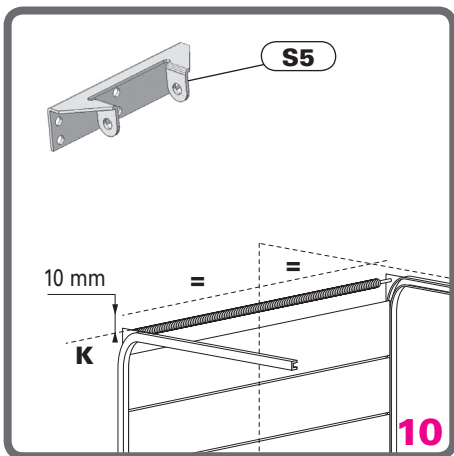
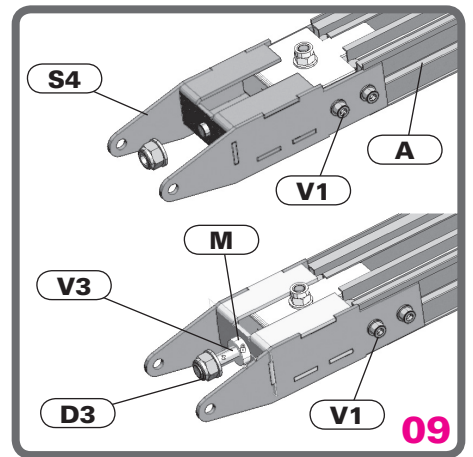
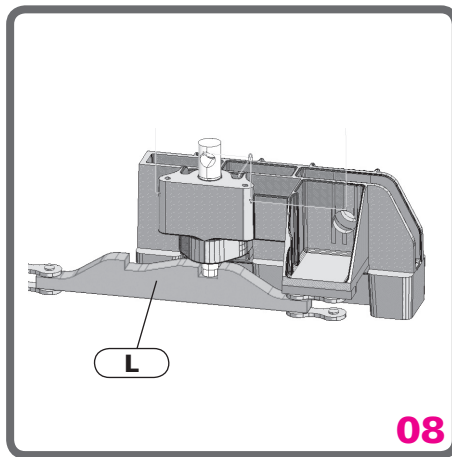
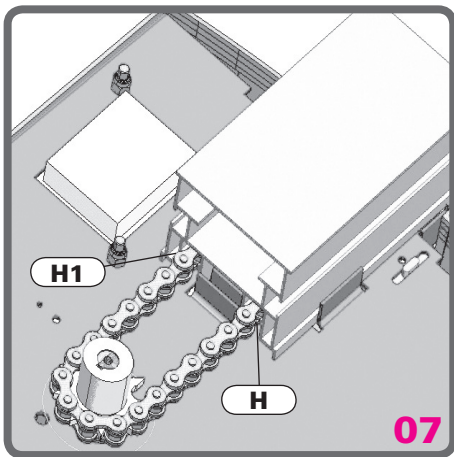
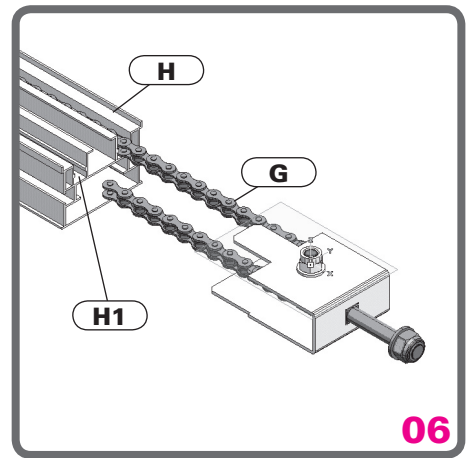
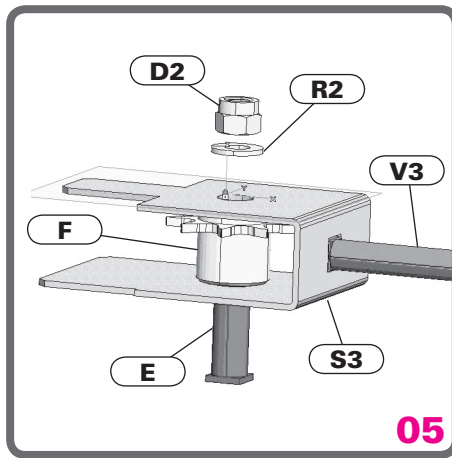
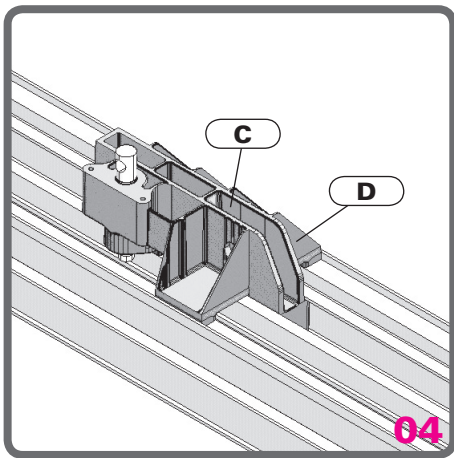
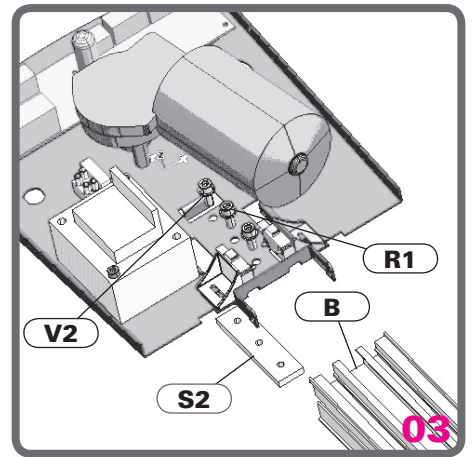
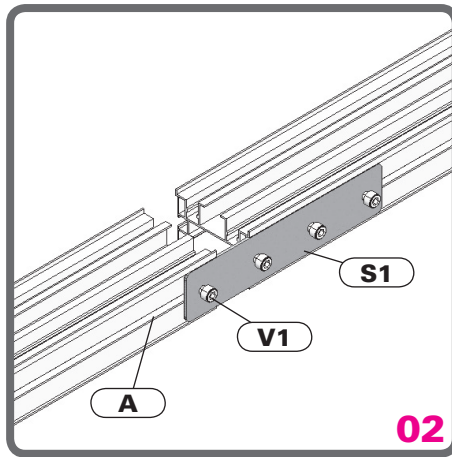
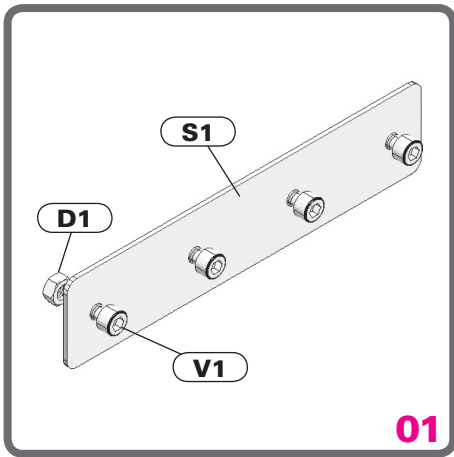

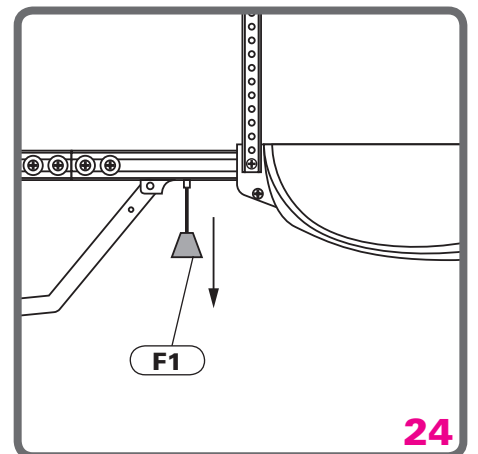
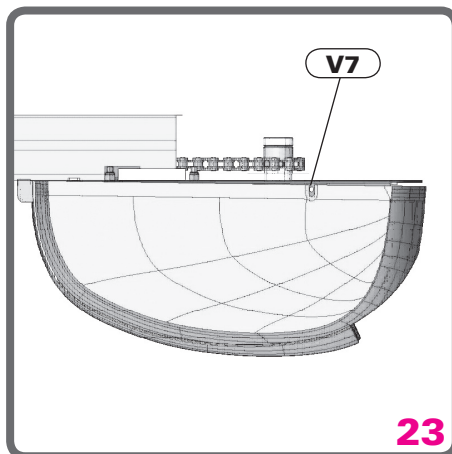
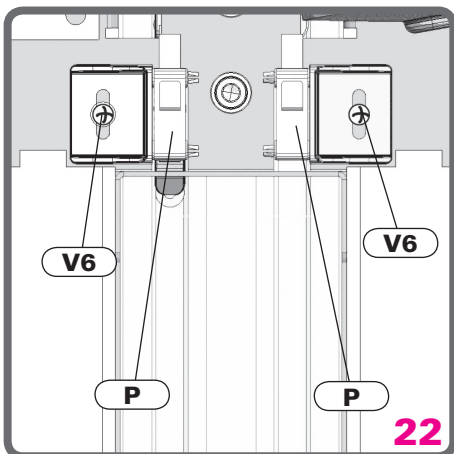
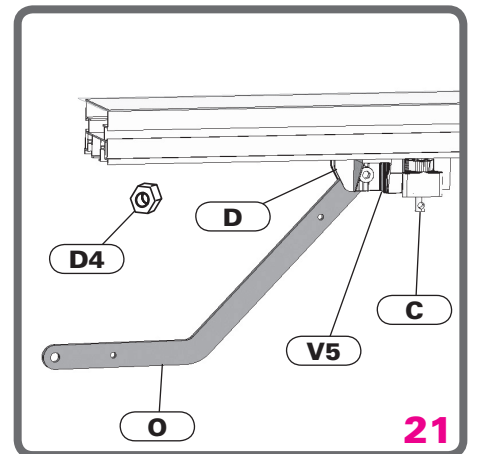
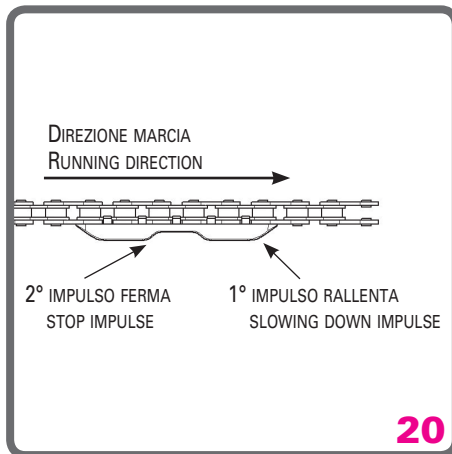
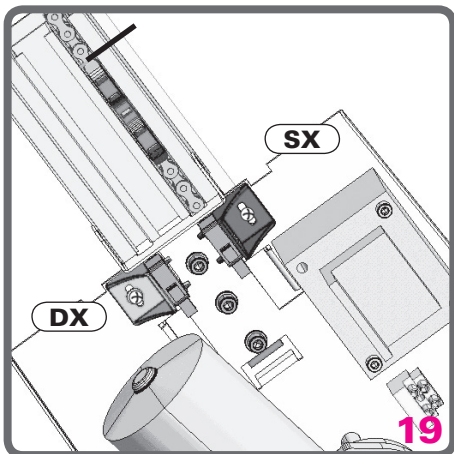
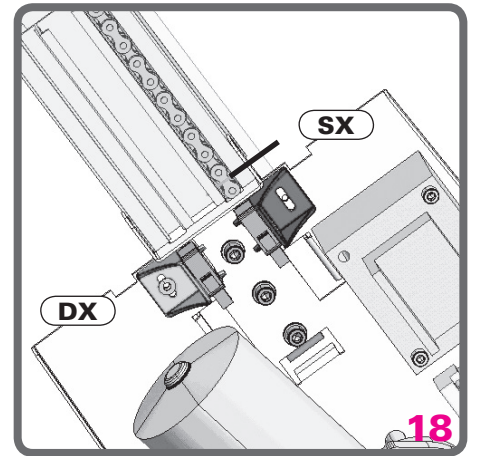
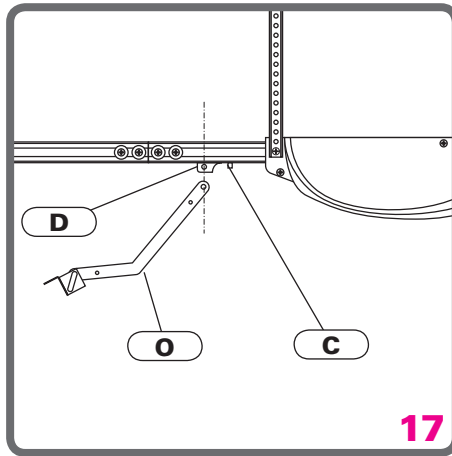
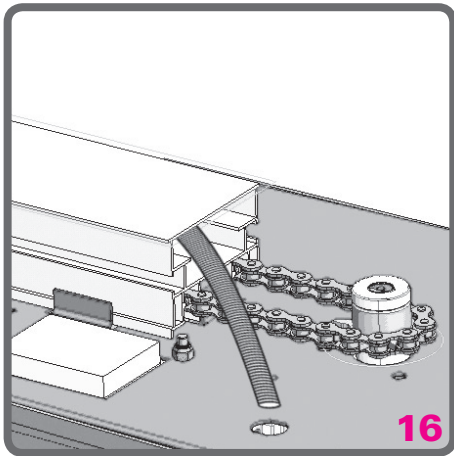
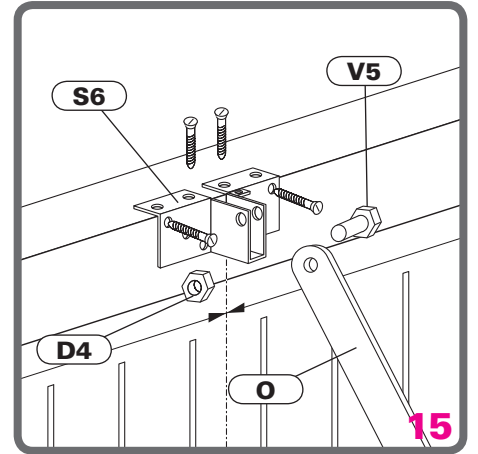
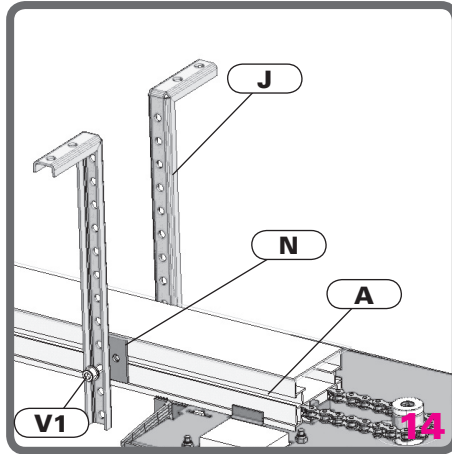
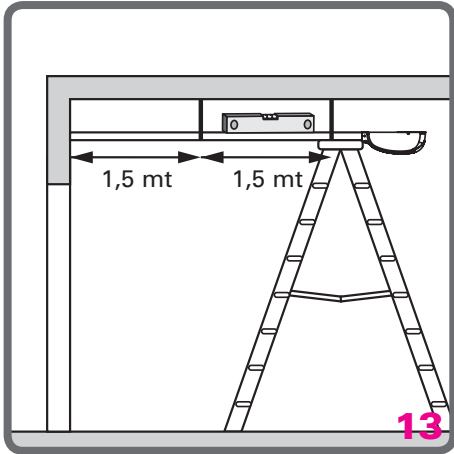

NORME DI SICUREZZA GENERALE

Ci congratuliamo con voi per l'ottima scelta affidataci. Il vostro nuovo motoriduttore elettromeccanico è prodotto sulla base di qualità ed affidabilità elevate; questo vi garantirà rendimento e sicurezza nel tempo. Allegato al presente libretto troverete tutte le informazioni utili per il montaggio del vostro motoriduttore, e la salvaguardia della vostra sicurezza.

Tutti i nostri prodotti sono costruiti in conformità alle normative vigenti.

Si raccomanda di utilizzare solo parti originali sia in fase di montaggio che di manutenzione.

La prudenza è comunque insostituibile e non c'è regola migliore per prevenire gli incidenti.

ATTENZIONE

È vietata ogni operazione di montaggio, riparazione o regolazione dell'apparecchiatura da parte di personale non qualificato e qualora non siano state prese tutte le precauzioni necessarie per evitare possibili incidenti: alimentazione elettrica disinserita (comprese eventuali batterie tampone). Tutti gli organi in movimento devono essere dotati delle opportune protezioni.

Qualsiasi utilizzo non previsto da questo libretto istruzioni e/o ogni modifica arbitraria apportata a questo prodotto o ai suoi componenti, solleva la DASPI da ogni responsabilità derivante da conseguenti danni o lesioni a cose, persone o animali. Conservare scrupolosamente il presente manuale allegandolo al fascicolo tecnico dell'installazione in un luogo idoneo e noto a tutti gli interessati al fine di renderlo disponibile in futuro. Smaltire il materiale da imballaggio di risultanza dell'installazione (cartone, plastica, polistirolo, ecc.) in conformità con

le vigenti normative, ricordando che in presenza di bambini una busta di plastica può essere estremamente pericolosa. Istruire il personale addetto all'uso dell'automazione sui sistemi di comando e di sicurezza installati nell'impianto. Questo prodotto non è adatto per essere installato in atmosfera esplosiva.

MANUTENZIONE

Per qualsiasi tipo di manutenzione, togliere l'alimentazione elettrica. Per una corretta manutenzione dell'impianto dove il motoriduttore SKY C è inserito, procedere come segue:

Controllare periodicamente la tensione della catena.

Far eseguire da personale qualificato la regolazione della frizione elettronica (vedere paragrafo nel manuale installazione centrale elettronica). Lubrificare periodicamente le guide di scorrimento, le funi e i bracci di sollevamento della porta. In caso di anomalie di funzionamento rivolgersi a personale qualificato.

DEMOLIZIONE

L'eliminazione dei materiali va fatta rispettando le normative vigenti. È opportuno, in caso di recupero materiali, separarli per tipologia (rame, alluminio, plastica, parti elettriche ecc). Non sono comunque presenti materiali considerati pericolosi per chi li maneggia.

SMANTELLAMENTO

Per smantellare o spostare l'automazione in altra sede bisogna:

Togliere l'alimentazione e scollegare l'impianto elettrico.

Smontare il quadro di comando e tutti i componenti dell'installazione.

Nel caso in cui alcuni componenti risultassero danneggiati o impossibilitati ad essere rimossi, provvedere alla loro sostituzione.



DISTANZA DI SICUREZZA



MECCANISMI
IN MOVIMENTO



NON INSTALLARE
IN AMBIENTI SATURI
DI MISCELE ESPLOSIVE



SHOCK ELETTRICO



INDOSSARE I GUANTI



USARE OCCHIALI
PER LA SALDATURA



MANTENERE
I CARTER DI PROTEZIONE

TIPO PRODOTTO

Il motoriduttore SKY C è stato progettato e costruito per l'apertura di porte sezionali e basculanti a molle. La DASPI non si assume nessuna responsabilità per un uso diverso da quello previsto dal motoriduttore SKY C. **ATTENZIONE: Il motoriduttore SKY C non è provvisto di frizione meccanica e deve essere quindi installato accoppiato alla apposita centrale di comando DASPI o con una centrale provvista di frizione elettronica.**

USO DELL'AUTOMAZIONE

Importanti istruzioni di sicurezza

Attenzione è di vitale importanza per la sicurezza delle persone seguire le seguenti istruzioni. Conservare queste istruzioni. Non permettere ai bambini di giocare con i comandi fissi o mobili della porta. Depositare i telecomandi della porta fuori dalla portata dei bambini. Poiché l'automazione può essere comandata a distanza o a vista mediante pulsante o telecomando, è indispensabile controllare frequentemente la perfetta efficienza di tutti i dispositivi di sicurezza. Si consiglia di far controllare periodicamente (ogni sei mesi) da personale qualificato la regolazione della frizione elettronica in dotazione. Per tarare tale protezione, consultare il paragrafo "Regolazione frizione elettronica" nel libretto d'istruzioni della centrale elettronica.

VERIFICHE PRELIMINARI

Leggere con massima attenzione quanto riportato nel presente manuale. Controllare che il prodotto non abbia subito danni durante il trasporto. Assicurarsi che la struttura della porta sia solida e che la porta sia ben bilanciata durante il suo movimento e non abbia punti d'attrito. Verificare che l'impianto elettrico sia conforme alle caratteristiche richieste dal motoriduttore. Verificare che esista un adeguato impianto di messa a terra e che ogni parte metallica dell'impianto vi sia collegata.

Assicurarsi che la manovra manuale della porta sia sempre attuabile con facilità. Ricordarsi che l'automazione è una facilitazione dell'uso della porta e non risolve i problemi dovuti a difetti o deficienze di installazione o di mancata manutenzione della porta stessa.

INSTALLAZIONE

Istruzione di sicurezza importante per installazione.

Avvertimento: un'installazione errata può produrre gravi danni o ferite. Seguire scrupolosamente tutte le istruzioni di installazione.

ASSEMBLAGGIO DELLA GUIDA DI SCORRIMENTO E DEL MOTORE

La guida di scorrimento è disponibile in elementi lunghi 1 - 1,5 - 3 metri. Preparare le staffe "S1" di collegamento della guida (solo versione in pezzi da 1-1,5 mt) montando le 4 viti "V1" e i 4 dadi "D1" per ogni staffa (figura 1).

Posizionare su di una superficie piana gli elementi della guida necessari per raggiungere una lunghezza utile per la completa apertura della porta da automatizzare, tenendo presente che per porte standard fino a 2,50 mt serve una guida di 3 mt (figura 2).

Collegare i vari elementi inserendo nelle apposite sedi "A", della guida, i dadi "D1" precedentemente montati sulle staffe "S1" e fissare le viti "V1" avendo cura che gli elementi siano ben in appoggio testa contro testa (figura 2). Montare la staffa "S2" sul supporto motore utilizzando le apposite viti "V2" e le rondelle "R1", inserire la guida precedentemente assemblata nella apposita sede "B" e fissarla (figura 3). Inserire all'interno della guida di scorrimento il pattino "C" orientandolo in modo che la sede "D" sia rivolta alla porta (figura 4).

Montare la staffa "S3" tendicatena inserendo prima la vite "V3", quindi il perno "E" ed il pignone "F" e bloccare il perno "E" con il dado "D2" e la rondella "R2" (figura 5). Inserire un capo della catena "G" (avendo cura che i giunti siano rivolti verso l'alto) e farla scorrere nell'apposita sede "H" della guida di scorrimento fino a farla uscire dal lato opposto (figura 6). Far passare l'altro capo della catena all'interno della staffa tendicatena, infilare la catena nella sede "H1" e farla scorrere fino a metà guida di scorrimento (figura 6). Prendere il capo della catena che si è fatto uscire dalla sede "H" e farlo rientrare nella sede "H1" e facendo attenzione che la catena ingrani correttamente sui pignoni farla scorrere fino a portare i due capi ad una distanza di circa 100 mm. (figura 7).

Aprire i due giunti che si trovano ai capi della catena e montare il piatto di trascinamento "L" facendo entrare i perni dei giunti nei fori del piatto, quindi chiudere accuratamente i due giunti.

ATTENZIONE: orientare il piatto come in figura (figura 8)

Preparare la staffa anteriore "S4" montando le viti "V1" e i dadi "D1", infilare fino all'arresto la staffa facendo scorrere i dadi "D1" nelle apposite sedi "A" della guida e le vite "V3" del tendicatena nell'apposito foro della staffa "S4", quindi fissare le viti "V1" (figura 9). Montare sulla vite "V3" il distanziale "M" ed il dado "D3" e registrare provvisoriamente la tensione della catena avvitando il dado "D3" (figura 9)

ATTENZIONE: tendere troppo la catena provoca un aumento della rumorosità e potrebbe deteriorare e/o portare a rottura parti meccaniche della motorizzazione

VERSIONE PRE ASSEMBLATA 1,5 - 3 MT

Su di una superficie piana aprire e allineare gli elementi della guida forniti già assemblati con la catena. Collegare i vari elementi inserendo nelle apposite sedi "A", della guida, i dadi "D1" delle staffe "S1" e fissare le viti "V1" avendo cura che gli elementi siano ben in appoggio testa contro testa (solo 1,5 mt) (figura 2). Montare la staffa "S2" sul supporto motore utilizzando le apposite viti "V2" e le rondelle "R1", inserire la guida precedentemente assemblata nella apposita sede "B" e fissarla avendo cura che la catena ingrani correttamente con il pignone motore (figura 3-7). Verificare che la catena ingrani correttamente con il pignone tendicatena e registrare provvisoriamente la tensione della catena avvitando il dado "D3" (figura 9)

ATTENZIONE: tendere troppo la catena provoca un aumento della rumorosità e potrebbe deteriorare e/o portare a rottura parti meccaniche della motorizzazione

Controllare accuratamente che la struttura su cui si andrà a montare il motoriduttore sia ben solida, in caso contrario provvedere a rinforzarla.

Con la porta chiusa tracciare sulla parte superiore interna una linea verticale passante per il centro della porta e prolungare la linea fino alla parete soprastante (figura 10). Misurare aprendo la porta il punto di massimo ingombro in altezza "K" raggiunto dalla stessa (figura 11). Per porte basculanti tipo B tracciare sulla parete perpendicolarmente alla linea verticale una linea orizzontale 10 mm più in alto del punto "K" (figura 11). Per porte sezionali tipo A, tracciare sulla parete perpendicolarmente alla linea verticale una linea orizzontale 10 mm più in alto dell'albero porta molle (figura 10). Posizionare la staffa "S5" allineandola al centro della linea verticale e con il bordo inferiore sulla linea orizzontale, fissarla alla parete o all'architrave, per mezzo di viti e tasselli adeguati o saldatura eseguita a regola d'arte (figura 10). Montare il motoriduttore assemblato prima collegando la staffa "S4" alla staffa "S5" per mezzo della vite "V4", della rondella "R3" e del dado "D4", non serve bloccare a fondo il dado (figura 12).

Portare la guida di scorrimento in posizione orizzontale appoggiando il motoriduttore su di un supporto adeguato (figura 13). Infilare nelle apposite sedi "A" un dado "D1" per parte dal lato del motore e interponendovi i distanziali "N" montare le staffe "J" di fissaggio al soffitto con le viti "V1" (figura 14). Fissare le staffe "J" in maniera solida al soffitto per mezzo di apposite viti e tappi ad espansione.

Si consiglia di installare una coppia di staffe "J" ogni giuntura della guida, nel caso di guida in pezzo unico da 3 metri basta una coppia di staffe "J". Fissare per mezzo di viti o saldatura, la staffa "S6" al bordo superiore interno della porta, allineandola al centro e montare il braccio "O" per mezzo dell'apposita vite "V5" e del dado "D4" (figura 15). Per porte basculanti leggere si consiglia di rinforzare i punti di attacco della staffa. Eseguire i collegamenti elettrici come da manuale della centrale elettronica. La guida di scorrimento è predisposta per il passaggio dei cavi di alimentazione (figura 16)

REGOLAZIONE DEI FINECORSI

Portare manualmente la porta nella posizione di massima apertura. Eseguire una manovra di apertura del motoriduttore utilizzando il pulsante di azionamento apre a uomo presente P.OPEN (vedi sotto schema centrale elettronica) fino ad allineare la sede "D" del pattino "C" con il braccio "O" (figura 17) Segnare con un pennarello indelebile l'ultima maglia visibile da sotto il supporto motore del lato sx della catena (figura 18).

Con il pulsante di azionamento chiude a uomo presente P.CLOSE (vedi sotto schema centrale elettronica) far chiudere per una ventina di centimetri ed installare sulla catena con una semplice pressione la camma di azionamento del finecorsa in corrispondenza della maglia

segnata in precedenza (figura 19) prestare attenzione che l'elemento segnato combaci con l'inizio della camma, il primo intervento del finecorsa determina l'inizio del rallentamento, il secondo l'arresto del motore (figura 20).

N.B: durante il ciclo normale se il motore supera la soglia impostata, ferma e inverte, sia in apertura che in chiusura; durante il rallentamento questa sicurezza non interviene al fine di permettere la chiusura completa della porta.

Portare la porta alla posizione di chiusura.

Eseguire una manovra di chiusura del motoriduttore utilizzando il pulsante di azionamento chiude a uomo presente P.CLOSE (vedi sotto schema centrale elettronica) fino ad allineare la sede "D" del pattino "C" con il braccio "O" (figura 17). Segnare con un pennarello indelebile l'ultima maglia visibile da sotto il supporto motore del lato dx della catena (figura 18). Con il pulsante di azionamento apre a uomo presente P.OPEN (vedi sotto schema centrale elettronica) far aprire per una ventina di centimetri ed installare sulla catena con una semplice pressione la camma di azionamento del finecorsa in corrispondenza della maglia segnata in precedenza (figura 19) prestare attenzione che l'elemento segnato combaci con l'inizio della camma, il primo intervento del finecorsa determina l'inizio del rallentamento, il secondo l'arresto del motore (figura 20).

N.B: durante il ciclo normale se il motore supera la soglia impostata, ferma e inverte, sia in apertura che in chiusura; durante il rallentamento questa sicurezza non interviene al fine di permettere la chiusura completa della porta.

Collegare alla sede "D" del pattino "C" il braccio "O" utilizzando la vite "V5" e del dado "D4" senza bloccare a fondo per non compromettere lo snodo del braccio (figura 21)

N.B. togliere o rendere inutilizzabile la serratura della porta per evitare danni alla porta stessa o all'automazione.

Attenzione: se la porta da automatizzare è provvista di porta pedonale bisogna installare un interruttore di sicurezza in serie con il contatto STOP della centrale.

Eseguire una manovra di apertura - chiusura per verificare la corretta regolazione dei finecorsa. La centrale è dotata di un tempo di sicurezza di 2 secondi, trascorsi i quali, se non interviene il finecorsa per la seconda volta, il motore si ferma e la luce di cortesia lampeggia per 4 secondi, questo indica che la taratura del finecorsa non è ottimale. Eseguire se necessaria una regolazione micrometrica dei finecorsa allentando le viti "V6" e spostando i microinteruttore "P" (figura 22). Fissare tramite le viti "V7" il carter di protezione (figura 23). Eseguire la manovra di sblocco manuale per controllarne il funzionamento.

N.B. nel caso che la porta da automatizzare sia l'unica via di fuga verso l'esterno è necessario dotarla del dispositivo kit di sblocco dall'esterno "OPTIONAL".

Montare i dispositivi di sicurezza obbligatori ed istruire il personale addetto all'uso dell'automazione sui relativi comandi, dispositivi di sicurezza, manovra di emergenza e pericolosità derivante dall'uso dell'automazione.

Compilare il fascicolo tecnico ed adempiere agli eventuali obblighi derivanti dalle normative vigenti.

MANOVRA DI EMERGENZA O MANUALE

Tirare verso il basso il pomello "F1" fino a sbloccare la porta (figura 24). Aprire manualmente la porta. Per ripristinare la trasmissione muovere manualmente la porta fino al riaggancio automatico.

CENTRALE ELETTRONICA SIGILE/E RX

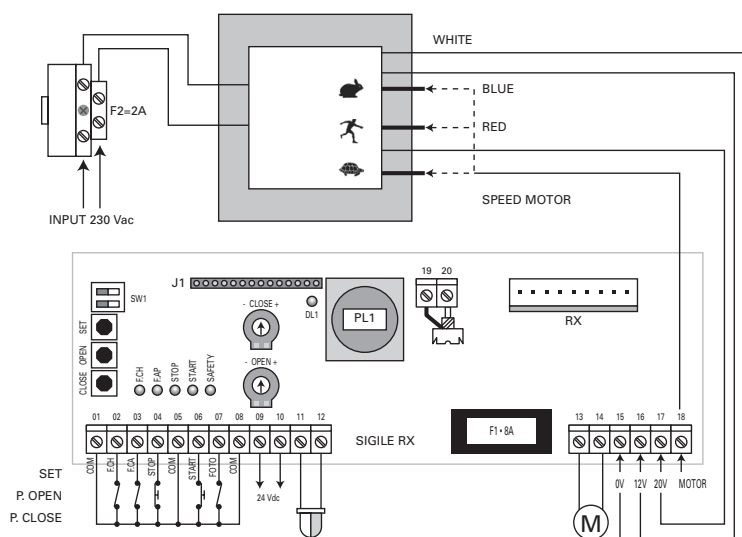

NORME DI SICUREZZA GENERALE

ATTENZIONE: E' vietata ogni operazione di montaggio, riparazione o regolazione dell'apparecchiatura da parte di personale non qualificato e qualora non siano state prese tutte le precauzioni necessarie per evitare possibili incidenti: alimentazione elettrica disinserita (comprese eventuali batterie tampone). Qualsiasi utilizzo non previsto da questo libretto istruzioni e/o ogni modifica arbitraria apportata a questo prodotto o ai suoi componenti, solleva la DASPI da ogni responsabilità derivante da conseguenti danni o lesioni a cose, persone o animali. Questo prodotto non è adatto per essere installato in atmosfera esplosiva. **Conservare scrupolosamente il presente manuale allegandolo al fascicolo tecnico dell'installazione in un luogo idoneo e noto a tutti gli interessati al fine di renderlo disponibile in futuro.**

TIPO PRODOTTO

La centrale elettronica SIGILE/E RX è stata progettata per comandare un motore mod. SKY C a 24Vdc, per porte sezionali o basculanti a molle. E' provvista di rallentamenti, di frizione elettronica (tarabile sia in apertura che in chiusura), ricevitore incorporato, innesto per ricevitore estraibile e funzione soft start che garantisce una maggiore durata degli organi meccanici. La centrale è provvista di un ingresso programmabile per i dispositivi di sicurezza, 2 pulsanti con il funzionamento a uomo presente (per la taratura dei finecorsa) un tempo di lavoro fisso di 60 secondi e luce di cortesia temporizzata a 90 secondi DASPI non si assume nessuna responsabilità per un uso diverso da quello previsto della centrale SIGILE/E RX.

DESCRIZIONE DEI COMPONENTI PRINCIPALI

F1	Fusibile da 8A protezione accessori 24v (motore, lampeggiante, luce di cortesia e uscita 24v)	PCLOSE	Pulsante per chiusura a uomo presente (taratura del finecorsa chiude) in programmazione permette la selezione del tipo di sicurezza (bordo sensibile o fotocellula)
F2	Fusibile da 2A di protezione 220V primario trasformatore	POPEN	Pulsante per apertura a uomo presente (taratura del finecorsa apre) in programmazione permette la regolazione del tempo di chiusura automatica
SW1	Selezione funzione condominiale / prelampeggio	CLOSE	Regolazione forza motore in chiusura
RX	Connettore per ricevitore estraibile	OPEN	Regolazione forza motore in apertura
SET	Pulsante per ingresso programmazione	J1	Modulo radio integrato
PL1	Luce di cortesia(24Vdc max 10W)		

Led di segnalazione dello stato degli ingressi della scheda (verificabili dopo aver alimentato la centrale)

F.CH	Indica lo stato del finecorsa di chiusura, contatto N.C. normalmente acceso	START	Indica lo stato dell'ingresso comando start, contatto N.O. normalmente spento
F.AP	Indica lo stato del finecorsa di apertura, contatto N.C. normalmente acceso	SAFE	Ingresso per le sicurezze (vedi istruzioni per la selezione del tipo di sicurezza)
STOP	Indica lo stato dell'ingresso arresto di emergenza, contatto N.C. normalmente acceso	DL1	Visualizza lo stato di programmazione (apprendimento radio, richiusura automatica e tipo di sicurezza)

Nel caso quanto sopra non corrispondesse verificare i collegamenti e l'efficienza dei vari dispositivi collegati.

PROGRAMMAZIONE E REGOLAZIONI DELLA SCHEDA

La programmazione della centrale deve sempre eseguita con finecorsa di chiusura occupato (porta chiusa) o dopo aver alimentato la centrale e prima del comando di START.

PROGRAMMAZIONE SW1:

	OFF	ON
SW1/1	Funzione condominiale disabilitata	Funzione condominiale abilitata (durante fase di apertura e durante il tempo di chiusura automatica se abilitata, la centrale non accetta comandi di start)
SW1/2	Prelampeggio disabilitato	Prelampeggio abilitato (il lampeggiante si attiva 3 secondi prima della partenza del motore)













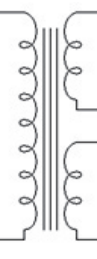

REGOLAZIONI TRIMMER:

CLOSE	Regola la coppia del motore durante la chiusura, al superamento della soglia impostata il motore ferma e inverte per 2 secondi (senso orario per aumentare, antiorario per diminuire) non attivo durante il rallentamento.
OPEN	Regola la coppia del motore durante l'apertura, al superamento della soglia impostata il motore ferma e inverte per 2 secondi (senso orario per aumentare, antiorario per diminuire) non attivo durante il rallentamento.

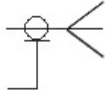
DESCRIZIONE DEI MORSETTI

Gli ingressi normalmente chiusi N.C. se non utilizzati devono essere ponticellati

Se si utilizzano più contatti N.C. sullo stesso morsetto questi vanno collegati in serie, se invece si utilizzano più contatti N.A. sullo stesso morsetto vanno collegati in parallelo.

1		Ingresso per finecorsa in chiusura il primo impulso comanda il rallentamento il secondo l'arresto. Contatto N.C.	13		Uscita per motore 24 Vdc
2			14		
1		Ingresso per finecorsa in apertura il primo impulso comanda il rallentamento il secondo l'arresto. Contatto N.C.	15		15 collegato all'uscita trasformatore 0 Vac
3			16		16 collegato all'uscita trasformatore 12 Vac
4		Ingresso pulsante STOP se premuto ferma qualunque manovra e annulla la richiusura automatica. Contatto N.C.	17		17 collegato all'uscita trasformatore 22 Vac
5			18		18 velocità del motore (Speed Motor) selezionabile su 3 livelli, tramite faston:
5		Ingresso pulsante START, comanda la partenza del motore da fermo, durante l'apertura ferma la manovra e durante la chiusura inverte il movimento. Contatto N.A.			 Alta velocità
6					 Media velocità
					 Bassa velocità
7		Ingresso sistemi di sicurezza programmabile: fotocellule, bordi sensibili meccanici o resistivi (per default l'ingresso è abilitato come ingresso fotocellule attive solo in chiusura, ferma la manovra e riapre totalmente. Contatto N.C.)	20		Ingresso antenna morsetto 20 polo caldo, morsetto 19 calza di antenna
8	oppure 		19		
9		Uscita 24Vdc morsetti: 9 positivo – 10 negativo	21		ingresso alimentazione 230Vac
10			22		
11		Uscita lampeggiante 24 Vdc (11+ /12-) max 10W (1 lampeggio al secondo durante l'apertura, 2 lampeggi al secondo durante la chiusura)			
12					

MESSA IN FUNZIONE Alimentare la centrale e controllare lo stato degli ingressi (i led dei contatti normalmente chiusi devono essere accesi). La programmazione della centrale deve sempre essere eseguita con finecorsa di chiusura occupato (porta chiusa) o dopo aver alimentato la centrale e prima del comando di START.

PROGRAMMAZIONE DELL'INGRESSO DI SICUREZZA: L'ingresso SAFETY è adatto per il collegamento di fotocellule, bordi di sicurezza meccanici o bordi resistivi; per selezionare il tipo di sicurezza premere il pulsante SET, il led DL1 inizia a lampeggiare, premere poi il pulsante P.CLOSE si entra nella fase di selezione del dispositivo di sicurezza. Il led DL1 lampeggia ciclicamente mostrando l'attuale programmazione:

- un lampeggio ogni 2 secondi per la costa meccanica (inverte solo durante la chiusura per circa 2 secondi) contatto normalmente chiuso

- 2 lampeggi ogni 2 secondi per costa resistiva (inverte solo durante la chiusura per circa 2 secondi)

ATTENZIONE non è un contatto normalmente chiuso, in condizione normale sui morsetti è presente una resistenza di 8,2Kohm a bordo premuto la resistenza va a 0 ohm. Il led SAFETY in questa configurazione non risulta acceso in condizione normale ma si accende solo a bordo premuto.

- 3 lampeggi ogni 2 secondi per fotocellula (Default – Impostazione di fabbrica) inverte solo durante la chiusura e riapre totalmente la porta

Ad ogni pressione del tasto P.CLOSE cambia il numero dei lampeggi a seconda del tipo di sicurezza da installare

NB: dopo aver selezionato il tipo di sicurezza per uscire dalla programmazione premere il pulsante SET

MEMORIZZAZIONE DEI RADIOCOMANDI: Premere per una volta il pulsante SET, il led DL1 inizia a lampeggiare, la centrale è ora pronta ad acquisire un nuovo codice (fino ad un massimo di 32 codici diversi) restando in attesa del codice per un tempo non superiore a 11 secondi.

CANCELLAZIONE DI UN RADIOCOMANDO: Premere contemporaneamente il pulsante SET e il pulsante P.CLOSE per non più di un secondo, il led DL1 inizia a lampeggiare velocemente, premere il tasto del radiocomando che si desidera eliminare (la centrale resta in attesa del codice per non più di 11 sec.)

CANCELLAZIONE DI TUTTI I RADIOCOMANDI DALLA MEMORIA: Premere contemporaneamente il pulsante SET e il pulsante P.CLOSE e mantenerli premuti per più di 11 secondi, in questo tempo il led DL1 lampeggia velocemente, allo spegnimento del led rilasciare i 2 tasti (Default- Impostazione di fabbrica)

IMPOSTAZIONE DEL TEMPO DI CHIUSURA AUTOMATICA: Premere il tasto SET (il led DL1 inizia lampeggiare) entro 11 secondi premere il tasto P.OPEN (il led DL1 lampeggia velocemente e la luce di cortesia si accende ogni 2 secondi per indicare il tempo di chiusura automatica che si sta impostando, es. 30 accensioni = 60 secondi). Stabilito il tempo desiderato premere di nuovo il tasto P.OPEN.

DISABILITARE LA CHIUSURA AUTOMATICA: Premere il tasto SET (il led DL1 inizia lampeggiare) entro 11 secondi premere il tasto P.OPEN per 2 volte consecutive (il led DL1 si spegne) (Default- Impostazione di fabbrica)

RIPRISTINO IMPOSTAZIONI DI FABBRICA (DEFAULT): Alimentare la centrale tenendo premuto il tasto SET, fino alla accensione del led DL1, al rilascio del tasto la chiusura automatica sarà disabilitata, l'ingresso SAFETY impostato per funzionamento con fotocellule e nessuna trasmettitore memorizzato.

COLLAUDO: Da eseguire con la porta a metà della sua corsa e solo dopo aver installato tutti i dispositivi di sicurezza previsti dalle normative vigenti al fine di ridurre al minimo ogni rischio. Regolare la forza di spinta del motore che non deve superare i limiti imposti nei punti indicati dalle vigenti normative. Verificare il corretto funzionamento di tutti i dispositivi di sicurezza installati al fine di ridurre al minimo ogni eventuale rischio. Istruire il personale addetto all'uso dell'automazione sui relativi comandi, dispositivi di sicurezza e pericolosità derivante dall'uso dell'automazione. Compilare il fascicolo tecnico ed adempiere agli eventuali obblighi derivanti dalle normative vigenti.

ENGLISH

GENERAL SAFETY RULES

Congratulations on choosing one of our products. Your new electromechanical gear motor is a top quality product, designed to be long-lasting and reliable so as to guarantee long term performance and safety. Attached to this booklet you will find all the information you need to assemble your gear motor and ensure your safety.

All our products are built to comply with current legislation.

We recommend that you use only original parts both during assembly and when performing maintenance. You cannot be too careful, and caution is the best rule for preventing accidents.

WARNING

Unskilled personnel should never be allowed to assemble, repair or adjust the equipment, and before commencing work all necessary precautions must be taken to prevent accidents: power supply disconnected (including backup batteries if present). All moving parts must be fitted with suitable safety guards.

WARNING: Any use of this product that is not intended by this instruction booklet and/or any unauthorised modification to the product or its components relieves DASPI of any liability arising from consequent damage or injury to property, people or animals.

Keep this handbook carefully, attaching it to the technical installation leaflet and storing it where it is available to anyone who may need it and make sure said personnel are aware of this.

Dispose of the packing material after installation (cardboard, plastic, polystyrene etc.) in compliance with local legislation, bearing in mind that plastic bags can be very dangerous when children are around. Instruct the people who are to use the automation,

informing them about the control and safety systems installed in the structure. This product is not suitable for installation in explosive atmospheres.

MAINTENANCE

WARNING: for all types of maintenance, first disconnect the power supply. To correctly maintain the system containing the SKY gear motor, proceed as follows:

Check the tension of the chain regularly. Ask a skilled person to adjust the electronic clutch (see the section in the electronic control unit handbook). Lubricate the sliding guides, the cables and lifting arms of the door regularly. In case of faulty operation, consult skilled personnel.

DEMOLITION

Material should be disposed of in accordance with the legislation in force. We recommend separating materials by type for recycling (copper, aluminium, plastic, electrical parts etc.). In any case, none of the materials are considered hazardous to their handlers.

DISMANTLING

To dismantle the automation or transfer it to another site it is necessary to:

Disconnect the power supply and disconnect the electrical equipment;

Dismantle the control panel and all the components of the installation;

If some parts are found to be damaged or cannot be removed, arrange to replace them.



SECURITY
DISTANCE



MECHANISM
IN MOVEMENT



DO NOT INSTALL THE
AUTOMATION IN PLACE FULL
OF EXPLOSIVE MOISTURES



ELECTRIC SHOCK



USE
THE GLOVES



USE GLASSES
FOR WELDING



KEEP THE PROTECTION
CARTER

TYPE OF PRODUCT

The SKY C gear motor has been designed to open spring overhead and sectional doors, DASPI will assume no liability for any unintended or improper use of the SKY gear motor.

WARNING: The SKY C gear motor does not have a mechanical clutch and must therefore be installed in combination with the appropriate DASPI control unit or with a control unit provided with an electronic clutch.

USING THE AUTOMATION

Important safety instructions

It is vitally important for the safety of the people involved to take great care and meticulously follow the instructions below.

Keep these instructions safely. Do not allow children to play with the fixed and movable controls of the gate. Keep remote control handsets for the gate out of the reach of children.

Given that the automation can be controlled remotely or on sight by pushbutton or remote control handset, it is essential to make frequent checks to ensure that all the safety devices are in perfect working order. We recommend having the electronic clutch checked regularly (every six months) by skilled personnel. To calibrate this protection device, see the section "Adjusting the electronic clutch" in the electronic control unit instruction booklet.

PRELIMINARY CHECKS

Read the contents of this handbook with great care.

Make sure the product has not been damaged during transport.

Make sure that the door has a solid structure, that its movement is properly balanced and that there are no friction points. Make sure that the electrical equipment corresponds with the specifications for the gear motor. Make sure that a suitable earth system has been installed and that all metal parts of the installation are connected to it.

Make sure that it is always easy to manoeuvre the door manually.

Bear in mind that the automation is a tool for facilitating use of the door and does not solve problems due to defective or poor installation or to failure to maintain the door itself.

INSTALLATION

Important safety instructions for installation.

Warning: Incorrect installation may cause serious damage or injury. Follow all the instructions below scrupulously to install the automation correctly.

ASSEMBLING THE SLIDING GUIDE AND THE MOTOR

The sliding guide is available in parts that are 1 - 1.5 - 3 metres long.

Prepare brackets "S1" for connecting the guide (only for the version in 1-1.5 m pieces) by fitting the 4 screws "V1" and the 4 nuts "D1" for each bracket (figure 1).

On a plane surface position the parts of the guide that are needed to reach a working length to completely open the door to be automated, bearing in mind that for standard doors up to 2.50 m a 3m guide is needed (figure 2).

Connect the various parts by inserting, into the appropriate housings "A" of the guide, nuts "D1" that had been fitted previously to brackets "S1" and fasten screws "V1", making sure that the parts are positioned exactly head to head (fig. 2).

Assemble bracket "S2" on the motor support using the appropriate screws "V2" and washers "R1"; insert the previously assembled guide in the appropriate housing "B" and fasten it down (fig.3).

Inside the sliding guide insert shoe "C", positioning it so that housing "D" is facing the door (fig. 4).

Assemble chain-tightener bracket "S3" by first inserting screw "V3", then pin "E" and gear "F" then lock pin "E" with nut "D2" and washer "R2" (fig. 5).

Insert one end of the chain "G" and run it along the appropriate housing "H" of the sliding guide until it comes out at the other side (fig. 6).

Pass the other end of the chain inside the chain-tightener bracket, slide

the chain into housing "H1" and run it half way along the sliding guide (fig. 6).

Take the end of the chain that comes out of housing "H" and insert it into housing "H1", making sure that the chain engages correctly with the gears, and run it along until the two ends are about 100 mm apart. (fig. 7).

Open the two joints at the ends of the chain and assemble the pulling plate "L" inserting the pins of the joints into the holes on the plate, so that the two joints are perfectly closed.

WARNING: position the plate as in the drawing (fig.8).

Prepare the front bracket "S4" by fitting screws "V1" and nuts "D1", slide in the bracket to the stop, sliding nuts "D1" in their respective housings "A" on the guide and screw "V3" of the chain-tightener in the appropriate hole on bracket "S4", then attach screws "V1" (fig. 9).

On screw "V3" fit spacer "M" and nut "D3" and adjust the chain tension provisionally by tightening nut "D3" (fig. 9)

WARNING: if the chain is too tight this could increase noise and may damage or break the mechanical parts of the motorisation.

PRE-ASSEMBLED VERSION 1.5 - 3 M

On a level surface, open and align the parts of the guide that have been supplied already assembled with the chain.

Connect the various parts by inserting, into the appropriate housings "A" of the guide, nuts "D1" of brackets "S1" and fasten screws "V1", making sure that the parts are positioned exactly head to head (1.5 m only) (fig. 2).

Assemble bracket "S2" on the motor support using the appropriate screws "V2" and washers "R1", insert the previously assembled guide in the appropriate housing "B" and fasten it down, making sure that the chain has engaged properly with motor pinion (fig. 3-7).

Make sure the chain engages properly with the chain-tightening gear and adjust the chain tension provisionally by tightening nut "D3" (fig. 9)

WARNING: if the chain is too tight this could increase noise and may damage or break the mechanical parts of the motorisation.

Carefully check the structure on which the gear motor is to be mounted, to make sure it is solid; if not, reinforce it.

With the door closed, at the top on the inside draw a vertical line passing through the centre of the door and extend the line to the wall above (fig. 10). Open the door to measure the point of maximum space requirement at height "K" reached by the door (fig. 11). For type B overhead doors, on the wall, draw a horizontal line perpendicular to the vertical line, 10mm above point "K". (fig. 11). For type A sectional doors, on the wall, draw a horizontal line perpendicular to the vertical line, 10mm above the spring-holder shaft (fig. 10). Position bracket "S5", aligning it with the centre of the vertical line and with the lower edge on the horizontal line, fasten it to the wall or to the lintel using appropriate dowels and screws or by top quality welding (fig. 10). Mount the assembled gear motor by first connecting bracket "S4" to bracket "S5" using screw "V4", washer "R3" and nut "D4", it is not necessary to fully lock the nut (fig. 12). Bring the sliding guide into a horizontal position, placing the gear motor on a suitable support (fig. 13). In the corresponding housings "A" slide a nut "D1" on the motor side and, inserting spacers "N" mount ceiling brackets "J" using screws "V1" (fig. 14). Attach brackets "J" firmly to the ceiling using suitable screws and expansion plugs.

We recommend installing a pair of "J" brackets for every joint in the guide; for a single piece 3 metre guide a pair of "J" brackets is sufficient. Using screws or by welding, attach bracket "S6" to the top inside edge of the door, aligning it with the centre and fit arm "O" using the corresponding screw "V5" and nut "D4" (fig. 15). For lightweight overhead doors we advise reinforcing the bracket attachment point. Make the electrical connections following the instructions for the electronic control unit.

The sliding guide is designed for passing the power supply cables (fig. 16).

ADJUSTING THE LIMIT SWITCHES

Open the door manually as far as it will go.

Make a gear motor opening operation using the "person present open" switch P.OPEN (see the electronic control unit diagram below) to align housing "D" of shoe "C" with arm "O" (fig. 17)

Use a permanent marker to mark the last link that can be seen from under the motor support on the left side of the chain (fig. 18). Using the "person present close" button P.CLOSE (see the electronic control unit diagram below) close by about twenty centimetres and by simply pressing, on the chain install the cam to trigger the limit switch at the

position corresponding with the previously marked link (fig. 20) making sure that the marked part coincides with the start of the cam; the first time the limit switch triggers will determine when the door starts to decelerate, the second time it will stop the motor (fig. 20).

N.B. during the normal cycle, if the motor goes beyond the threshold setting, it stops and changes direction, whether opening or closing; if it is in the deceleration phase this safety device does not trigger in order to allow the door to completely close.

Take the door to the closed position.

Make a gear motor closing operation using the "person present close" button P.CLOSE (see the electronic control unit diagram below) to align housing "D" of shoe "C" with arm "O" (fig. 17)

Use a permanent marker to mark the last link that can be seen from under the motor support on the right side of the chain (fig. 18). Using the "person present close" button P.OPEN (see the electronic control unit diagram below) open by about twenty centimetres and by simply pressing, on the chain install the cam to trigger the limit switch at the position corresponding with the previously marked link (fig. 19) making sure that the marked part coincides with the start of the cam; the first time the limit switch triggers will determine when the door starts to decelerate, the second time it will stop the motor (fig. 20).

N.B. during the normal cycle, if the motor goes beyond the threshold setting, it stops and changes direction, whether opening or closing; if it is in the deceleration phase this safety device does not trigger in order to allow the door to completely close.

To housing "D" of shoe "C" connect arm "O" using screw "V5" and nut "D4" without locking the nut right down in order not to damage articulation of the arm (fig. 21)

N.B. remove the door lock or make it unusable in order to prevent damage to the door or to the automation.

Warning: If the door to be automated has a pedestrian door you must install a safety switch in series with the STOP contact on the control unit.

Carry out an opening – closing manoeuvre to make sure the limit switches have been adjusted correctly.

The control unit is designed with a safety lapse of 2 seconds, after which it automatically stops if the limit switch has not triggered for the second time; the motor stops and the courtesy lamp flashes for 4 seconds to indicate that limit switch adjustment could be improved.

If necessary make a micrometric adjustment to the limit switches by loosening screws "V6" and shifting microswitch "P" (fig. 22).

Use screws "V7" to attach the safety guard (fig. 23).

Carry out the manual release manoeuvre to check operation.**N.B. if the door to be automated is the only escape route towards the outside it must be fitted with the "OPTIONAL" external release device kit.**

Fit all the compulsory safety devices and instruct the people who will use the automation regarding the controls, safety devices, emergency operations and hazards arising from use of the automation.

Complete the technical forms and comply with any obligations required by the legislation in force.

EMERGENCY OR MANUAL MANOEUVRE

Pull knob "F1" downwards until the door is released (fig. 24).

Open the door manually.

To restore transmission move the door manually until it re-engages automatically.

SIGILE/E RX ELECTRONIC CONTROL UNIT

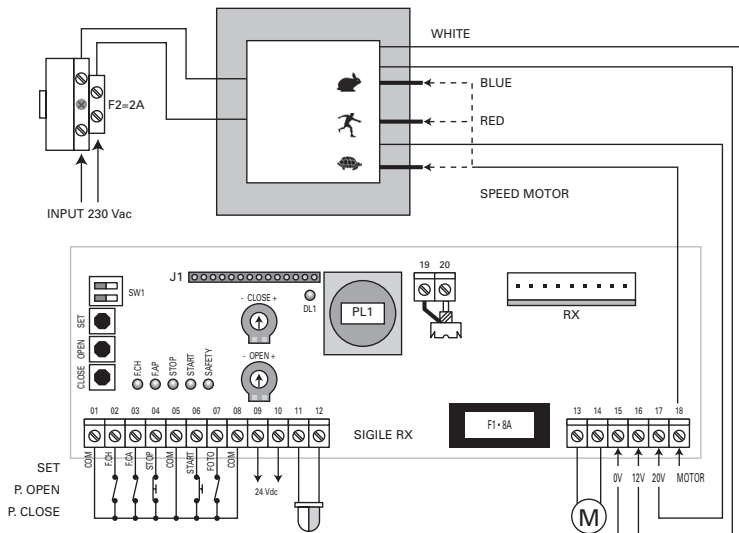

GENERAL SAFETY RULES

WARNING: Unskilled personnel should never be allowed to assemble, repair or adjust the equipment, and all necessary precautions must be taken to prevent accidents before starting work: power supply must be disconnected (including backup batteries if present). Any use of this product that is not intended by this instruction booklet and/or any unauthorised modification to the product or its components relieves DASPI of any liability arising from consequent damage or injury to property, people or animals. This product is not suitable for installation in explosive atmospheres. **Keep this handbook carefully, attaching it to the technical installation leaflet and storing it place where it is available anyone who may need it and make sure said personnel are aware of this.**

TYPE OF PRODUCT

The SIGILE electronic control unit has been designed to control a SKY C 24 Vdc model motor for spring overhead or sectional doors. It is provided with deceleration, electronic clutch (adjustable for both opening and closing), incorporated receiver, coupling for extractable receiver and soft start function to ensure longer wear for the mechanical parts. The control unit has a programmable input for the safety devices, 2 buttons with "person present" operation (for calibrating the limit switches), a fixed working time of 60 seconds and courtesy light timed at 90 seconds. DASPI will assume no liability for any unintended or improper use of the SIGILE control unit.

DESCRIPTION OF THE MAIN COMPONENTS

F1	8A fuse to protect 24 V accessories (motor, warning lamp, courtesy light and 24V output)	PCLOSE	Button for 'person present' closing (calibrating the closing limit switch) during programming used to select type of safety device (sensitive edge or photocell).
F2	2A Fuse for protecting 220V transformer primary	POPEN	Button for 'person present' opening (calibrating the opening limit switch) during programming used to adjust automatic closing time.
SW1	For selecting shared operation / pre-flashing	CLOSE	Adjustment of motor force during closing
		OPEN	Adjustment of motor force during opening
RX	Connector for extractable receiver	J1	Integrated radio module
SET	Button for entering programming	PL1	Courtesy light (24Vdc max 10W)

LED's indicating status of board input (can be checked after powering the control panel)

F.CH	Indicates status of closing limit switch, N.C. contact, normally on	START	Indicates status of start control input, N.O. contact, normally off
F.AP	Indicates status of opening limit switch, N.C. contact, normally on	SAFE	Input for safety devices (see instructions for selecting the type of device)
STOP	Indicates status emergency stop input, N.C. contact, normally on	DL1	Displays programming status (radio learning, automatic re-closing and type of safety device)

If the above does not tally, check the connections and make sure the various connected devices are working properly.

PROGRAMMING AND ADJUSTMENTS TO THE BOARD

The control unit should always be programmed with the closing limit switch occupied (the door is closed) or after powering the control unit and before the START control.

PROGRAMMING SW1:

	OFF	ON
SW1/1	Shared operation disabled	Shared operation enabled (during opening and during automatic closing time, the control unit does not accept start commands)
SW1/2	Pre-flashing disabled	Pre-flashing enabled (the lamp starts to flash 3 seconds before the motor starts)













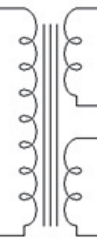

ADJUSTING THE TRIMMER:

CLOSE	Adjusts motor torque during closing, after crossing the preset threshold the motor stops and reverses for 2 seconds (clockwise to increase, anti-clockwise to decrease) it is OFF during deceleration.
OPEN	Adjusts motor torque during opening, after crossing the preset threshold the motor stops and reverses for 2 seconds (clockwise to increase, anti-clockwise to decrease) it is OFF during deceleration.

DESCRIPTION OF THE TERMINALS

Inputs that are normally closed (N.C.) if not used should not be bridged.

If more than one NC contact is used on the same terminal, the contacts should be connected in series; if, instead, you use more than one NO contact on the same terminal they should be connected in parallel.

1		Input for closing limit switch, the first pulse controls deceleration, the second controls stop. N.C. Contact	13		Output for 24Vdc motor
2			14		
1		Input for opening limit switch, the first pulse controls deceleration, the second controls stop. N.C. Contact	15		15 connected to transformer output 0 Vac
3			16		16 connected to transformer output 12 Vac
4		STOP button input, if pressed will stop any manoeuvre in progress and disable automatic closing. N.C. Contact	17		17 connected to transformer output 22 Vac
5			18		18 Motor speed, can be selected from 3 levels, using fastons:
5		START button input, controls motor start from stationary, during opening stops the manoeuvre and during closing reverses direction of movement. N.O. contact			 High speed
6					 Medium speed
					 Low speed
7		Programmable safety systems input: photocells, mechanical or resistive edges (by default the input is enabled as photocell input enabled only during closing, it stops the manoeuvre and re-opens the gate completely. N.C. Contact	20		Antenna input terminal 20 live pin, terminal 19 antenna screening
8			19		
9		24Vdc output terminals: 9 positive – 10 negative	21		Input power supply 230Vac
10			22		
11		Warning lamp output 24 Vdc (11+ /12-) max 10W (1 flash per second during opening, 2 flashes per second during closing)			
12					

COMMISSIONING Power the control unit and check the status of the input terminals (the LED's for normally closed contacts should be on) The control unit should always be programmed with the closing limit switch occupied (door closed) or after powering the control unit and before the START command.

PROGRAMMING THE SAFETY INPUT: The SAFETY input is used for connecting photocells, mechanical edge or resistive edge safety devices; to select the type of device press the SET button, LED DL1 will start to flash, then press the PCLOSE button to enable selection of the safety device. Led DL1 will flash cyclically, showing the current programming status:

- one flash every 2 seconds for the mechanical edge (reversing only during closing for approx. 2 seconds) normally closed contact

- 2 flashes every 2 seconds for the resistive edge (reversing only during closing for approx. 2 seconds)

WARNING: this is not a normally closed contact, under normal conditions, over the terminals there is a resistance of 8.2KOhms, if the edge is pressed the resistance falls to 0 Ohms. The SAFETY LED for this configuration is not ON under normal conditions, and only lights up when the edge is pressed.

- 3 flashes every 2 seconds for the photocell (Default – factory setting) reverses only during closing and opens the door completely

Every time the PCLOSE button is pressed, flashing frequency changes to indicate the type of safety device being installed.

NB: after selecting the type of safety device, to exit programming press the SET BUTTON

STORING THE RADIO CONTROLS: Press the SET button once, LED DL1 will start flashing, the control unit is now ready to receive a new code (up to a maximum of 32 different codes) and will wait for the code for a maximum of 11 seconds.

DELETING A RADIO CONTROL: Press the SET button and the PCLOSE button simultaneously for no more than one second, LED LD1 will start flashing quickly, press the key of the radio control that is to be removed (the control unit will wait for a maximum of 11 seconds).

DELETING ALL RADIO CONTROLS FROM THE MEMORY: Press the SET button and the PCLOSE button simultaneously and keep them pressed for at least 11 seconds; during this phase LED DL1 will flash quickly; when the LED goes off release the 2 keys (Default-factory setting)

SETTING AUTOMATIC CLOSING TIME: Press the SET key (LED DL1 starts to flash), within 11 seconds press the P.OPEN key (LED DL1 will flash quickly and the courtesy light will come on every second to indicate the automatic closing setting, e.g. 30 times on = 60 seconds). After setting the desired time press the P.OPEN key again.

DISABLING AUTOMATIC CLOSING: Press the SET key (LED DL1 starts to flash), within 11 seconds press the P.OPEN key twice (LED DL1 will go off) (Default-factory setting)

RESTORING THE FACTORY (DEFAULT) SETTINGS: Power the control unit keeping the SET key pressed, until LED DL1 comes on, when the key is released automatic closing will be disabled, the SAFETY input will be set for photocell operation and no transmitter will be stored.

TESTING: To be carried out with the door half open and only after installing all the safety devices required by the legislation in force, in order to reduce every risk as far as possible.

Adjust the thrust of the motor, which should not exceed the limits set by the legislation in force. Make sure that all the installed safety devices are working properly, in order to reduce every risk as far as possible.

Instruct the people who will use the automation regarding the controls, safety devices and hazards arising from use of the automation.

Complete the technical forms and comply with any obligations required by the legislation in force.

FRANÇAISE

NORMES DE SÉCURITÉ GÉNÉRALE

Nous vous félicitons pour l'excellent choix que vous nous avez confié. Notre nouveau motoréducteur électromécanique est produit sur la base d'une très haute qualité et fiabilité; ceci vous garantira rendement et sécurité dans le temps. Vous trouverez ci-joint toutes les informations utiles pour le montage de votre motoréducteur et la sauvegarde de votre sécurité.

Tous nos produits sont construits conformément aux normes en vigueur. Nous recommandons d'utiliser seulement des pièces de rechange originales aussi bien en phase de montage que d'entretien. La prudence est toutefois irremplaçable et il n'y a pas de meilleures règles pour prévenir les accidents.

ATTENTION

Toute opération de montage, réparation ou réglage de l'appareillage est interdite à un personnel non qualifié et au cas où toutes les précautions nécessaires pour éviter de possibles incidents n'auraient pas été prises : alimentation électrique exclue (y compris d'éventuelles batteries tampon). Tous les organes en mouvement doivent être équipés des protections appropriées.

ATTENTION : toute utilisation non prévue par ce livret d'instructions et/ou toute modification arbitraire apportée à ce produit ou à ses composants, soulève DASPI de toute responsabilité dérivant de dommages ou lésions consécutives à des choses, personnes ou animaux.

Conserver scrupuleusement le présent manuel en le joignant au fascicule technique de l'installation dans un lieu adéquat et connu de tous les intéressés afin de le rendre disponible dans le futur. Éliminer le matériel d'emballage de l'installation restant (carton, plastique, polystyrène, etc.) conformément aux normes en vigueur en se rappelant qu'en

présence d'enfants un emballage en plastique peut être extrêmement dangereuse. Instruire le personnel préposé à l'utilisation de l'automatisation sur les systèmes de commande et de sécurité de l'installation. Ce produit n'est pas adapté pour être installé en atmosphère explosive.

ENTRETIEN

Pour tout type d'entretien, couper l'alimentation électrique. Pour un bon entretien de l'installation où le motoréducteur SKY est inséré, procéder ainsi :

Contrôler périodiquement la tension de la chaîne.

Faire exécuter par du personnel qualifié le réglage de l'embrayage électronique (voir paragraphe dans le manuel d'installation de la centrale électronique). Lubrifier périodiquement les glissières, les cordes et les bras de soulèvement de la porte. En cas d'anomalie de fonctionnement, s'adresser à du personnel qualifié.

DÉMOLITION

L'élimination des matériaux doit être faite en respectant les normes en vigueur. Il est opportun, en cas de récupération de matériaux, de les séparer par typologie (cuivre, aluminium, plastique, pièces électriques etc). Quoiqu'il en soit il ne présente aucun matériel considéré dangereux pour ceux qui les manipulent.

DÉMANTÈLEMENT

Pour démanteler ou déplacer l'automatisation dans un autre endroit il faut : Couper l'alimentation et débrancher l'installation électrique.

Démontez le cadre de commande et tous les composants de l'installation. Si certains composants étaient endommagés ou ne pouvaient être enlevés, pourvoir à leur substitution.



DISTANCE DE SÉCURITÉ



MÉCANISMES EN MOUVEMENT



NE PAS INSTALLER L'AUTOMATION EN MILIEUX SATURÉS DE MÉLANGES DÉTONANTS



CHOC ÉLECTRIQUE



UTILISER LES GANTS



UTILISER LUNETTES POUR LE SOUDAGE



MAINTENIR CARTER DE PROTECTION

TYPE DE PRODUIT

Le motoréducteur SKY C a été conçu et construit pour l'ouverture de portes de sectionnement et de portes basculantes avec ressort. DASPI ne s'assume aucune responsabilité en cas d'utilisation différente de celle prévue par le motoréducteur SKY.

ATTENTION : Le motoréducteur SKY n'est pas pourvu d'embrayage mécanique et doit donc être installé accouplé à la centrale de commande DASPI appropriée ou avec une centrale pourvue d'embrayage électronique.

UTILISATION DE L'AUTOMATION

Importantes instructions de sécurité

Attention il est d'une importance vitale pour la sécurité des personnes de suivre les instructions suivantes. Conserver ces instructions. Ne pas permettre aux enfants de jouer avec les commandes fixes ou mobiles du portail. Déposer les télécommandes du portail hors de portée des enfants.

Étant donné que l'automatisation peut être commandée à distance ou de vue à l'aide d'un bouton-poussoir ou d'une télécommande, il est indispensable de contrôler fréquemment la parfaite efficacité de tous les dispositifs de sécurité. Nous conseillons de faire contrôler périodiquement (tous les six mois) par du personnel qualifié le réglage de l'embrayage électronique fourni. Pour tarer cette protection, consulter le paragraphe "Réglage de l'embrayage électronique" dans le livret d'instructions de la centrale électronique.

VÉRIFICATIONS PRÉLIMINAIRES

Lire très attentivement ce qui est reporté dans le présent manuel. Contrôler que le produit n'a pas subi de dommages durant le transport. S'assurer que la structure de la porte est solide et que la porte est bien équilibrée durant son mouvement et n'a pas de points de frottement. Vérifier que l'installation électrique est conforme aux caractéristiques requises par le motoréducteur.

Vérifier qu'il existe une installation de mise à la terre adéquate et que toutes les parties métalliques de l'installation y sont branchées. S'assurer que la manipulation manuelle de la porte est toujours réalisable avec

facilité. Se rappeler que l'automatisation est une facilité d'utilisation de la porte et qu'elle ne résout pas les problèmes dus à des défauts ou à des défaillances d'installation ou à un manque d'entretien de la porte.

INSTALLATION

Instructions de sécurité importantes pour l'installation.

Avertissement: une installation erronée peut produire de graves dommages ou blessures. Suivre scrupuleusement toutes les instructions d'installation.

ASSEMBLAGE DE LA GLISSIÈRE ET DU MOTEUR

La glissière est disponible en éléments d'une longueur de 1 - 1,5 - 3 mètres.

Préparer les étriers "S1" d'assemblage de la glissière (seulement version en pièces de 1-1,5 m) en montant les 4 vis "V1" et les 4 écrous "D1" pour chaque étrier (figure 1). Positionner sur une surface plane les éléments de la glissière nécessaires pour atteindre une longueur utile pour l'ouverture complète de la porte à automatiser en gardant à l'esprit que pour des portes standards jusqu'à 2,50 m il faut une glissière de 3 m (figure 2).

Assembler les différents éléments en insérant dans les emplacements appropriés "A" de la glissière, les écrous "D1" précédemment montés sur les étriers "S1" et fixer les vis "V1" en prenant soin que les éléments soient bien appuyés tête contre tête (figure 2). Monter l'étrier "S2" sur le support moteur en utilisant les vis appropriées "V2" et les rondelles "R1"; insérer la glissière précédemment assemblée dans l'emplacement approprié "B" et la fixer (figure 3). Insérer à l'intérieur de la glissière le patin "C" en l'orientant de façon à ce que l'emplacement "D" soit orienté vers la porte (figure 4). Monter l'étrier "S3" de tension de la chaîne en insérant d'abord la vis "V3"; puis le pivot "E" et le pignon "F" et bloquer le pivot "E" avec l'écrou "D2" et la rondelle "R2" (figure 5).

Insérer un bout de la chaîne "G" (ayant soin que les jointions sont vers l'haute) et la faire glisser dans l'emplacement "H" prévu pour le coulissement jusqu'à ce qu'elle sorte par le côté opposé (figure 6).

Faire passer l'autre bout de la chaîne à l'intérieur de l'étrier de tension, enfiler la chaîne dans l'emplacement "H1" et la faire glisser jusqu'à la

moitié de la glissière (figure 6). Prendre le bout de la chaîne qu'on a fait sortir de l'emplacement "H" et le faire rentrer dans l'emplacement "H1" et , en faisant attention que la chaîne engraine bien sur les pignons, la faire glisser jusqu'à ce que les extrémités soient environ à une distance de 100 mm (figure 7). Ouvrir les deux jonctions qui se trouvent aux extrémités de la chaîne et monter le plateau d'entraînement "L" en faisant entrer les pivots des jonctions dans les trous du plateau, puis fermer soigneusement les deux jonctions.

ATTENTION : orienter le plateau comme sur la figure (figure 8).

Préparer l'étrier antérieur "S4" en montant les vis "V1" et les écrous "D1"; enfiler l'étrier jusqu'à l'arrêt en faisant glisser les écrous "D1" dans les emplacements appropriés "A" de la glissière et la vis "V3" du dispositif de tension de la chaîne dans le trou prévu sur l'étrier "S4"; fixer ensuite les vis "V1" (figure 9). Monter sur la vis "V3" l'entretoise "M" et l'écrou "D3" et régler provisoirement la tension de la chaîne en visant l'écrou "D3" (figure 9)

ATTENTION : tendre trop la chaîne provoque une augmentation du bruit et pourrait détériorer et/ou porter à une rupture des pièces mécaniques de la motorisation

VERSION PRÉ ASSEMBLÉE 1,5 - 3 M

Sur une surface plane, ouvrir et aligner les éléments de la glissière fournis déjà assemblés avec la chaîne.

Brancher les différents éléments en insérant dans les emplacements "A" prévus sur la glissière, les écrous "D1" des pattes de fixation "S1" et serrer les vis "V1" en prenant soin de bien poser les éléments tête contre tête (seulement 1,5 m) (figure 2).

Monter la patte de fixation "S2" sur le support moteur en utilisant les vis "V2" prévues à cet effet et les rondelles "R1"; insérer la glissière précédemment assemblée dans l'emplacement "B" approprié et la fixer en prenant soin que la chaîne engrène correctement sur le pignon moteur (figure 3-7).

Vérifier que la chaîne engrène correctement sur son pignon de tension et régler provisoirement sa tension en vissant l'écrou "D3" (figure 9)

ATTENTION: trop tendre la chaîne provoque une augmentation du bruit et pourrait détériorer et/ou porter à des ruptures de pièces mécaniques de la motorisation

Contrôler soigneusement que la structure sur laquelle on montera le motoréducteur est bien solide, en cas contraire, pouvoir à la renforcer.

Avec la porte fermée, tracer sur la partie supérieure interne une ligne verticale passant par le centre de la porte et prolonger la ligne jusqu'à la paroi au-dessus (figure 10).

Mesurer, en ouvrant la porte, le point d'encombrement maximum en hauteur "K" atteint par celle-ci (figure 11).

Pour des portes basculantes de type B, tracer sur la paroi perpendiculairement à la ligne verticale une ligne horizontale 10 mm plus haute que le point "K" (figure 11)

Pour des portes de sectionnement de type A, tracer sur la paroi perpendiculairement à la ligne verticale une ligne horizontale 10 mm plus haute que l'arbre porte-ressort (figure 10).

Positionner l'étrier "S5" en l'alignant au centre de la ligne verticale et avec le bord inférieur sur la ligne horizontale, la fixer à la paroi ou à l'architrave, à l'aide des vis et des goujons adéquats ou en soudant dans les règles de l'art (figure 10)

Monter le motoréducteur assemblé auparavant en assemblant l'étrier "S4" à l'étrier "S5" à l'aide de la vis "V4", de la rondelle "R3" et de l'écrou "D4"; il n'est pas utile de bloquer à fond l'écrou (figure 12). Porter la glissière en position horizontale en posant le motoréducteur sur un support adéquat (figure 13).

Enfiler dans les emplacements prévus "A" un écrou "D1" en partie du côté du moteur et en y interposant les entretoises "N" monter les étriers "J" de fixation au plafond avec les vis "V1" (figure 14). Fixer solidement les étriers "J" au plafond à l'aide des vis prévues à cet effet et des bouchons à expansion.

Nous conseillons d'installer une paire d'étriers "J" à chaque jointure de la glissière, dans le cas d'une glissière en un seul morceau de 3 mètres, une paire d'étriers "J" suffit.

Fixer à l'aide de vis ou par une soudure, l'étrier "S6" au bord supérieur interne de la porte, en l'alignant au centre et monter le bras "O" à l'aide de la vis prévue "V5" et de l'écrou "D4" (figure 15). Pour des portes basculantes légères, nous conseillons de renforcer les points d'attache de l'étrier.

Exécuter les branchements électriques selon le manuel de la centrale électronique. La glissière est prédisposée pour le passage des câbles d'alimentation (figure 16)

RÉGLAGE DES FINS DE COURSE

Porter manuellement la porte en position d'ouverture maximale.

Exécuter une manœuvre d'ouverture du motoréducteur en utilisant le bouton-poussoir d'actionnement ouverture avec présence d'homme P.OPEN (voir ci-dessous schéma centrale électronique) jusqu'à ce que l'emplacement "D" du patin "C" soit aligné avec le bras "O" (figure 17)

Marquer avec un feutre indélébile le dernier maillon visible sous le support moteur du côté gauche de la chaîne (figure 18).

Avec le bouton-poussoir d'actionnement fermeture avec présence d'homme P.CLOSE (voir ci-dessous schéma centrale électronique) faire fermer sur une vingtaine de centimètres et installer sur la chaîne par une simple pression la came d'actionnement de la fin de course en face du maillon marqué précédemment (figure 19) faire attention que l'élément marqué coïncide avec le début de la came, la première intervention de la fin de course détermine le début du ralentissement, la seconde l'arrêt du moteur (figure 20).

N.B : durant le cycle normal, si le moteur dépasse le seuil programmé, il s'arrête et inverse le sens, aussi bien en ouverture qu'en fermeture; durant le ralentissement cette sécurité n'intervient pas afin de permettre la fermeture complète de la porte.

Mettre la porte en position de fermeture.

Exécuter une manœuvre de fermeture du motoréducteur en utilisant le bouton-poussoir d'actionnement fermeture avec présence d'homme P.CLOSE (voir ci-dessous schéma centrale électronique) jusqu'à ce que l'emplacement "D" du patin "C" soit aligné avec le bras "O" (figure 17). Marquer avec un feutre indélébile le dernier maillon visible sous le support moteur du côté droit de la chaîne (figure 18).

Avec le bouton-poussoir d'actionnement ouverture avec présence d'homme P.OPEN (voir ci-dessous schéma centrale électronique) faire ouvrir sur une vingtaine de centimètres et installer sur la chaîne par une simple pression la came d'actionnement de la fin de course en face du maillon marqué précédemment (figure 19) faire attention que l'élément marqué coïncide avec le début de la came, la première intervention de la fin de course détermine le début du ralentissement, la seconde l'arrêt du moteur (figure 20).

N.B : durant le cycle normal, si le moteur dépasse le seuil programmé, il s'arrête et inverse le sens, aussi bien en ouverture qu'en fermeture; durant le ralentissement cette sécurité n'intervient pas afin de permettre la fermeture complète de la porte.

Brancher le bras "O" à l'emplacement "D" du patin "C" en utilisant la vis "V5" et l'écrou "D4", sans bloquer à fond pour ne pas compromettre le mouvement du bras (figure 21)

N.B. enlever ou rendre inutilisable la serrure de la porte pour éviter des dommages à la porte ou à l'automatisme.

Attention : si la porte à automatiser est pourvue de porte piétonne il faut installer un interrupteur de sécurité en série avec le contact STOP de la centrale.

Exécuter une manœuvre d'ouverture - fermeture pour vérifier que les fins de course sont bien réglées.

La centrale est équipée d'un temps de sécurité de 2 secondes, après quoi, si la fin de course n'intervient pas pour la seconde fois, le moteur s'arrête et la lumière clignote pendant 4 secondes, ceci indique que le tarage de la fin de course n'est pas optimal.

Exécuter si nécessaire un réglage micrométrique des fins de course en desserrant les vis "V6" et en déplaçant les micro-interrupteurs "P" (figure 22). Fixer à l'aide des vis "V7" le carter de protection (figure 23). Exécuter la manœuvre de déblocage manuel pour en contrôler le fonctionnement.

N.B. si la porte à automatiser est l'unique sortie vers l'extérieur il faut l'équiper du dispositif kit de déblocage à partir de l'extérieur "EN OPTION".

Monter les dispositifs de sécurité obligatoires et instruire le personnel préposé à l'utilisation de l'automatisme sur les différentes commandes, dispositifs de sécurité, manœuvre d'urgence et danger dérivant de l'utilisation de l'automatisme.

Remplir le fascicule technique et les éventuelles obligations dérivant des normes en vigueur.

MANŒUVRE D'URGENCE OU MANUELLE

Tirer vers le bas le pommeau "F1" jusqu'à ce que la porte ne se déblocage (figure 24).

Ouvrir manuellement la porte.

Pour rétablir la transmission, déplacer manuellement la porte jusqu'au raccrochage automatique.

CENTRALE ÉLECTRONIQUE SIGILE RX

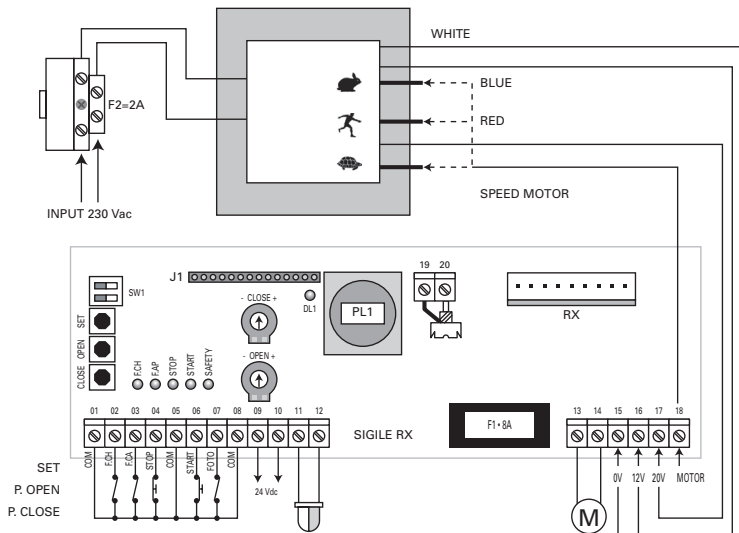

NORMES DE SÉCURITÉ GÉNÉRALE ATTENTION : Toute opération de montage, réparation ou réglage de l'appareil est interdite à du personnel non qualifié et si toutes les précautions nécessaires n'ont pas été prises pour éviter de possibles accidents : alimentation électrique interrompue (y compris d'éventuelles batteries tampon). Toute utilisation non prévue par ce livret d'instructions et/ou toute modification arbitraire apportée à ce produit ou à ses composants, soulève DASPI de toute responsabilité dérivant de dommages ou lésions consécutives à des choses, personnes ou animaux. Ce produit n'est pas adapté pour être installé en atmosphère explosive. **Conservé scrupuleusement le présent manuel en le joignant au fascicule technique de l'installation dans un lieu adapté et connu de tous les intéressés afin de le rendre disponible dans le futur.**

TYPE DE PRODUIT La centrale électronique SIGILE RX a été conçue pour commander un moteur mod. SKY C à 24 Vdc, pour des portes de sectionnement ou basculantes avec ressorts. Elle est pourvue de ralentissements, d'un embrayage électronique (réglable aussi bien en ouverture qu'en fermeture), d'un récepteur incorporé, d'un amorçage pour récepteur extractible et d'une fonction soft start qui garantit une plus grande durée de vie des organes mécaniques. La centrale est équipée d'une entrée programmable pour les dispositifs de sécurité, de 2 boutons-poussoirs en fonctionnement avec présence d'homme (pour le tarage des fins de course) d'un temps de travail fixe de 60 secondes et d'une lumière minutée à 90 secondes. DASPI ne s'assume aucune responsabilité en cas d'utilisation différente de celle prévue de la centrale SIGILE RX.

DESCRIPTION DES COMPOSANTS PRINCIPAUX

F1	Fusible de 8A protection accessoires 24v (moteur, clignotant, lumière et sortie 24v)	PCLOSE	Bouton-poussoir pour fermeture avec présence d'homme (tarage de la fin de course fermeture) en programmation permet la sélection du type de sécurité (bord sensible ou photocellule)
F2	Fusible de 2A de protection 220V primaire transformateur	POPEN	Bouton-poussoir pour ouverture avec présence d'homme (tarage de la fin de course en ouverture) en programmation permet le réglage du temps de fermeture automatique
SW1	Sélection fonction immeuble / préclignotant	CLOSE	Réglage de la force du moteur en fermeture
		OPEN	Réglage de la force du moteur en ouverture
RX	Connecteur pour récepteur extractible	J1	Module radio intégré
SET	Bouton-poussoir pour entrée programmation	PL1	Lumière de service (24Vdc max 10W)

Voyants de signalisation de l'état des entrées de la carte (pouvant être vérifiés après avoir alimenté la centrale)

F.CH	Indique l'état de la fin de course en fermeture, contact N.C. normalement allumé	START	Indique l'état de l'entrée commande start, contact N.O. normalement éteint
F.AP	Indique l'état de la fin de course en ouverture, contact N.C. normalement allumé	SAFE	Entrée pour dispositifs de sécurité (voir instructions pour la sélection du type de sécurité)
STOP	Indique l'état de l'entrée arrêt d'urgence, contact N.C. normalement allumé	DL1	Visualise l'état de programmation (apprentissage radio, refermeture automatique et type de sécurité)

Si ce qui est indiqué ci-dessus ne correspond pas, vérifier les branchements et l'efficacité des différents dispositifs branchés.

PROGRAMMATION ET RÉGLAGES DE LA CARTE

La programmation de la centrale doit toujours être exécutée avec la fin de course de fermeture occupée (porte fermée) ou après avoir alimenté la centrale et avant la commande START.

















PROGRAMMATION SW1:

	OFF	ON
SW1/1	Fonction immeuble exclue	Fonction immeuble habilitée (durant phase d'ouverture et durant le temps de fermeture automatique, la centrale n'accepte pas de commandes start)
SW1/2	Préclignotement exclu	Préclignotement habilité (le clignotement s'active 3 secondes avant le départ du moteur)

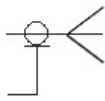
RÉGLAGES DESTRIMMERS:

CLOSE	Règle le couple du moteur durant la fermeture, quand le seuil programmé est dépassé le moteur s'arrête et inverse son sens pendant 2 secondes (sens des aiguilles d'une montre pour augmenter, sens contraire pour diminuer) non actif durant le ralentissement.
OPEN	Règle le couple du moteur durant l'ouverture, quand le seuil programmé est dépassé le moteur s'arrête et inverse son sens pendant 2 secondes (sens des aiguilles d'une montre pour augmenter, sens contraire pour diminuer) non actif durant le ralentissement.

DESCRIPTION DES BORNES Les entrées normalement closes N.C. si elles ne sont pas utilisées doivent être sautées. Si on utilise plusieurs contacts N.C. sur la même borne il faut les brancher en série, si en revanche on utilise plusieurs contacts N.O. sur la même borne, il faut les brancher en parallèle.

1		Entrée pour fin de course en fermeture, la première impulsion commande le ralentissement, la seconde l'arrêt. Contact N.C	13		Sortie pour moteur 24Vdc
2			14		
1		Entrée pour fin de course en ouverture, la première impulsion commande le ralentissement, la seconde l'arrêt. Contact N.C	15	 <p>15 branchée à la sortie transformateur 0 Vac 16 branchée à la sortie transformateur 12 Vac 17 branchée à la sortie transformateur 22 Vac 18 vitesse du moteur (Speed Motor) pouvant être sélectionnée sur 3 niveaux, par faston:</p> <p> Grande vitesse  Vitesse moyenne  Petite vitesse</p>	
3			16		
4		Entrée bouton-poussoir STOP s'il est enclenché il arrête toute manœuvre et annule la refermeture automatique. Contact N.C	17		
5			18		
5		Entrée bouton-poussoir START, commande le départ du moteur à l'arrêt, durant l'ouverture il arrête la manœuvre et durant la fermeture il inverse le mouvement. Contact N.O.	6		
7		Entrée systèmes de sécurité programmable : photocellules, bords sensibles mécaniques ou avec résistance (l'entrée standard est habilitée comme entrée photocellules actives seulement en fermeture, elle arrête la manœuvre et rouvre totalement. Contact N.C	20	 <p>Entrée antenne borne 20 pôle chaud, borne 19 antenne</p>	
8			8,2 Kohm		19
9		Sortie 24Vdc bornes : 9 positive – 10 négative	21	  <p>Entrée alimentation 230Vac</p>	
10			22		
11		Sortie clignotant 24 Vdc (11+ /12-) max 10W (1 clignotement par seconde durant l'ouverture, 2 durant la fermeture)			
12					

MISE EN FONCTION Alimenter la centrale et contrôler l'état des entrées (les voyants des contacts normalement fermés doivent être allumés). La programmation de la centrale doit toujours être exécutée avec fin de course de fermeture occupée (porte fermée) ou après avoir alimenté la centrale et avant la commande START.

PROGRAMMATION DE L'ENTRÉE DE SÉCURITÉ: L'entrée SAFETY est adaptée pour le branchement de photocellules bords de sécurité mécanique ou bords avec résistance; pour sélectionner le type de sécurité appuyer sur le bouton-poussoir SET, le voyant DL1 commence à clignoter, appuyer sur le bouton-poussoir P.CLOSE on entre dans la phase de sélection du dispositif de sécurité. Le voyant DL1 clignote cycliquement en montrant la programmation en cours :

- un clignotement toutes les 2 secondes pour la cote mécanique (s'inverse seulement durant la fermeture pendant environ 2 secondes) contact normalement fermé

- 2 clignotements toutes les 2 secondes pour cote avec résistance (s'inverse seulement durant la fermeture pendant environ 2 secondes)

ATTENTION ce n'est pas un contact normalement fermé, en condition normale sur les bornes on trouve une résistance de 8,2Kohms quand on appuie sur le bord la résistance va à 0 ohm. Le voyant SAFETY dans cette configuration n'est pas allumé en condition normale mais s'allume seulement si on appuie sur le bord.

- 3 clignotements toutes les 2 secondes pour photocellule (Standard – Programmation en usine) s'inverse seulement durant la fermeture et ouvre à nouveau totalement la porte. A chaque pression de la touche P.CLOSE le nombre des clignotements change selon le type de sécurité à installer. NB : après avoir sélectionné le type de sécurité pour sortir de la programmation, appuyer sur le bouton-poussoir SET

MÉMORISATION DES RADIOCOMMANDES Appuyer une fois sur le bouton-poussoir SET, le voyant DL1 commence à clignoter, la centrale est alors prête à acquérir un nouveau code (jusqu'à un maximum de 32 codes différents) en restant en attente du code pour une durée non supérieure à 11 secondes.

EFFACEMENT D'UNE RADIOCOMMANDE: Appuyer en même temps sur le bouton-poussoir SET et sur le bouton-poussoir P.CLOSE pendant une durée inférieure à une seconde, le voyant DL1 commence à clignoter rapidement, appuyer sur la touche de la radiocommande que l'on désire éliminer (la centrale reste en attente du code pendant une durée inférieure à 11 sec.)

EFFACEMENT DE TOUTES LES RADIOCOMMANDES DE LA MÉMOIRE: Appuyer en même temps sur le bouton-poussoir SET et sur le bouton-poussoir P.CLOSE et les maintenir enclenchés pendant plus de 11 secondes, durant ce temps le voyant DL1 clignote rapidement, quand le voyant s'éteint relâcher les 2 touches (Standard- Programmation en usine)

PROGRAMMATION DU TEMPS DE FERMETURE AUTOMATIQUE: Appuyer sur la touche SET (le voyant DL1 commence à clignoter), appuyer sur la touche P.OPEN dans les 11 secondes (le voyant DL1 clignote rapidement et la lumière s'allume toutes les secondes pour indiquer le temps de fermeture automatique que l'on est en train de programmer, ex. 30 allumages = 60 secondes). Quand on a établi le temps désiré, appuyer à nouveau sur la touche P.OPEN.

EXCLURE LA FERMETURE AUTOMATIQUE: Appuyer sur la touche SET (le voyant DL1 commence à clignoter) appuyer 2 fois de suite sur la touche P.OPEN dans les 11 secondes (le voyant DL1 s'éteint) (Standard- Programmation en usine)

RÉTABLISSMENT DES PROGRAMMATIONS D'USINE (STANDARD): Alimenter la centrale en maintenant la touche SET enclenchée jusqu'à l'allumage du voyant DL1, quand on relâchera la touche la fermeture automatique sera exclue, l'entrée SAFETY sera programmée pour fonctionnement avec photocellules et aucun transmetteur ne sera mémorisé.

TEST FINAL: A exécuter avec la porte à mi-course et seulement après avoir installé tous les dispositifs de sécurité prévus par les normes en vigueur afin de réduire tous les risques au minimum. Régler la force de poussée du moteur qui ne doit pas dépasser les limites programmées aux points indiqués par les normes en vigueur. Vérifier le bon fonctionnement de tous les dispositifs de sécurité installés afin de réduire au minimum tout risque éventuel. Instruire le personnel préposé à l'utilisation de l'automatisme sur les commandes respectives, dispositifs de sécurité et sur les dangers dérivant de l'utilisation de l'automatisme. Remplir le fascicule technique et les éventuelles obligations dérivant des normes en vigueur.

NORMAS DE SEGURIDAD GENERAL

Nos felicitamos con Ustedes por la óptima elección que han hecho. Su nuevo motoreductor electromecánico se ha producido en la base de calidades y fiabilidad elevadas; eso les garantizará rendimiento y seguridad en el tiempo. Adjuntas al presente manual encontrarán todas las informaciones útiles para el montaje de su motoreductor, y la salvaguardia de su seguridad.

Todos nuestros productos se han construido de conformidad con las normativas vigentes. Se recomienda utilizar solamente componentes originales tanto durante la fase de montaje como de mantenimiento. La prudencia de cualquier forma es insustituible y no existe regla mejor para prevenir los accidentes.

ATENCIÓN

Se prohíbe cualquier operación de montaje, reparación o regulación del equipo por parte de personal no capacitado y en caso de que no se hayan tomado todas las precauciones necesarias para evitar los posibles accidentes: alimentación eléctrica desconectada (incluyendo las posibles baterías de respaldo). Todos los componentes en movimiento se deben haber equipado con las oportunas protecciones.

ATENCIÓN: cualquier uso no previsto en esta libreta de instrucciones y/o cualquier modificación arbitraria realizada en este producto o en sus componentes libera la empresa DASPI de cualquier responsabilidad que derive de los consiguientes daños o lesiones a cosas, personas o animales. Conservar escrupulosamente el presente manual adjuntándolo al fascículo técnico de la instalación, en un lugar idóneo y conocido a todos los interesados, con el fin de volverlo disponible en el futuro.

Eliminar el material de embalaje que queda después de la instalación (cartón, plástico, poliestireno expandido, etc.), de conformidad con las normativas vigentes, recordando que en presencia de niños un bolso de plástico puede

resultar extremadamente peligroso.

Instruir el personal encargado del uso de la automatización en los sistemas de control y de seguridad que se han instalado en la instalación. Este producto no es apto para ser instalado en una atmósfera explosiva.

MANTENIMIENTO

ATENCIÓN: para cualquier tipo de mantenimiento, cortar la alimentación eléctrica. Para un mantenimiento correcto de la instalación donde se ha montado el motoreductor SKY, proceder como se indica a continuación: Controlar periódicamente la tensión de la cadena. Hacer realizar por personal capacitado la regulación del embrague electrónico (véase el relativo párrafo en el manual de instalación de la central electrónica). Lubricar periódicamente las guías de deslizamiento, los cables y los brazos de levantamiento de la puerta. En caso de anomalía de funcionamiento dirigirse a personal capacitado.

DEMOLICIÓN

La eliminación de los materiales se debe realizar cumpliendo con las normativas vigentes. En caso de recuperación de los materiales, es oportuno separarlos por tipo (cobre, aluminio, plástico, partes eléctricas, etc.). De cualquier forma están presentes materiales considerados peligrosos para los que los utilizan.

DESMANTELAMIENTO

Para desmantelar o desplazar la automatización a otra sede es necesario: Cortar la alimentación eléctrica y desconectar la instalación eléctrica.

Desmontar el cuadro de control y todos los componentes de la instalación. En caso de que algunos componentes resulten dañados o imposibilitados a ser removidos, proceder a su sustitución.



DISTANCIA DE SEGURIDAD



MECANISMOS EN MOVIMIENTO



NO INSTALAR LA AUTOMATIZACIÓN EN LUGARES LLENOS DE MEZCLAS EXPLOSIVAS



SHOCK ELÉCTRICO



UTILIZAR LOS GUANTES



UTILIZAR ANTEOJOS PARA SOLDADURA



MANTENER CARTIER EN PROTECCIÓN

TIPO DE PRODUCTO

El motoreductor SKY C se ha diseñado y construido para la apertura de puertas seccionales y oscilantes de resortes. DASPI no se asume ninguna responsabilidad para un uso diferente del previsto para el motoreductor SKY.

ATENCIÓN: El motoreductor SKY no se ha equipado con embrague mecánico y por lo tanto se debe instalar acoplándolo a la específica central de control DASPI o a una central equipada con embrague electrónico.

USO DE LA AUTOMATIZACIÓN

Importantes instrucciones de seguridad

Atención: es de fundamental importancia para la seguridad de las personas seguir las siguientes instrucciones. Conservar estas instrucciones. No permitir a los niños jugar con los controles fijos o móviles de la reja. Colocar los controles remotos de la reja fuera del alcance de los niños. Como la automatización se puede controlar a distancia o a vista mediante pulsador o control remoto, es imprescindible controlar frecuentemente la perfecta eficiencia de todos los dispositivos de seguridad. Se aconseja hacer controlar periódicamente (cada seis meses) por personal capacitado la regulación del embrague electrónico entregado. Para calibrar esta protección, consultar el párrafo "Regulación del embrague electrónico" en el manual de instrucciones de la central electrónica.

CONTROLES PRELIMINARES

Leer con la máxima atención lo que se ha indicado en el presente manual. Controlar que el producto no haya sufrido daños durante el transporte. Comprobar que la estructura de la puerta sea sólida y que la puerta se haya equilibrado bien durante su movimiento y no tenga puntos de fricción. Controlar que la instalación eléctrica sea conforme con las características pedidas por el motoreductor.

Comprobar que exista una adecuada instalación de puesta a tierra y que cada parte metálica de la instalación se haya conectado.

Comprobar que la maniobra manual de la puerta resulte siempre posible con facilidad. Recordarse que la automatización es una facilitación del uso de la puerta y no resuelve los problemas debidos a defectos o deficiencias de instalación o de falta de mantenimiento de la misma puerta.

INSTALACIÓN

Instrucciones de seguridad importantes para la instalación.

Advertencia: una instalación equivocada puede producir graves daños o heridas. Seguir escrupulosamente todas las instrucciones de instalación.

ENSAMBLADO DE LA GUÍA DE DESLIZAMIENTO Y DEL MOTOR.

La guía de deslizamiento está disponible en elementos largos 1 - 1,5 - 3 metros.

Preparar los estribos "S1" de conexión de la guía (solamente en la versión en piezas de 1-1,5 m), montando los 4 tornillos "V1" y las 4 tuercas "D1" en cada estribo (figura 1).

Posicionar en una superficie plana los elementos de la guía necesarios para alcanzar una longitud útil para la apertura completa de la puerta que se debe automatizar, teniendo presente que para las puertas estándar hasta 2,50 mt sirve una guía de 3 mt (figura 2). Conectar los diferentes elementos introduciendo en los específicos asientos "A" de la guía, las tuercas "D1" anteriormente montadas en los estribos "S1" y fijar los tornillos "V1", prestando atención a que los elementos se hayan apoyado bien cabeza contra cabeza (figura 2). Montar el estribo "S2" en el soporte del motor utilizando los específicos tornillos "V2" y las arandelas "R1"; introducir la guía anteriormente ensamblada en el específico asiento "B" y fijarla (figura 3). Introducir en el interior de la guía de deslizamiento el patín "C" orientándolo con el fin que el asiento "D" sea dirigido hacia la puerta (figura 4). Montar el estribo "S3" tensacadena introduciendo antes el tornillo "V3", luego el perno "E" y el piñón "F", y bloquear el perno "E" con la tuerca "D2" y la arandela "R2" (figura 5).

Introducir un cabo de la cadena "G" y hacerla correr en el específico

asiento "H" de la guía de deslizamiento, hasta hacerla salir del lado opuesto (figura 6). Hacer pasar el otro cabo de la cadena en el interior del estribo tensacadena, introducir la cadena en el asiento "H1" y hacerla correr hasta mitad de la guía de deslizamiento (figura 6). Tomar el cabo de la cadena que se ha hecho salir del asiento "H" y hacerlo regresar al asiento "H1" y, prestando atención a que la cadena engrane correctamente en los piñones, hacerla correr hasta llevar los dos cabos a una distancia de aproximadamente 100 mm. (figura 7).

Abrir las dos juntas que se encuentran en los cabos de la cadena y montar el plato de arrastre "L", haciendo entrar los pernos de las juntas en los agujeros del plato; luego cerrar cuidadosamente las dos juntas.

ATENCIÓN: orientar el plato cómo se representa en la figura (figura 8). Preparar el estribo delantero "S4" montando los tornillos "V1" y las tuercas "D1"; introducir hasta el tope el estribo haciendo correr las tuercas "D1" en los específicos asientos "A" de la guía y el tornillo "V3" del tensacadena en el específico agujero del estribo "S4"; luego fijar los tornillos "V1" (figura 9). Montar en el tornillo "V3" el distanciador "M" y la tuerca "D3" y regular provisionalmente la tensión de la cadena atornillando la tuerca "D3" (figura 9).

ATENCIÓN: tensar demasiado la cadena causa un aumento del ruido y podría deteriorar y/o llevar a la rotura algunos componentes mecánicos de la motorización.

VERSIÓN PREMONTADA 1,5 - 3 MT

En una superficie plana abrir y alinear los elementos de la guía suministrados ya montados con la cadena.

Conectar los diferentes elementos introduciendo en los específicos asientos "A" de la guía, las tuercas "D1" de los estribos "S1" y fijar los tornillos "V1", prestando atención a que los elementos se hayan apoyado bien cabeza contra cabeza (solamente 1,5 mt) (figura 2).

Montar el estribo "S2" en el soporte del motor, utilizando los específicos tornillos "V2" y las arandelas "R1"; introducir la guía que se ha montado anteriormente en el específico asiento "B" y fijarla prestando atención a que la cadena engrane correctamente con el piñón del motor (figura 3-7). Comprobar que la cadena engrane correctamente con el piñón tensacadena y regular provisionalmente la tensión de la cadena atornillando la tuerca "D3" (figura 9)

ATENCIÓN: tensar demasiado la cadena causa un aumento del ruido y podría deteriorar y/o determinar la rotura de los componentes mecánicos de la motorización.

Controlar cuidadosamente que la estructura donde se va a montar el motoreductor sea bien sólida; de lo contrario proceder a reforzarla.

Con la puerta cerrada trazar en la parte superior interna una línea vertical pasante por el centro de la puerta y prolongar la línea hasta la pared que se encuentra arriba (figura 10).

Medir abriendo la puerta el punto máximo de espacio ocupado en la altura "K" que es alcanzado por la misma puerta (figura 11). En caso de puertas oscilantes de tipo B trazar en la pared perpendicularmente con respecto a la línea vertical una línea horizontal, 10 mm más arriba que el punto "K" (figura 10) Para puertas de sección de tipo A, trazar en la pared perpendicularmente a la línea vertical una línea horizontal 10 mm más arriba que el árbol puerta resortes (figura 10). Posicionar el estribo "S5" alineándolo al centro de la línea vertical y con el borde inferior en la línea horizontal, fijarlo a la pared o al arquitrabe, utilizando tornillos y tacos adecuados realizando o una soldadura realizada a la perfección (figura 10).

Montar el motoreductor ensamblado antes conectando el estribo "S4" al estribo "S5" mediante el tornillo "V4", de la arandela "R3" y de la tuerca "D4"; no sirve bloquear con fuerza la tuerca (figura 12). Llevar la guía de deslizamiento a la posición horizontal, apoyando el motoreductor en un soporte adecuado (figura 13). Introducir en los específicos asientos "A" una tuerca "D1" por parte en el lado del motor e, interponiendo los distanciadores "N", montar los estribos "J" de fijación al techo con los tornillos "V1" (figura 14).

Fijar los estribos "J" de forma sólida al techo mediante los específicos tornillos y los tapones de expansión. Se aconseja instalar un par de estribos "J" en cada junta de la guía; en caso de guía en pieza única de 3 metros es suficiente un par de estribos "J". Fijar mediante tornillos o soldadura el estribo "S6" al borde superior interno de la puerta, alineándola al centro y montar el brazo "O" por medio del específico tornillo "V5" y de la tuerca "D4" (figura 15). Para las puertas oscilantes livianas se aconseja reforzar los puntos de unión del estribo. Realizar las conexiones eléctricas cómo se ha indicado en el manual de la central electrónica. La guía de deslizamiento se ha preparado para el paso de los cables de alimentación eléctrica (figura 16).

REGULACIÓN DE LOS FINALES DE CARRERA

Llevar manualmente la puerta a la posición de máxima apertura.

Realizar una maniobra de apertura del motoreductor utilizando el pulsador de accionamiento de apertura de hombre presente P.OPEN (véase abajo el esquema de la central electrónica), hasta alinear el asiento "D" del patín "C" con el brazo "O" (figura 17). Marcar con un rotulador imborrable el último eslabón que se puede ver debajo del soporte del motor en el lado izquierdo de la cadena (figura 18). Con el pulsador de accionamiento de cierre de hombre presente P.CLOSE (véase abajo el esquema de la central electrónica), hacer cerrar por unos veinte centímetros e instalar en la cadena con una simple presión la leva de accionamiento del final de carrera en correspondencia del eslabón que se ha marcado anteriormente (figura 20); prestar atención a que el elemento marcado coincida con el inicio de la leva; la primera intervención del final de carrera determina el inicio de la desaceleración, la segunda la parada del motor (figura 20).

CUIDADO: durante el ciclo normal, si el motor supera el umbral configurado, para e invierte, tanto en apertura como en cierre; durante la desaceleración este dispositivo de seguridad no interviene con el fin de permitir el cierre completo de la puerta. Llevar la puerta a la posición de cierre.

Realizar una maniobra de cierre del motoreductor utilizando el pulsador de accionamiento de cierre de hombre presente P.CLOSE (véase abajo el esquema de la central electrónica) hasta alinear el asiento "D" del patín "C" con el brazo "O" (figura 17). Marcar con un rotulador imborrable el último eslabón visible que se puede ver debajo del soporte del motor en el lado derecho de la cadena (figura 18). Con el pulsador de accionamiento de apertura de hombre presente P.OPEN (véase abajo el esquema de la central electrónica), hacer abrir por unos veinte centímetros e instalar en la cadena con una simple presión la leva de accionamiento del final de carrera, en correspondencia del eslabón que se ha marcado anteriormente (figura 19); prestar atención a que el elemento marcado coincida con el inicio de la leva; la primera intervención del final de carrera determina el inicio de la desaceleración, la segunda la parada del motor (figura 20).

CUIDADO: durante el ciclo normal, si el motor supera el umbral configurado, para e invierte, tanto en apertura como en cierre; durante la desaceleración este dispositivo de seguridad no interviene con el fin de permitir el cierre completo de la puerta.

Conectar al asiento "D" del patín "C" el brazo "O" utilizando el tornillo "V5" y la tuerca "D4", sin bloquear con fuerza para no perjudicar la articulación del brazo (figura 21).

CUIDADO: cortar o volver inutilizable la cerradura de la puerta, para evitar daños en la misma puerta o en la automatización.

Atención: si la puerta que se debe automatizar se ha equipado con una puerta peatonal, hay que instalar un interruptor de seguridad en serie con el contacto de PARADA de la central.

Realizar una maniobra de apertura - cierre para controlar la regulación correcta de los finales de carrera. La central se ha equipado con un tiempo de seguridad de 2 segundos, transcurridos los cuales, si no interviene el final de carrera por segunda vez, el motor se para y la luz de cortesía destella durante 4 segundos; eso indica que la calibración del final de carrera no es óptima. Realizar si necesario una regulación micrométrica de los finales de carrera, aflojando los tornillos "V6" y desplazando los microinterruptores "P" (figura 22). Fijar mediante los tornillos "V7" el cárter de protección (figura 23). Realizar la maniobra de desbloqueo manual para controlar el funcionamiento.

CUIDADO: en caso de que la puerta que se debe automatizar sea la única vía de escape hacia el exterior, hay que equiparla con el dispositivo kit de desbloqueo de la parte exterior "OPCIONAL".

Montar los dispositivos de seguridad obligatorios e instruir al personal encargado para el uso de la automatización acerca de los controles relativos, los dispositivos de seguridad, la maniobra de emergencia y la peligrosidad que deriva del uso de la automatización. Llenar el fascículo técnico y cumplir con las posibles obligaciones que derivan de las normas vigentes.

MANIOBRA DE EMERGENCIA O MANUAL

Tirar hacia abajo el pomo "F1" hasta desbloquear la puerta (figura 24).

Abrir manualmente la puerta.

Para restablecer la transmisión mover manualmente la puerta hasta el reenganche automático.

CENTRAL ELECTRÓNICA SIGILE/E RX

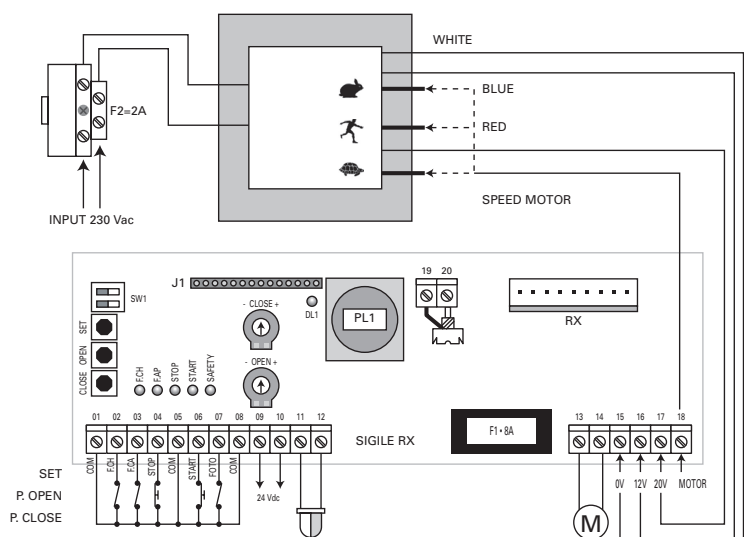

NORMAS DE SEGURIDAD GENERAL: ATENCIÓN: Se prohíbe cualquier operación de montaje, reparación o regulación del equipo por parte de personal no capacitado y en caso de que no se hayan tomado todas las precauciones necesarias para evitar los posibles accidentes: alimentación eléctrica desconectada (incluyendo las posibles baterías de respaldo). Cualquier uso no previsto en esta libreta de instrucciones y/o cualquier modificación arbitraria realizada en este producto o en sus componentes libera la empresa DASPI de cualquier responsabilidad que derive de los consiguientes daños o lesiones a cosas, personas o animales. Este producto no es apto para ser instalado en una atmósfera explosiva.

Conservar escrupulosamente el presente manual adjuntándolo al fascículo técnico de la instalación, en un lugar idóneo y conocido a todos los interesados, con el fin de volverlo disponible en el futuro.

TIPO DE PRODUCTO La central electrónica SIGILE se ha diseñado para controlar un motor modelo SKY C e 24 Vdc, para puertas seccionales u oscilantes de resortes. Se ha equipado con desaceleraciones, embrague electrónico (ajustable tanto en apertura como en cierre), receptor incorporado, unión para receptor extraíble y función de arranque suave que garantiza una mayor duración de los componentes mecánicos. La central se ha equipado con una entrada programable para los dispositivos de seguridad, 2 pulsadores con funcionamiento de hombre presente (para la calibración de los finales de carrera), un tiempo de trabajo fijo de 60 segundos y luz de cortesía temporizada de 90 segundos; DASPI no se asume ninguna responsabilidad para un uso diferente del que se ha previsto de la central SIGILE.

DESCRIPCIÓN DE LOS COMPONENTES PRINCIPALES

F1	Fusible de 8A de protección de los accesorios 24 v (motor, luz intermitente, luz de cortesía y salida de 24V)	PCLOSE	Pulsador para cierre de hombre presente (calibración del final de carrera de cierre); en programación permite la selección del tipo de seguridad (borde sensible o fotocélula)
F2	Fusible de 2A de protección 220V del primario del transformador	POPEN	Pulsador para apertura de hombre presente (calibración del final de carrera de apertura); en programación permite la regulación del tiempo de cierre automático
SW1	Selección de la función condominial / pre-intermitencia	CLOSE	Regulación de la fuerza del motor en cierre
		OPEN	Regulación de la fuerza del motor en apertura
RX	Conector para el receptor extraíble	J1	Módulo del radio integrado
SET	Pulsador para la entrada en la programación	PL1	Luz de cortesía (24Vdc máximo 10W)

Led de indicación del estado de las entradas de la tarjeta (se pueden controlar después de haber alimentado la central)

F.CH	Indica el estado del final de carrera de cierre, contacto N.C. normalmente encendido	START	Indica el estado de la entrada del mando Start, contacto n.o., normalmente apagado
F.AP	Indica el estado del final de carrera de apertura, contacto N.C. normalmente encendido	SAFE	Entrada para los dispositivos de seguridad (véanse las instrucciones para la selección del tipo de seguridad)
STOP	Indica el estado de la entrada de la parada de emergencia, contacto N.C. normalmente encendido	DL1	Visualiza el estado de programación (aprendizaje radio, recierre automático y tipo de seguridad)

En caso de que lo que se ha indicado antes no corresponda a verdad, controlar las conexiones y la eficiencia de los varios dispositivos conectados.

PROGRAMACIÓN Y REGULACIONES DE LA TARJETA La programación de la central siempre se debe realizar con los finales de carrera de cierre ocupado (puerta cerrada) o después de haber alimentado la central y antes del control de START.

PROGRAMACIÓN SW1:

	OFF	ON
SW1/1	Función condominial inhabilitada	Función condominial habilitada (durante la fase de apertura y durante el tiempo de cierre automático, la central no acepta instrucciones de start)
SW1/2	Predestello deshabilitado	Predestello habilitado (la luz intermitente se activa 3 segundos antes del arranque del motor)

REGULACIONES DEL TRIMMER:

CLOSE	Regula el par del motor durante el cierre; en el momento de la superación del umbral configurado, el motor para e invierte durante 2 segundos (hacia la derecha para aumentar, hacia la izquierda para disminuir); no activo durante la desaceleración.
OPEN	Regula el par del motor durante la apertura; en el momento de la superación del umbral configurado el motor para e invierte durante 2 segundos (hacia la derecha para aumentar, hacia la izquierda para disminuir); no activo durante la desaceleración.

DESCRIPCIÓN DE LOS BORNES En las entradas normalmente cerradas N.C., si no se utilizan, se deben poner unos puentes. Si se utilizan varios contactos N.C. todos en el mismo borne, los mismos se deben conectar en serie; si en cambio se utilizan varios contactos N.A. en el mismo borne, se deben conectar en paralelo.

1		Entrada para el final de carrera en cierre; el primer impulso controla la desaceleración, el segundo la parada. Contacto N.C	13		Salida para el motor 24Vdc
2			14		
1		Entrada para el final de carrera en apertura; el primer impulso controla la desaceleración, el segundo la parada. Contacto N.C	15		15 conectado a la salida del transformador 0 Vac
3			16		16 conectado a la salida del transformador 12 Vac
4		Entrada del pulsador de PARADA; si apretado para cualquier maniobra y cancela el recierre automático. Contacto N.C	17		17 conectado a la salida del transformador 22 Vac
5			18		18 velocidad del motor (Speed Motor), seleccionable en 3 niveles, mediante faston:
5		Entrada del pulsador de ARRANQUE; controla el arranque del motor desde parado; durante la apertura para la maniobra y durante el cierre invierte el movimiento. Contacto N. A.			
6					
7		Entrada de los sistemas de seguridad programable: fotocélulas, bordes sensibles mecánicos o resistivos (como configuración predeterminada la entrada se ha habilitado como entrada de las fotocélulas activas solamente durante el cierre; para la maniobra y vuelve a abrir completamente. Contacto N.C.	20		Entrada de la antena del borne 20 polo caliente; borne 19 de la pantalla de antena.
8			19		
9		Salida 24Vdc de los bornes: 9 positivo – 10 negativo	21		Entrada de alimentación 230 Vac
10			22		
11		Salida de la luz intermitente 24 Vdc (11+/12-) máximo 10W (1 destello por segundo durante la apertura, 2 destellos por segundo durante el cierre)			
12					

PUESTA EN FUNCIÓN Alimentar la central y controlar el estado de las entradas (los led de los contactos normalmente cerrados deben encontrarse encendidos). La programación de la central siempre se debe realizar con los finales de carrera de cierre ocupado (puerta cerrada) o después de haber alimentado la central y antes del control de START.

PROGRAMACIÓN DE LA ENTRADA DE SEGURIDAD: La entrada SAFETY es apta para la conexión de fotocélulas, los bordes de seguridad o los bordes resistivos; para seleccionar el tipo de seguridad apretar el pulsador SET, el led DL1 inicia a destellar; luego apretar el pulsador PCLOSE; se entra en la fase de selección del dispositivo de seguridad. El led DL1 destella cíclicamente mostrando la actual programación:

- un destello cada 2 segundos para el borde mecánico (invierte solamente durante el cierre durante aproximadamente 2 segundos) contacto normalmente cerrado.
- 2 destellos cada 2 segundos para el borde resistivo (invierte solamente durante el cierre durante aproximadamente 2 segundos)

ATENCIÓN no es un contacto normalmente cerrado; en condiciones normales en los bornes se encuentra presente una resistencia de 8,2 Kohmios; con el borde apretado la resistencia va a 0 ohmios. El led SAFETY en esta configuración no resulta encendido en condiciones normales sino se enciende solamente con el borde apretado.

- 3 destellos cada 2 segundos por fotocélula (Configuración predeterminada de fábrica) invierte solamente durante el cierre y vuelve a abrir completamente la puerta. A cada presión de la tecla PCLOSE cambia el número de los destellos en función del tipo de seguridad que se debe instalar.

CUIDADO: después de haber seleccionado el tipo de seguridad para salir de la programación apretar el pulsador SET

MEMORIZACIONES DE LOS CONTROLES RADIO: Apretar una vez el pulsador SET; el led DL1 empieza a destellar; la central ahora está lista para adquirir un nuevo código (hasta un máximo de 32 códigos diferentes) quedando a la espera del código durante un tiempo no superior a los 11 segundos.

CANCELACIÓN DE UN CONTROL RADIO: Apretar contemporáneamente el pulsador SET y el pulsador PCLOSE durante no más de un segundo; el led DL1 empieza a destellar rápidamente; apretar la tecla del control radio que se desea eliminar (la central permanece a la espera del código durante no más de 11 seg.).

CANCELACIÓN DE TODOS LOS CONTROLES RADIO DE LA MEMORIA: Apretar contemporáneamente el pulsador SET y el pulsador PCLOSE y mantenerlos apretados durante más de 11 segundos; durante este tiempo el led DL1 destella rápidamente; en el momento del apagamiento del led, soltar las 2 teclas (Configuración predeterminada de fábrica).

CALIBRACIÓN DEL TIEMPO DE CIERRE AUTOMÁTICO: Apretar la tecla SET (el led DL1 empieza a destellar); dentro de 11 segundos apretar la tecla POPEN (el led DL1 destella rápidamente y la luz de cortesía se enciende cada segundo para indicar el tiempo de cierre automático que se está configurando; por ejemplo 30 encendidos = 30 segundos). Establecido el tiempo deseado, volver a apretar la tecla POPEN.

INHABILITACIÓN DEL CIERRE AUTOMÁTICO: Apretar la tecla SET (el led DL1 empieza a destellar); dentro de 11 segundos apretar la tecla POPEN por 2 veces seguidas (el led DL1 se apaga) (Configuración predefinida de fábrica).

RESTABLECIMIENTO DE LAS CONFIGURACIONES DE FÁBRICA (PREDETERMINADAS): Alimentar la central manteniendo apretada la tecla SET, hasta el encendido del led DL1; en el momento en que se suelte el cierre automático se inhabilitará la entrada SAFETY configurada para el funcionamiento con fotocélulas y ningún transmisor memorizado.

ENSAYO:

Se debe realizar con la puerta a mitad de su carrera y solamente después de haber instalado todos los dispositivos de seguridad previstos en las normativas vigentes, con el fin de reducir al mínimo todos los riesgos. Regular la fuerza de empuje del motor que no debe superar los límites impuestos en los puntos indicados por las normativas vigentes. Comprobar el correcto funcionamiento de todos los dispositivos de seguridad instalados, con el fin de reducir al mínimo cualquier posible riesgo. Instruir al personal encargado para el uso de la automatización acerca de los controles relativos, los dispositivos de seguridad y la peligrosidad que deriva del uso de la automatización. Llenar el fascículo técnico y cumplir con las posibles obligaciones que derivan de las normas vigentes.

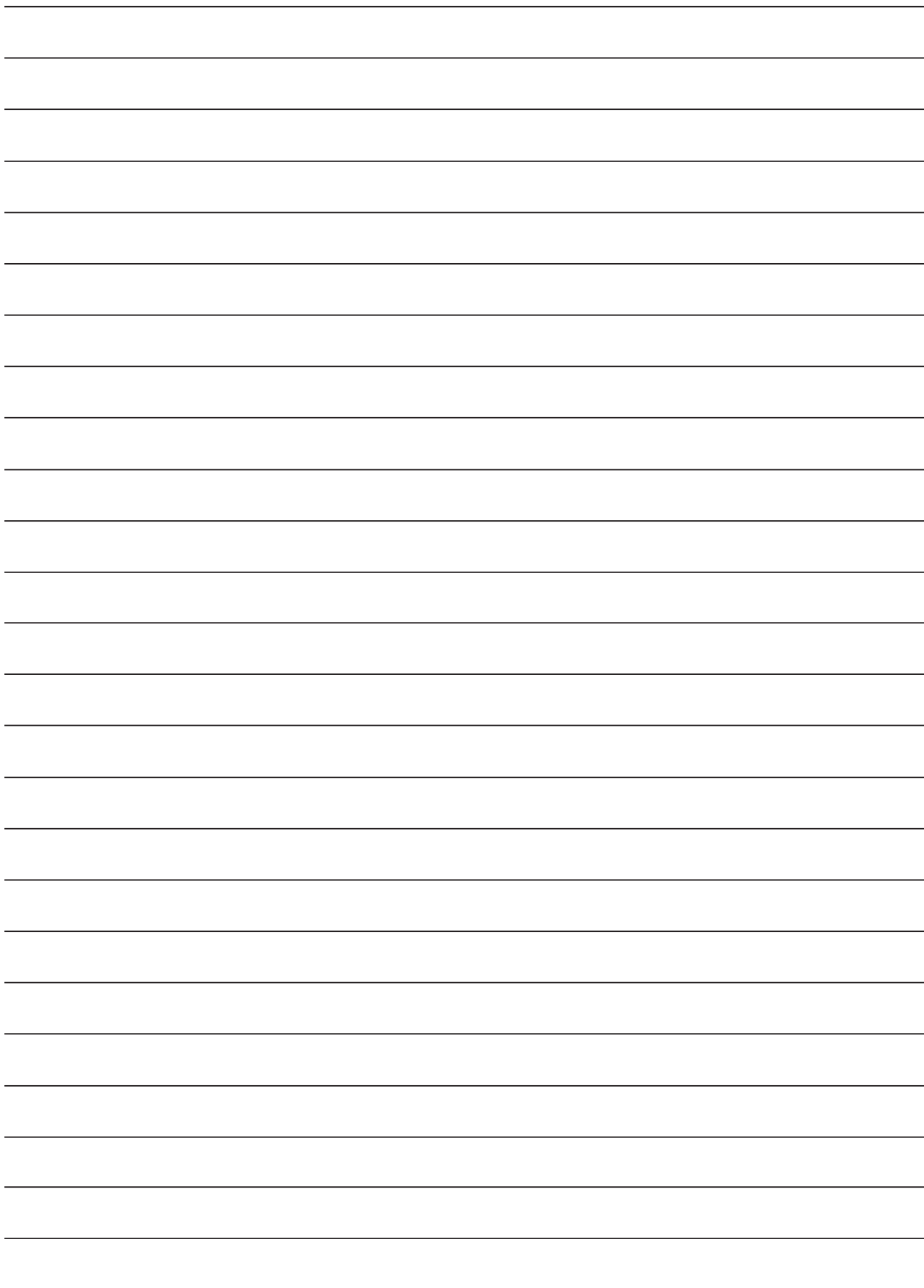

DICHIARAZIONE CE DI CONFORMITA' TIPO "B"

DIRETTIVA 89/392 CEE E SUCCESSIVE MODIFICHE • RECEPIMENTO NAZIONALE DPR 459/96

*Motoriduttore per porte sezionali: modello **SKY C** (tutti i tipi)*

E' conforme alle seguenti direttive:

Direttiva 89-392 CEE e successive modifiche DPR 459/96 Allegato 1

Direttiva 73/23 CEE apparecchi a bassa tensione
norme armonizzate: **EN 60204-1, EN 60335-2-56**

Direttiva 89/336 CEE compatibilità elettromagnetica
norme armonizzate **EN 55022, IEC 1000-3-2, IEC 1000-3-3**

E' FATTO DIVIETO, PER LA MACCHINA OGGETTO DELLA PRESENTE DICHIARAZIONE, DI ESSERE MESSA IN SERVIZIO PRIMA CHE LA MACCHINA IN CUI SARA' INCORPORATA O ASSIEMATA, NEL CASO SPECIFICO "PORTA SEZIONALE AUTOMATICA", SIA STATA DICHIARATA CONFORME ALLE DISPOSIZIONI DELLA NORMATIVA.

Thiene 01/05/2006

DASPI AUTOMAZIONE CANCELLI S.r.l
via Copernico 76/78,
36034 Malo • Vicenza • Italia

Spinella Denis
Legale Rappresentante

DASPI AUTOMAZIONE CANCELLI S.R.L. SI
RISERVA IL DIRITTO DI APPORTARE TUTTE LE
MODIFICHE CHE RITERRA' OPPORTUNO AL FINE
DI MIGLIORARE I PRODOTTI PRESENTI NEL
SEGUENTE MANUALE. LE ILLUSTRAZIONI E
FOTOGRAFIE SONO PURAMENTE INDICATIVE.
E' VIETATO L'USO E LA RIPRODUZIONE
ANCHE PARZIALE DEL MATERIALE QUI
PRESENTATO.
TUTTI I DIRITTI SONO RISERVATI.

DASPI AUTOMAZIONE CANCELLI S.R.L.
RESERVES THE RIGHT TO MAKE EVERY
OPPORTUNE CHANGE IN ORDER TO IMPROVE
ITS PRODUCTS. APPEARING IN THIS MANUAL.
THE PICTURES AND PHOTOGRAPHS ARE
JUST AS AN INDICATION. EVERY USE AND
REPRODUCTION OF THE HERE MENTIONED
PRODUCTS, OR OF PART OF THEM, IS
FORBIDDEN.
ALL RIGHTS ARE RESERVED.

DASPI AUTOMAZIONE CANCELLI S.R.L. SE
RÉSERVE LE DROIT D'APPORTER TOUTES LES
MODIFICATIONS QU'ELLE
JUGE BONNES POUR AMÉLIORER
LES PRODUITS PRÉSENTS DANS CE MANUEL.
LES ILLUSTRATIONS ET LES PHOTOGRAPHIES
SONT PUREMENT INDICATIVES. IL EST
INTERDIT L'EMPLOI ET LA REPRODUCTION
MÊME PARTIELLE DE CES DOCUMENTS SANS
ACCORD ÉCRIT. TOUTS LES DROITS ÉTANT
RÉSERVÉS.

DASPI AUTOMAZIONE CANCELLI S.R.L. SE
RESERVA EL DERECHO DE HACER TODAS
LAS MODIFICACIONES NECESARIAS PARA
MEJORAR LOS PRODUCTOS PRESENTADOS
EN ESTE MANUAL. LAS ILUSTRACIONES
Y FOTOGRAFÍAS SON INDICATIVAS.
SE PROHÍBE EL UTILIZO Y LA REPRODUCCIÓN
DE LOS MATERIALES PRESENTADOS,
O DE UNA PARTE DE ÉSTE.
TODOS LOS DERECHOS ESTÁN RESERVADOS.

1°

2006

 **DASPI**®

DASPI AUTOMAZIONE CANCELLI S.R.L.
via Copernico 76/78
36034 Malo • (VI) • Italy
tel. ++39 0445 602261
fax ++39 0445 585035
www.daspi.it • info@daspi.it