

[POWER COMMANDER V]

2009 SUZUKI RMZ450

Manual de instrucciones



LISTA DE COMPONENTES

- 1 Power Commander
- 1 Cable USB
- 1 CD- ROM
- 1 Manual de instrucciones
- 2 Adhesivos Power Commander
- 2 Adhesivos Dynojet
- 2 Cintas Velcro
- 1 Gamuza con alcohol

**¡EL CONTACTO DEBE ESTAR
APAGADO ANTES DE INICIAR LA
INSTALACIÓN!**

TAMBIÉN PUEDE DESCARGAR EL SOFTWARE
Y LOS ÚLTIMOS MAPAS
ACTUALIZADOS DEL POWER COMMANDER
DESDE NUESTRO SITIO WEB:
www.powercommander.com

**POR FAVOR, LEA ATENTAMENTE TODAS LAS INSTRUCCIONES
ANTES DE COMENZAR LA INSTALACIÓN**

Dynojet

2191 Mendenhall Drive North Las Vegas, NV 89081 (800) 992-4993 www.powercommander.com

POWER COMMANDER V

GUÍA DE LA ENTRADA DE ACCESORIOS

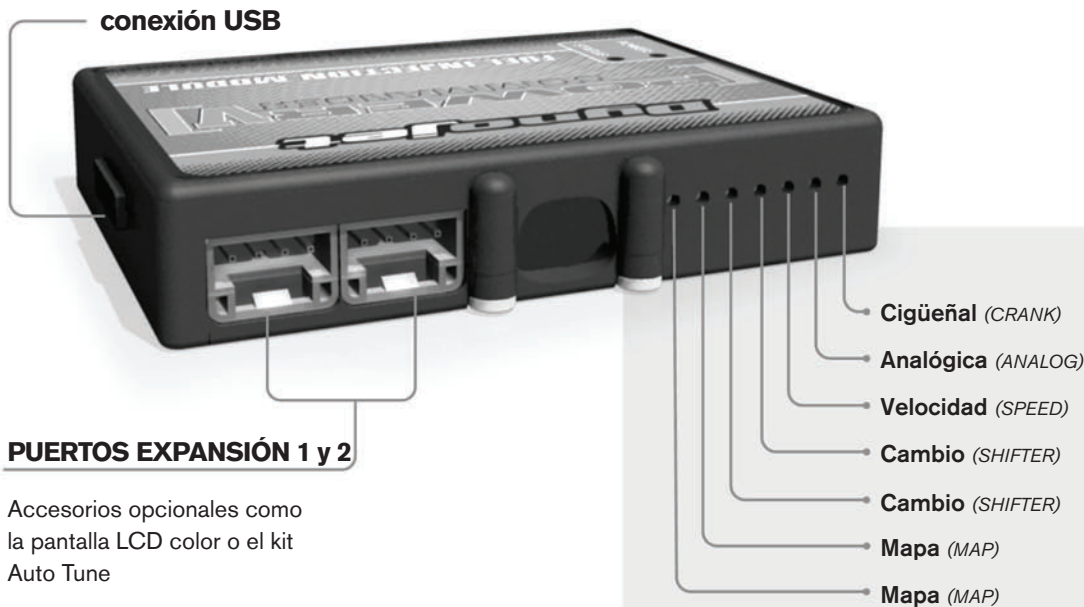

Conexiones de los cables:

Para conectar los cables al PCV, primeramente extraiga la tapa de goma de la parte posterior de la unidad y suelte los tornillos correspondientes a cada entrada. Utilice unas pinzas pela-cables del calibre 22-24 (AWG) para pelar los cables unos 10mm desde el extremo. Introduzca el cable en el orificio correspondiente del PVC hasta que ya no pueda más y seguidamente vuelva a colocar el tornillo. Vuelva a colocar la tapa de goma.

NOTA: Le resultará más fácil introducir los cables si los estaña mediante soldadura.

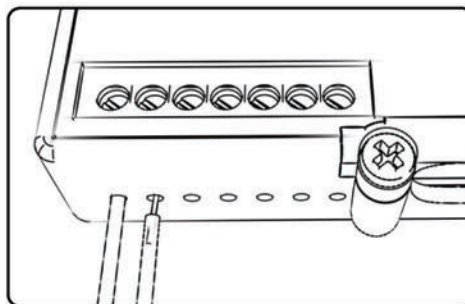

ENTRADAS DE ACCESORIOS

Map -

El PCV es capaz de cargar dos mapas básicos diferentes. Podrá intercambiar al instante estos dos mapas si conecta un interruptor en las entradas de mapa (MAP) Puede utilizar cualquier interruptor del tipo abierto/cerrado. La polaridad de los cables no importa. Si utiliza el kit Auto Tune, una posición cargará un mapa básico y la otra le permitirá activar el modo "aprendizaje". Cuando el interruptor esté en la posición "CERRADO", se activará el Autotune.

Shifter -

Estas entradas son para utilizar el cambio rápido de Dynojet. Conecte los cables del cambio rápido Dynojet a las entradas SHIFTER. La polaridad de los cables no importa.

Speed -

Si su aplicación incorpora un sensor de velocidad, podrá desviar la señal del sensor a través de un cable de derivación que se conectará a esta entrada. Ello le permitirá calcular la posición de marcha en el software del centro de control. Una vez establecida la posición de la marcha, podrá modificar su mapa en función de la marcha entrada, así como establecer los tiempos de corte del encendido según la marcha, cuando use el cambio rápido.

Analog -

Esta entrada es para una señal de 0-5 voltios, como la temperatura del motor, presión de admisión, etc. Una vez establecida esta entrada, podrá modificar la curva de la gasolina en el software del centro de control, según la entrada.

Crank -

NO realice ninguna conexión en este puerto sin haber recibido instrucciones concretas por parte de Dynojet. Se utiliza para transmitir los datos de posición del cigüeñal de un módulo a otro.



FIG.A

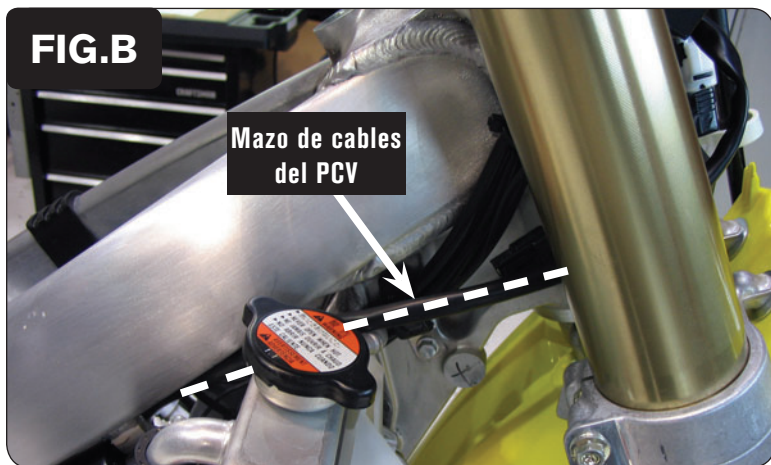

FIG.B

Mazo de cables
del PCV

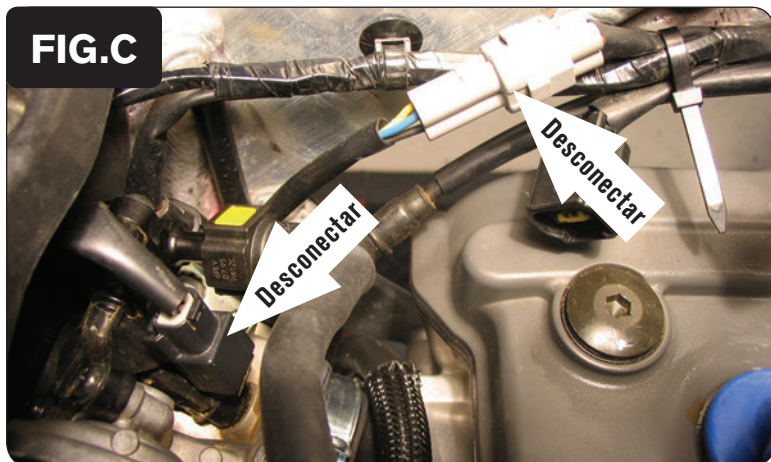

FIG.C

Desconectar

Desconectar

1. Desmontar el sillín, el depósito de la gasolina y la placa de matrícula delantera.
2. Con el velcro que se suministra, sujetar el PCV en la parte trasera de la placa de matrícula. Limpiar previamente ambas superficies de contacto con la gamuza con alcohol (Fig. A).
3. Hacer pasar el mazo de cables del PCV entre el chasis y el tubo de la horquilla del lateral derecho de la moto.
4. Continuar guiando el mazo de cables del PCV por el lateral derecho de la moto, haciéndolo pasar por la parte interior del chasis, hacia el cuerpo del acelerador (Fig. B).
5. Desconectar el mazo de cables de serie del inyector (Fig. C).
6. Desconectar el conector del Sensor de Posición del Acelerador (Fig. C).
Se trata de un conector de color GRIS con 3 clavijas.



7. Conectar el mazo de cables del PCV en línea con el mazo de cables de serie y el inyector (Fig. D).



8. Conectar el mazo de cables del PCV en línea con los conectores del TPS de serie (Fig. E).

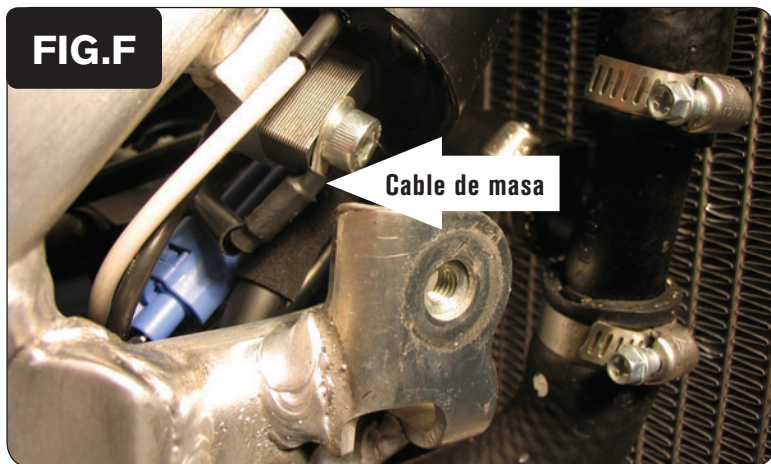

9. Usar uno de los tornillos de sujeción de la bobina de encendido para conectar el cable de masa del PCV (Fig. F).

La bobina se encuentra en el lateral derecho de la moto, detrás del radiador.

10. Volver a montar la placa de matrícula delantera, el depósito de gasolina y el sillín.