

GB Subject to change
D Änderungen vorbehalten
NL Wijzigingen voorbehouden
F Sous réserve de modifications
E Reservado el derecho de modificaciones técnicas
P Reservado o direito a modificações
I Con riserva di modifichie
S Ändringar förbehålles
FIN Pidätämme oikeuden muutoksiin
N Rett till endringer forbeholdes
DK Ret til ændringer forbeholdes

FERM[®]

JUST A PERFECT TOOL

Art. no. CTM1009
FCT-300



GB	USERS MANUAL	04
D	GEBRAUCHSANWEISUNG	10
NL	GEbruIKSAANWIJZING	16
F	MODE D'EMPLOI	22
E	MANUAL DE INSTRUCCIONES	28
P	MANUAL DE INSTRUÇÕES	34
I	MANUALE UTILIZZATI	40
S	BRUKSANVISNING	46
FIN	KÄYTTÖOHJE	52
N	BRUKSANVISNING	58
DK	BRUGERVEJLEDNING	64



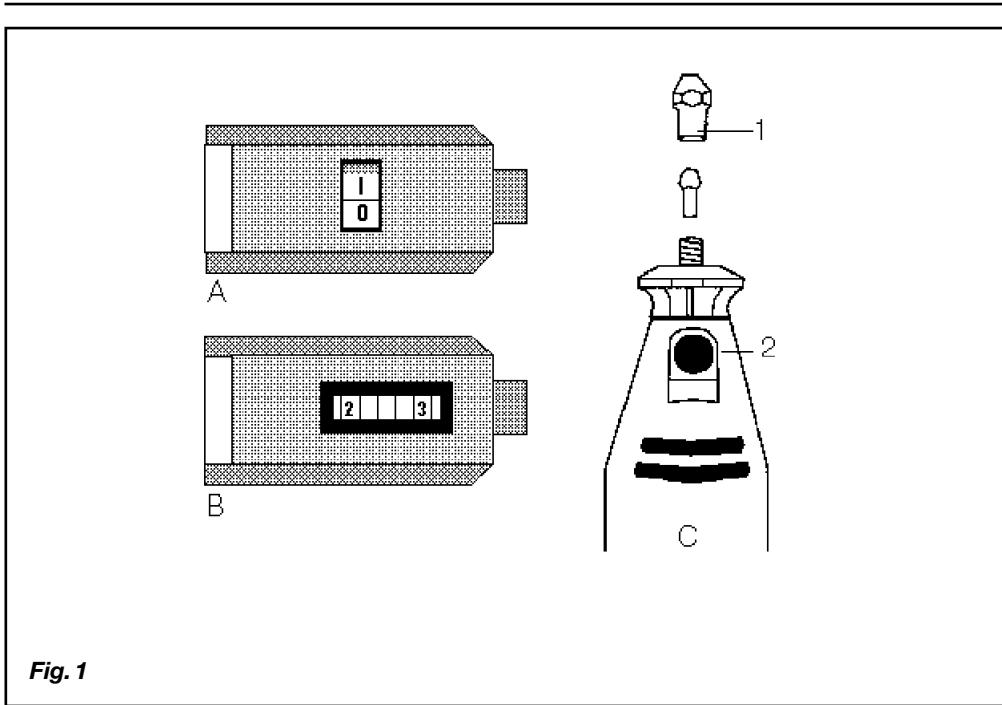

Fig. 1

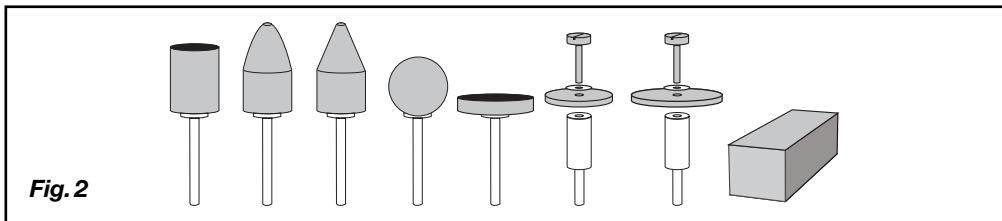

Fig. 2

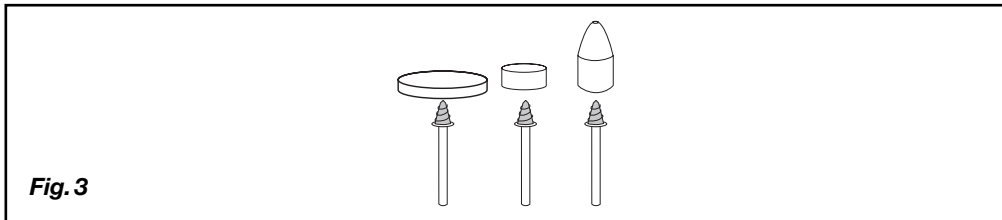

Fig. 3

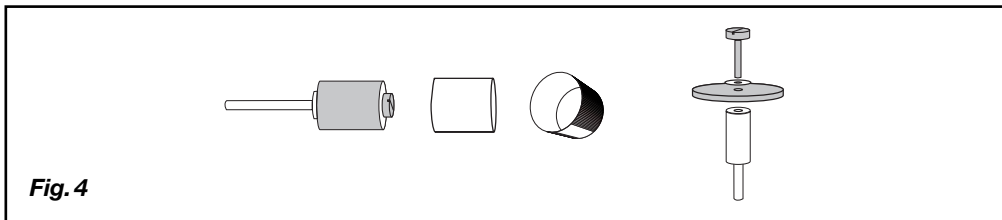
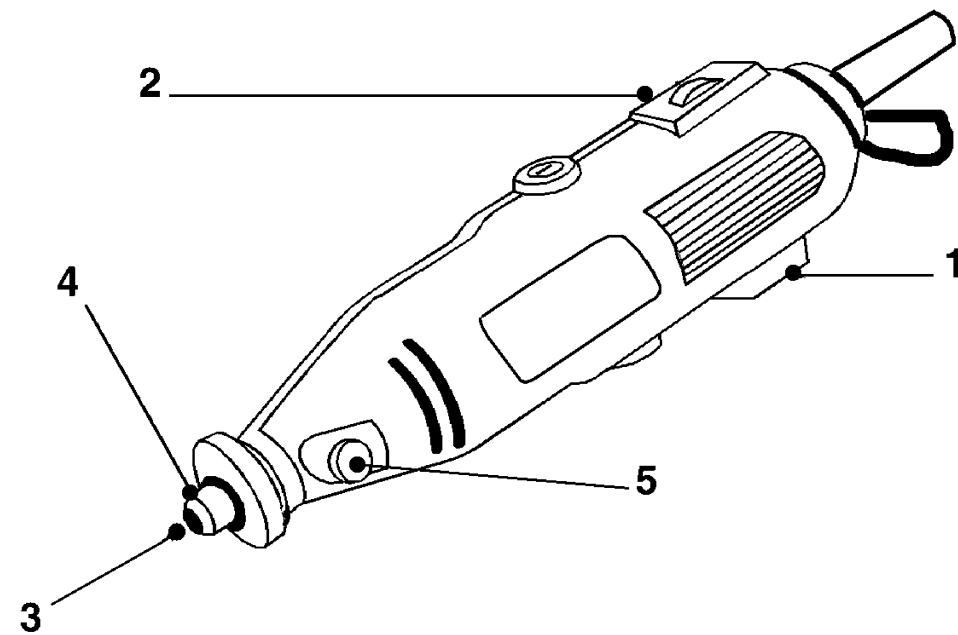

Fig. 4

Exploded view



Spare parts list FCT-400F

Ferm no.	Description	Position no.
406680	Switch	1
406681	Graphite brush	-
406682	Line print	2
406683	collet chuck 3,2 mm	3
406684	collet chuck 2,4 mm	3
406685	Collet chuck holder	4
406686	Blocking knob	5
406708	Flexible shaft	-

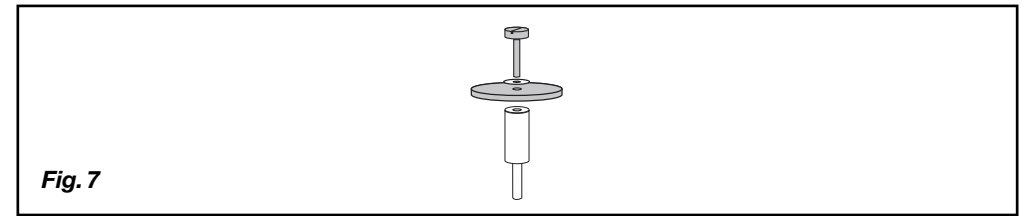
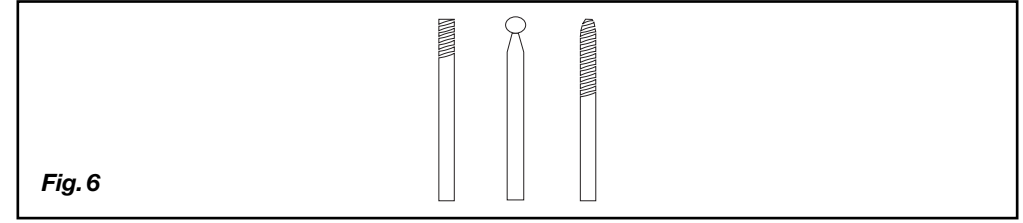
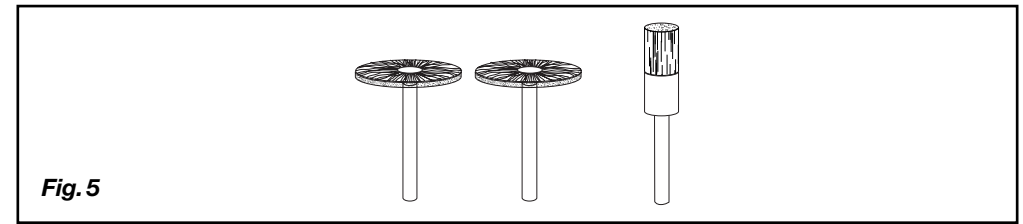

COMBITOOL

The numbers in the following text correspond with the pictures at page 2 + 3.



Warning! Always read the instructions for electrical products carefully before use. It will help you understand your product more easily and avoid unnecessary risks. Keep this instruction manual in a safe place for future use.

Contents

1. Machine data
2. Safety instructions
3. Assembly of accessories
4. Maintenance

1. MACHINE DATA

Technical specifications

Voltage	230 V~
Frequency	50 Hz
Power input	135W
No load speed	15.000–35.000/min
Capacity of spring chuck	3.2 + 2.4 mm
Weight	0.637 kg
Lpa (sound pressure)	69 dB(A)
Lwa (sound power)	82 dB(A)
Vibration value	15 m/s ²

Package contents

The package contains:

- 1 Combitool
- 1 Spring chuck spanner
- 40 Accessories
- 1 Case
- 1 Instructions for use
- 1 Safety section
- 1 Guarantee card

Check the machine, loose parts and accessories for transport damage.

CE KONFORMITETSERKLÆRING (DK)

Vi erklærer herved, udelukkende på eget ansvar, at dette produkt opfylder følgende standarder eller standardiserede dokumenter:

EN50144-1:1995, EN50144-2-3:1994, EN55014-1:1993 + A1:1997, EN61000-3-2:1995 + A13:1997, EN61000-3-3:1995, EN55014-2:1997

i henhold til bestemmelserne i direktiverne:

98/37/EØF, 73/23/EØF, 89/336/EØF

01-09-2004

ZWOLLENL

W. Kamphof
Quality department

Det er vores hensigt til stadighed at forbedre vores produkter, og vi forbeholder os derfor til enhver tid retten til at ændre produktspecifikationerne uden forudgående varsel.

Ferm BV • Lingenstraat 6 • 8028 PM Zwolle • Holland

Fræsning

Fig. 7

Materiale	Hastighed
Stål	5
Aluminium, messing	3
Plastic	5

4. VEDLIGEHOLDELSE



Sørg for at maskinen ikke står under strøm, når der udføres vedligeholdelsesarbejder på mekanikken.

Maskinerne fra Ferm er udviklet til at fungere længe uden problemer med et minimum af vedligeholdelse. Ved at rengøre maskinen regelmæssigt og behandle den korrekt, bidrager de til en længere levetid for maskinen.

Rengøring

Rengør regelmæssigt maskinkappen med en blød klud, helst efter hvert brug. Sørg for at ventilationshullerne er fri for støv og snavs. Brug en blød klud, der er vædet i sæbevand til at fjerne hårdnakket snavs. Brug ingen opløsningsmidler, så som benzin, alkohol, ammoniak, osv. Den slags stoffer beskadiger kunststofdelene.

Smøring

Maskinen behøver ingen ekstra smøring.

Fejl

Skulle en fejl opstå, f.eks. pga. slidtage af en enhed, kontakt venligst serviceadressen på garantibeviset. På bagsiden af denne manual finder du en tegning med alle dele, der kan bestilles.

Miljø

For at undgå transportbeskadigelse leveres maskinen i en solid emballage. Emballagen er så vidt muligt lavet af genbrugsmateriale. Genbrug derfor emballagen.



Defekte og/eller kasserede elektriske eller elektroniske maskiner skal afleveres på en genbrugsplads.

Garanti

Læs det separat vedlagte garantikort for garantibetingelserne.

2. SAFETY INSTRUCTIONS

The following pictograms are used in these instructions for use:



Read instructions carefully



In accordance with essential applicable safety standards of European directives



Class II machine – Double insulation – You don't need any earthed plug.



Denotes risk of personal injury, loss of life or damage to the tool in case of non-observance of the instructions in this manual.



Indicates electrical shock hazard.



Immediately unplug the plug from the mains electricity in the case that the cord gets damaged and during maintenance



Faulty and/or discarded electrical or electronic apparatus have to be collected at the appropriate recycling locations.

Special safety instructions

- Always keep the cord away from the moving parts of the machine.
- In the case of locking, switch the machine off immediately and remove the plug from the mains.
- Compare the maximum number of revolutions allowed of the accessories with the number of revolutions of the machine.
- When you put the machine away the engine must be switched off and moving parts must have reached a standstill.
- Never attach an assembly spanner to your machine with a piece of string or anything similar.
- Never use the axle locking button if the machine is operating.
- Make sure that the spring chuck diameter is the same as the axle diameter of the accessory.
- Use a clamping device for securing the work piece.
- Keep your hands away from the work piece.

Electrical safety

When using electric machines always observe the safety regulations applicable in your country to reduce the risk of fire, electric shock and personal injury. Read the following safety instructions and also the enclosed safety instructions. Keep these instructions in a safe place!



Always check that the power supply corresponds to the voltage on the rating plate.



The machine is double insulated in accordance with EN50144; therefore no earth wire is required.

Replacing cables or plugs

If the mains cable becomes damaged, it must be replaced with a special mains cable available from the manufacturer or the manufacturer's customer service. Dispose of old cables or plugs immediately after replacing them with new ones. It is dangerous to connect the plug of a loose cable to a socket.

Using extension cables

Only use an approved extension cable suitable for the power input of the machine. The minimum conductor size is 1.5 mm². When using a cable reel always unwind the reel completely.

3. ASSEMBLY OF ACCESSORIES

Assembly of accessories

Fig. 1



Before assembly always remove the plug from the mains.



Warning! Change accessories by inserting an accessory into the collet (or chuck) as far possible to minimize run out and unbalance.

Press down the axle locking button (2) and hold it down. Using the spring chuck spanner you can undo the spring chuck (1). Put the accessory in its place. Hold down the axle locking button when you fasten the spring chuck with the spring chuck spanner.

Operation

Switch on the machine by engaging the on/out switch (A) By adjusting the adjusting wheel (B) you can regulate the speed of the Combi tool. Do not put the machine down when the motor is still running. Do not place the machine on a dusty surface. Dust particles may enter the mechanism.



Too high a load at a low speed of the Combi tool can burn out the engine.

Accessories for the Combitool

Ferm does not deliver spare accessories for the Combitool. The Combitool is designed to use the standard accessories of Dremel, Black & Decker, Bosch or Proxxon. Always check that the maximum rpm of the accessory is suitable for the maximum speed of the Combitool.

Før et stykke tilbehør bruges, skal man altid kontrollere, om tilbehørets tilladte omdrejningstal kan tåle Combitool's maksimale hastighed.

Slibesten

Fig. 2

Hvis en slibesten skal bruges for første gang, skal man bruge vådstenen til afbalancering af slibestenen. Vådstenene kan også bruges for at give slibestenen en speciel form.

Materiale	Hastighed
Sten, skal	1
Stål	5
Aluminium, messing	2
Plastic	1

Filtskiver og -spids

Fig. 3

Tilbehør af filt skal monteres på akslen, der medfølger.

Materiale	Hastighed
Stål	5
Aluminium, messing	2
Plastic	1

Filtskiver og -spids: Slibebånd og -skiver

Fig. 4

Materiale	Hastighed
Træ	6
Stål	1
Aluminium, messing	3
Plastic	1

Børster af rustfrit stål og børster, der ikke er af metal

Fig. 5

Materiale	Hastighed
Sten, skal	2
Aluminium, messing	2

Fræsebit, graverspids og bor

Fig. 6

Materiale	Hastighed
Træ	Max
Stål	3
Aluminium, messing	6
Plastic	1



Kontroller altid om netspændingen svarer til værdien på typeskiltet.



Maskinen er dobbeltisoleret i henhold til EN50144; det er derfor ikke nødvendigt med en jordledning.

Udskiftning af ledninger eller stik

Hvis netledningen er blevet beskadiget, skal den udskiftes med en speciel netledning, som kan fås via fabrikanten eller fabrikantens kundeservice. Gamle ledninger og stik skal kasseres, når de er blevet udskiftet med nye. Det er farligt at sætte stikket på en løs ledning i en stikkontakt.

Ved brug af forlængerledninger

Brug udelukkende godkendte forlængerledninger, der er beregnede til maskinens effekt. Lederne skal have et gennemsnit på mindst 1,5 mm². Hvis forlængerledningen sidder på en tromle, rulles ledningen helt af.

3. MONTERING AF ACCESSOIRER



Træk for monteringen altid stikket ud af stikkontakten.



Advarsel! Udskift tilbehør ved at indsætte tilbehøret i spændetangen (eller spændepatronen) i det omfang, det er muligt, for at minimere et dødt batteri og ubalance.

Montering af accessoarer

Fig. 1

Tryk på akse-blokeringsknappen (2) og hold den indtrykket. Ved hjælp af spændetangsnoglen kan man nu dreje spændetangen (1) løs. Anbring tilbehøret. Hold akse-blokeringsknappen indtrykket mens spændetangen skrues fast ved hjælp af spændetangsnoglen.

Betjening

Kobl maskinen til ved at trykke på tænd/sluk kontakten (A). Ved at indstille indstillingshjulet 1 (B) kan Combitool'ets hastighed reguleres. Set først maskinen ned, når motoren er holdt helt op med at arbejde. Opbevar aldrig maskinen på et stovet sted. Stovpartikler kan i så fald trænge ind i mekanismen.



Hvis Combitool'et ved en lav hastighed udsættes for en for stor belastning, kan dette medføre, at motoren brænder sammen.

Tilbehør til Combitool

Ferm leverer ikke noget specielt tilbehør til Combitool. Alt standard tilbehør fra Dremel®, Black & Decker®, Bosch® eller Proxxon® kan bruges sammen med Combitool.

Grinding stones

Fig.2

When using a grinding stone the first time, use the dressing stone to balance it. The dressing stone can also be used for cleaning the surface or to give the grinding stone a special shape.

Material	Speed setting
Stone, shell	1
Steel	5
Aluminium, brass	2
Plastic	1

Felt wheels and tip

Fig.3

The felt wheels or tip should be screwed on the mandrel.

Material	Speed setting
Steel	5
Aluminium, brass	3
Plastic	5

Sanding bands and disc

Fig. 4

Material	Speed setting
Wood	6
Steel	1
Aluminium, brass	3
Plastic	1

Stainless steel brushes and bristle brush

Fig. 5

Material	Speed setting
Stone, shell	2
Aluminium, brass	2

High speed cutter, Diamond wheel point and Drill

Fig. 6

Material	Speed setting
Stone, shell	Max
Steel	3
Aluminium, brass	6
Plastic	1

Abrasive disc

Fig. 7

Material	Speed setting
Steel	5
Aluminium, brass	3
Plastic	5

4. MAINTENANCE

Make sure that the machine is not live when carrying out maintenance work on the motor.

The Ferm machines have been designed to operate over a long period of time with a minimum of maintenance. Continuous satisfactory operation depends upon proper machine care and regular cleaning.

Cleaning

Keep the ventilation slots of the machine clean to prevent overheating of the engine. Regularly clean the machine housing with a soft cloth, preferably after each use. Keep the ventilation slots free from dust and dirt. If the dirt does not come off use a soft cloth moistened with soapy water. Never use solvents such as petrol, alcohol, ammonia water, etc. These solvents may damage the plastic parts.

Lubrication

The machine requires no additional lubrication.

Faults

Should a fault occur, e.g. after wear of a part, please contact the service address on the warranty card. In the back of this manual you find an exploded view showing the parts that can be ordered.

Environment

To prevent damage during transport, the appliance is delivered in a solid packaging which consists largely of reusable material. Therefore please make use of options for recycling the packaging.



Faulty and/or discarded electrical or electronic apparatus have to be collected at the appropriate recycling locations.

Guarantee

The guarantee conditions can be found on the separately enclosed guarantee card.

2. SIKKERHEDSFORSKRIFTER

I denne brugsanvisning anvendes de følgende piktogrammer:



Læs instruktionerne omhyggeligt



I overensstemmelse med grundlæggende sikkerhedsstandarder i de europæiske direktiver.



Klasse II maskine – Dobbelt isolering – Du behøver ingen jordforbindelsestik.



Betegnelse for risiko for personskader, dødsfald eller beskadigelse af værktøjet i tilfælde af at du er uopmærksom på instruktioner i denne manual.



Indikerer farer for elektrisk stød



Tag straks stikket ud af stikkontakten, hvis ledningen beskadiges og i forbindelse med vedligeholdelse



Defekte og/eller kasserede elektriske eller elektroniske maskiner skal afleveres på en genbrugsplads.

Specifikke sikkerhedsforskrifter

- Hold altid ledningen væk fra de dele af maskinen, der bevæger sig.
- Sluk altid lige med det samme for maskinen og træk stikket ud af stikkontakten, hvis der optræder en blokering.
- Sammenlign accessoirenes maksimalt tilladte omdrejningshastighed.
- For man sætter maskinen væk, skal motoren være koblet fra, og de bevægelige dele skal være helt i ro.
- Fastgør aldrig en monteringsnøgle til maskinen med et stykke sejl garn eller lignende.
- Brug aldrig akse-blokeringsknappen, når maskinen er i arbejde.
- Sorg for at spændetangens diameter svarer til accessoirenes akse-diameter.
- Brug en klemmekanisme til at fastsætte den genstand, der arbejdes med.
- Hold fingrene væk fra den genstand, der arbejdes med.

Elektrisk sikkerhed

Ved anvendelse af elektriske maskiner skal man altid følge de lokalt gældende sikkerhedsforskrifter i forbindelse med brandfare, fare for elektrisk stød og legemensbeskadigelse. Læs udover de nedenstående instruktioner også sikkerhedsforskrifterne i den separat vedlagte sikkerhedsfolder. Bevar instruktionerne godt!

COMBITOOL

Tallene i den følgende tekst korresponderer med afbildningen på side 2 + 3.



Læs denne brugsanvisning godt igennem før maskinen tages i brug. Sørg for at De kender maskinens funktion og betjening. Vedligehold maskinen i følge instruktionerne, for at maskinen altid kan fungere optimalt. Bevar denne brugsanvisning og den vedlagte dokumentation til maskinen.

Indhold

1. Maskinendata
2. Sikkerhedsforskrifter
3. Montering af accessoarer
4. Vedligeholdelse

1. MASKINENDATA

Tekniske specifikationer

Spænding	230 V~
Frekvens	50 Hz
Optaget effekt	135W
Omdrejninger, ubelastet	15000-35000/min
Spændetangens kapacitet	3.2 + 2.4 mm
Vægt	0.637 kg
Lpa (lydtryk)	69 dB(A)
Lwa (lydeffekt)	82 dB(A)
Vibrationsværdi	15 m/s ²

Emballagens indhold

- 1 Combitool
- 1 Nogle til spændetangen
- 40 Accessoirer
- 1 Kuffert
- 1 Brugsanvisning
- 1 Sikkerhedsfolder
- 1 Garantikort

Kontroller maskinen, løsdeler og tilbehør for transportskade.

CE DECLARATION OF CONFORMITY (GB)

We declare under our sole responsibility that this product is in conformity with the following standards or standardized documents

EN50144-1:1995, EN50144-2-3:1994, EN55014-1:1993 + A1:1997, EN61000-3-2:1995 + A13:1997, EN61000-3-3:1995, EN55014-2:1997

in accordance with the regulations.

98/37/EEC, 73/23/EEC 89/336/EEC

from 01-09-2005

ZWOLLE NL

W. Kamphof
Quality department

It is our policy to continuously improve our products and we therefore reserve the right to change the product specification without prior notice.

Ferm BV • Lingenstraat 6 • 8028 PM Zwolle • The Netherlands

COMBITOOL

D

Die Nummern im nachfolgenden Text korrespondieren mit den Abbildungen auf Seite 2 + 3.



Lesen Sie diese Anleitung im Hinblick auf Ihre eigene Sicherheit und die Sicherheit anderer bitte vor der Benutzung dieses Geräts gründlich durch. Dadurch verstehen Sie Ihr Produkt besser und vermeiden unnötige Risiken. Bewahren Sie diese Anleitung zum künftigen Gebrauch an einer sicheren Stelle auf.

Inhalt

1. Geräte Daten
2. Sicherheitsvorschriften
3. Montage des zubehör
4. Wartung

1. GERÄTE DATEN

Technische Daten

Spannung	230 V~
Frequenz	50 Hz
Aufgenommene Leistung	135W
Drehzahl unbelastet	15000–35000/min
Kapazität Spannzange	3.2 + 2.4 mm
Gewicht	0.637 kg
Lpa (Schalldruck)	69 dB(A)
Lwa (Schalleistung)	82 dB(A)
Vibrationswert	15 m/s ²

Inhalt der Verpackung

- 1 Combitool
- 1 Spannzangenschlüssel
- 40 Zubehörteile
- 1 Koffer
- 1 Betriebsanleitung
- 1 Sicherheitsblatt
- 1 Garantieschein

Überprüfen Sie die Maschine, lose Teile und Zubehör auf Transportschäden.

CE ERKLÄRUNG AV ANSVARFORHOLD (N)

Vi erklærer på eget ansvar at dette produktet er i samsvar med følgende standarder eller standardiserte dokumenter:

EN50144-1:1995, EN50144-2-3:1994, EN55014-1:1993 + A1:1997, EN61000-3-2:1995 + A13:1997, EN61000-3-3:1995, EN55014-2:1997

i samsvar med reguleringer:

98/37/EEC, 73/23/EEC, 89/336/EEC

frå 01-09-2004

ZWOLLE NL

W. Kamphof
Kvalitetsavdelingen

Det er vår policy å stadig forbedre våre produkter, og derfor forbeholder vi oss retten til å forandre produktspesifikasjonene uten forutgående varsel.

Ferm BV • Lingenstraat 6 • 8028 PM Zwolle • Nederland

Kutting

Fig. 7

Material	Hastighet
Stål	5
Aluminium, messing	3
Plast	5

4. VEDLIKEHOLD



Sørg for at maskinen er spenningsløs når det skal utføres vedlikeholdsarbeid på de mekaniske delene.

Maskinene fra Ferm er konstruert slik at de kan fungere uten problemer med et minimum av vedlikehold. Hvis maskinen rengjøres regelmessig og behandles på riktig måte, bidrar dette til å gi maskinen en lang levetid.

Rengjøring

Rengjør maskinhuset regelmessig med en myk klut, helst etter hver bruk. Sørg for at ventilasjonsåpningene er fri for støv og skitt. Hardnakkert skitt fjernes med en myk klut som er fuktet med såpevann.

Bruk ikke løsemidler som bensin, alkohol, ammoniakk o.kl. Slike stoffer skader kunststoffdelene.

Smøring

Maskinen trenger ikke ekstra smøring.

Feil

Hvis det oppstår feil som følge av for eksempel utslitte deler, skal du kontakte serviceadressen på garantikortet. Bakerst i denne bruksanvisningen finner du en splittegning som viser deler som kan bestilles.

Miljø

For å unngå transportskader leveres maskinen i solid emballasje. Emballasjen er i den grad dette er mulig fremstilt av resirkulerbart materiale. Benytt derfor anledningen til å resirkulere emballasjen.



Defekte og/eller kasserte elektriske eller elektroniske apparater må avhendes ved egnede returpunkter.

Garanti

Garantibetingelsene er å finne på det vedlagte garantikortet.

2. SICHERHEITSVORSCHRIFTEN

In dieser Betriebsanleitung erscheinen folgende Piktogramme:



Anweisungen sorgfältig lesen



Übereinstimmung mit den jeweils maßgeblichen EU-Sicherheitsrichtlinien



Gerät der Schutzklasse II – schutzisoliert – kein Schutzkontakt erforderlich



Lebens- und Verletzungsgefahr und Gefahr von Beschädigungen am Gerät bei Nichteinhaltung der Sicherheitsvorschriften in dieser Anleitung.



Deutet das Vorhandensein elektrischer Spannung an.



Ziehen Sie, falls das Kabel beschädigt wird und auch während Wartungsarbeiten, sofort den Netzstecker.



Schadhafte und/oder entsorgte elektrische oder elektronische Geräte müssen an den dafür vorgesehenen Recycling-Stellen abgegeben werden.

Spezielle Sicherheitsvorschriften

- Halten Sie das Kabel immer von beweglichen Geräteteilen fern.
- Wenn das Gerät blockiert, muß es sofort abgeschaltet und der Stecker aus der Steckdose gezogen werden.
- Vergleichen Sie die maximal zulässige Drehzahl der Zubehörteile mit der Drehzahl des Geräts.
- Verstauen Sie das Gerät erst, nachdem der Motor abgeschaltet wurde und die beweglichen Teile zum Stillstand gekommen sind.
- Befestigen Sie an dem Gerät nie Montageschlüssel mit einer Schnur oder ähnlichem.
- Benutzen Sie den Achsenspererstift nie, wenn das Gerät läuft.
- Achten Sie darauf, daß der Durchmesser der Spannzange mit dem Achsdurchmesser der Zubehörteile übereinstimmt.
- Benutzen Sie zum Befestigen des Werkstücks eine Klemmvorrichtung.
- Halten Sie Ihre Hände vom Werkstück fern.

Elektrische Sicherheit

Beachten beim Benutzen von Elektromaschinen immer die örtlichen Sicherheitsvorschriften bezüglich Feuerrisiko, Elektroschock und Verletzung. Lesen Sie außer den folgenden Hinweisen ebenfalls die Sicherheitsvorschriften im einschlägigen Sonderteil. Die Hinweise müssen sicher aufbewahrt werden!



Überprüfen Sie immer, ob Ihre Netzspannung der des Typenschildes entspricht.



Die Maschine ist nach EN 50144 doppelisoliert; daher ist Erdung nicht erforderlich.

Austauschen von Kabeln oder Steckern

Wenn die Anschlussleitung beschädigt wird, muss sie durch eine besondere Anschlussleitung ersetzt werden, die vom Hersteller oder seinem Kundendienst erhaltlich ist. Entsorgen Sie alte Kabeln oder Stecker, unmittelbar nachdem Sie durch neue ersetzt sind. Das Anschließen eines Steckers eines losen Kabels an eine Steckdose ist gefährlich.

Verwendung von Verlängerungskabeln

Benutzen Sie nur ein genehmigtes Verlängerungskabel, das der Maschinenleistung entspricht. Die Ader müssen einen Mindestquerschnitt von 1,5 mm² haben. Befindet das Kabel sich auf einem Haspel, muß es völlig abgerollt werden.

3. MONTAGE DES ZUBEHÖRS

Montage des Zubehörs

Abb. 1



Ziehen Sie vor der Montage immer den Stecker aus der Steckdose.



Achtung! Wechseln Sie Zusatzgeräte, indem Sie ein Zusatzgerät in den Einspannring (oder das Futter) so weit wie möglich einführen, um ungleichmäßigen Lauf oder ein Herausrutschen zu verhindern.

Drücken Sie auf den Achsensperreknopf (2) und halten Sie ihn fest. Mit dem Spannzangenschlüssel können Sie die Spannzange (1) lösen. Setzen Sie das Zubehörteil ein. Halten Sie den Achsensperreknopf fest, während Sie mit dem Spannzangenschlüssel die Spannzange anziehen.

Bedienung

Schalten Sie das Gerät mit dem An-/Aus-Schalter ein (A). Die Geschwindigkeit des Combitool läßt sich mit Hilfe des Stellrädchens (B) regulieren. Setzen Sie das Gerät nicht ab, während der Motor noch läuft. Stellen Sie das Gerät nicht auf eine staubige Oberfläche. Staubteilchen könnten in die Vorrichtung geraten.



Zu hohe Belastung bei zu niedriger Geschwindigkeit des Combitool kann zum Verschmoren des Motors führen.

Slipestein

Fig. 2

Når De bruker slipesteinene for første gang bør De bruke brynesteinen for å utbalansere slipesteinen. Brynesteinen kan også brukes for å gi slipesteinen en særegen from.

Material	Hastighet
Stein, skjell	1
Stål	5
Aluminium, messing	2
Plast	1

Filtskiver og tipp

Fig. 3

Filttibehøret skal monteres på aksene som følger med.

Material	Hastighet
Stål	5
Aluminium, messing	3
Plast	5

Pusebånd og pusseskiver

Fig. 4

Material	Hastighet
Tre	6
Stål	1
Aluminium, messing	3
Plast	1

Børster i rustfritt stål og børster som ikke er av metall

Fig. 5

Material	Hastighet
Stein, skjell	2
Aluminium, messing	2

Liten fres, graverpenn og liten bor

Fig. 6

Material	Hastighet
Stein, skjell	Max.
Stål	5
Aluminium, messing	2
Plast	1



Kontroller alltid om nettspenningen er i overensstemmelse med verdien på typeskiltet.



Maskinen er dobbelt isolert i henhold til EN50144; det er derfor ikke nødvendig med jordledning.

Skifting av ledninger eller støpsler

Hvis ledningen er skadet, må den erstattes med en spesiell ledning som leveres av fabrikanten eller fabrikantens kundeservice. Kast gamle ledninger eller støpsler med det samme de er skiftet ut med nye. Det er farlig å sette et støpsel med løs ledning i stikkontakten.

Bruk av skjoteledninger

Bruk utelukkende en godkjent skjoteledning som er egnet til maskinens effekt. Ledningene må ha et tverrsnitt på minst 1,5 mm². Hvis skjoteledningen sitter på en rull, må den rulles helt ut.

3. MONTERING AV TILBEHØR



Trekk alltid støpslet ut av stikkontakten før monteringen.



Advarsel! Skift tilbehør ved å sette tilbehøret så langt som mulig inn i ringen for å minske slitasje og ubalanse.

Montering av tilbehør

Fig. 1

Trykk på akselsperreknapp (2) og hold denne inntrykt. Ved hjelp av spennhylsenøkkelen kan du dreie løs spennhylse (1). Sett i tilbehøret. Hold akselsperreknappen inntrykt mens du dreier spennhylsa fast med spennhylsenøkkelen.

Betjening

Kople maskinen inn ved å trykke på på/av-knappen (A). Ved å skru på innstillingshjulet 1 (B) kan du regulere hastigheten på Kombiverktøy. Sett ikke maskinen ned før motoren er stoppet helt. Oppbevar ikke maskinen på et støvete underlag. Støvpartikler kan trenge inn i mekanikken.



Hvis Kombiverktøy utsettes for en for stor belastning ved en lav hastighet kan det føre til at motoren blir brent.

Tilbehør til Kombiverktøy

Ferm leverer ikke eget tilbehør til Kombiverktøy. Kombiverktøy er konstruert for å bruke standardtilbehør fra Dremel®, Black & Decker®, Bosch eller Proxion®.

Før De bruker tilbehøret bør De alltid sjekke om tillatt turtall på tilbehøret er egnet til Kombiverktøys høyeste hastighet.

Zubehör für Combitool

Ferm liefert keine Zubehörteile für das Combitool. Dieses Combitool wurde so entwickelt, daß Standard die Zubehörteile von Dremel, Black & Decker, Bosch oder Proxion verwendet werden können. Bevor Sie jedoch ein Zusatzgerät verwenden, muß immer geprüft werden, ob sich die erforderliche Drehzahl des Zusatzgerätes auch für die Höchstgeschwindigkeiten von Combitool eignen.

Schleifsteine

Abb. 2

Wenn Sie Schleifsteine zum ersten Mal gebrauchen, dann müssen diese immer zuerst mit Hilfe des Wetzsteines ausbalanciert werden. Mit dem Wetzstein kann zudem der Schleifstein speziell geformt werden.

Material	Geschwindigkeit
Stein, Muschel	1
Stahl	5
Aluminium, Messing	2
Kunststoff	1

Filzscheiben und Tip

Abb. 3

Die Zubehörteile aus filz müssen auf die mitgelieferte Achse montiert werden.

Material	Geschwindigkeit
Stahl	5
Aluminium, Messing	3
Kunststoff	5

Schleifringe und -scheiben

Abb. 4

Material	Geschwindigkeit
Holz	6
Stahl	1
Aluminium, Messing	3
Kunststoff	1

Edelstahl- und Nichtmetallbürsten:

Abb. 5

Material	Geschwindigkeit
Stein, Muschel	2
Aluminium, Messing	2

Fräse, Gravierpunkt und Bohrer:

Abb. 6

Material	Geschwindigkeit
Stein, Muschel	Max
Stahl	3
Aluminium, Messing	6
Kunststoff	1

Trennscheibe

Abb. 7

Material	Geschwindigkeit
Stahl	5
Aluminium, Messing	3
Kunststoff	5

4. WARTUNG



Trennen Sie die Maschine vom Netz, wenn Sie am Mechanismus Wartungsarbeiten ausführen müssen.

Die Maschinen von Ferm sind entworfen, um während einer langen Zeit problemlos und mit minimaler Wartung zu funktionieren. Sie verlängern die Lebensdauer, indem Sie die Maschine regelmäßig reinigen und fachgerecht behandeln.

Reinigen

Reinigen Sie das Maschinengehäuse regelmäßig mit einem weichen Tuch, vorzugsweise nach jedem Einsatz. Halten Sie die Lüfterslitze frei von Staub und Schmutz. Entfernen Sie hartnäckigen Schmutz mit einem weichen Tuch, angefeuchtet mit Seifenwasser. Verwenden Sie keine Lösungsmittel wie Benzin, Alkohol, Ammonia, usw. Derartige Stoffe beschädigen die Kunststoffteile.

Schmieren

Die Maschine braucht keine zusätzliche Schmierung.

Fehler

Sollte beispielsweise nach Abnutzung eines Teils ein Fehler auftreten, dann setzen Sie sich bitte mit der auf der Garantiekarte angegebenen Serviceadresse in Verbindung. Im hinteren Teil dieser Anleitung befindet sich eine ausführliche Übersicht über die Teile, die bestellt werden können.

Umwelt

Um Transportschäden zu verhindern, wird die Maschine in einer soliden Verpackung geliefert. Die Verpackung besteht weitgehend aus verwertbarem Material. Benutzen Sie also die Möglichkeit zum Recyclen der Verpackung.

2. SIKKERHETSFORSKRIFTER

I denne bruksanvisningen benyttes følgende symboler:



Les instruksjonene nøye



I overensstemmelse med viktige, aktuelle sikkerhetsstandarder i EU



Class II-maskin – Dobbeltisolert – Krever ikke jordet støpsel.



Angir fare for personskade, livsfare eller skade på maskinen hvis instruksjonene i denne bruksanvisningen ikke følges.



Fare for elektrisk støt.



Trekk umiddelbart støpselet ut av stikkontakten hvis ledningen skades og i forbindelse med vedlikehold



Defekte og/eller kasserte elektriske eller elektroniske apparater må avhendes ved egnede returpunkter.

Spesielle sikkerhetsforskrifter

- Hold alltid ledningen vekk fra bevegelige deler av maskinen.
- Hvis maskinen blokkeres, må du kople den ut øyeblikkelig og trekke støpslet ut av stikkontakten.
- Sammenlign det maksimale turtallet på tilbehøret med maskinens turtall.
- Når du setter bort maskinen, må motoren være slått av og de bevegelige delene må ha stoppet.
- Fest aldri en monteringsnøkkel til maskinen med et stykke tau eller lignende.
- Bruk aldri akselsperreknappen mens maskinen går.
- Sørg for at diameteren på spennhylsa stemmer med tilbehørets akseldiameter.
- Bruk en klemme eller lignende til å sette fast arbeidsstykket.
- Hold hendene dine vekk fra arbeidsstykket.

Elektrisk sikkerhet

Overhold ved bruk av elektriske maskiner alltid de lokale sikkerhetsforskriftene. Dette for å unngå brannfare, fare for elektrisk støt og personskade. Les i tillegg til nedenstående instruksjoner også sikkerhetsforskriftene i det vedlagte separate sikkerhetsheftet. Ta godt vare på instruksene!

KOMBIVERKTØY

Tallene i teksten nedenfor viser til illustrasjonene på side 2 + 3.



Les denne bruksanvisningen nøye før maskinen tas i bruk. Sørg for å vite hvordan maskinen virker og hvordan den skal betjenes. Vedlikehold maskinen i henhold til instruksene, slik at den alltid virker som den skal. Oppbevar denne bruksanvisningen og den vedlagte dokumentasjonen ved maskinen.

Innhold

1. Maskindata
2. Sikkerhetsforskrifter
3. Montering av tilbehør
4. Vedlikehold

1. MASKINDATA

Techniske spesifikasjoner

Spenning	230 V~
Frekvens	50 Hz
Opptatt effekt	135W
Turtall, ubelastet	15000–35000/min
Kapasitet spennhylse	3.2 + 2.4 mm
Vekt	0.637 kg
Lpa (lydtrykk)	69 dB(A)
Lwa (lydeffekt)	82 dB(A)
Värähtelyarvo	15 m/s ²

Pakkens innhold

- 1 Kombiverktøy
- 1 Spennhylsenøkkel
- 40 Tilbehør
- 1 Koffert
- 1 Bruksanvisning
- 1 sSikkerhetshefte
- 1 Garantikort

Kontroller at maskinen, løse deler og tilbehør ikke har fått transportskader.



Schadhafte und/oder entsorgte elektrische oder elektronische Geräte müssen an den dafür vorgesehenen Recycling-Stellen abgegeben werden.

Garantie

Lesen Sie die Garantiebedingungen auf der separat beigefügten Garantiekarte.

CE KONFORMITÄTSERKLÄRUNG (D)

Wir erklären in alleiniger Verantwortung, daß dieses Produkt mit den folgenden Normen oder normativen Dokumenten übereinstimmt:

**EN50144-1:1995, EN50144-2-3:1994, EN55014-1:1993 + A1:1997,
EN61000-3-2:1995 + A13:1997, EN61000-3-3:1995, EN55014-2:1997**

gemäß den Bestimmungen der Richtlinien:

98/37/EWG, 73/23/EWG, 89/336/EWG

ab 01-09-2004

ZWOLLEN

W. Kamphof
Quality department

Unsere Firmenpolitik ist auf ständige Verbesserung unserer Produkte ausgerichtet und wir behalten uns das Recht vor, die Produktspezifikation ohne vorherige Benachrichtigung zu ändern.

Ferm BV • Lingenstraat 6 • 8028 PM Zwolle • Niederlande

COMBITOOL

De nummers in de nu volgende tekst verwijzen naar de afbeeldingen op pag. 2+3.



Voor uw eigen veiligheid en die van anderen raden wij u aan deze gebruikershandleiding zorgvuldig door te lezen, voordat u dit apparaat in gebruik neemt. Hierdoor zult u het functioneren van het apparaat beter begrijpen en kunt u onnodige risico's voorkomen. Bewaar deze gebruikershandleiding en de overige documentatie bij het apparaat.

Inhoudsopgave

1. Machine gegevens
2. Veiligheidsvoorschriften
3. Montage van accessoires
4. Onderhoud

1. MACHINE GEGEVENS

Technische specificaties

Spanning	230 V~
Frequentie	50 Hz
Opgenomen vermogen	135 W
Toerental, onbelast	15000–35000/min
Capaciteit, spantang	3.2 + 2.4 mm
Gewicht	0.637 kg
Lpa (geluidsdruk)	69 dB(A)
Lwa (geluidsvermogen)	82 dB(A)
Vibratiewaarde	15 m/s ²

Inhoud van de verpakking

- 1 Combitool
- 1 Spantangsleutel
- 40 Accessoires
- 1 Opbergkoffer
- 1 Gebruiksaanwijzing
- 1 Veiligheidskatern
- 1 Garantiekaart

Controleer de machine, losse onderdelen en accessoires op transportschade.

CE TODISTUS STANDARDINMUKAISUUDESTA (FIN)

Vakuutamme omalla vastuullamme, että tämä tuote on seuraavien standardien tai standardoitujen dokumenttien mukainen:

EN50144-1:1995, EN50144-2-3:1994, EN55014-1:1993 + A1:1997, EN61000-3-2:1995 + A13:1997, EN61000-3-3:1995, EN55014-2:1997

seruaavien sääntöjen mukaisesti:

98/37/EEC, 73/23/EEC, 89/336/EEC

01-09-2005

ZWOLLE NL

W. Kamphof
Laadunvalvontaosasto

Kehitämme jatkuvasti tuotteitamme ja pidätämme siksi oikeuden muuttaa tuotteen ominaisuuksia ilman eri ilmoitusta.

Ferm BV • Lingenstraat 6 • 8028 PM Zwolle • Alankomaat

Katkaisu Kuva 7

Materiaali	Nopeus
Teräs	5
Alumiini, messinki	3
Muovi	5

4. HUOLTO



Irrota aina kone virtalähteestä ennen huollon aloittamista.

Ferm-koneet on suunniteltu toimimaan pitkään ja mahdollisimman pienellä huoltotarpeella. Puhdistamalla ja käyttämällä sitä oikealla tavalla voit itsekin vaikuttaa koneen käyttöikään.

Puhdistaminen

Puhdista koneen ulkopinta säännöllisesti pehmeällä kankaalla. Parasta olisi puhdistaa se jokaisen käyttökerran jälkeen. Pidä koneen jäädytysaukot puhtaina. Jos lika on pinttynyt, voit käyttää saippuavedellä kostutettua kangaspalaa. Älä kuitenkaan käytä liuottimia kuten bensiniä, alkoholia, ammoniakkaa jne, koska ne vahingoittavat koneen muoviosia.

Voitelu

Konetta ei tarvitse voidella.

Viat

Jos kone vikaantuu esimerkiksi osan kulumisen johdosta, ota yhteys takuukortin huoltopisteeseen. Tämän käyttöoppaan takasivulla on hajotuskuva, jossa on lueteltu tilattavissa olevat osat.

Ympäristö

Kuljetusvaurioiden välttämiseksi kone on pakattu tukevaan laatikkoon. Tämä pakkaus on mahdollisimman ympäristöystävällinen. Kierrätä se.



Vioittuneet tai käytöstä poistettavat sähkölaitteet on toimitettava asianmukaiseen kierrätyspisteeseen.

Takuu

Lue takuuehdot koneen mukaan liitetystä takuukortista.

2. VEILIGHEIDSVOORSCHRIFTEN

In deze gebruiksaanwijzing en/of op de machine worden de volgende pictogrammen gebruikt:



Lees de instructies



Conform de Europese toepasselijke standaards op het gebied van veiligheid



Klasse II apparaat - Dubbel geïsoleerd - een geaarde stekker is niet noodzakelijk



Gevaar voor lichamelijk letsel of materiele schade wanneer de instructies in deze handleiding niet worden opgevolgd



Gevaar voor elektrische schok



Verwijder onmiddellijk de stekker uit het stopcontact bij beschadiging van het snoer en tijdens onderhoudswerkzaamheden



Defecte en/of afgedankte elektrische of elektronische gereedschappen dienen ter verwerking te worden aangeboden aan een daarvoor verantwoordelijke instantie.

Speciale veiligheidsvoorschriften

- Houd altijd het snoer verwijderd van de bewegende delen van de machine.
- Schakel in het geval van blokkeren, de machine onmiddellijk uit en trek de stekker uit het stopcontact..
- Vergelijk het maximaal toegestane toerental van de accessoires met het toerental van de machine.
- Als u de machine weglegt moet de motor uitgeschakeld zijn en bewegende delen tot stilstand zijn gekomen.
- Bevestig nooit een montagesleutel aan uw machine met een stuk touw of iets dergelijks.
- Gebruik de spindelblokkeerknop nooit als de machine in werking is.
- Zorg ervoor dat de spantang-diameter overeenkomt met de as-diameter van het accessoire
- Gebruik een materiaalklem voor het vastzetten van het werkstuk.
- Houd uw vingers weg van het draaiende accessoire.

Elektrische veiligheid

Neem bij het gebruik van elektrische machines altijd de plaatselijk geldende veiligheidsvoorschriften in acht in verband met brandgevaar, gevaar voor elektrische schokken en lichamelijk letsel. Lees behalve onderstaande instructies ook de veiligheidsvoorschriften in het apart bijgevoegde veiligheidskatern door. Bewaar de instructies zorgvuldig!



Controleer altijd of uw netspanning overeenkomt met de waarde op het typeplaatje.



De machine is dubbel geïsoleerd overeenkomstig EN 50144; een aardedraad is daarom niet nodig.

Bij vervanging van snoeren of stekkers

Wanneer het netsnoer beschadigd raakt, dan dient het vervangen te worden door een speciaal netsnoer dat verkrijgbaar is bij de fabrikant of de customer service van de fabrikant. Gooi oude snoeren of stekkers direct weg zodra ze door nieuwe exemplaren zijn vervangen. Het is gevaarlijk om de stekker van een los snoer in een stopcontact te steken.

Bij gebruik van verlengsnoeren

Gebruik uitsluitend een goedgekeurd verlengsnoer, dat geschikt is voor het vermogen van de machine. De aders moeten een doorsnede hebben van minimaal 1,5 mm². Wanneer het verlengsnoer op een haspel zit, rol het snoer dan helemaal af.

3. MONTAGE VAN ACCESSOIRES



Haal vóór het monteren altijd de stekker uit het stopcontact.



Waarschuwing! Plaats accessoire zo ver mogelijk in de spantang of spankop, zodat uitloop en onbalans tot een minimum beperkt worden

Montage van accessoires

Fig. 1

Druk de spindelblokkerknop in (2) en houdt deze vast. Middels de spantang-sleutel draait u de spantang (1) los. Breng de accessoire op zijn plaats. Houdt de asblokkeringsknop ingedrukt bij het vastdraaien van de spantangmoer met de spantang.

Bediening

Schakel de machine in door de aan/uit-schakelaar (A) in te drukken. U regelt de snelheid door middel van het stelwiel (B). Zet de machine pas weg wanneer de motor volledig is uitgedraaid. Zet de machine niet weg op een stoffige ondergrond. Stofdeeltjes kunnen het mechaniek binnendringen.



Een te hoge belasting bij een lage snelheid van de Combitoool kan de motor laten verbranden.

Accessoires voor de Combitoool

Ferm levert geen aparte accessoires voor de Combitoool. De Combitoool is ontworpen om de standaard accessoires van Dremel®, Black & Decker®, Bosch® of Proxxon® te gebruiken. Voor u accessoires gebruikt controleert u altijd of het toegestane toerental van de accessoire geschikt is voor de hoogste snelheid van de Combitoool.

Hiomapäät

Kuva 2

Kun käyttää hiomapäitä ensimmäistä kertaa, käytä hoonauskiveä hiomapäiden tsapainottamiseksi. Hiomapäästä voidaan myös muotoilla tietyn muotoinen hoonauskiven avulla.

Materiaali	Nopeus
Kivi, nahka	1
Teräs	5
Alumiini, messinki	2
Muovi	1

Huopalaikat ja -kärjet

Kuva 3

Huopalisävarusteet on asennettava mukana toimitettuun karaan.

Materiaali	Nopeus
Teräs	5
Alumiini, messinki	3
Muovi	5

Hiomanauhut ja -laikat

Kuva 4

Materiaali	Nopeus
Puu	6
Teräs	1
Alumiini, messinki	3
Muovi	1

Metallittomat harjat ja ruostumattomat teräsharjat

Kuva 5

Materiaali	Nopeus
Kivi, nahka	1
Alumiini, messinki	2

Sorvit, kaivertimet ja poranterät

Kuva 6

Materiaali	Nopeus
Kivi, nahka	maksimi
Teräs	3
Alumiini, messinki	6
Muovi	1



Koneessa on kaksinkertainen eristys EN50144: n mukaan; maadoitusjohto ei ole tarpeellinen.

Johtojen ja pistotulppien vaihtaminen

Jos verkkojohto vahingoittuu, se on vaihdettava. Uusia, oikeanlaisia johtoja saa valmistajalta tai sen huoltopalvelusta. Hävitä vanhat johdot ja pistotulpat heti kun ne on vaihdettu uusiin. Irrallisen pistotulpan tai johdon kytkeminen pistorasiaan on vaarallista.

Jatkojohtojen käyttö

Käytä vain virallisesti hyväksytyjä jatkojohtoja koneen teho huomioon ottaen. Johdon ytimien on oltava vähintään 1,5 mm². Käytettäessä johtokelaa koko jatkojohto on vedettävä kelalta.

3. VARUSTEIDEN ASENNUS



Irrota pistoke pistorasiasta aina ennen asennusta.



Varoitus! Vaihda lisälaitteet asettamalla lisäosa holkkiin (tai istukkaan) niin syväälle kuin mahdollista sammumisen tai epätasapainon minimoimiseksi.

Varusteiden asennus

Kuva 1

Paina akselinlukitusnuppia (2) ja pidä siitä kiinni. Kiristysholkkiavaimen avulla voit vääntää kiristysholkin (1) irti. Aseta varuste. Pidä akselinlukitusnupista kiinni, kun väännät kiristysholkkiavaimella kiristysholkin kiinni.

Käyttö

Käynnistä kone käynnistyskatkaisimella. (A) Säättöpyörää (1) (B) kääntämällä voit säätää yhdistelmätyökalun nopeuden. Laske kone käsistäsi vasta, kun moottori on kokonaan pysähtynyt. Älä aseta konetta pölyiselle alustalle. Pölyhiukkaset voivat tunkeutua koneistoon.



Yhdistelmätyökalun liian kova kuormitus sen käydessä alhaisella nopeudella voi johtaa moottorin palamiseen.

Yhdistelmätyökalu lisävarusteet

Ferm ei valmista erillisiä lisävarusteita Yhdistelmätyökalu varten, sillä siihen sopivat kaikki vakiomalliset Dremelin®, Black & Deckerin®, Boschin® ja Proxxinin® lisävarusteet. Tarkista aina ennen lisävarusteiden käyttöä, sopiiko lisävarusteiden kierrosluku combitoolin suurinta nopeutta varten.

Slijpstenen

Fig. 2

Indien u slijpstenen voor de eerste maal gebruikt, maak dan gebruik van de wetsteen om de slijpstenen uit te ballanceren. Ook kan de wetsteen worden gebruikt om de slijpsteen een speciale vorm te geven.

Materiaal	Snelheid
Steen, gips	1
Staal	5
Aluminium, messing	2
Kunststof	1

Vilten schijven en tips

Fig. 3

De vilten accessoires dienen op de bijgeleverde as te worden gemonteerd.

Materiaal	Snelheid
Staal	5
Aluminium, messing	3
Kunststof	5

Schuurbanden en -schijven

Fig. 4

Materiaal	Snelheid
Hout	6
Staal	1
Aluminium, messing	3
Kunststof	1

Metalen- en kunststof borstels

Fig. 5

Materiaal	Snelheid
Steen, gips	2
Aluminium, Messing	2

HSS freesje, graveerpunt en boortje

Fig. 6

Materiaal	Snelheid
Steen, gips	Max.
Staal	3
Aluminium, messing	6
Kunststof	1

Doorslijpschijf

Fig. 7

Materiaal	Snelheid
Staal	5
Aluminium, messing	3
Kunststof	5

4. ONDERHOUD



Zorg dat de machine niet onder spanning staat wanneer onderhoudswerkzaamheden aan het mechaniek worden uitgevoerd.

De machines van Ferm zijn ontworpen om gedurende lange tijd probleemloos te functioneren met een minimum aan onderhoud. Door de machine regelmatig te reinigen en op de juiste wijze te behandelen, draagt u bij aan een hoge levensduur van uw machine.

Reinigen

Reinig de machine-behuizing regelmatig met een zachte doek, bij voorkeur iedere keer na gebruik. Zorg dat de ventilatiesleuven vrij van stof en vuil zijn. Gebruik bij hardnekkig vuil een zachte doek bevochtigd met zeepwater. Gebruik geen oplosmiddelen als benzine, alcohol, ammonia, etc. Dergelijke stoffen beschadigen de kunststof onderdelen.

Smeren

De machine heeft geen extra smering nodig.

Storingen

Wanneer er zich een storing voordoet, bijvoorbeeld bij slijtage van een onderdeel, neem dan contact op met het onderhoudsadres op de garantiekaart. Achter in deze handleiding ziet u een opengewerkte afbeelding van de onderdelen die besteld kunnen worden.

Milieu

Om transportbeschadiging te voorkomen, wordt de machine in een stevige verpakking geleverd. De verpakking is zo veel mogelijk gemaakt van recyclebaar materiaal. Maak daarom gebruik van de mogelijkheid om de verpakking te recyclen.



Defecte en/of afgedankte elektrische of elektronische gereedschappen dienen ter verwerking te worden aangeboden aan een daarvoor verantwoordelijke instantie.

Garantie

Lees voor de garantievooraarden de apart bijgevoegde garantiekaart.

2. TURVAOHJEET

Näissä ohjeissa käytetään seuraavia symboleja:



Lue ohjeet huolella



Soveltuvien EU-direktiivien turvallisuusstandardien mukainen



Luokan II kone – kaksoiseristetty – maadoitettua pistorasiaa ei tarvita.



Osoittaa loukkaantumisvaaran, hengenvaaran tai työkalun vaurioitumisriskin, jos tämän oppaan ohjeita ei noudateta.



Osoittaa sähköiskuvaaran.



Irrota pistotulppa välittömästi pistorasiasta, jos johto vaurioituu tai jos laitetta aletaan huoltaa.



Vioittuneet tai käytöstä poistettavat sähkölaitteet on toimitettava asianmukaiseen kierrätyspisteeseen.

Erityisiä turvaohjeita

- Pidä johto aina poissa koneen liikkuvien osien ulottuvilta.
- Koneen lukkiutuessa sammuta kone välittömästi ja irrota pistoke pistorasiasta.
- Vertaa varusteiden korkeinta sallittua kierroslukua koneen kierroslukuun.
- Koneen moottorin on oltava sammunut ja liikkuvien osien pysähtyneitä, kun laitat koneen syrjään.
- Älä koskaan kiinnitä asennusavainta koneeseen köyden pätkällä tai vastaavalla.
- Älä koskaan käytä akselinlukitusnuppia, jos kone on käynnissä.
- Huolehdi siitä, että kiristysteholkin halkaisija vastaa varusteen akselin halkaisijaa.
- Käytä puristinta työstettävän kappaleen kiinnittämiseen.
- Pidä kätesi loitolla työstettävästä kappaleesta.

Sähtöturvallisuus

Sähkölaitteita käytettäessä on aina noudatettava paikallisia turvamääräyksiä tulipalon, sähköiskujen ja loukkaantumisten välttämiseksi. Lue alla olevat ohjeet ja erilliset turvaohjeet huolellisesti. Säilytä nämä ohjeet!



Tarkista aina, ovatko verkkojännite ja koneen tyyppikilvessä ilmoitettu jännite yhteen sopivia.

YDISTELMÄTYÖKALU

Seuraavan tekstin numerot vastaavat sivulla 2 + 3 olevien kuvien numeroita.



Oman turvallisuutesi ja lähistöllä olevien henkilöiden turvallisuuden takia lue nämä ohjeet huolellisesti, ennen kuin ryhdyt käyttämään laitetta. Ohjeiden avulla ymmärrät laitteen toiminnan paremmin ja osaat välttää tarpeettomia riskejä. Pane ohjekirja huolellisesti talteen vastaisen varalle.

Sisällys

1. Laitetiedot
2. Turvaohjeet
3. Varusteiden asennus
4. Huolto

1. LAITETIEDOT

Tekniset tiedot

Jännite	230 V~
Taajuus	50 Hz
Kulutettu teho	135W
Kierrosnopeus, kuormittamaton	15000–35000/min
Kiristysholkin kapasiteetti	3.2 + 2.4 mm
Paino	0.637 kg
Lpa (äänenpaine)	69 dB(A)
Lwa (äänen tehotaso)	82 dB(A)
Värähtelyarvo	15 m/s ²

Pakkauksen sisältö

- 1 Yhdistelmätyökalan
- 1 Kiristysholkkiavaimen
- 40 Varustetta
- 1 Kantolaukun
- 1 Käyttöohjeen
- 1 Turvallisuusluvun
- 1 Takuukortin

Tarkista, että kone, irto-osat ja varusteet eivät ole vaurioituneet kuljetuksen aikana.

CE CONFORMITEITSVERKLARING (NL)

Wij verklaren dat dit product voldoet aan de volgende normen of normatieve documenten

**EN50144-1:1995, EN50144-2-3:1994, EN55014-1:1993 + A1:1997,
EN61000-3-2:1995 + A13:1997, EN61000-3-3:1995, EN55014-2:1997**

overeenkomstig de bepalingen in de richtlijnen

98/37/EEG, 73/23/EEG, 89/336/EEG

vanaf 01-09-2004

ZWOLLE NL

W. Kamphof
Quality department

Het is ons beleid om onze producten voortdurend verder te verbeteren en wij behouden ons daarom het recht voor om zonder voorafgaande berichtgeving de productspecificaties te wijzigen.

Ferm BV • Lingenstraat 6 • 8028 PM Zwolle • Nederland

MULTITOUR ÉLECTRIQUE

Les chiffres du texte suivant correspondent aux illustrations page 2 + 3.



Pour votre sécurité et celle des autres, veuillez lire attentivement ces instructions avant d'utiliser cet appareil. Cela vous permettra de mieux comprendre votre produit et d'éviter tout risque inutile. Gardez toujours ce manuel en lieu sûr, pour une future utilisation.

Table des matières

1. Specifications techniques
2. Consignes de sécurité
3. Montage des accessoires
4. Entretien

1. SPECIFICATIONS TECHNIQUES

Caracteristeques techniques

Tension	230 V~
Fréquence	50 Hz
Puissance consommée	135W
Vitesse à vide	15000–35000/min
Capacité griffe de serrage	3.2 + 2.4 mm
Poids	0.637 kg
Lpa (pression sonore)	69 dB(A)
Lwa (puissance sonore)	82 dB(A)
Valeur vibratoire	15 m/s ²

Contenu de l'emballage

- 1 Combitool
- 1 Clé de griffe de serrage
- 40 Accessoires
- 1 Valise
- 1 Notice d'emploi
- 1 Cahier de sécurité
- 1 Carte de garantie

Vérifiez si la machine, les pièces détachées et les accessoires n'ont pas été endommagés au transport.

CE FÖRSÄKRAN (S)

Vi förklarar, helt på eget ansvar, att denna produkt uppfyller följande normer och standardiserade dokument:

EN50144-1:1995, EN50144-2-3:1994, EN55014-1:1993 + A1:1997, EN61000-3-2:1995 + A13:1997, EN61000-3-3:1995, EN55014-2:1997

enl. bestämmelser och riktlinjerna:

98/37/EEC, 73/23/EEC, 89/336/EEC

från 01-09-2005

ZWOLLE NL

W. Kamphof
Avdelning Kvalitetsbevakning

Det är vår policy att kontinuerligt förbättra våra produkter och därför förbehåller vi oss för ändringar av produktspecifikationer utan föregående information.

Ferm BV • Lingenstraat 6 • 8028 PM Zwolle • Nederländerna

Kapning Fig. 7

Material	Hastighet
Stål	5
Aluminium, mässing	3
Plast	5

4. UNDERHÅLL



Tillse att maskinen inte är spänningsförande när underhållsarbeten utförs på de mekaniska delarna.

Ferm maskiner har konstruerats för att under lång tid fungera problemfritt med ett minimalt underhåll. Genom att regelbundet rengöra maskinen och hantera den på rätt sätt bidrar du till en lång livslängd för din maskin.

S

Rengöring

Rengör maskinhöljet regelbundet med en mjuk duk, företrädesvis efter varje användning. Tillse att ventilationsspringorna är fria från damm och smuts. Använd en mjuk duk fuktad med tvålatten vid svår smuts. Använd inga lösningsmedel som bensin, alkohol, ammoniak etc. Sådana ämnen skadar plastdelarna.

Smörjning

Maskinen behöver ingen extra smörjning.

Fel

Kontakta servicestället som anges på garantibeviset om ett fel uppstår, t.ex. på grund av en del som är nedsliten. I slutet av den här bruksanvisningen finns en sprängskiss över de delar som kan beställas.

Miljö

För att undvika transportskador levereras maskinen i en så stadig förpackning som möjligt. Förpackningen har så långt det är möjligt tillverkats av återvinningsbart material. Ta därför tillvara möjligheten att återvinna förpackningen.



Skadade och/eller kasserade elektriska och elektroniska apparater ska lämnas in enligt gällande miljöregler.

Garanti

Garantivillkoren framgår av det separat bifogade garantikortet.

2. CONSIGNES DE SÉCURITÉ

Explication des symboles

Dans ce manuel et/ou sur la machine, sont utilisés les symboles suivants :



Lisez attentivement les instructions



Conformément aux normes Européennes applicables relatives à la sécurité



Machine de la classe II – Double isolation – vous n'avez pas besoin d'une prise avec mise à terre.



Indique un risque de blessures, un danger mortel ou un risque d'endommagement de l'outil en cas du non-respect des consignes de ce mode d'emploi.



Indique un risque de décharges électriques



Débranchez immédiatement la fiche de l'approvisionnement électrique principal dans le cas où la corde est endommagée et pendant la



Tout équipement électronique ou électrique défectueux dont vous seriez débarrassé doit être déposé aux points de recyclage appropriés.

Consignes de sécurité spéciales

- Veillez toujours à ce que le câble électrique se tienne loin des parties mouvantes de la machine.
- Dans le cas de blocage, stoppez immédiatement la machine et retirez la fiche de la prise électrique.
- Comparez la vitesse de rotation autorisée des accessoires avec celle de la machine.
- Si vous rangez la machine, le moteur devra être en position d'arrêt et les parties mouvantes immobiles.
- Ne fixez jamais une clé de montage sur votre machine à l'aide d'une ficelle ou d'un autre matériel semblable.
- N'utilisez jamais le bouton de blocage de l'essieu pendant la marche de la machine.
- Veillez à ce que le diamètre de la griffe de serrage corresponde avec le diamètre de l'essieu de l'accessoire.
- Utilisez un dispositif de serrage pour fixer la pièce à usiner.
- Tenez vos mains à l'écart de la pièce à usiner.

Sécurité électrique

Lors d'utilisation de machines électriques, observez les consignes de sécurité locales en vigueur en matière de risque d'incendie, de chocs électriques et de lésion corporelle. En plus des instructions ci-dessous, lisez entièrement les consignes de sécurité contenues dans le cahier de sécurité fourni à part. Conservez soigneusement ces instructions!



Vérifiez toujours si la tension de votre réseau correspond à la valeur mentionnée sur la plaque signalétique.



La machine est doublement isolée conformément à la norme EN50144; un fil de mise à la terre n'est pas donc pas nécessaire.

En cas de changement de câbles ou de fiches

Si le câble d'alimentation électrique est endommagé, il doit être remplacé par un câble d'alimentation électrique spécial disponible auprès du fabricant ou de son service clientèle. Jetez les vieux câbles ou prises immédiatement après les avoirs remplacés par de nouveaux. Il est dangereux de brancher un câble lâche.

En cas d'emploi de câbles prolongateurs

Employez exclusivement un câble pro longateur homologué, dont l'usage est approprié pour la puissance de la machine. Les fils conducteurs doivent avoir une section minimale de 1,5 mm². Si le câble prolongateur se trouve dans un dévidoir, déroulez entièrement le câble.

3. MONTAGE DES ACCESSOIRES



Avant le montage retirez toujours la fiche de la prise électrique.



Avertissement ! Changez les accessoires en les introduisant au maximum dans le collier (ou le mandrin), afin de minimiser les déséquilibres et éviter qu'ils ressortent.

Montage des accessoires

Fig. 1

Enfoncez le bouton de blocage de l'essieu (2) et tenez-le enfoncé. Vous pouvez dévisser la griffe de serrage (1) au moyen de la clé de griffe de serrage. Placez l'accessoire. Tenez enfoncé le bouton de blocage de l'essieu, lorsque vous serrez la griffe de serrage avec la clé de griffe de serrage.

Fonctionnement

Mettez le moteur en marche en appuyant sur le bouton de marche / arrêt (A). En réglant la petite roue de réglage (B) vous pourrez régler la vitesse du Multitour électrique. Ne posez la machine que lorsque le moteur est en arrêt complet. Ne posez pas la machine sur un sol poussiéreux. Des particules de poussière peuvent s'infiltrer dans le mécanisme.



Une charge trop élevée par une vitesse trop basse du Multitour peut faire griller le moteur.

Accessoires pour le Multitour

Ferm ne fournit pas d'accessoires séparés pour le Multitour. Le Combitool est conçu pour utiliser les accessoires standard de Dremel®, Black & Decker®, Bosch® ou Proxxon®.

Slipsten

Fig. 2

När du använder en slipsten för första gången ska du först använda en brynsten för att balancera slipstenen. Brynstenen kan dessutom användas för att ge slipstenen en viss form.

Material	Hastighet
Sten, snäckskal	1
Stål	5
Aluminium, mässing	2
Plast	1

Filtskiva och filtipp

Fig. 3

Filttillbehör monteras på den medleverade axeln.

Material	Hastighet
Stål	5
Aluminium, mässing	3
Plast	5

Sandpapper och slipskivor

Fig. 4

Material	Hastighet
Trä	6
Stål	1
Aluminium, mässing	3
Plast	1

Borstar av rostfritt stål och icke-metaller

Fig. 5

Material	Hastighet
Sten, snäckskal	2
Aluminium, mässing	2

High speed cutter, Diamond wheel point and Drill

Fig. 6

Material	Hastighet
Sten, snäckskal	Max
Stål	3
Aluminium, mässing	6
Plast	1



Maskinen är dubbelt isolerad i överensstämmelse med EN50144, vilket innebär att det inte behövs någon jordledare.

Byta ut kablar eller stickkontakter

Om nätkabeln skadas, måste den bytas ut mot en speciell nätkabel som finns hos tillverkaren eller tillverkarens kundservice. Släng gamla kablar eller stickkontakter meddetsamma efter det att du har bytt ut dem mot nya. Det är farligt att sticka in stickkontakten av en lös sladd i ett uttag.

Vid användning av förlängningskablar

Använd uteslutande en godkänd förlängningskabel som är lämplig för maskinens effekt. Ledarna måste ha en diameter på minst 1,5 mm². Om förlängningskabeln sitter på en haspel, rulla då ut den helt och hållet.

3. MONTERING AV TILLBEHÖR



Dra alltid ut stickkontakten ur vägguttaget före monteringen.



Varning! Byt tillbehör genom att sätta in ett tillbehör i infattningen (eller chucken) så långt som möjligt för att minimera slutkörning och obalans.

Montering av tillbehör

Fig. 1

Tryck på axelblockeringsknappen (2) och håll den intryckt. Med spänntång-nyckeln kan du skruva loss spänntång (1). Sätt på tillbehör. Håll axelblockeringsknappen intryckt medan du drar åt spänntången med spänntång-nyckeln.

Hantering

Slå på maskinen genom att trycka in till-/från-omkopplaren (A). Med justerhjulet (B) kan du ställa in hastigheten för kombiredskapet. Sätt först ned maskinen när den har stannat helt. Sätt inte undan maskinen på ett dammig underlag. Dammpartiklar kan tränga in i det mekaniska.



En för hög belastning vid för låg hastighet kan leda till att maskinens motor bränns.

Tillbehör för Ferm kombinationsverktyg

Ferm leverar inga egna tillbehör för Ferm Kombiverktyg. Kombiverktyg har utformats för att användas med standardtillbehör från Dremel®, Dremel®, Black & Decker, Bosch® eller Proxxon®. Innan du använder ett tillbehör är högsta hastigheten.

Avant d'utiliser vos accessoires, vérifiez toujours si le régime autorisé de l'accessoire est adapté à la vitesse la plus élevée du Combitool.

Pierres à aiguiser

Fig. 2

Si vous utilisez pour la première fois des pierres à aiguiser, utilisez la meule à aiguiser pour l'équilibrage de la pierre. La meule à aiguiser peut également être utilisée pour donner une forme spéciale à la pierre.

Matériau	Vitesse
Pierre, coquille	1
Acier	5
Aluminium, laiton	2
Plastique	1

Disque et pointe en feutre

Fig. 3

Les accessoires en feutre doivent être montés sur l'axe fourni.

Matériau	Vitesse
Acier	5
Aluminium, laiton	3
Plastique	5

Bandes et disques à poncer

Fig. 4

Matériau	Vitesse
Pierre, coquille	6
Acier	1
Aluminium, laiton	3
Plastique	1

Brosses en acier inoxydable et non métalliques:

Fig. 5

Matériau	Vitesse
Pierre, coquille	2
Aluminium, laiton	2

Fraise, pointe à graver et mèche:

Fig. 6

Matériau	Vitesse
Pierre, coquille	Max
Acier	3
Aluminium, laiton	6
Plastique	1

Meules tronconnes

Fig. 7

Matériau	Vitesse
Acier	5
Aluminium, laiton	3
Plastique	5

4. ENTRETIEN



Assurez-vous que la machine n'est pas sous tension si vous allez procéder à des travaux d'entretien dans son système mécanique.

Les machines de Ferm ont été conçues pour fonctionner longtemps sans problème avec un minimum d'entretien. En nettoyant régulièrement et correctement la machine, vous contribuerez à une longue durée de vie de votre machine.

Nettoyage

Nettoyez régulièrement le carter au moyen d'un chiffon doux, de préférence à l'issue de chaque utilisation. Veillez à ce que les fentes d'aération soient indemnes de poussière et de saletés.

En présence de saleté tenace, employez un chiffon doux humecté d'eau savonneuse. Proscrivez l'emploi de solvants comme l'essence, l'alcool, l'ammoniac etc. car ces substances attaquent les pièces en plastique.

Graissage

Cette machine ne nécessite pas de graissage supplémentaire.

Pannes

Veillez vous adresser au centre de service indiqué sur la carte de garantie en cas d'un dysfonctionnement, par exemple après l'usure d'une pièce. Vous trouverez, à la fin de ce manuel, un schéma avec toutes les pièces que vous pouvez commander.

Environnement

Pour éviter les dommages liés au transport, la machine est livrée dans un emballage robuste. L'emballage est autant que possible constitué de matériau recyclable. Veillez par conséquent destiner cet emballage au recyclage.



Tout équipement électronique ou électrique défectueux dont vous seriez débarrassé doit être déposé aux points de recyclage appropriés.

Garantie

Pour les conditions de garantie, lisez le certificat de garantie joint à part.

2. SÄKERHETSFÖRESKRIFTER

I denna bruksanvisning används följande symboler:



Läs anvisningar noggrant



Uppfyller tillämpliga säkerhetsstandarder i europeiska direktiv



Maskin klass II – dubbel isolering, jordad kontakt behövs ej.



Anger att det föreligger risk för personskador, livsfara eller risk för skador på maskinen om instruktionerna i denna bruksanvisning inte efterlevs.



Anger risk för elektrisk stöt.



Ta omedelbart ut stickkontakten ur eluttaget om sladden har skadats samt när maskinen underhålls



Skadade och/eller kasserade elektriska och elektroniska apparater ska lämnas in enligt gällande miljöregler.

Speciella säkerhetsföreskrifter

- Håll alltid elsladden på avstånd från maskinens rörliga delar.
- Om maskinen blockerar, stänger du alltid av den direkt eller drar ut stickkontakten ur vägguttaget.
- Jämför maximalt tillåtet varvtal för tillbehören med det som gäller för maskinen.
- När du sätter undan maskinen, ska motorn vara frånslagen och rörliga delar ha stannat.
- Sätt aldrig fast en monteringsnyckel med ett snöre eller liknande på maskinen.
- Använd aldrig axelblockeringsknappen när maskinen går.
- Se till att spännstång-diametern stämmer med tillbehörets axel-diameter.
- Använd en tving för att sätta fast ett arbetsstycke.
- Håll händerna borta från arbetsstycket.

Elektrisk säkerhet

Vid användning av elektriska maskiner, iaktta alltid de säkerhetsföreskrifter som gäller lokalt i samband med brandfara, fara för elektriska stötar och kroppsskada. Läs förutom nedanstående instruktioner även igenom bladet med säkerhetsföreskrifter som bifogas separat. Förvara instruktionerna omsorgsfullt!



Kontrollera alltid om din nätspänning överensstämmer med värdet på typplattan.

KOMBIVERKTYG

Siffrorna i nedstående text motsvarar bilderna på sidan 2 + 3.



För din egen och andras säkerhet, var vänlig läs denna bruksanvisning noggrant innan apparaten tas i bruk. Det kommer att hjälpa dig att förstå din produkt bättre och förebygga onödiga risker. Spara denna bruksanvisning på ett säkert ställe för framtida bruk.

Innehåll

1. Tekniska specifikationer
2. Säkerhetsföreskrifter
3. Montering av tillbehör
4. Underhåll

1. TEKNISKA SPECIFIKATIONER

Tekniska data

Spänning	230 V~
Frekvens	50 Hz
Effektförbrukning	135 W
Varvtal, obelastad	15000 - 35000/min
Max. Kapacitet spänntång	3.2 + 2.4 mm
Vikt	0.637 kg
Lpa (bullernivå)	69 dB(A)
Lwa (bullereffekt)	82 dB(A)
Vibrationsvärde	15 m/s ²

Innehåll i förpackningen

- 1 Kombiverktyg
- 1 Spänntång-nyckel
- 40 Tillbehör
- 1 Väska
- 1 Bruksanvisning
- 1 Säkerhetsföreskrifter
- 1 Garantikort

Kontrollera om maskinen, lösa delar eller tillbehör uppvisar transportskador.

CE DÉCLARATION DE CONFORMITÉ (F)

Nous déclarons sous notre propre responsabilité que ce produit est en conformité avec les normes ou documents normalisés suivants

**EN50144-1:1995, EN50144-2-3:1994, EN55014-1:1993 + A1:1997,
EN61000-3-2:1995 + A13:1997, EN61000-3-3:1995, EN55014-2:1997**

conforme aux réglementations:

98/37/CEE, 73/23/CEE, 89/336/CEE

dès 01-09-2005

ZWOLLE NL

W. Kamphof
Quality department

C'est notre politique d'améliorer continuellement nos produits et par conséquent de réserver le droit de changer les instructions des produits sans un avis antérieur.

Ferm BV • Lingenstraat 6 • 8028 PM Zwolle • Hollande

MULTYIHERRAMIENTA

Los números contenidos en el texto siguiente se refieren a las ilustraciones de la página 2+3.



Por su propia seguridad y por la de los demás, le rogamos que lea detenidamente estas instrucciones antes de utilizar el equipo. Le ayudará a comprender mejor su producto y a evitar riesgos innecesarios. Guarde estas instrucciones en un lugar seguro por si necesita usarlas más adelante.

Contenidos

1. Datos técnicos
2. Normas de seguridad
3. Montaje de los accesorios
4. Mantenimiento

1. DATOS TÉCNICOS

Características técnicas

Voltaje	230 V~
Frecuencia	50 Hz
Potencia absorbida	135W
Velocidad en vacío	15000 - 35000/min
Capacidad de la mordaza	3.2 + 2.4 mm
Peso	0,637 kg
Lpa (volumen de sonido)	69 dB(A)
Lwa (potencia acústica)	82 dB(A)
Valor de vibración	15 m/s ²

Contenido del paquete

- 1 Multiherramienta
- 1 Base
- 40 Accesorios
- 1 Maleta
- 1 Manual de instrucciones
- 1 Cuaderno con instrucciones de seguridad
- 1 Certificado de garantía

Compruebe la máquina, las piezas sueltas y los accesorios por si se han dañado en el transporte.



Strumenti elettrici e/o elettronici difettosi o usurati devono essere smaltiti in appropriate aree di riciclaggio.

Garanzia

Le condizioni di garanzia sono esposte nell'apposita scheda allegata a parte.

CE DICHIARAZIONE DI CONFORMITÀ (I)

Dichiariamo, assumendo la piena responsabilità di tale dichiarazione, che il prodotto è conforme alla seguenti normative e ai relativi documenti

EN50144-1:1995, EN50144-2-3:1994, EN55014-1:1993 + A1:1997, EN61000-3-2:1995 + A13:1997, EN61000-3-3:1995, EN55014-2:1997

in base alla prescrizioni delle direttive:

89/392/EEC, 73/23/EEC, 89/336/EEC

dal 01-09-2004

ZWOLLENL

W. Kamphof
Ufficio Qualità

La nostra politica è sempre volta a migliorare i nostri prodotti. Prodotti soggetti a modifiche senza preavviso.

Ferm BV • Lingenstraat 6 • 8028 PM Zwolle • Olanda

Pequeña fresa, broca pequeña de de buril

Fig. 6

Material	Velocidad
Piedra, concha	Máx.
Acero	3
Aluminio, latón	6
Plástico	1

Nastrie di molestura

Fig. 7

Material	Velocidad
Acero	5
Aluminio, latón	3
Plástico	5

4. MANUTENZIONE



Assicurarsi che la macchina non sia in funzione mentre si effettuano operazioni di manutenzione sul motore.

Le macchine Ferm sono state progettate per funzionare per lunghi periodi di tempo, pur richiedendo interventi di manutenzione minimi. Un funzionamento continuo soddisfacente dipende dall'adeguata conservazione della macchina e da una pulizia regolare.

Pulizia

Pulire regolarmente il corpo macchina con un panno morbido, possibilmente dopo ogni uso. Eliminare polvere e sporco dalle feritoie di ventilazione. Se lo sporco non è asportabile, usare un panno morbido inumidito con acqua saponata. Non usare mai solventi come benzina, alcool, ammoniaca, ecc, perché potrebbero danneggiare i componenti in plastica.

Lubrificazione

La macchina non richiede lubrificazioni aggiuntive.

Riparazioni e commercianti

Se si presentano problemi a causa di, per esempio, usura di una parte della sega, si prega di contattare il servizio di assistenza all'indirizzo riportato sulla scheda di garanzia.

Ambiente

Per evitare che si danneggi durante il trasporto, la macchina è imballata in un contenitore resistente. La maggior parte dei componenti dell'imballaggio sono riciclabili. Portare tali materiali presso gli appositi centri di riciclaggio.

2. NORMAS DE SEGURIDAD

Explicación de los símbolos

En este manual o en la herramienta se usan los siguientes símbolos:



Lea las instrucciones atentamente



Conforme a los estándares europeos CE aplicables en materia de seguridad.



Herramienta de tipo II – Doble aislamiento – No requiere enchufe con conexión a tierra.



Indica peligro de accidente, de muerte o riesgo de provocar averías en el aparato en caso de no seguir las instrucciones de este manual.



Indica el peligro de sufrir descargas eléctricas.



Desconecte inmediatamente la toma de corriente en caso de que se dañe el cable de potencia y durante el proceso de mantenimiento



Cualquier aparato eléctrico o electrónico desechado y/o defectuoso tiene que depositarse en los lugares apropiados para ello.

Normas especiales de seguridad

- Mantenga el enchufe fuera de las partes móviles del aparato.
- En caso de bloqueo desconecte el aparato desenchufándolo.
- Compare el número máximo de revoluciones de los accesorios con el número de revoluciones del aparato.
- Cuando vaya a guardar el motor, compruebe que el motor ha sido desconectado y que las partes móviles ya no están en movimiento.
- Nunca fije una llave al aparato utilizando una cuerda o algo similar.
- Nunca utilice la tecla de bloqueo del eje mientras la máquina esté en funcionamiento.
- Procure que el diámetro de la mordaza de sujeción coincida con el diámetro del eje del accesorio.
- Utilice un dispositivo de fijación para fijar la pieza.
- Mantenga sus manos fuera de la pieza.

Seguridad eléctrica

Tenga siempre presentes las normas de seguridad locales con respecto al peligro de incendio, peligro de sufrir descargas eléctricas y peligro de accidentes. Lea, además de las instrucciones que siguen a continuación, las normas de seguridad que aparecen en el cuadernillo anexo. Guarde cuidadosamente las instrucciones.



Controle que la tensión de la red sea la misma que la que aparece indicada en la placa.



La máquina posee doble aislamiento de acuerdo con la norma EN50144. No es necesario un cable de conexión a masa.

Recambio de cables y enchufes

Si la red eléctrica de cables resulta dañada, se debe sustituir con una red de cables especial que se puede obtener del fabricante o del servicio de atención al cliente. Deshágase de los cables o clavijas antiguos inmediatamente después de sustituirlos por los nuevos. Es peligroso conectar a un enchufe la clavija de un cable suelto.

Uso de cables de extensión

Utilice siempre cables de extensión autorizados que sean aptos para la potencia del aparato. Los hilos deben tener un diámetro de 1,5 mm². Cuando el cable de extensión esté en un carrete, desenrolle el cable completamente.

3. MONTAJE DE LOS ACCESORIOS



Antes de montar los accesorios, desenchufe el aparato.



¡Aviso! Cambie los accesorios insertándolos completamente dentro de la boquilla de mordazas convergentes para minimizar el riesgo de desequilibrio o desprendimiento de la pieza.

Montaje de los accesorios

Fig. 1

Pulse el botón de bloqueo del eje (2) manteniéndolo así. Por medio de la llave de mordaza podrá desajustar la mordaza (1). Introduzca el accesorio. Mantenga el botón de bloqueo del eje pulsado mientras vuelve a ajustar la mordaza con la llave. Nunca pulse el botón de bloqueo del eje mientras el motor este girando.

Uso

Ponga el aparato en marcha accionando la clavija de marcha/parada (A). Girando la rueda de ajuste 1 (B), regulará la velocidad del Multiherramienta. Guarde el aparato tan solo una vez que el motor haya dejado de girar completamente. No lo coloque sobre una superficie donde haya polvo, ya que este puede penetrar en el mecanismo.



Al utilizar el Multiherramienta a una velocidad baja con trabajos de alta intensidad, se puede llegar a sobrecargar el motor.

Accesorios per Utensili combinati

Ferm non dispone di accessori separati per Utensili combinati. Esso è progettato per essere utilizzato con gli accessori standard Dremel®, Black & Decker®, Bosch® o Proxxon®. Prima di utilizzare gli accessori, controllare sempre che il numero di giri consentito per l'accessorio in questione sia compatibile con la velocità massima di Utensili combinati.

Mole

Fig. 2

Prima di utilizzare le mole per la prima volta, equilibrarle servendosi della pietra per affilatura a umido. Essa può essere utilizzata anche per conferire loro una forma particolare.

Materiale	Velocità
Pietra, seppia	1
Acciaio	5
Aluminio, ottone	2
Plastico	1

Dischi e punte di feltro

Fig. 3

Gli accessori di feltro devono essere montati sull'asse dotazioni.

Materiale	Velocità
Acciaio	5
Aluminio, ottone	3
Plastico	5

Nastri e dischi di molatura

Fig. 4

Materiale	Velocità
Legno	6
Acciaio	1
Aluminio, ottone	3
Plastico	1

Spazzole di acciaio

Fig. 5

Material	Velocità
Piedra, concha	2
Aluminio, latón	2



Accertarsi sempre che l'alimentazione elettrica corrisponda alla tensione indicata sulla targhetta dei dati caratteristici.



La macchina presenta un doppio isolamento, ai sensi della norma EN50144; pertanto, non è richiesto alcun filo di terra.

Substituição de cabos ou fichas

Em caso de deterioração do cabo da corrente, este deverá ser substituído por um cabo de corrente especial, disponível a partir do fabricante ou do serviço de apoio ao cliente do fabricante. Destrua os cabos ou fichas usados imediatamente após a sua substituição por novos. É perigoso ligar a ficha de um cabo frouxo a uma tomada.

Uso di cavi di prolunga

L'affilatrice è equipaggiata di un filo di alimentazione a tre conduttori e una presa con la messa a terra. Ecco perché si deve sempre utilizzare una presa di corrente con la messa a terra. Se avete bisogno di una prolunga si deve utilizzare una prolunga a tre conduttori con messa a terra provvista di una presa e di una spina femmina provviste di una messa a terra. La misura minima del conduttore è di 1,5 mm².

3. MONTAGGIO DEGLI ACCESSORI



Prima di iniziare il montaggio staccare sempre la spina dalla presa di corrente.



Avvertenza! Cambiare gli accessori inserendoli nella bussola di chiusura (o nel mandrino) e spingendoli bene in fondo il più possibile per minimizzare fuoriuscite e instabilità.

Montaggio degli accessori

Fig. 1

Premere il pulsante di bloccaggio dell'asse (2) e mantenerlo premuto. Servendosi della chiave della pinza si può svitare la pinza (1). Posizionare l'accessorio. Mantenere il pulsante di bloccaggio dell'asse premuto quando si desidera avvitare la pinza con l'apposita chiave.

Controlle

Attivare la macchina, attivando l'interruttore ON/OFF (A) Manovrando la ruota di regolazione 1 (B) si può regolare la velocità del Utensili combinati. Posare la macchina solo quando il motore si è fermato completamente. Non appoggiare mai la macchina su una superficie polverosa. Particelle di polvere possono introdursi nella macchina.



Un carico troppo alto ad una bassa velocità del Utensili combinati può far bruciare il motore.

Accesorios para el Multiherramienta

Ferm no suministra accesorios separados para el Multiherramienta. El Combitool ha sido diseñado para ser utilizado con los accesorios estándares de Dremel®, Black & Decker®, Bosch® o Proxxon®. Antes de utilizar cualquier accesorio siempre se ha de comprobar si el número de revoluciones permitido de accesorio se adapta a la velocidad máxima de Multiherramienta.

Muelas

Fig. 2

En caso de utilizar una muela por primera vez utilizar la piedra de afilar para mantener la muela en equilibrio. Asimismo, la piedra de afilar puede ser utilizada para dar una forma especial a la muela.

Material	Velocidad
Piedra, concha	1
Acero	5
Aluminio, latón	2
Plástico	1

Discos y punta de fieltro

Fig. 3

Los accesorios de fieltro deben ser montados sobre el eje que se adjunta.

Material	Velocidad
Acero	5
Aluminio, latón	3
Plástico	5

Cintas y discos de pulir:

Fig. 4

Material	Velocidad
Piedra, concha	6
Acero	3
Aluminio, latón	3
Plástico	1

Cepillos de acero inoxidable y no metálicos

Fig. 5

Material	Velocidad
Piedra, concha	2
Aluminio, latón	2

Pequeña fresa, broca pequeña de de buril

Fig. 6

Material	Velocidad
Piedra, concha	Máx.
Acero	3
Aluminio, latón	6
Plástico	1

Cintas de pulir

Fig. 7

Material	Velocidad
Acero	5
Aluminio, latón	3
Plástico	5

4. MANTENIMIENTO



Asegúrese de que la máquina no esté conectada cuando realice tareas de mantenimiento en el motor.

Las máquinas Ferm están diseñadas para funcionar mucho tiempo con un mínimo de mantenimiento. El funcionamiento satisfactorio depende del buen cuidado de la máquina y de una limpieza frecuente.

Limpieza

Limpie periódicamente el alojamiento de la herramienta con un paño suave, preferiblemente cada vez que la utilice. Mantenga las ranuras de ventilación sin polvo ni suciedad. Si no puede retirar la suciedad, utilice un paño suave y agua jabonosa. No emplee nunca disolventes como gasolina, alcohol, amoníaco, etc. Estos disolventes pueden dañar las partes plásticas.

Lubricación

La máquina no requiere lubricación adicional.

Averías

Si se presenta una avería, por ejemplo, por el desgaste de una pieza, póngase en contacto con el proveedor de servicios indicado en la tarjeta de garantía. En el dorso de este manual encontrará un amplio resumen de las partes de recambio que se pueden ordenar.

Uso ecológico

Para prevenir los daños durante el transporte, el aparato ha sido embalado. Dicho embalaje está hecho, en la medida de lo posible, de material reciclable. Le rogamos, por lo tanto, que recicle dicho material.

2. MISURE DI SICUREZZA

Neste manual de instruções são utilizados os seguintes símbolos:



Leggere attentamente le istruzioni



CE Conformità agli standard applicabili della sicurezza europea



Macchina classe II - Doppio isolamento - Non è necessaria la messa a terra



Segnala il rischio di lesioni personali, di morte o di danni all'apparecchio in caso di non osservanza delle istruzioni di questo manuale.



Indica il rischio di scossa elettrica.



Stacchi la spina immediatamente dalla linea principale in caso di danni al cavo durante la manutenzione



Strumenti elettrici e/o elettronici difettosi o usurati devono essere smaltiti in appropriate aree di riciclaggio.

Speciali misure di sicurezza

- Mantenere il cavo sempre a distanza dalle parti mobili della macchina.
- In caso di bloccaggio disattivare immediatamente la macchina e tirare la spina dalla presa di corrente.
- Paragonare il numero massimo di giri consentito degli accessori con quello della macchina.
- Dopo l'uso, prima di conservare la macchina, disattivare il motore e attendere che tutte le parti mobili siano ferme.
- Non attaccare mai una chiave di montaggio alla macchina con una corda o qualcosa del genere.
- Non usare mai il pulsante di bloccaggio dell'asse se la macchina funziona.
- Aver cura che il diametro della pinza usata sia conforme al diametro dell'asse dell'accessorio.
- Usare un dispositivo di bloccaggio per fissare il pezzo in opera.
- Tenere le mani a distanza dal pezzo in opera.

Norme elettriche di sicurezza

Quando utilizar máquinas eléctricas deve sempre respeitar as normas de segurança em vigor no local, devido ao perigo de incêndio, de choques eléctricos ou ferimentos pessoais. Para além das instruções abaixo, leia também as instruções de segurança apresentadas no folheto de segurança em anexo. Guarde as instruções num lugar seguro!

UTENSILI COMBINATI

I numeri presenti nel seguente testo si riferiscono alle immagini a pag.2+3.



Per la vostra sicurezza e quella degli altri, per favore leggere attentamente queste istruzioni prima di usare questo apparecchio. Vi aiuteranno a capire il funzionamento del vostro prodotto più facilmente e ad evitare rischi. Conservare questo manuale di istruzioni in un luogo sicuro per uso futuro.

Contenuti

1. Dati della macchina
2. Misure di sicurezza
3. Montaggio degli accessori
4. Manutenzione

1. DATI DELLA MACCHINA

Caratteristiche tecniche

Tensione	230 V~
Frequenza	50 Hz
Potenza assorbita	135W
Velocità in assenza di carico	15000 - 35000/min
Diametro della pinza	3.2 + 2.4 mm
Peso	0.637 kg
Lpa (pressione sonora)	69 dB(A)
Lwa (potenza acustica)	82 dB(A)
Valore vibrazioni	15 m/s ²

Contenuto della confezione

- 1 Utensili combinati
- 1 Chiave di regolazione della pinza
- 40 Accessori
- 1 Valigia
- 1 Istruzioni per l'uso
- 1 Libretto di sicurezza
- 1 Garanzia

Controllare che la macchina, i componenti sciolti e gli accessori non abbiano subito danni durante il trasporto.



Cualquier aparato eléctrico o electrónico desechado y/o defectuoso tiene que depositarse en los lugares apropiados para ello.

Garantía

Las condiciones de la garantía están en la tarjeta de garantía adjuntada por separado.

CE DECLARACIÓN DE CONFORMIDAD (E)

Declaramos bajo nuestra sola responsabilidad que este producto está en conformidad con las normas o documentos normalizados siguientes

EN50144-1:1995, EN50144-2-3:1994, EN55014-1:1993 + A1:1997, EN61000-3-2:1995 + A13:1997, EN61000-3-3:1995, EN55014-2:1997

de acuerdo con las directivas:

89/392/EEC, 73/23/EEC, 89/336/EEC

a partir de 01-09-2004

ZWOLLENL

W. Kamphof
Quality department

Es nuestra política mejorar continuamente nuestros productos y por tanto nos reservamos el derecho a cambiar las características del producto sin previo aviso.

Ferm BV • Lingenstraat 6 • 8028PM Zwolle • Holanda

COMBITOOL

Os números no texto seguinte correspondem às figuras na página 2 + 3.



Para a sua própria segurança e para a segurança dos outros, leia cuidadosamente estas instruções antes de utilizar este aparelho. Vai ajudá-lo a compreender o produto mais facilmente e a evitar riscos desnecessários. Guarde este manual de instruções num local seguro para futuras utilizações.

Conteúdos

1. Dados técnicos
2. Instruções de segurança
3. Montagem dos acessórios
4. Manutenção

1. DADOS TÉCNICOS

Dados técnicos

Tensão	230 V~
Frequência	50 Hz
Potência de consumo	135W
Rotações, sem carga	15000 - 35000/min
Capacidade da pinça de aperto	3.2 + 2.4 mm
Peso	0.637 kg
Lpa (nível acústico)	69 dB(A)
Lwa (potência acústica)	82 dB(A)
Valor de vibração	15 m/s ²

Conteúdos da embalagem

- 1 Combitool
- 1 Base de apoio
- 40 Acessórios
- 1 Mala
- 1 Manual de instruções
- 1 Brochura com normas de segurança
- 1 Cartão da garantia

Antes de utilizar verifique se o conteúdo da embalagem não tem danos de transporte e se estão presentes todas as peças.



Os aparelhos eléctricos ou electrónicos avariados e/ou eliminados têm de ser recolhidos nos pontos de reciclagem adequados.

Garantia

As condições de garantia encontram-se no cartão de garantia em anexo.

CE DÉCLARATION DE CONFORMITÉ (P)

Declaramos, sob nossa exclusiva responsabilidade, que este produto cumpre as seguintes normas ou documentos normativos:

**EN50144-1:1995, EN50144-2-3:1994, EN55014-1:1993 + A1:1997,
EN61000-3-2:1995 + A13:1997, EN61000-3-3:1995, EN55014-2:1997**

conforme as disposições das directivas:

89/392/EEC, 73/23/EEC, 89/336/EEC

a partir de 01-09-2004

ZWOLLE NL

W. Kamphof
Quality department

É nossa política continuarmos a melhorar os nossos produtos e, assim, reservamo-nos o direito de alterar a especificação do produto sem notificação prévia.

Ferm BV • Lingenstraat 6 • 8028 PM Zwolle • Holanda

Fresa, ponta para gravar e verruma

Fig. 6

Material	Velocidade
Pedra, concha	Máx.
Aço	3
Alumínio, cobre	6
Plástico	1

Lixadeiras

Fig. 7

Material	Velocidade
Aço	5
Alumínio, cobre	3
Plástico	5

4. MANUTENÇÃO



Antes da execução de qualquer trabalho de manutenção do mecanismo, assegure-se de que a máquina não se encontra sob tensão.

As máquinas Ferm foram concebidas para um funcionamento sem problemas durante um longo período de tempo e com um mínimo de manutenção. A limpeza regular das máquinas e o seu uso correcto contribuem para a longa duração da sua máquina.

Limpeza

Limpe regularmente o exterior da máquina com um pano macio, de preferência após cada utilização. As aberturas de ventilação devem ser mantidas sem pó nem sujidade. Em caso de sujidade persistente, utilize um pano macio humedecido com água e sabão. Nunca utilize solventes como benzina, álcool, amónio ou produtos similares. Tais substâncias podem danificar os componentes plásticos.

Lubrificação

A máquina não precisa de qualquer lubrificação suplementar.

Falhas

Se ocorrer alguma falha, por exemplo, devido a desgaste duma peça, contacte o endereço de assistência indicado no cartão de garantia. No fim deste manual encontra um diagrama de componentes alargado com as peças que podem ser encomendadas.

Protecção do meio ambiente

Com vista a evitar quaisquer danos de transporte, a máquina é fornecida numa embalagem resistente, fabricada na medida do possível em materiais recicláveis. Entregue, portanto, a embalagem para reciclagem.

2. INSTRUÇÕES DE SEGURANÇA

Nestas instruções de uso são utilizados os seguintes símbolos:



Leia cuidadosamente as instruções



Em conformidade com as normas de segurança essenciais aplicáveis das directivas europeias



Máquina classe II – Isolamento duplo – Não necessita de tomada com terra.



Indica o risco de ferimentos, perda de vida ou danos na ferramenta, se não seguir as instruções deste manual.



Indica o perigo de choque eléctrico



Desligue imediatamente a ficha da corrente eléctrica caso o fio de alimentação esteja danificado durante as tarefas de manutenção



Os aparelhos eléctricos ou electrónicos avariados e/ou eliminados têm de ser recolhidos nos pontos de reciclagem adequados.

Instruções especiais de segurança

- Mantenha sempre o cabo afastado das partes móveis da máquina
- Em caso de bloqueio, desligue imediatamente a máquina e retire a ficha da tomada.
- Compare o número máximo de rotações dos acessórios permitido com o número de rotações da máquina.
- Ao guardar a máquina, o motor deve estar desligado e as partes móveis completamente paradas.
- Nunca fixe uma chave de montagem à sua máquina com um pedaço de fio ou algo do género.
- Nunca accione o botão de bloqueio do veio com o motor em funcionamento.
- Assegure-se que o diâmetro da pinça de aperto corresponde ao do diâmetro do veio do acessório.
- Utilize um dispositivo de aperto para fixar a peça a trabalhar.
- Mantenha sempre as mãos afastadas da peça a trabalhar.

Segurança eléctrica

Quando usar ferramentas eléctricas, respeite sempre as regras de segurança localmente em vigor, referentes ao perigo de incêndio, choque eléctrico ou ferimentos. Além das instruções seguintes leia também as instruções de segurança fornecidas em separado. Guarde cuidadosamente estas instruções!



Verifique sempre se a voltagem da rede corresponde à voltagem indicada na chapa de tipo.



A máquina está duplamente isolada em conformidade com a norma EN 50144, por isso não necessita de fio de ligação à terra.

Substituição de cabos ou fichas

Em caso de deterioração do cabo da corrente, este deverá ser substituído por um cabo de corrente especial, disponível a partir do fabricante ou do serviço de apoio ao cliente do fabricante. Destrua os cabos ou fichas usados imediatamente após a sua substituição por novos. É perigoso ligar a ficha de um cabo frouxo a uma tomada.

Utilização de cabos de prolongamento

Apenas use cabos de prolongamento aprovados que sejam adequados para a potência da máquina. A espessura mínima dos fios condutores é de 1,5 mm². Quando usar um cabo de prolongamento enrolado, desenrole sempre o cabo completamente.

3. MONTAGEM DOS ACESSÓRIOS

Montagem dos acessórios

Fig. 1



Retire sempre a ficha da tomada antes da montagem de acessórios.



Aviso!! Mudar os acessórios inserindo um acessório o mais possível na pinça de aperto, para minimizar o desgaste e o desequilíbrio.

Prima o botão de bloqueio do veio (2) e mantenha-o premido. Com a chave da pinça de aperto pode desapertar a pinça. Coloque o acessório. Mantenha premido o botão de bloqueio do veio, enquanto aperta a pinça com a chave. Nunca accione o botão de bloqueio do veio com o motor em funcionamento.

Comandos

Ligue e desligue a máquina através do interruptor (A). O dispositivo de regulação (1) permite regular a velocidade do Combitoool. Pouse a máquina somente quando o motor estiver completamente parado. Nunca guarde a máquina numa superfície poeirenta. As partículas de pó podem infiltrar-se no mecanismo.



Uma carga demasiado elevada em relação à velocidade do Combitoool pode queimar o motor.

Accesórios para o Combitoool

A Ferm fornece quaisquer acessórios em separado para o Combitoool da Ferm. O Combitoool foi concebido para utilizar os acessórios padrão Dremel®, Black & Decker®, Bosch® ou Proxxon®. Para utilizar os seus acessórios certifique-se sempre de que o número de rotações permitido do acessório é adequado para a velocidade mais elevada do Combitoool.

Mós

Fig. 2

Se utilizar mós pela primeira vez, utilize então as pedras de afiar para equilibrar as mós. A pedra de afiar também pode ser utilizada para dar uma forma especial à mó.

Material	Velocidade
Pedra, concha	1
Aço	5
Alumínio, cobre	2
Plástico	1

Discos de feltro e ponta

Fig. 3

Os acessórios de feltro devem ser montados sobre o veio fornecido.

Material	Velocidade
Aço	5
Alumínio, cobre	2
Plástico	5

Rolos e lixadeiras de banda

Fig. 4

Material	Velocidade
Madeira	6
Aço	1
Alumínio, cobre	3
Plástico	1

Aços inoxidáveis e escovas não metálicas

Fig. 5

Material	Velocidade
Pedra, concha	2
Alumínio, cobre	2