

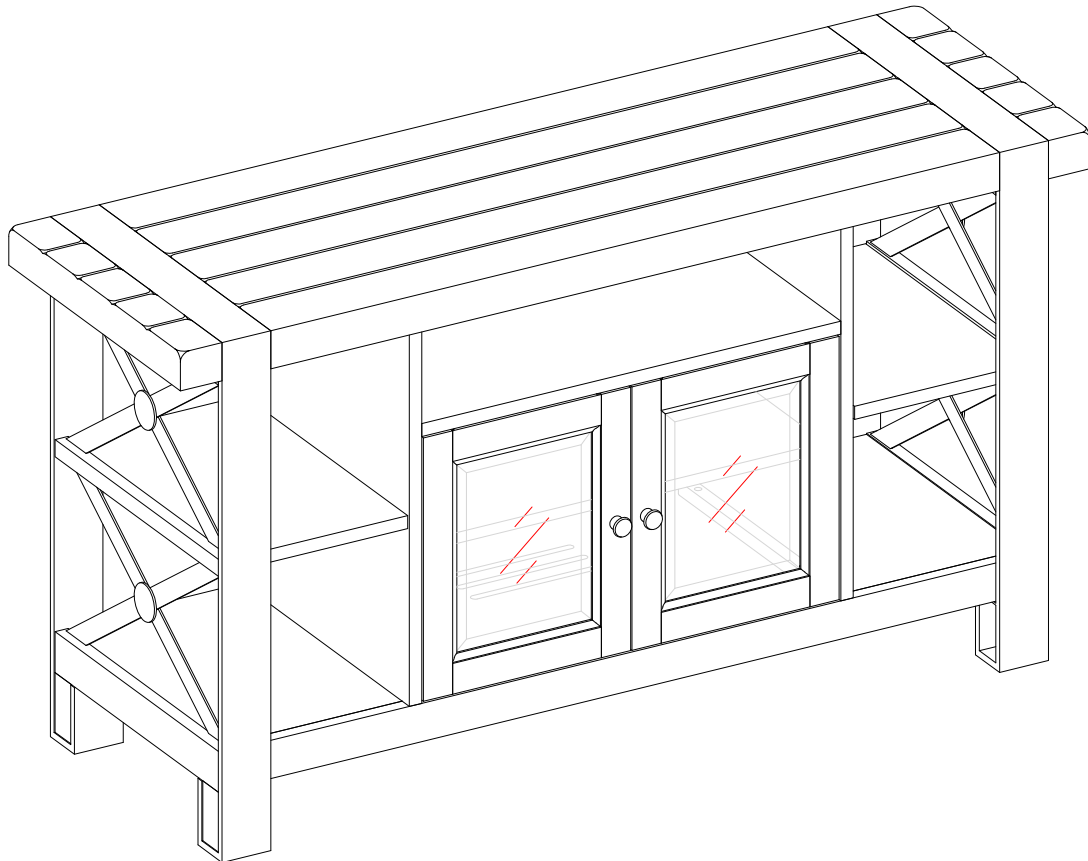

LOTE NUMERO: _____
FECHA COMPRA: __/__/____

Consola multimedia Davis Serie # DAVMC



ENSAMBLE POR ADULTO REQUERIDO

Si tiene alguna pregunta relacionada con el montaje o si faltan piezas, **NO** volver este artículo a la tienda donde lo compró. Por favor llame a nuestro número de servicio al cliente y tienen sus instrucciones y lista de piezas listo para proporcionar el nombre del modelo, el nombre o el número de parte de la fábrica:

1-866-942-5362

Hora estándar del Pacífico: 8:30 am - 4:30 pm, Lunes - Viernes

O visite nuestro sitio web las 24 horas del día, 7 días a la semana para asistencia sobre el producto en

www.whalenstyle.com

O por correo electrónico su petición a **parts@whalenfurniture.com**

**ESTE MANUAL DE INSTRUCCIONES CONTIENE INFORMACIÓN IMPORTANTE DE SEGURIDAD.
POR FAVOR LEA Y GUARDE PARA EL FUTURO.**

MAXIMA CARGA RECOMENDADA

FABRICANTE: Whalen Furniture Manufacturing
 CATALOGO: Consola Multimedia Davis (DAVMC)
 FECHA DE MANUFACTURA: Marzo 2015
 HECHO EN CHINA

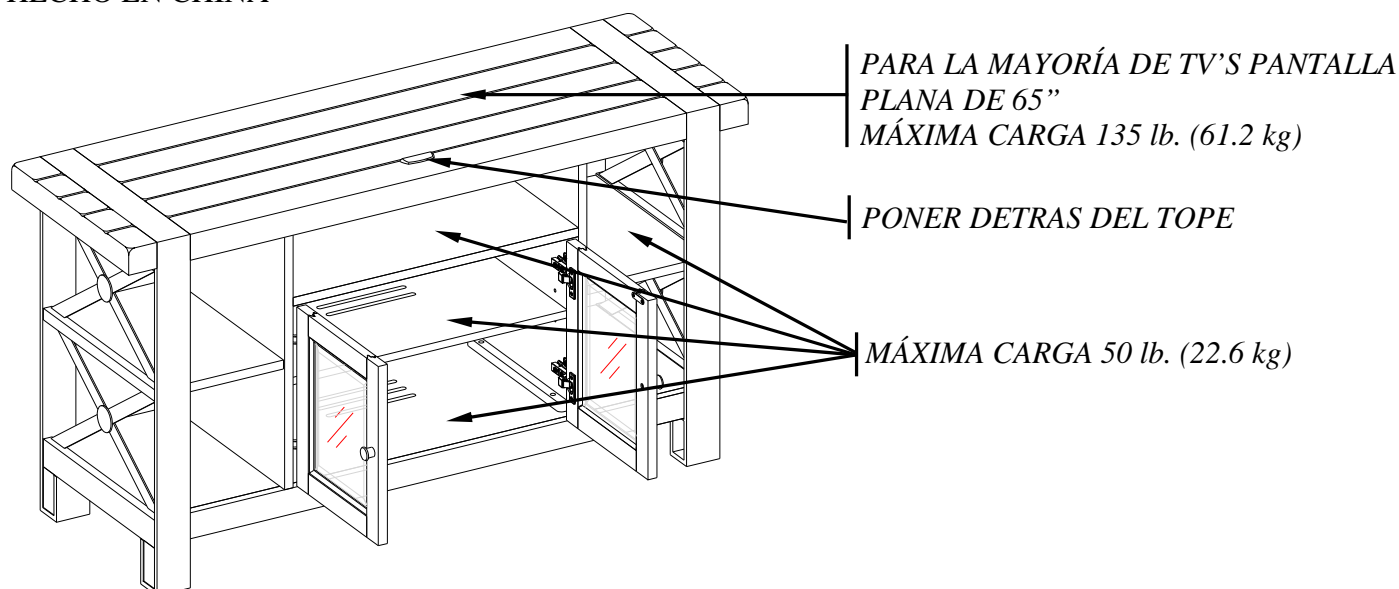

ADVERTENCIA

ESTA UNIDAD NO DEBE UTILIZARSE CON TV'S CRT O DE TUBO. UTILIZARSE UNICAMENTE CON TELEVISIONES DE PANTALLA PLANA Y EQUIPO DE AUDIO/VIDEO QUE TENGA LA MEDIDA/PESO RECOMENDADOS. NUNCA UTILIZAR CON TV'S MAS GRANDES/PESADAS DE LAS RECOMENDADAS PARA EVITAR INESTABILIDAD. PARA EVITAR INESTABILIDAD COLOQUE EN EL CENTRO DE LA UNIDAD; LA BASE DE LA TELEVISIÓN DEBE DE REPOSAR SOBRE LA SUPERFICIE DE SOPORTE DE LA UNIDAD SIN REBASAR LAS ORILLAS. TV'S PANTALLA PLANA IMPROPIAMENTE COLOCADAS, TV'S PANTALLA PLANA O EQUIPO QUE SOBREPASA LAS MEDIDAS Y PESOS RECOMENDADOS PUEDE CAERSE Y/O ROMPER LA UNIDAD, CAUSANDO POSIBLES DAÑOS O LESIONES.

Como ajustar las Bisagras Europeas de las puertas

El embarque de productos puede causar que las puertas queden fuera de nivel. Si encuentra que las puertas requieren algo de nivelación, gire el tornillo ilustrado adecuado

1. PARA AJUSTAR HACIA ENFRENTE Y HACIA ATRAS.
2. PARA LA DERECHA O IZQUIERDA.
3. PARA ARRIBA Y ABAJO.

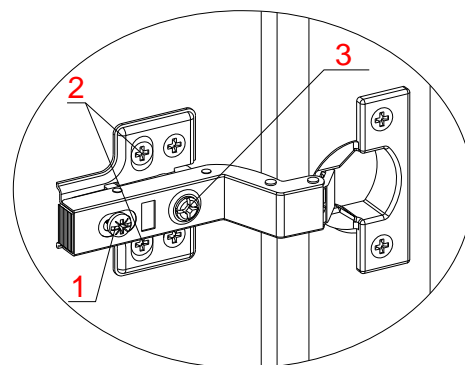

Por favor llame para remplazo de partes o asistencia: 866-942-5362
 Whalen Furniture Manufacturing

Partes y lista de herraje

Por favor lea completamente el instructivo y verifique que todas las partes y piezas estan presentes antes de comenzar el ensamblaje.

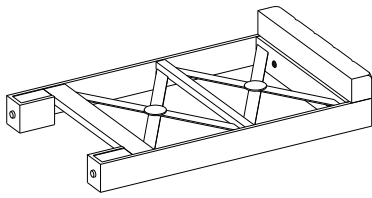

A- Marco lateral (2)

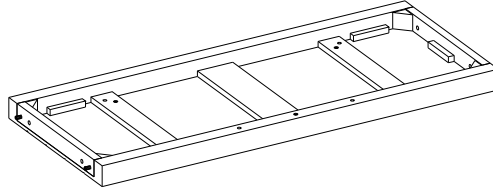

B- Panel superior (1)

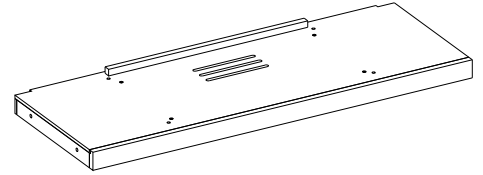

C- Panel inferior (1)

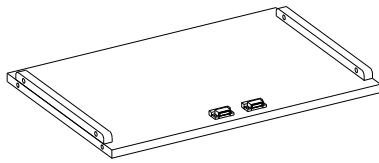

D- Repisa fija (1)

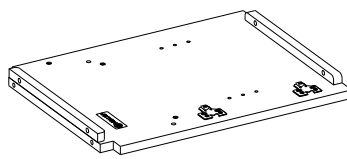

E- Panel divisor izq. (1)

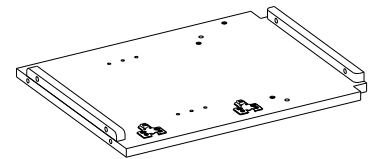

F- panel divisor derecho (1)

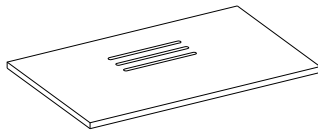

G- Repisa ajustable (1)

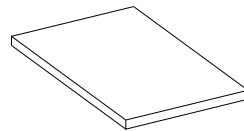

H- Repisa corta (2)

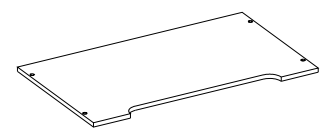

I- Panel posterior (2)

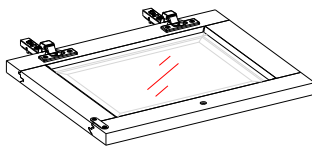

J- Puerta izquierda (1)

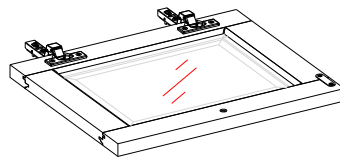

K- Puerta derecha (1)

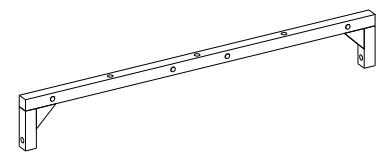

L- Soporte posterior (1)

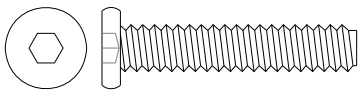

(1) Tornillo de Ø1/4" x 1-1/4"
(19+1 extra)



(2) Arandela presión
(23+1 extra)

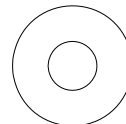

(3) Arandela plana
(23+1 extra)

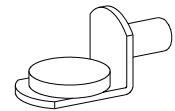

(4) Soporte repisa
(8+1 extra)

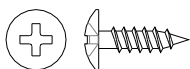

(5) Tornillo de 1/2"
(12+1 extra)



(6) Tope acrilico
(1)

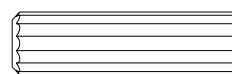

(7) Perno de M8 x 30 mm
(18+1 extra)

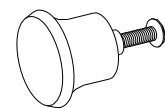

(8) Botón con tornillo
(2)

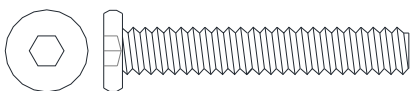

(9) Tornillo de Ø1/4" x 1-1/2"
(4+1 extra)

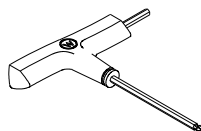

Llave especial "T" Allen
(1)

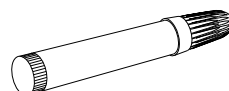

Plumón
(1)

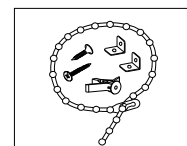

Juego de restricción de movimiento (2)
(Dentro bolsa de plastico)

Herramienta requerida: Llave Allen (proveida) y destornillador estrella (no proveido).

Por favor llame para remplazo de partes o asistencia: 866-942-5362

Instructivo de ensamble

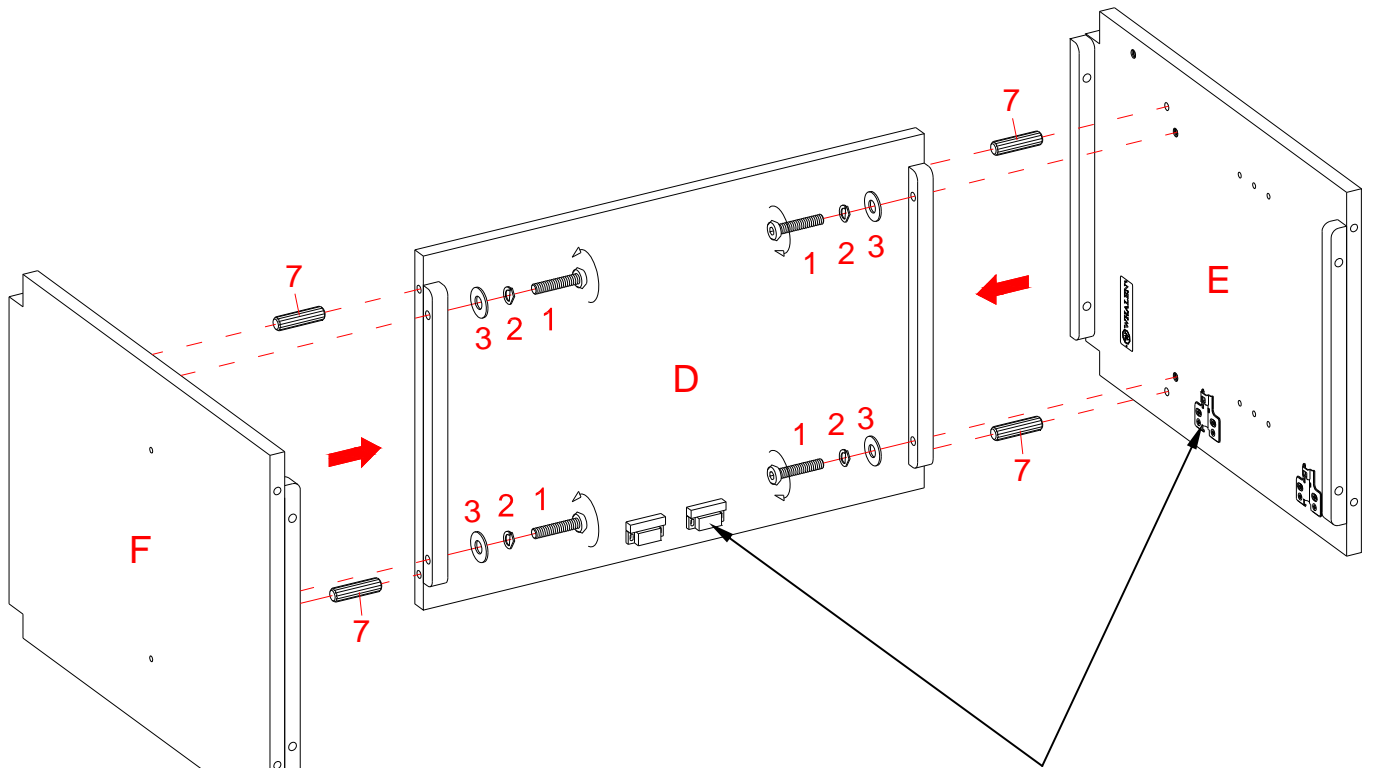

El magneto y la base de bisagra apunta a la misma direccion

Tornillo de $\text{Ø}1/4'' \times 1-1/4''$
(4 usados en este paso)

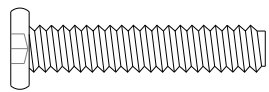

①

Arandela presión
(4 usados en este paso)



②

Arandela plana
(4 usados en este paso)

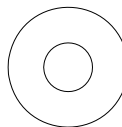

③

Perno de M8 x 30 mm
(4 usados en este paso)

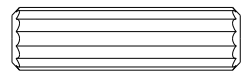

⑦

1. Desempacar la unidad y asegúrese de que usted tiene todo el herraje y las piezas necesarias en la lista.
2. Inserte cuatro pernos de madera (7) en los agujeros perforados de la repisa fija (D) en ambos extremos y colóquelo entre los paneles izquierdo y derecho de la divisor (E y F) mediante la inserción de los tornillos de 1-1/4'' (1) con arandelas de presión (2) y arandelas planas (3) a través de los agujeros del sistema de fijación y fije en su lugar. Como se muestra anteriormente.

Por favor llame para remplazo de partes o asistencia: 866-942-5362

Whalen Furniture Manufacturing

Página 4

Fábrica No. 16821

Instructivo de ensamble

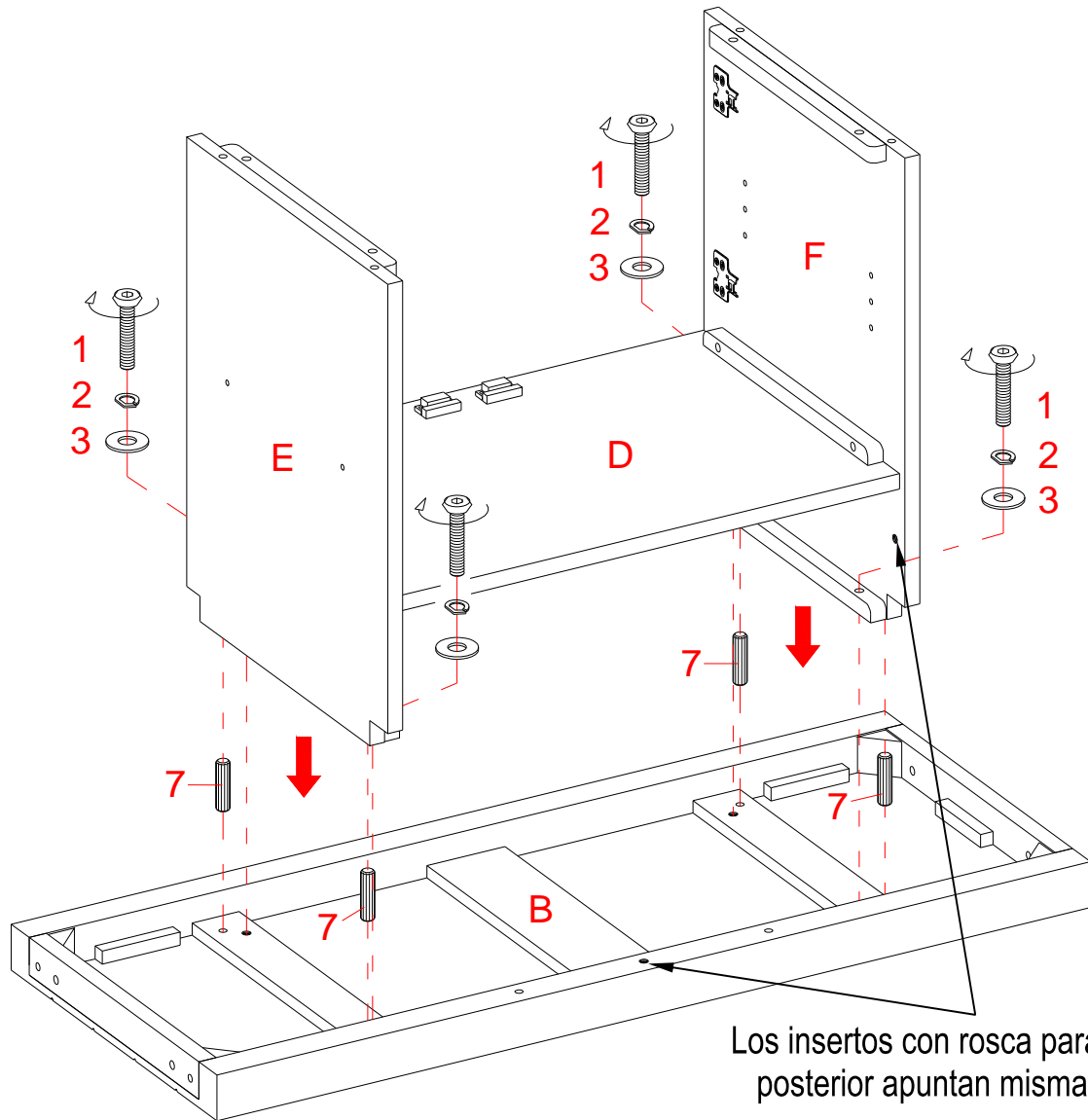

Tornillo de $\text{Ø}1/4'' \times 1-1/4''$
(4 usados en este paso)

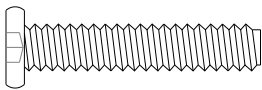

①

Arandela presión
(4 usados en este paso)



②

Arandela plana
(4 usados en este paso)

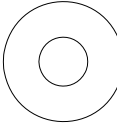

③

Perno de M8 x 30 mm
(4 usados en este paso)

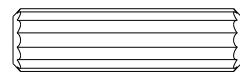



⑦

- Coloque el panel superior (B) boca abajo sobre una superficie plana y protectora con los insertos roscados hacia arriba, como se muestra.
- Inserte 4 pernos de madera (7) en los agujeros perforados en el borde superior de los paneles divisorios (E y F) fijar en el panel superior (B) insertando cuatro tornillos de 1-1/4" (1) con las arandelas (2 y 3) a través de los orificios del sistema de fijación y fijar en su lugar. Tal como se muestra.

Por favor llame para remplazo de partes o asistencia: 866-942-5362

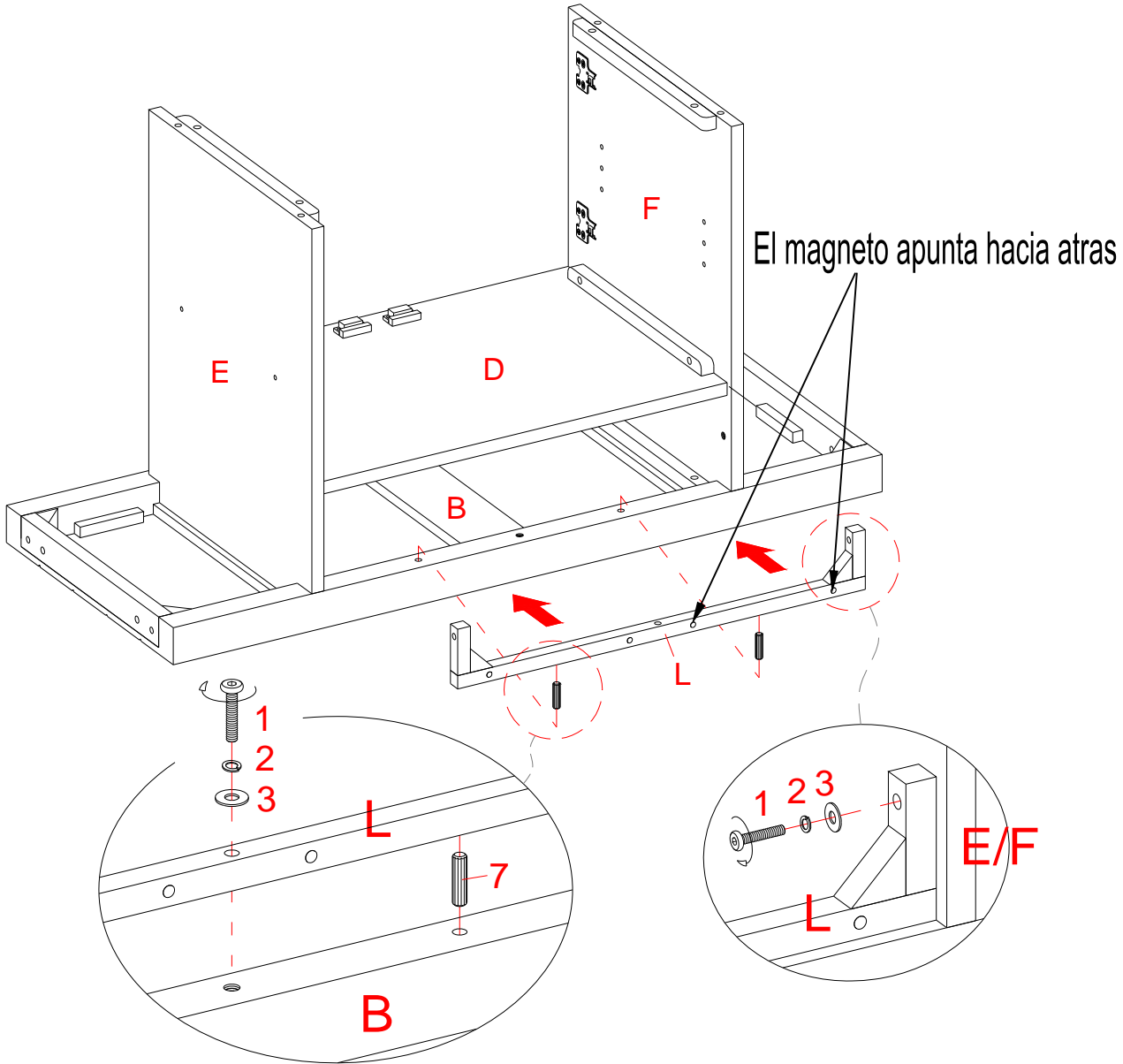
Instructivo de ensamble

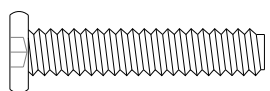
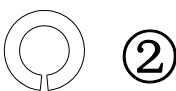

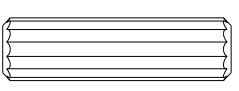
<p>Tornillo de Ø1/4" x 1-1/4" (3 usados en este paso)</p>  <p>①</p>	<p>Arandela presión (3 usados en este paso)</p>  <p>②</p>	<p>Arandela plana (3 usados en este paso)</p>  <p>③</p>	<p>Perno de M8 x 30 mm (2 usados en este paso)</p>  <p>⑦</p>
--	--	---	---

5. Alinear y unir el panel posterior (L) al riel posterior del panel superior (B) y los paneles de división (E y F) con tres tornillos de 1-1/4" (1), tres arandelas (2 y 3) y dos pernos de madera (7). como se muestra.

Instructivo de ensamble

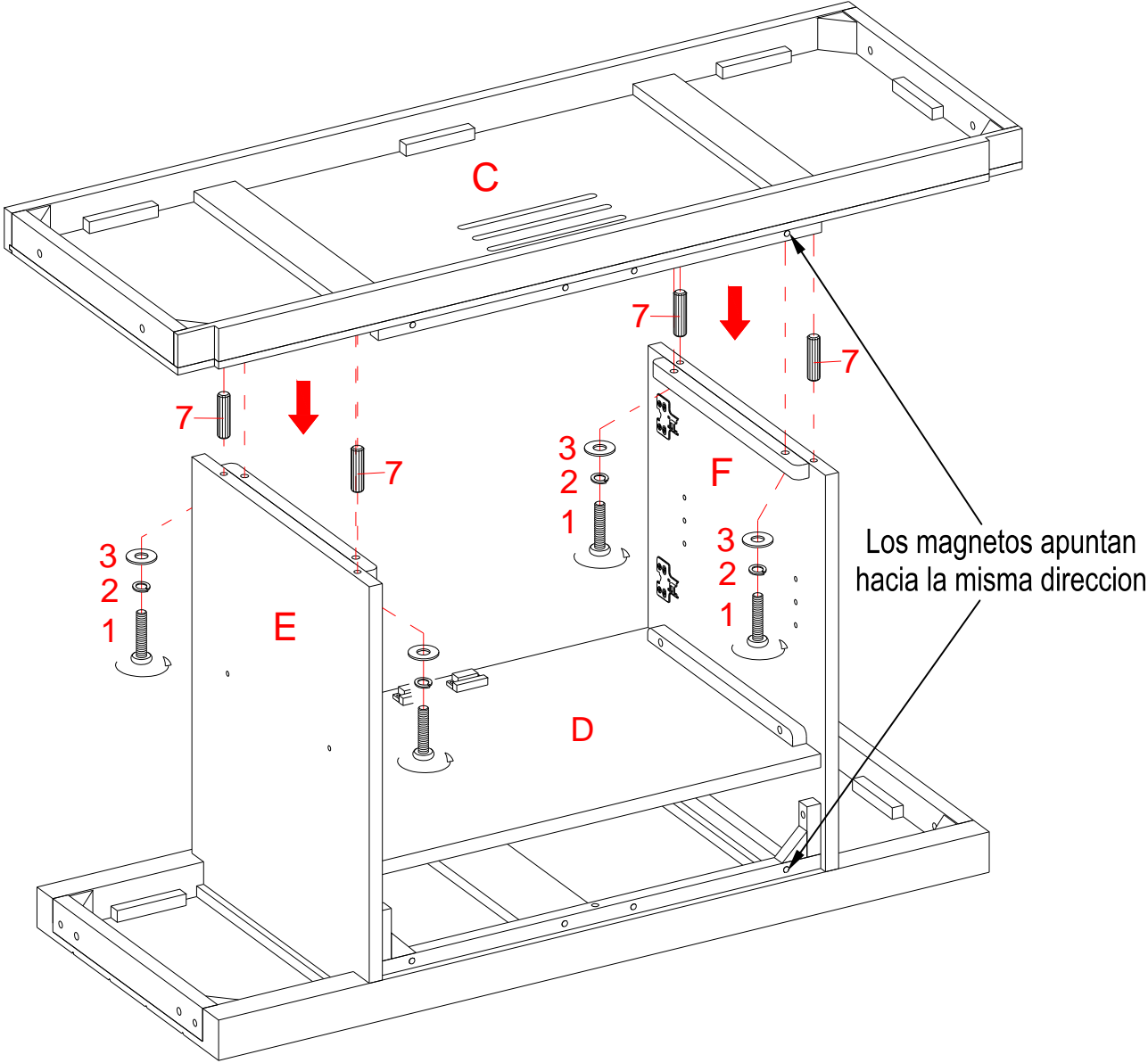

Tornillo de Ø1/4" x 1-1/4"
(4 usados en este paso)

Arandela presión
(4 usados en este paso)

Arandela plana
(4 usados en este paso)

Perno de M8 x 30 mm
(4 usados en este paso)

6. Inserte cuatro pernos de madera (7) en los orificios inferiores de paneles de división (E y F). Coloque el panel inferior (C) en los pernos de madera insertados (7) y fíjelo con cuatro tornillos de 1-1/4" (1) y cuatro arandelas (2 y 3). Como se muestra.

Instructivo de ensamble

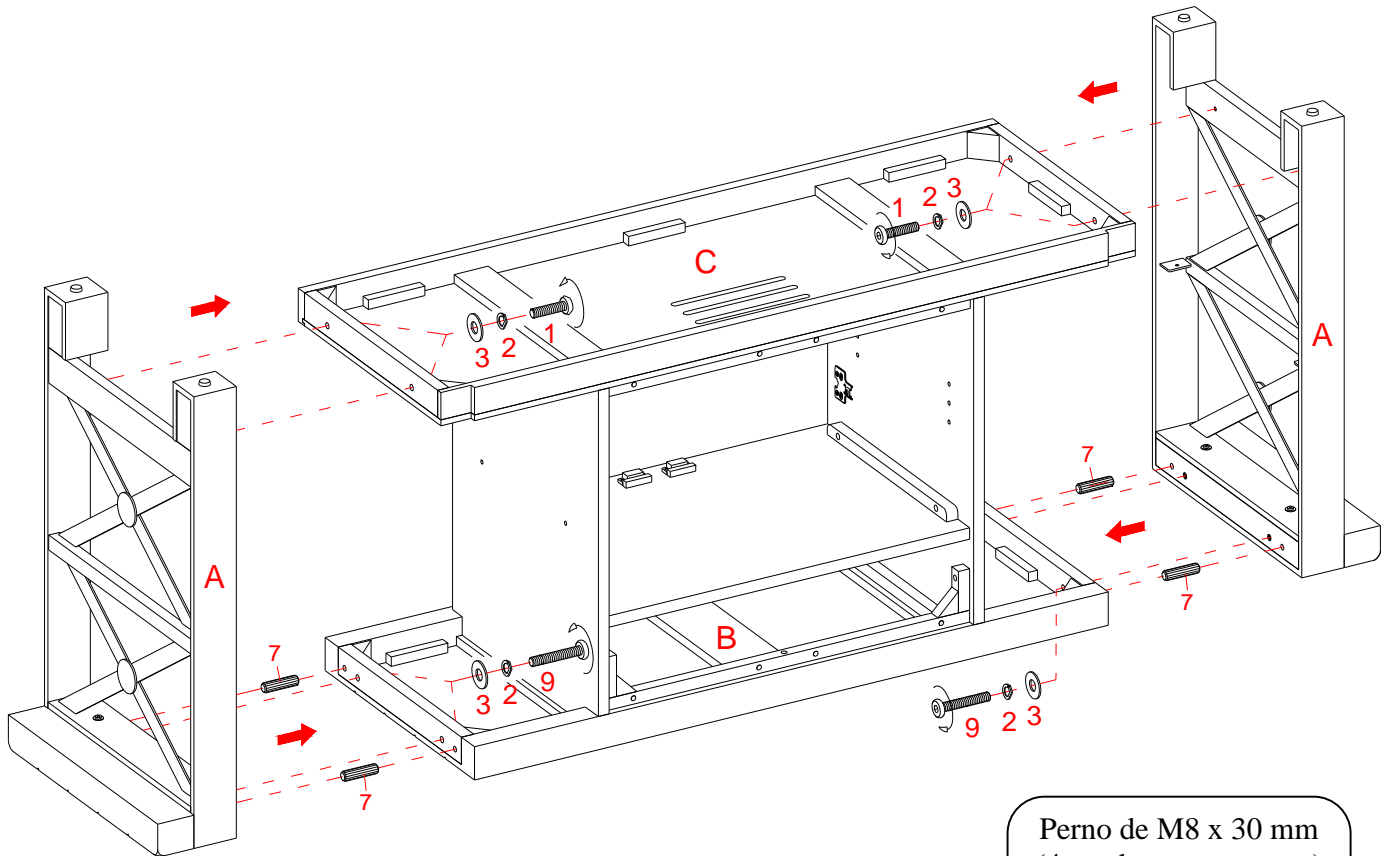

Perno de M8 x 30 mm
(4 usados en este paso)

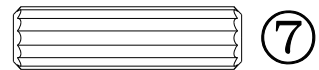

Tornillo de $\text{Ø}1/4'' \times 1-1/4''$
(4 usados en este paso)

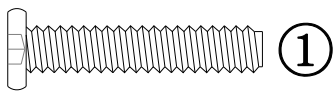

Arandela presión
(8 usados en este paso)

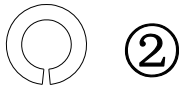

Arandela plana
(8 usados en este paso)

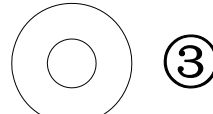

Tornillo de $\text{Ø}1/4'' \times 1-1/2''$
(4 usados en este paso)

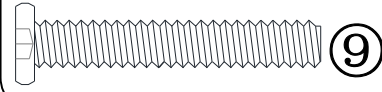

7. Inserte cuatro pernos de madera (7) en el exterior de los agujeros del panel superior (B) en ambos extremos.
8. Usar los pernos de madera insertados (7) como guía, se alinean y se fijan los marcos laterales (A) al último ensamble con cuatro tornillos de 1-1/4" (1) y cuatro tornillos de 1-1/2" (9) con las arandelas (2 y 3) a través de los agujeros perforados orificios del sistema de fijación y fijar en su lugar. Como se muestra.

Instructivo de ensamble

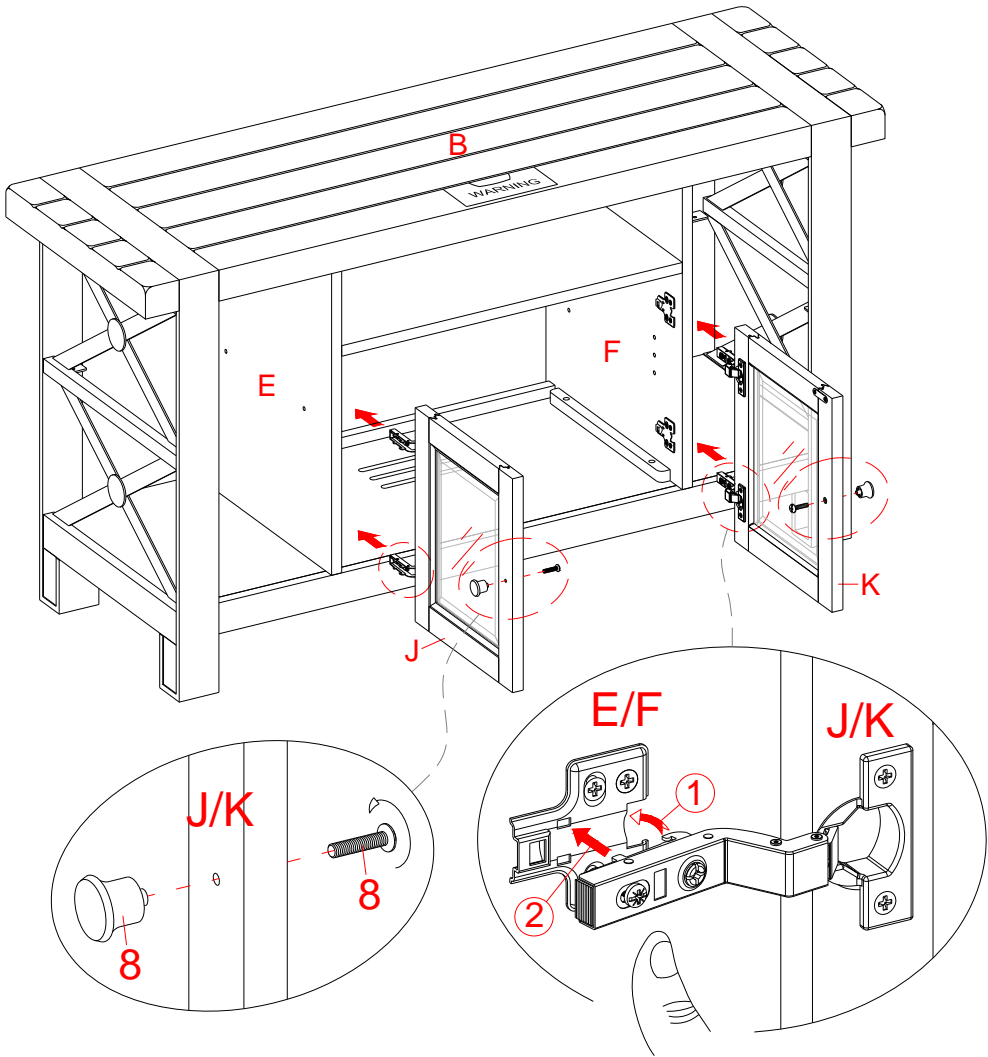

- 9. Pida ayuda para poner la unidad montada en posición vertical.
- 10. Retire el tornillo del botón (8), a continuación, utilizar el tornillo para sujetarlo en la parte exterior de cada puerta (J y K)
- 11. Levante la puerta derecha (K) y adjuntarlo al panel divisor derecho (F) mediante la participación de bisagras. Por favor, siga los siguientes pasos para ajustar las bisagras.
 - a. Extender ambas bisagras de la puerta derecha (K) a la posición abierta y alinee los ganchos traseros con la ranura final de bases de bisagra pre-conectados en el panel derecho divisor (F).
 - b. Una vez que los ganchos traseros se insertan en su lugar, presione el extremo de la bisagra para romper las lengüetas frontales en las ranuras centrales de las bases de bisagra. Como se muestra.
- 12. Repita el mismo procedimiento para instalar la puerta izquierda (J) en el panel divisor izquierdo (E).
- 13. Abrir y cerrar las puertas para asegurarse de que estén alineadas y cierran correctamente. Si es necesario, ajuste los tornillos de la bisagra (ver las etiquetas en las bisagras de la puerta).

Instructivo de ensamble

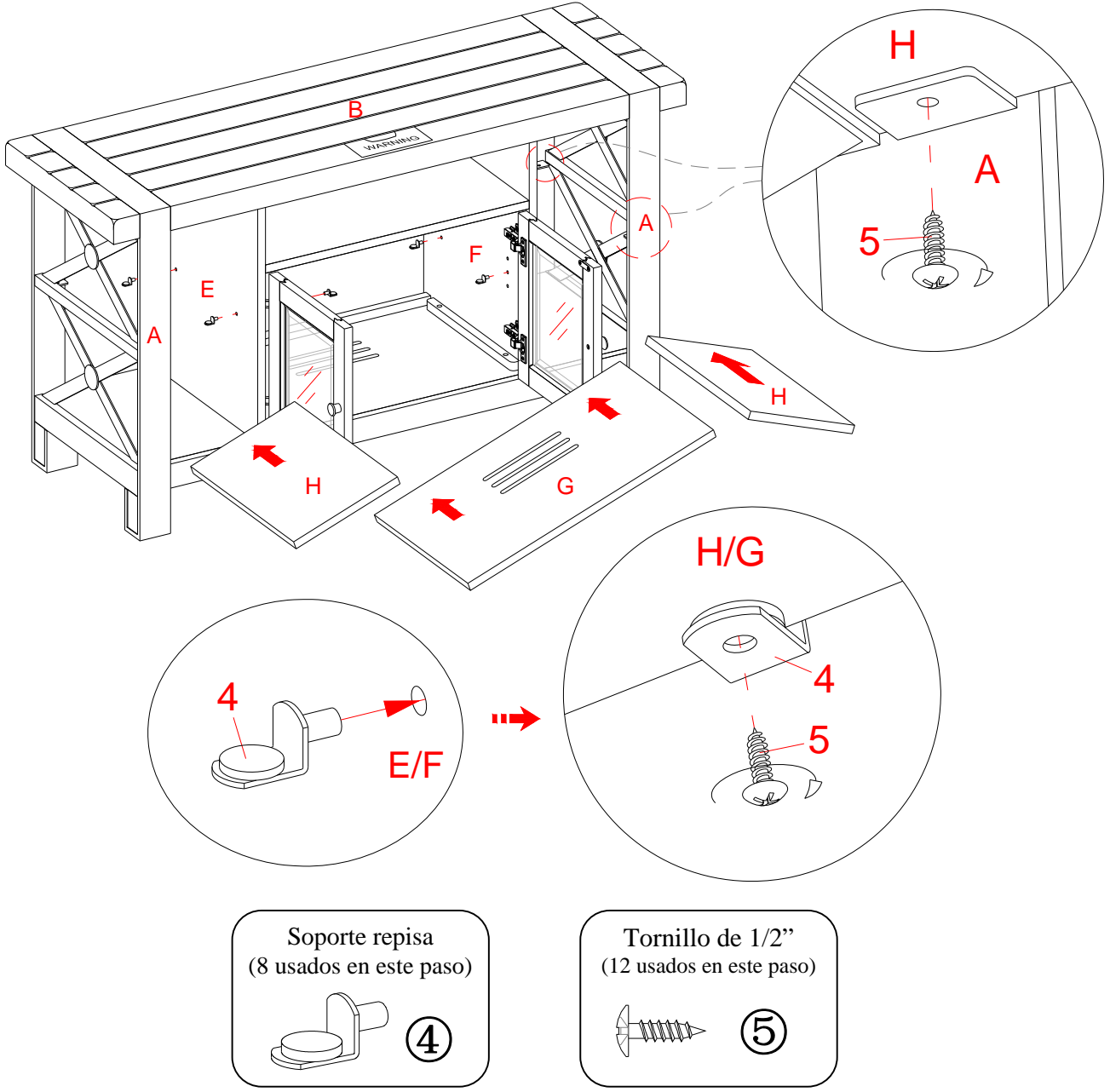

14. Inserte cuatro repisas (4) en los orificios deseados en los lados del compartimento central detrás de las puertas. Asegúrese de colocar los cuatro soportes de los mismos en el mismo nivel por lo que la repisa no está inclinada. Inclinare e instalar la repisa ajustable (G) en los soportes repisa (4). Asegure la repisa en su lugar con los tornillos para madera de 1/2" (5) para una mayor sujeción.

15. Inserte dos repisas (4) en los orificios exteriores en cada panel divisor (E y F). Inclinare e instalar las repisas pequeñas (H) en los soportes repisa (4) y las lengüetas metálicas de marcos laterales (A). Asegure las repisas en su lugar con los tornillos para madera de 1/2" (5) para una mayor sujeción.

Instructivo de ensamble

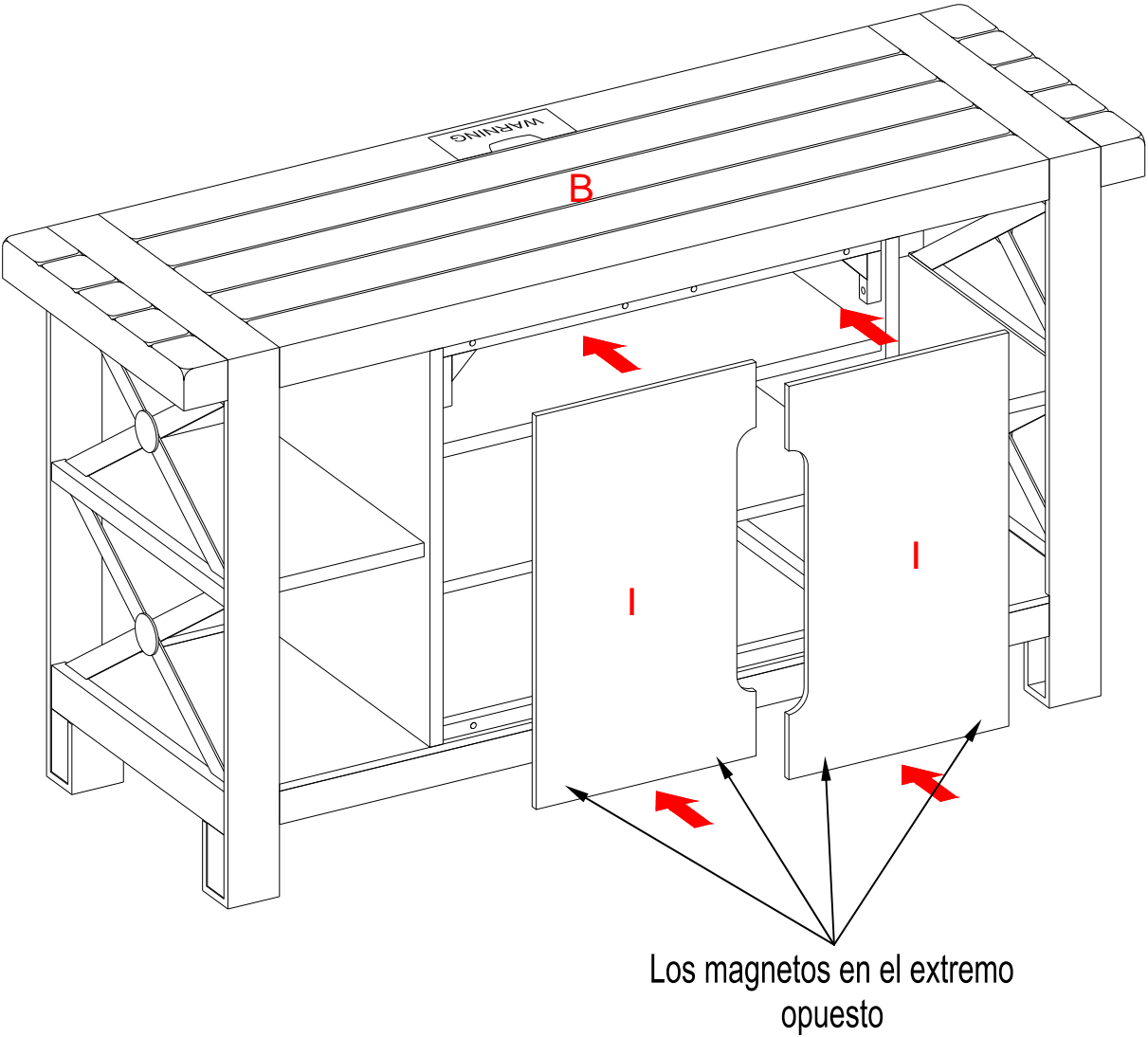

16. Colocar dos paneles posteriores (I), con los imanes hacia adentro, entre los paneles de división (E y F). Como se muestra.

NOTA: Los paneles traseros son desmontables para facilitar el acceso a los componentes de audio y video.

Instructivo de ensamble

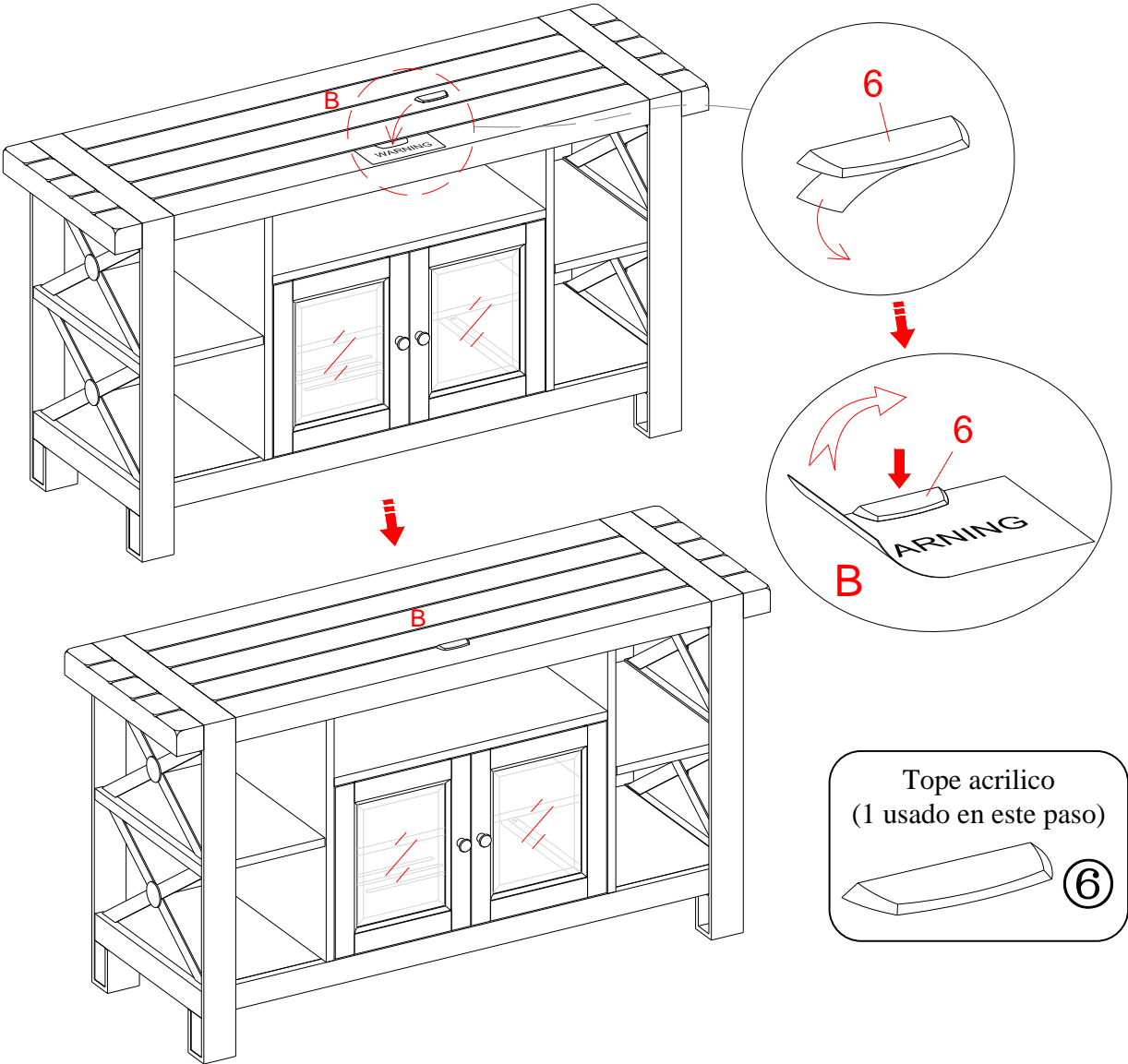

NOTA: Es necesario instalar el tapón acrílico para TV, para evitar que el televisor se caiga al poner su televisor de pantalla plana directamente en el panel superior (B)

17. Retire el papel protector del tapón acrílico (6), y luego alinear correctamente el tapón de acrílico en el recorte en la plantilla en la parte frontal del panel superior (B). Presione el acrílico tapón para ayudar a la adhesión.

18. Retire con cuidado la plantilla del panel superior (B)

NOTA: Cuando usted pone el televisor en la consola, asegúrese de que la base de la TV está detrás del acrílico tapón (6). Esto ayudará a evitar que el televisor se deslice fuera de su stand si su soporte está accidentalmente golpeado o inclinado.

Instructivo de ensamble

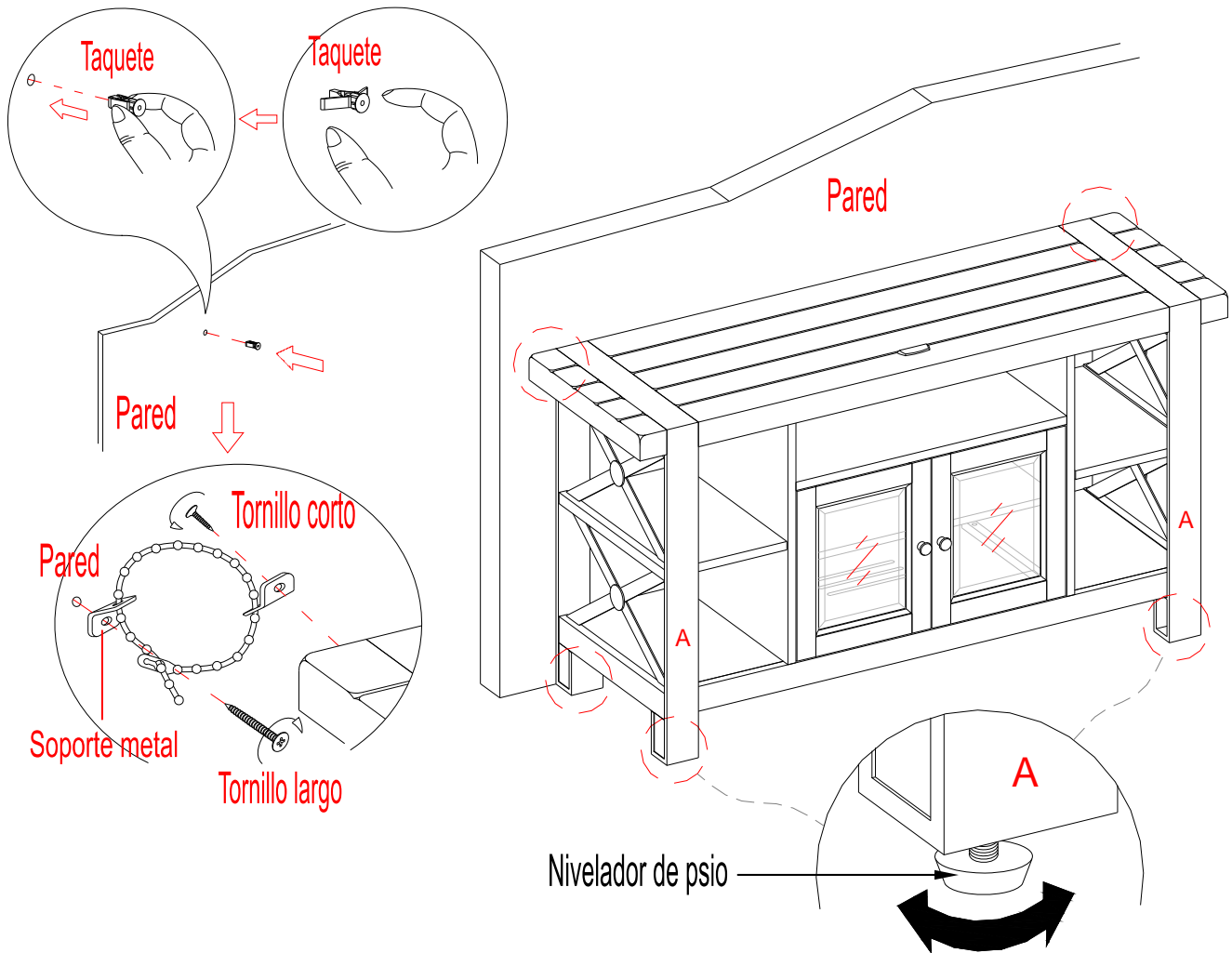

Herramienta requerida: destornillador estrella, Mazo, taladro, y broca de 3/8".

19. Pida ayuda para colocar la consola montada en la posición deseada en la pared. Si es necesario, ajuste los niveladores de piso pre-fijados en la parte inferior del Marco lateral (A) para nivelar la unidad. Ahora, siga las instrucciones impresas en la bolsa de plástico que contiene el juego de herraje de restricción de movimiento para fijar a la unidad y la pared.

NOTA: Los niños pequeños pueden sufrir lesiones graves por el vuelco de muebles. Debe instalar el herraje de restricción con la unidad en función para evitar que se vuelque, provocando accidentes o daños. Las restricciones de inflexión se ofrecen solamente como un elemento de disuasión, no son un sustituto de la supervisión de un adulto. Las restricciones de inflexión no son restricciones del terremoto. Si desea añadir la seguridad adicional de las restricciones del terremoto, que deben comprarse e instalarse por separado.

Mantenimiento y Cuidados

- Use una toalla suave y limpia para evitar daños y rayaduras.
- Uso de cera para pulir muebles no es necesario. Si desea usar cera cheque en una area que no sea visible para checar su funcionamiento.
- Usar solventes de cualquier tipo puede dañar el terminado del mueble.
- Nunca use agua para limpiar la unidad, ya que le puede dañar el terminado.
- Siempre utilice protección para vasos cuando ponga sobre la unidad.
- Líquidos derramados deben limpiarse inmediatamente, con una toalla suave evitando tallar.
- Siempre utilizar protectores en caso de poner cosas calientes. El calor puede provocar una reacción química en el terminado y dañarlo.
- Manchas o marcas de crayones serán difíciles de remover.
- En caso que su unidad sea manchada durante el uso le recomendamos hablar a un profesional para que le ayude.
- Checar tornillos periodicamente y apretar en caso necesario.

Más recomendaciones para el cuidado de su Mueble

Es lo mejor mantener la unidad en una area de clima controlado. Temperatura extrema y cambios de humedad pueden causar cambios como partes pandas, molduras que se contraigan o que la madera se raje. Es recomendable mantener la unidad lejos del sol directo ya que puede dañar el terminado.

Cuidados adecuados y limpieza pueden extender la vida útil de su unidad. Siga estas recomendaciones y mantendra su mueble en buenas condiciones de uso por muchos años.

Un plumón es proveído en caso de pequeñas raspaduras o golpes que sucedan durante el ensamble o envío

Esperamos que disfrute este producto por muchos años.
Gracias por su compra!

GARANTIA DE CALIDAD

Nosotros estamos seguros que Usted se encontrará feliz con la compra de este producto.

Si este producto tiene algún defecto de ensamblado o material o si tiene alguna falla en uso normal, Nosotros lo repararemos o lo re-emplazaremos hasta por un año a partir de la fecha de compra. Todo producto de Whalen Furniture es diseñado para alcanzar sus expectativas más altas. Nosotros le garantizamos que inmediatamente podrá ver el valor de nuestra mercancía de la más alta calidad. Esta garantía le proporciona derechos legales específicos y tal vez tenga otros derechos que varían de Estado a Estado..

Servicio al Cliente: 866-942-5362
8:30 a.m. - 4:30 p.m., PST, Lunes a Viernes
www.whalenstyle.com

Por favor llame para remplazo de partes o asistencia: 866-942-5362

SI REQUIERE ORDENAR PARTES, POR FAVOR UTILIZAR LA LISTA INFERIOR
Consola Multimedia Davis (DAVMC)

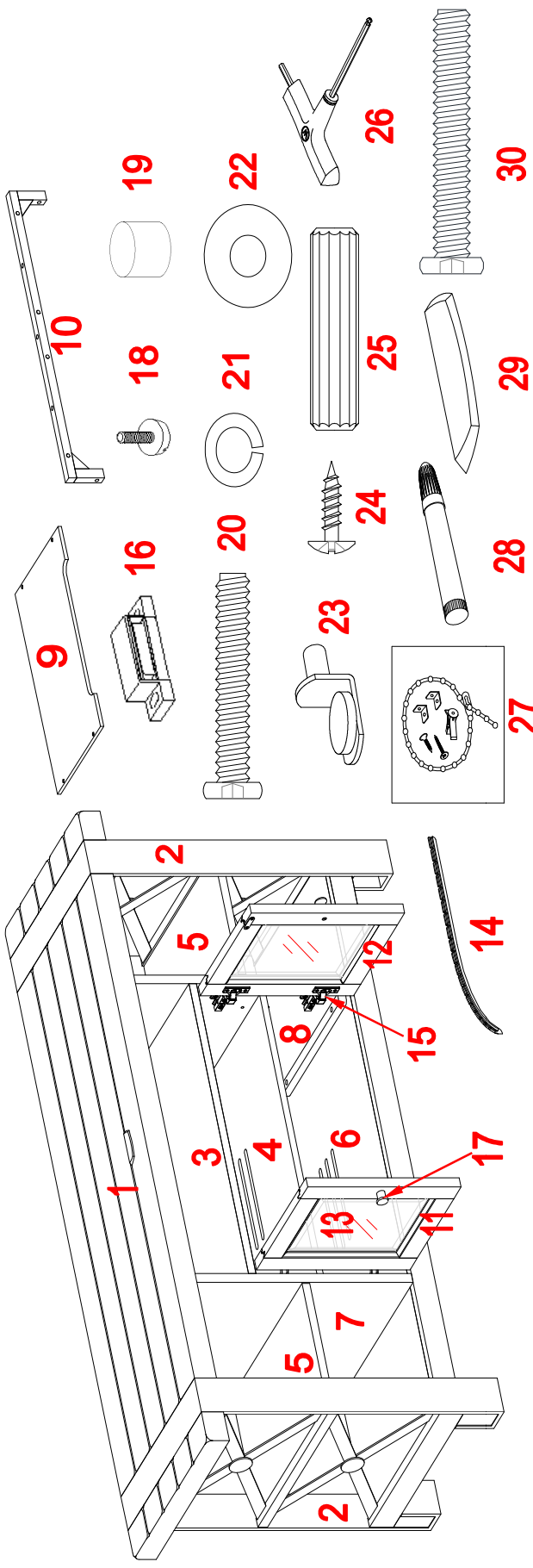

*DAVMC-1-TP	Panel superior	*DAVMC-16-MC	Magneto
*DAVMC-2-SF	Marco lateral	*DAVMC-17-KB	Boton con tornillo
*DAVMC-3-FS	Repisa fija	*DAVMC-18-FL	Nivelador de piso
*DAVMC-4-AS	Repisa ajustable	*DAVMC-19-REM	Magneto especial
*DAVMC-5-SS	Repisa pequeña	*DAVMC-20-1-1/4B	Tornillo de Ø1/4" x 1-1/4"
*DAVMC-6-BP	Panel inferior	*DAVMC-21-LW	Arandela presión
*DAVMC-7-LPP	Panel divisor izquierdo	*DAVMC-22-FW	Arandela plana
*DAVMC-8-RPP	Panel divisor derecho	*DAVMC-23-SSH	Soporte de repisa
*DAVMC-9-BP	Panel posterior	*DAVMC-24-1/2WS	Tornillo de 1/2" para madera
*DAVMC-10-BS	Soporte posterior	*DAVMC-25-M8x30WD	Perno de M8 x 30 mm madera
*DAVMC-11-LD	Puerta izquierda	*DAVMC-26-THAW	Llave especial "T" Allen
*DAVMC-12-RD	Puerta derecha	*DAVMC-27-TUP	Plumón
*DAVMC-13-GDP	Panel de vidrio	*DAVMC-28-TRHK	Juego de restricción de movimiento
*DAVMC-14-RL	Empaque para vidrio	*DAVMC-29-AS	Tope acrílico
*DAVMC-15-DHS	Bisagra para puerta con tornillos	*DAVMC-30-1-1/2B	Tornillo de Ø1/4" x 1-1/2"
		*DAVMC-CH	Herraje completo