

Cizalladora de Collar Genesis[®] nG4, G4, G2LB, Avdelok[®]/Maxlok[®]

Instrucciones para la fijación de la Cizalladora de Collar



Reglas de Seguridad

Esta hoja de datos técnicos debe leerse con especial atención en cuanto a las reglas de seguridad enumeradas en el Manual de Instrucciones Genesis[®] nG4, G4 o G2LB así como también en cuanto a las siguientes reglas de seguridad, por parte de cualquier persona que haga funcionar o montar la máquina Genesis[®] nG4, G4 o G2LB con la cizalladora de collar.

- 1 No utilizar la cizalladora de collar si no es dentro del rango de diseño que se describe a continuación.
- 2 No utilizar equipos ni máquinas más que con la cizalladora de collar recomendada y suministrada por Avdel[®].
- 3 La máquina y la cizalladora de collar deben mantenerse en condición segura de funcionamiento en todo momento. El operario debe realizar las verificaciones de servicio diarias y semanales que se indican en el Manual de Instrucciones Genesis[®] nG4, G4 o G2LB.
- 4 La máquina y la cizalladora de collar deberán hacerse funcionar en todo momento de acuerdo con la legislación vigente relativa a seguridad e higiene en el trabajo. Cualquier pregunta acerca del funcionamiento correcto de la máquina y de la seguridad del operario deberá ser dirigida a su representante autorizado o centro local de Avdel[®].
- 5 No hacer funcionar ninguna máquina que se encuentre apuntando hacia alguna persona(s).
- 6 No hacer funcionar la máquina si ésta no incorpora el conjunto completo de cizalladora de collar.
- 7 **LOS DEDOS Y ZONAS DEL CUERPO DEBEN MANTENERSE ALEJADOS DE LA CIZALLADORA DE COLLAR CUANDO LA MÁQUINA SE ENCUENTRE EN FUNCIONAMIENTO.**
- 8 Cuando se utilice la máquina y la cizalladora de collar, se hace necesaria la utilización de gafas de seguridad, tanto por parte del operario como de cualquier persona que se encuentre en las proximidades, a fin de protegerse de la proyección de cualquier fragmento de material. Se recomienda la utilización de guantes en el caso de que la aplicación incluya bordes o esquinas afilados.
- 9 Tener cuidado en evitar que se enreden ropas sueltas, corbatas, cabello largo o trapos de limpiar, etc. en las partes móviles de la máquina y de la cizalladora de collar.
- 10 Cuando se transporte la máquina de un lugar a otro, mantener alejadas las manos del gatillo para evitar una puesta en marcha involuntaria.
- 11 **EL SUMINISTRO DE AIRE DEBE DESCONECTARSE CUANDO SE COLOQUE O RETIRE CUALQUIER BOQUILLA.**

Uso Previsto

La fijación de cizalladora de collar en combinación con la máquina Genesis® nG4, G4 o G2LB ha sido diseñada para el corte y extracción de collares Avdelok® y Maxlok® de remaches de 4,8mm (3/16") a 6,4mm (1/4"). Deberá seleccionarse el juego de cizalladora de collar adecuado a cada tamaño y clase de remache, tal como se muestra en la tabla de esta misma página.

IMPORTANTE

La máquina y la cizalladora de collar deben ser utilizadas de acuerdo con las instrucciones de seguridad y las instrucciones de colocación contenidas en esta hoja de datos técnicos. El cizallado de otros tamaños o materiales de remaches que no sean los incluidos en la tabla de esta página podrá tener un impacto negativo en la vida útil de trabajo de la máquina y de la cizalladora de collar, y podría dar lugar a una anulación de la garantía.

Consulte el diagrama de montaje en el manual de la máquina apropiada: nG4, G4 o G2LB.
Los números de elementos en **negrilla** se refieren a las piezas relacionadas en la tabla siguiente.

Preparación de las máquinas básicas para que acepten el montaje de la cizalladora de collar

- 1 Desatornille el alojamiento aprietamordazas 71210-02101 (adaptador aprietamordazas 07610-00501 para G2LB). Retire la contratuerca 71210-02105 y el alojamiento de junta de estanqueidad 71210-02104. Retire el tubo de vacío 71230-02102 (se aplica sólo a nG4 y G4).
- 2 Atornille manualmente la tuerca de tope **6** completamente en el pistón. Vuelva a montar el alojamiento aprietamordazas 71210-02101, ((**4** y **5**), suministrado para G2LB como kit para montar). Compruebe que el alojamiento aprietamordazas esté bien asegurado en el émbolo antes de apretar la tuerca de tope **6** contra él.
- 3 Retire el vaso colector de vástagos y sustitúyalo por el tapón de seguridad **7**. En las máquinas nG4 equipadas con vasos colectores de suelta rápida retire y monte el tapón de seguridad **8**.

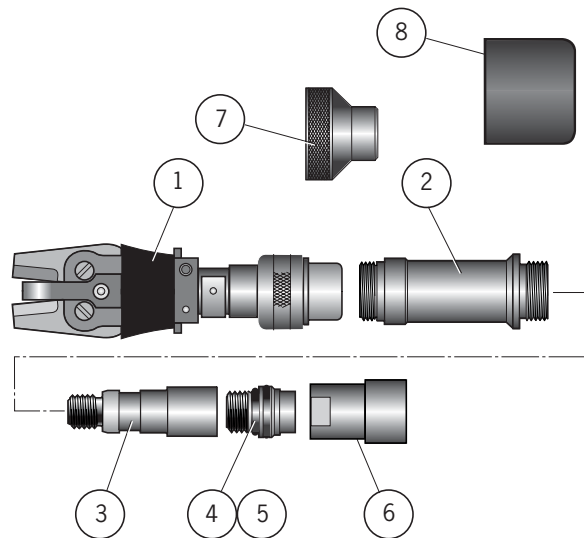

Montaje del conjunto de la cizalladora de collar

- 1 Atornille al adaptador aprietamordazas **3** en el alojamiento aprietamordazas **4** y **5** y asegure.
- 2 Atornille el adaptador de carcasa **2** sobre el adaptado aprietamordazas **3** en la parte frontal de la máquina y asegure.
- 3 Fije el conjunto de la cizalladora **1*** atornillando la varilla de leva del conjunto sobre el adaptador aprietamordazas **3**.
- 4 Complete el montaje atornillando la tuerca de retención de la boquilla del montaje de la cizalladora de collar **1*** sobre el adaptador de carcasa **2**.

Juegos de cizalladoras

ELE- MENTO	71230-20100	JUEGO DE CIZALLADORA DE COLLAR G4 3/16 - AVDELOK®/ MAXLOK®
	71230-20110	JUEGO DE CIZALLADORA DE COLLAR G4 1/4 - AVDELOK®
	71230-20120	JUEGO DE CIZALLADORA DE COLLAR G4 1/4 - MAXLOK®
	Los juegos incluyen:	
1*	07500-06800	Montaje de cizalladora de collar 3/16 Avdelok® / Maxlok®
1*	07500-06900	Montaje de cizalladora de collar 1/4 Avdelok®
1*	07500-05900	Montaje de cizalladora de collar 1/4 Maxlok®
2	07498-05001	Adaptador de carcasa
3	07498-05002	Adaptador aprietamordazas
4	71210-02101	Alojamiento aprietamordazas
5	07003-00277	Anillo tórico
6	71233-20300	Montaje tuerca de tope - Cizalladora
7	71210-20201	Tapón de seguridad
8	71213-20201	Tapón de seguridad - Colector de suelta rápida
9	07900-00828	Hoja de datos de la cizalladora

* El juego incluye el conjunto especificado de cizalladora de collar



Notas



Since 1922

**Avdel® iForm™**

Since 1936

2010



Our Technology, Your Success

ALEMANIA

Avdel Deutschland GmbH
Klusriede 24
30851 Langenhagen
Tel: +49 (0) 511 7288 0
Fax: +49 (0) 511 7288 133
AvdelDeutschland@infastech.com

AUSTRALIA

Infastech (Australia) Pty Ltd.
891 Wellington Road
Rowville
Victoria 3178
Tel: +61 3 9765 6400
Fax: +61 3 9765 6445
info@infastech.com.au

CANADÀ

Avdel Canada Limited
1030 Lorimar Drive
Mississauga
Ontario L5S 1R8
Tel: +1 905 364 0664
Fax: +1 905 364 0678
infoAvdel-Canada@infastech.com

CHINA

Infastech (China) Ltd.
RM 1708, 17/F., Nanyang Plaza,
57 Hung To Rd., Kwun Tong
Hong Kong
Tel: +852 2950 0631
Fax: +852 2950 0022
infochina@infastech.com

COREA DEL SUR

Infastech (Korea) Ltd.
212-4, Suyang-Ri,
Silchon-Eup, Kwangju-City,
Kyunggi-Do, Korea, 464-874
Tel: +82 31 798 6340
Fax: +82 31 798 6342
info@infastech.co.kr

EE.UU.

Avdel USA LLC
614 NC Highway 200 South
Stanfield, North Carolina 28163
Tel: +1 704 888 7100
Fax: +1 704 888 0258
infoAvdel-USA@infastech.com

ESPAÑA

Avdel Spain S.A.
C/ Puerto de la Morcuera, 14
Poligono Industrial Prado Overa
Ctra. de Toledo, km 7,8
28919 Leganés (Madrid)
Tel: +34 91 3416767
Fax: +34 91 3416740
ventas@infastech.com

FRANCIA

Avdel France S.A.S.
33 bis, rue des Ardennes
BP4
75921 Paris Cedex 19
Tel: +33 (0) 1 4040 8000
Fax: +33 (0) 1 4208 2450
AvdelFrance@infastech.com

INDIA

Infastech Fastening Technologies India Private Limited
Plot No OZ-14, Hi Tech SEZ,
SIPCOT Industrial Growth Center,
Oragadam, Sriperumbudur Taluk,
Kanchipuram District,
602105 Tamilnadu
Tel: +91 44 4711 8001
Fax: +91 44 4711 8009
info-in@infastech.com

ITALIA

Avdel Italia S.r.l.
Viale Lombardia 51/53
20047 Brugherio (MI)
Tel: +39 039 289911
Fax: +39 039 2873079
vendite@infastech.com

JAPÓN

Infastech Kabushiki Kaisha
Center Minami SKY,
3-1 Chigasaki-Chuo, Tsuzuki-ku,
Yokohama-city,
Kanagawa Prefecture
Japan 224-0032
Tel: +81 45 947 1200
Fax: +81 45 947 1205
info@infastech.co.jp

MALASIA

Infastech (Malaysia) Sdn Bhd
Lot 63, Persiaran Bunga Tanjung 1,
Senawang Industrial Park
70400 Seremban
Negeri Sembilan
Tel: +606 676 7168
Fax: +606 676 7101
info-my@infastech.com

REINO UNIDO

Avdel UK Limited
Pacific House
2 Swiftfields
Watchmead Industrial Estate
Welwyn Garden City
Hertfordshire AL7 1LY
Tel: +44 (0) 1707 292000
Fax: +44 (0) 1707 292199
enquiries@infastech.com

SINGAPUR

Infastech Singapore Pte Ltd.
31 Kaki Bukit Road 3
#05-03/06 Techlink
Singapore, 417818
Tel: +65 6372 5653
Fax: +65 6744 5643
info-sg@infastech.com

TAIWAN

Infastech/Tri-Star Limited
No 269-7, Baodong Rd,
Guanmiao Township,
71841 Tainan County,
Taiwan, R.O.C
Tel: +886 6 596 5798 (ext 201)
Fax: +886 6 596 5758
info-tw@infastech.com

Manual No.	Issue	Change Note No.
07900-00828	B	07/044
	B2	07/103
	B3	07/375
	B4	11/018

www.avdel-global.com
www.infastech.com

Autosert® (equipment), Avbolt®, Avdel®, Avdelmate®, Avdel TX2000®, Avdelok®, Avex®, Avibulb®, Avinox®, Avinut™, Avlug®, Avmatic®, Avplas®, Avseal®, Avsert®, Avtainer®, Avtronic®, Briv®, Bulbex®, Chobert®, Eurosert®, Fastriv®, Finsert®, Genesis®, Grovit®, Hemlok®, Hexsert®, Holding your world together®, Hydra®, Interlock®, Klamp-Tite®, KlampTite KTR®, Kvex®, Maxlok®, Monobolt®, Monobulb®, Neobolt®, Nutsert®, Nutsert SQ®, Portariv®, Rivmatic®, Rivscrew®, Speed Fastening®, Squaresert®, Stavex®, Supersert®, Thin Sheet Nutsert®, Titan®, T-Lok®, TLR®, TSN®, TX2000®, Versa-Nut®, Viking® y Viking 360® son marcas registradas de Avdel UK Limited. Infastech™ y Our Technology, Your Success™ son marcas registradas de Infastech Intellectual Properties Pte Ltd. Los nombres y logos de otras compañías mencionados aquí pueden ser marcas registradas propiedad de terceros. Este documento es informativo. Infastech no ofrece garantía, expresa o implícita, respecto de su exactitud o integridad en este documento. Los datos mostrados están sometidos a cambio sin previo aviso como resultado de la política de desarrollo y mejora continua del producto. Su representante local de Avdel está a su disposición en caso de que necesite confirmar la información más reciente.

Genesis® nG4, G4, G2LB, Avdelok®/Maxlok® Collar Cropper Instructions for Collar Cropper Attachment



Safety Rules

This technical datasheet must be read with particular attention to the safety rules listed in the appropriate Genesis® nG4, G4 or G2LB Instruction Manual and to the following safety rules, by any person fitting or operating the collar cropper on the Genesis® nG4, G4 or G2LB tools.

- 1 Do not use collar cropper outside the design intent printed below.
- 2 Do not use equipment or tools with this collar cropper other than those recommended and supplied by Avdel UK Limited.
- 3 The tool and collar cropper must be maintained in a safe working condition at all times. The operator must follow the daily and weekly service checks detailed in the Genesis® nG4, G4 or G2LB Instruction Manual.
- 4 The tool and collar cropper shall at all times be operated in accordance with the relevant health and safety legislation. Any question regarding the correct operation of the tool and operator safety should be directed to your local Avdel company or authorized representative.
- 5 Do not operate a tool that is pointed towards any person(s).
- 6 Do not operate the tool if it is not fitted with a complete collar cropper assembly.
- 7 **FINGERS AND ALL BODY PARTS MUST REMAIN CLEAR OF THE COLLAR CROPPER WHEN OPERATING THE TOOL.**
- 8 When using the tool and collar cropper, the wearing of safety glasses is required both by the operator and others in the vicinity to protect against ejection of debris. We recommend wearing gloves if there are sharp edges or corners on the application.
- 9 Take care to avoid entanglement of loose clothes, ties, long hair, cleaning rags etc., in the moving parts of the tool and collar cropper.
- 10 When carrying the tool from place to place keep hands away from the trigger to avoid inadvertent start up.
- 11 **THE AIR SUPPLY MUST BE DISCONNECTED WHEN FITTING OR REMOVING ANY NOSE ASSEMBLY.**

Intent of Use

The collar cropper attachment in combination with the Genesis[®] nG4, G4 or G2LB tool is designed for cutting and removing Avdelok[®] and Maxlok[®] collars from fasteners from 4.8mm (3/16") to 6.4mm (1/4"). The correct collar cropper kit must be selected for each fastener size and type as shown in the table on this page.

I M P O R T A N T

The tool and collar cropper must be used in accordance with the safety rules and fitting instructions contained within this datasheet. The cropping of other fastener sizes or materials not included in the table on this page could have a detrimental impact on the working life of the tool and collar cropper and could invalidate the warranty.

Refer to the assembly drawing in the appropriate tool manual - nG4, G4 or G2LB.

Item numbers in **bold** refer to the parts listed in the table below.

To prepare base tools to accept Collar Cropper equipment

- 1 Unscrew Jaw Spreader Housing 71210-02101, (Chuck Collet Adaptor 07610-00501 for G2LB). Remove Locknut 71210-02105 and Seal Housing 71210-02104. Remove Vacuum Sleeve 71230-02102 (applies to nG4 and G4 only).
- 2 Screw Stop Nut **6** fully onto the Piston by hand. Refit Jaw Spreader Housing 71210-02101, (**4** and **5**) supplied in kit for G2LB), screw fully onto the Piston before tightening Stop Nut **6** against it.
- 3 Remove the Stem Collector Bottle Assembly and replace with Safety Cap **7**. For nG4 tools fitted with Quick Release Collector Bottles remove this and fit Safety Cap **8**.

Fitting the Collar Cropper Assembly

- 1 Screw Collet Adaptor **3** onto Jaw Spreader Housing **4** and **5** and tighten.
- 2 Screw Anvil Adaptor **2** over the Collet Adaptor **3** into the front of the tool and tighten.
- 3 Attach Cropper Assembly **1*** by screwing the Cam Rod of the Assembly onto the Collet Adaptor **3**.
- 4 Complete attachment by screwing the Nose Retaining Nut of the Collar Cropper **1*** assembly onto the Anvil Adaptor **2**.

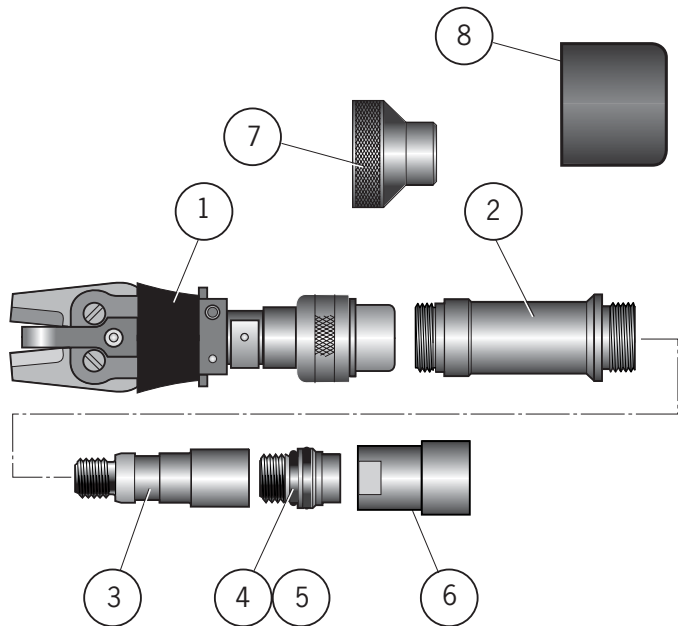

Collar Cropper Kits

ITEM	71230-20100	3/16 COLLAR CROPPER KIT - AVDELOK [®] / MAXLOK [®]
	71230-20110	1/4 COLLAR CROPPER KIT - AVDELOK [®]
	71230-20120	1/4 COLLAR CROPPER KIT - MAXLOK [®]
	Kits include:	
1*	07500-06800	Collar Cropper Assembly 3/16 Avdelok [®] /Maxlok [®]
1*	07500-06900	Collar Cropper Assembly 1/4 Avdelok [®]
1*	07500-05900	Collar Cropper Assembly 1/4 Maxlok [®]
2	07498-05001	Anvil Adaptor
3	07498-05002	Collet Adaptor
4	71210-02101	Jaw Spreader Housing
5	07003-00277	'O' Ring
6	71233-20300	Stop Nut Assembly - Collar Cropper
7	71210-20201	Safety Cap
8	71213-20201	Safety Cap - Quick Release Bottle
9	07900-00828	Collar Cropper Data Sheet

* Kit includes the specified Collar Cropper Assembly

Notes



Since 1922



Avdel® iForm™

Since 1 936

2010



Our Technology, Your Success

AUSTRALIA

Infastech (Australia) Pty Ltd.

891 Wellington Road
Rowville
Victoria 3178
Tel: +61 3 9765 6400
Fax: +61 3 9765 6445
info@infastech.com.au

CANADA

Avdel Canada Limited

1030 Lorimar Drive
Mississauga
Ontario L5S 1R8
Tel: +1 905 364 0664
Fax: +1 905 364 0678
infoAvdel-Canada@infastech.com

CHINA

Infastech (China) Ltd.

RM 1708, 17/F., Nanyang Plaza,
57 Hung To Rd., Kwun Tong
Hong Kong
Tel: +852 2950 0631
Fax: +852 2950 0022
infochina@infastech.com

FRANCE

Avdel France S.A.S.

33 bis, rue des Ardennes
BP4
75921 Paris Cedex 19
Tel: +33 (0) 1 4040 8000
Fax: +33 (0) 1 4208 2450
AvdelFrance@infastech.com

GERMANY

Avdel Deutschland GmbH

Klusriede 24
30851 Langenhagen
Tel: +49 (0) 511 7288 0
Fax: +49 (0) 511 7288 133
AvdelDeutschland@infastech.com

INDIA

Infastech Fastening Technologies

India Private Limited

Plot No OZ-14, Hi Tech SEZ,
SIPCOT Industrial Growth Center,
Oragadam, Sriperumbudur Taluk,
Kanchipuram District,
602105 Tamilnadu
Tel: +91 44 4711 8001
Fax: +91 44 4711 8009
info-in@infastech.com

ITALY

Avdel Italia S.r.l.

Viale Lombardia 51/53
20047 Brugherio (MI)
Tel: +39 039 289911
Fax: +39 039 2873079
vendite@infastech.com

JAPAN

Infastech Kabushiki Kaisha

Center Minami SKY,
3-1 Chigasaki-Chuo, Tsuzuki-ku,
Yokohama-city,
Kanagawa Prefecture
Japan 224-0032
Tel: +81 45 947 1200
Fax: +81 45 947 1205
info@infastech.co.jp

MALAYSIA

Infastech (Malaysia) Sdn Bhd

Lot 63, Persiaran Bunga Tanjung 1,
Senawang Industrial Park
70400 Seremban
Negeri Sembilan
Tel: +606 676 7168
Fax: +606 676 7101
info-my@infastech.com

SINGAPORE

Infastech (Singapore) Pte Ltd.

31 Kaki Bukit Road 3
#05-03/06 Techlink
Singapore, 417818
Tel: +65 6372 5653
Fax: +65 6744 5643
info-sg@infastech.com

SOUTH KOREA

Infastech (Korea) Ltd.

212-4, Suyang-Ri,
Silchon-Eup, Kwangju-City,
Kyunggi-Do, Korea, 464-874
Tel: +82 31 798 6340
Fax: +82 31 798 6342
info@infastech.co.kr

SPAIN

Avdel Spain S.A.

C/ Puerto de la Morcuera, 14
Poligono Industrial Prado Overa
Ctra. de Toledo, km 7,8
28919 Leganés (Madrid)
Tel: +34 91 3416767
Fax: +34 91 3416740
ventas@infastech.com

TAIWAN

Infastech/Tri-Star Limited

No 269-7, Baodong Rd,
Guanmiao Township,
71841 Tainan County,
Taiwan, R.O.C
Tel: +886 6 596 5798 (ext 201)
Fax: +886 6 596 5758
info-tw@infastech.com

UNITED KINGDOM

Avdel UK Limited

Pacific House
2 Swiftfields
Watchmead Industrial Estate
Welwyn Garden City
Hertfordshire AL7 1LY
Tel: +44 (0) 1707 292000
Fax: +44 (0) 1707 292199
enquiries@infastech.com

USA

Avdel USA LLC

614 NC Highway 200 South
Stanfield, North Carolina 28163
Tel: +1 704 888 7100
Fax: +1 704 888 0258
infoAvdel-USA@infastech.com

Manual No.	Issue	Change Note No.
07900-00828	B	07/044
	B2	07/103
	B3	07/375
	B4	11/018

www.avdel-global.com
www.infastech.com

Autosert® (equipment), Avbolt®, Avdel®, Avdelmate®, Avdel TX2000®, Avdelok®, Avex®, Avibulb®, Avinox®, Avinut™, Avlug®, Avmatic®, Avplas®, Avseal®, Avsert®, Avtainer®, Avtronic®, Briv®, Bulbex®, Chobert®, Eurosert®, Fastriv®, Finsert®, Genesis®, Grovit®, Hemlok®, Hexsert®, Holding your world together®, Hydra®, Interlock®, Klamp-Tite®, KlampTite KTR®, Kvex®, Maxlok®, Monobolt®, Monobulb®, Neobolt®, Nutsert®, Nutsert SQ®, Portariv®, Rivmatic®, Rivscrew®, Speed Fastening®, Squaresert®, Stavex®, Supersert®, Thin Sheet Nutsert®, Titan®, T-Lok®, TLR®, TSN®, TX2000®, Versa-Nut®, Viking® and Viking 360® are trademarks of Avdel UK Limited. Infastech™ and Our Technology, Your Success™ are trademarks of Infastech Intellectual Properties Pte Ltd. The names and logos of other companies mentioned herein may be trademarks of their respective owners. This document is for informational purposes only. Infastech makes no warranties, expressed or implied, in this document. Data shown is subject to change without prior notice as a result of continuous product development and improvement policy. Your local Avdel representative is at your disposal should you need to confirm latest information.