

# **BRIGMT N**

## **W- 605**

### **RADIO PORTÁTIL AM / FM / CD / MP3 / USB**

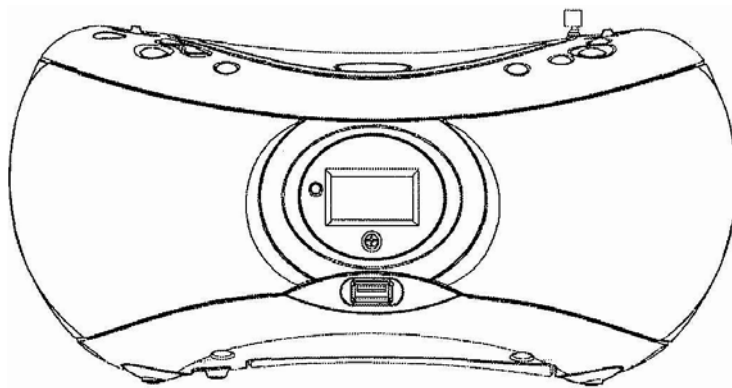

### **MANUAL DE INSTRUCCIONES**

## MEDIDAS DE SEGURIDAD



### PRECAUCIÓN



RIESGO DE DESCARGA ELÉCTRICA  
NO ABRIR

PRECAUCIÓN: PARA REDUCIR EL RIESGO DE DESCARGA ELÉCTRICA, NO quite LA TAPA ANTERIOR NI POSTERIOR. EN EL INTERIOR DE ESTE APARATO NO EXISTEN PIEZAS QUE PUEDAN SER REPARADAS POR EL USUARIO. EN CASO NECESARIO, CONTACTE CON UN SERVICIO TÉCNICO CUALIFICADO.

### A rellenar por el usuario

Introduzca el nº de serie que aparece en la parte inferior de la caja. Guarde esta información para futuras consultas.

Nº de modelo

Nº de serie



*Este símbolo indica que en el interior del aparato existe material no aislado que puede provocar descargas eléctricas. Por su seguridad y la de todos los habitantes de la casa, no quite la caja del aparato.*



*Este símbolo pretende llamar su atención sobre las instrucciones que debe leer en este manual, y que se incluyen para prevenir el manejo incorrecto y facilitar el mantenimiento del aparato.*

### ATENCIÓN:

*PARA PREVENIR INCENDIOS O DESCARGAS ELÉCTRICAS, NO EXPONGA ESTE APARATO A LA LLUVIA NI A LA HUMEDAD.*

### PRECAUCIÓN:

*PARA PREVENIR DESCARGAS ELÉCTRICAS, ASEGÚRESE DE QUE EL ENCHUFE ESTÉ COMPLETAMENTE INSERTADO EN LA TOMA DE LA PARED.*

### Advertencia sobre gotas y salpicaduras:

*No exponga este aparato a gotas ni salpicaduras. No coloque sobre él objetos que contengan líquido, como por ejemplo: vasos.*

### Ventilación:

*No impida ni interfiera la ventilación normal del aparato.*

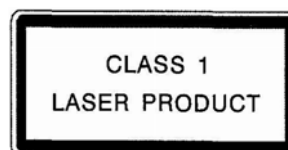

## MEDIDAS DE SEGURIDAD (Continuación)

- \* Este aparato está diseñado para ser utilizado en zonas de clima moderado. No lo utilice ni lo instale en lugares donde quede expuesto a la luz solar directa o a temperaturas extremadamente altas, como cerca de un radiador, una estufa o cualquier otro aparato que emita calor.
- \* No utilice este aparato en un cuarto de baño o cerca de una piscina. No lo exponga al agua, humedad, gotas o salpicaduras.
- \* No coloque sobre el aparato objetos que contengan líquido (por ejemplo: vasos).
- \* No coloque sobre el aparato objetos con llama, como velas encendidas.
- \* En caso de que entre agua en el interior del aparato, desenchúfelo de la toma de alimentación de la red eléctrica y consulte con un servicio técnico cualificado.
- \* No maneje el cable de alimentación con las manos húmedas. Para evitar descargas eléctricas, NUNCA toque las partes internas. Para reparaciones o mantenimiento, diríjase a personal técnico cualificado.
- \* Cuando enchufe o desenchufe el cable de la toma de alimentación, sujete el enchufe, no tire del cable. Si tira del cable, podría dañarlo y esto es peligroso.
- \* Evite que el aparato sufra caídas y que entren líquidos u otros objetos en su interior.
- \* Cuando esté enchufado, fluirá una pequeña corriente. Para ahorrar electricidad y por su propia seguridad se recomienda que desconecte completamente el aparato de la toma de alimentación AC cuando no vaya a utilizarlo durante un prolongado periodo de tiempo.
- \* En caso de daño, desconexión o fallo de contacto en el cable, acuda a un servicio técnico cualificado.
- \* No doble, estire ni retuerza el cable.
- \* No modifique el cable de alimentación.
- \* No introduzca objetos metálicos en el interior del aparato.
- \* Desenchufe el cable de alimentación cuando exista posibilidad de tormenta.
- \* El enchufe de alimentación de la red eléctrica se utiliza para desconectar el aparato. Debe permanecer accesible en todo momento y no quedar obstaculizado durante el funcionamiento.  
Para desconectar por completo el aparato de la fuente de alimentación, deberá desconectar el enchufe del cable de alimentación de la red eléctrica.

### COLOCACIÓN DEL APARATO

- \* Para proporcionar al aparato ventilación suficiente, deberá dejar una distancia mínima de 15 cm. alrededor del mismo.
- \* No coloque el aparato en estanterías o muebles sin suficiente ventilación.
- \* Compruebe si el aparato dispone de la ventilación adecuada. No impida la ventilación cubriendo las aberturas del aparato con objetos como periódicos, manteles, cortinas, etc. No lo coloque o instale sobre una alfombra ni en lugares con ventilación inadecuada.

## MEDIDAS DE SEGURIDAD (Continuación)

- \* Coloque el aparato sobre una superficie plana.
- \* No utilice el aparato en lugares con temperaturas excesivamente altas. Tampoco lo use en lugares húmedos ni polvorientos.
- \* Si deja el aparato en un lugar cálido o húmedo, o si lo traslada de una habitación fría a otra caliente, es posible que en el interior del reproductor CD se condense la humedad. En tal caso, no utilice el aparato durante 1 - 2 horas o aumente gradualmente la temperatura de la habitación hasta que el aparato se seque antes de utilizarlo.
- \* No coloque el aparato donde pueda sufrir vibraciones.
- \* No coloque el aparato donde pueda quedar magnetizado por un imán o un altavoz. Puesto que en el interior de este aparato hay imanes, no coloque cintas de vídeo sobre él ya que podrían borrarse.
- \* Cuando utilice este aparato cerca de un televisor, es posible que la imagen del televisor aparezca distorsionada. En tal caso, aleje el aparato del televisor. Si el problema persiste, evite utilizar el aparato cuando el televisor esté encendido.
- \* Mantenga cerrado el compartimento del CD para que el polvo no estropee la lente. No toque la lente.

### MECANISMO DE SEGURIDAD:

Este aparato incorpora un mecanismo de cierre de seguridad que activa o desactiva el haz del láser. Cuando el compartimento del CD está abierto, el haz del láser se desactiva automáticamente.

## SITUACIÓN DE LOS CONTROLES E INDICADORES

### Vista frontal

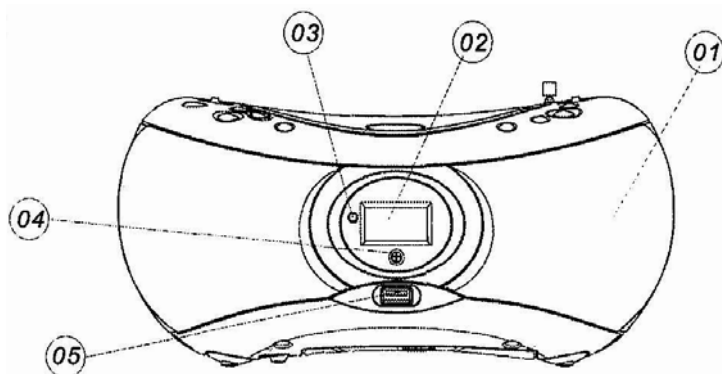

### Vista de la parte superior

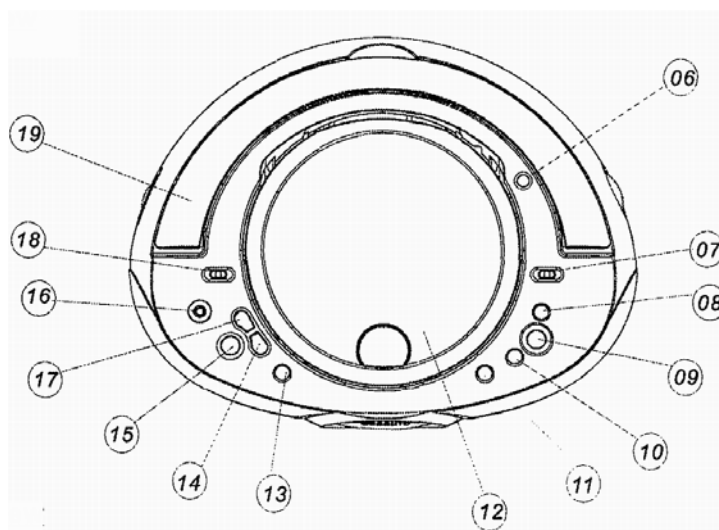

### Vista de la parte posterior

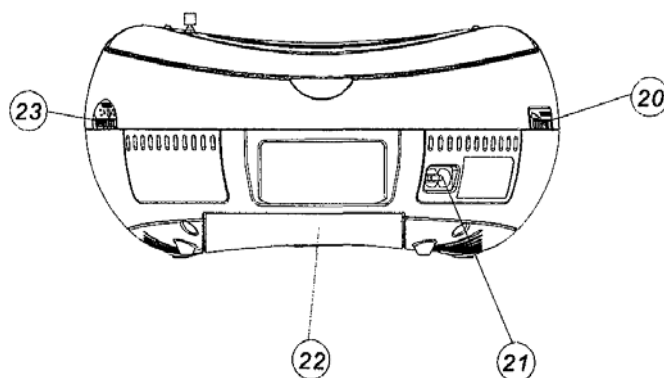

## **SITUACIÓN DE LOS CONTROLES E INDICADORES (Continuación)**

1. ALTAVOCES
2. PANTALLA
3. INDICADOR FM / ESTÉREO
5. TOMA USB
6. ANTENA
7. SELECTOR DE BANDA
8. SIGUIENTE
9. BOTÓN DE REPRODUCCIÓN / PAUSA CD / USB
10. BOTÓN DE PARADA
11. BOTÓN DE PARADA DEL CD
12. CONTROL DE APERTURA / CIERRE DEL COMPARTIMENTO DEL CD
13. BOTÓN DE REPRODUCCIÓN CD
14. 10 –
15. BOTÓN DE PROGRAMA
16. TOMA DE LOS AURICULARES
17. CARPETA / 10+
18. SELECTOR DE FUNCIÓN
19. ASA
20. CONTROL DEL VOLUMEN
21. TOMA DE ALIMENTACIÓN AC
22. COMPARTIMENTO DE LAS PILAS
23. SELECTOR DE SINTONIZACIÓN

## **PREPARACIÓN PARA EL USO**

Desembale el aparato con cuidado, (no intente realizar las conexiones aún). Compruebe si se incluyen los siguientes elementos:

### INCLUIDO

1. Este manual de instrucciones.
  2. La unidad principal con un enchufe para alimentación AC.
- Si falta alguno de estos elementos, consulte con su vendedor. Guarde todos los envoltorios en la caja por si necesita transportar el aparato.

### FUENTE DE ALIMENTACIÓN

Antes de conectar el aparato a la toma de alimentación de la pared, compruebe si el voltaje del aparato coincide con el de la red eléctrica local. Conecte el cable de alimentación AC (incluido) a la toma AC.

### FUNCIONAMIENTO MEDIANTE PILAS

Abra la tapa del compartimento de las pilas e introduzca 8 pilas de tamaño "C" (UM-2). Observe las indicaciones de polaridad.

### FUNCIONAMIENTO DE LA RADIO

Coloque el selector de función en la posición de RADIO. Seleccione la banda deseada mediante el selector de banda. Sintone la emisora de radio que desee mediante el botón de sintonización. Ajuste el volumen mediante el control del volumen.

### ANTENAS

Para la recepción de emisoras en FM, extienda completamente la antena telescópica. Para la recepción de emisoras en AM, el aparato dispone de una antena interna. Mueva ligeramente el aparato hasta que consiga una recepción óptima.

### TOMA DE LOS AURICULARES ESTÉREO

Para disfrutar del aparato en privado, inserte la clavija del auricular estéreo en la toma de los auriculares y mediante el control del volumen ajuste el volumen a un nivel confortable. Cuando utilice los auriculares, los altavoces del aparato se desconectarán automáticamente.

### Indicador FM estéreo

Deslice el selector de banda hasta la posición FM ST. Si se recibe alguna emisora en estéreo, el indicador FM estéreo se iluminará.

## **CUIDADO Y MANTENIMIENTO**

### **LIMPIEZA DE LOS DISCOS CD**

Utilice un paño suave para limpiar las huellas o el polvo de la superficie del disco.

Límpielo siguiendo una línea recta desde el centro hacia el exterior del disco. Las partículas de polvo o las manchas pequeñas no afectarán a la calidad de la reproducción.

- \* Para limpiar los discos no utilice productos químicos como aerosoles, spray antiestático, gasolina o disolventes.
- \* Para reducir el riesgo de arañazos, guarde siempre los CDs en sus cajas cuando termine de utilizarlos.
- \* No exponga los discos a la luz solar directa ni a niveles de humedad elevados o a altas temperaturas durante periodos largos.
- \* No pegue etiquetas ni escriba nada en ninguna de las caras del CD.
- \* Este aparato sólo reproduce discos que lleven los símbolos de lectura CD.

### **LIMPIEZA DE LALENTE**

Si la lente está sucia, el sonido se reproducirá con saltos, y si está muy sucia, es posible que el CD no funcione. Abra el compartimento del CD y limpie la lente tal como se explica a continuación:

- \* Desenchufe el aparato de la toma de la red eléctrica.
- \* Polvo o partículas secas: utilice un cepillo soplador para lentes de cámara. Sople sobre la lente un par de veces y limpie la superficie con el cepillo para quitar el polvo. Después vuelva a soplar una vez más sobre la lente.
- \* Huellas dactilares: si no consigue limpiar la lente con el cepillo soplador, límpiela con un paño seco de algodón desde el centro hacia fuera.



## **FUNCIONES**

### **I. Funciones CD / MP3**

- \* Reproducción / pausa / parada.
- \* Búsqueda / salto arriba/avance rápido (FF) y salto abajo/retroceso rápido (REV).
- \* Búsqueda / salto de carpeta arriba y abajo.
- \* Repite 1 / repite carpeta / reproducción de todo el disco.
- \* Memorias de programa (20 pistas).
- \* Reproducción aleatoria
- \* Capacidad para un máximo de 256 carpetas (incluyendo el directorio raíz y la carpeta sin MP3).
- \* Capacidad para un máximo de 512 archivos.

### **II. Funciones audio CD**

- \* Reproducción / pausa / parada.
- \* Búsqueda / salto arriba/avance rápido (FF) y salto abajo/retroceso rápido (REV).
- \* Repite 1 / reproducción de todo el disco.
- \* Memorias de programa (20 pistas).
- \* Reproducción aleatoria.

### **III. Funciones USB**

- \* Reproducción / pausa / parada.
- \* Búsqueda / salto arriba/avance rápido (FF) y salto abajo/retroceso rápido (REV).
- \* Búsqueda / salto de carpeta arriba y abajo.
- \* Repite 1 / repite carpeta / reproducción de todo el disco.
- \* Memorias de programa (20 pistas).
- \* Reproducción aleatoria.
- \* Capacidad para un máximo de 999 carpetas.
- \* Capacidad para un máximo de 999 archivos.

## UTILIZANDO EL REPRODUCTOR USB CD / MP3

### I. REPRODUCCIÓN / PAUSA CD / USB

#### En el modo CD:

1. En el modo de parada, pulse este botón y el sistema accederá al modo de reproducción.
2. En el modo de reproducción, pulse este botón y el sistema accederá al modo de pausa.
3. En el modo de pausa, pulse este botón y el sistema retornará al modo de reproducción.
4. Mantenga presionado este botón durante más de 2 segundos y el sistema cambiará al modo USB.

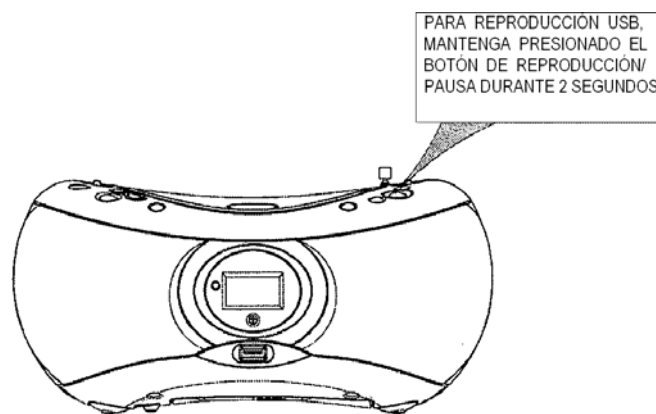

#### En el modo USB:

1. En el modo de parada, pulse este botón y el sistema accederá al modo de reproducción.
2. En el modo de reproducción, pulse este botón y el sistema accederá al modo de pausa.
3. En el modo de pausa, pulse este botón y el sistema retornará al modo de reproducción.
4. Mantenga presionado este botón durante más de 2 segundos y el sistema cambiará al modo CD.

### II. PARADA

1. En los modos de reproducción o de pausa, pulse este botón y el sistema accederá al modo de parada.
2. En el modo de reproducción programada, pulse este botón y el sistema parará la reproducción programada.
3. En los modos de programa o parada de programa, pulse este botón y el sistema accederá al modo de parada y borrará el programa de la memoria.

### III. SIGUIENTE

#### En el modo CD:

1. En el modo de parada, pulse este botón y accederá a la pista siguiente.
2. En el modo de reproducción, pulse una vez este botón y la pista siguiente se reproducirá.

3. En el modo de reproducción, mantenga presionado este botón y la pista actual avanzará rápidamente.

#### **En el modo USB:**

1. En el modo de parada, pulse este botón y accederá al archivo siguiente.
2. En el modo de reproducción, pulse una vez este botón y el archivo siguiente se reproducirá.
3. En el modo de reproducción, mantenga presionado este botón y el archivo actual avanzará rápidamente (Después de avanzar rápidamente hasta el siguiente archivo, el sistema volverá al modo de reproducción y lo reproducirá).

## **UTILIZANDO EL REPRODUCTOR USB CD / MP3**

### **IV. ANTERIOR**

#### **En el modo CD:**

1. En el modo de parada, pulse este botón y accederá a la pista anterior
2. En el modo de reproducción, pulse una vez este botón y volverá a reproducirse la pista actual desde el principio.
3. En el modo de reproducción, pulse este botón dos veces para reproducir la pista anterior.
4. En el modo de reproducción, mantenga presionado este botón y la pista actual avanzará rápidamente.

#### **En el modo USB:**

1. En el modo de parada, pulse este botón y accederá al archivo siguiente.
2. En el modo de reproducción, pulse una vez este botón y volverá a reproducirse el archivo actual desde el principio.
3. En el modo de reproducción, pulse este botón dos veces para reproducir el archivo siguiente.
4. En el modo de reproducción, mantenga presionado este botón y el archivo actual retrocederá rápidamente. (Después de retroceder rápidamente hasta el principio del archivo, el sistema volverá al modo de reproducción y lo reproducirá).

### **V. CÓMO SELECCIONAR UNA CARPETA DIFERENTE (MODO USB / MP3)**

- \* Pulse durante dos segundos el botón de **CARPETA / 10+** y cuando la pantalla parpadee, pulse el botón **SIGUIENTE** o **ANTERIOR** para seleccionar la carpeta deseada.
- \* Para seleccionar las 10 carpetas siguientes, pulse una vez el botón de **CARPETA / 10+**.
- \* Para seleccionar las 10 carpetas anteriores, pulse una vez el botón **10-**. (Observaciones: la función de **CARPETA 10+ / 10-** sólo estará disponible en discos que contengan al menos 2 carpetas).

### **VI. MODO DE REPRODUCCIÓN**

#### **En el modo CD (para discos audio CD)**

1. Primero pulse este botón para cambiar del modo de reproducción al modo de repetición: "repite 1".
2. En el modo "repite 1", pulse este botón para cambiar al modo de repetición: "repite todo".

3. En el modo “repite todo”, pulse este botón para cambiar al modo de reproducción aleatoria. Pero en el modo de reproducción programada, el sistema cambiará al modo de reproducción normal.
4. En el modo de reproducción aleatoria, pulse este botón para cambiar al modo de reproducción normal.

**En el modo CD (para discos audio MP3)**

1. Primero pulse este botón para cambiar del modo de reproducción al modo de repetición: “repite 1”
2. En el modo “repite 1”, pulse este botón para cambiar al modo de repetición: “repite todo”.
3. En el modo “repite todo”, pulse este botón para cambiar al modo “repite carpeta”. Pero en el modo de reproducción programada, el sistema cambiará al modo de reproducción normal.
4. En el modo “repite carpeta”, pulse este botón para cambiar al modo de reproducción aleatoria.
5. En el modo de reproducción aleatoria, pulse este botón para cambiar al modo de reproducción normal.

## USO DEL REPRODUCTOR USB CD / MP3

### **En el modo USB:**

1. Primero pulse este botón para cambiar del modo de reproducción al modo de repetición: “repite 1”.
2. En el modo “repite 1”, pulse este botón para cambiar el modo de repetición: “repite todo”.
3. En el modo “repite todo”, pulse este botón para cambiar al modo “repite carpeta”. Pero en el modo de reproducción programada, cambiará al modo de reproducción normal.
4. En el modo “repite carpeta”, pulse este botón para cambiar al modo de reproducción aleatoria.
5. En el modo de reproducción aleatoria, pulse este botón para cambiar al modo de reproducción normal.

### **VII. PROGRAMA**

#### **En el modo CD (para discos audio CD)**

1. En el modo de parada, primero pulse este botón para cambiar al modo de programa.
2. En el modo de programa, después de seleccionar la pista deseada, pulse este botón para programar y almacenar el programa en la memoria.

#### **En el modo CD (para discos audio MP3)**

1. En el modo de parada, primero pulse este botón para cambiar al modo de programa.
2. En el modo de programa, después de seleccionar la pista deseada mediante los botones ARRIBA/AVANCE RÁPIDO, ABAJO/RETROCESO RÁPIDO, CARPETA ARRIBA y CARPETA ABAJO, pulse este botón para incrementar el número de programas y almacenar las pistas seleccionadas en la memoria de programas.

### **En el modo USB:**

1. En el modo de parada, primero pulse este botón para cambiar al modo de programa.
2. En el modo de programa, después de seleccionar el archivo deseado mediante los botones de ARRIBA/AVANCE RÁPIDO, ABAJO/RETROCESO RÁPIDO, CARPETA ARRIBA y CARPETA ABAJO, pulse este botón para incrementar el número de programas y almacenar los archivos en la memoria de programas.

## ESPECIFICACIONES

Alimentación: AC 110 / 220 V, 50 / 60 Hz (opcional)  
DC 12 V = 8 pilas tamaño "C" (UM-2 / R-14) (no

incluidas)

Intervalo de frecuencias: AM: 530 – 1710 kHz (opcional)  
FM: 88 – 108 MHz (opcional)

Consumo: 14 vatios

Potencia de salida: 1,2 vatios RMS por canal x 2

### Sección reproductor CD

Lectura óptica: 3 haces de láser semiconductor

Respuesta de frecuencia: 100 Hz – 10 kHz

USB: ADMITE VERSIÓN 1.1

FORMATO FAT

Tarjeta de memoria de  $\leq$  1GB

### Sección reproductor casete

Respuesta de frecuencia: 125 Hz – 8 kHz

### Sección general

Auriculares: clavija estéreo de 3,5 mm, 8 – 32 ohmios

Dimensiones: 25,7 x 20,0 x 11,8 cm.

### **OBSERVACIONES:**

El fabricante se reserva el derecho a modificar las especificaciones sin previo aviso.