

# INSTRUCCIONES DE INSTALACIÓN Y FUNCIONAMIENTO

- ↳ SANIT 300
- ↳ SANIT 500
- ↳ SANIT 750
- ↳ SANIT 1000
- ↳ SANIT 1000 SBH

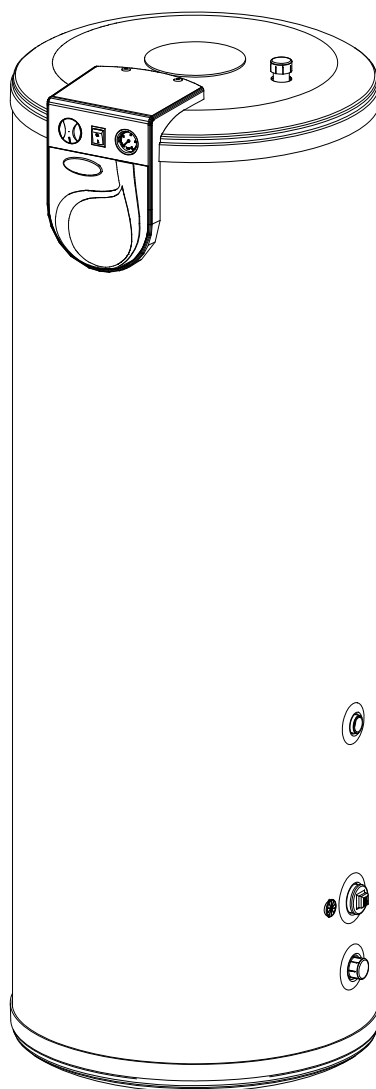

Le damos las gracias por haber elegido un producto de **DOMUSA**. Dentro de la gama de productos **DOMUSA** ha elegido usted el modelo **Sanit** un acumulador de Acero Inoxidable de producción de Agua Caliente Sanitaria (ACS) por serpentín, que unido a una caldera de calefacción **DOMUSA** es capaz de proporcionar el nivel de confort adecuado para su vivienda y disfrutar de una producción de agua caliente sanitaria equilibrada y económica, siempre que esté acompañado de una instalación hidráulica adecuada.

Este documento constituye una parte integrante y esencial del producto y deberá ser entregado al usuario. Es conveniente leer atentamente las advertencias y consejos contenidos en este manual, ya que proporcionan indicaciones importantes en cuanto a la seguridad de la instalación, de uso y de mantenimiento.

La instalación de estos acumuladores debe ser efectuada únicamente por personal cualificado, de acuerdo a las normas vigentes y siguiendo las instrucciones del fabricante.

Tanto la puesta en marcha, como cualquier maniobra de mantenimiento de estos acumuladores debe ser efectuada únicamente por los Servicios de Asistencia Técnica Oficiales de **DOMUSA**.

Una instalación incorrecta de estos acumuladores puede provocar daños a personas, animales y cosas, con relación a los cuales el fabricante no se hace responsable.

<b>ÍNDICE</b>	<b>Pág.</b>
1 ADVERTENCIAS DE SEGURIDAD .....	2
1.1 PRECAUCIONES CONTRA HELADAS .....	2
1.2 CARACTERÍSTICAS DEL AGUA .....	2
2 ENUMERACIÓN DE COMPONENTES.....	3
3 COMPONENTES DE MANDO .....	8
4 INSTRUCCIONES PARA LA INSTALACION.....	9
4.1 CONEXIÓN .....	9
4.2 EQUIPAMIENTO:.....	9
4.3 INSTALACIÓN HIDRÁULICA.....	10
4.4 EMPLAZAMIENTO .....	10
4.5 EQUIPAMIENTO / OPCIONES.....	11
4.5.1 Protección catódica.....	11
4.5.2 Resistencia eléctrica.....	11
4.5.3 Vaso de expansión ACS 18L.....	11
4.5.4 Manguitos dieléctricos 1" .....	12
4.5.5 Válvula de seguridad ACS.....	12
5 FUNCIONAMIENTO.....	13
6 ESQUEMA Y CONEXION ELECTRICA.....	13
6.1 ESQUEMA ELÉCTRICO.....	13
6.2 CONEXIÓN ELÉCTRICA A CALDERA.....	14
6.3 ESQUEMAS DE CONEXIÓN A CALDERAS DOMUSA: .....	14
6.4 INSTRUCCIÓN PARA CONEXIÓN ELÉCTRICA DE INTERACUMULADOR SANIT A CALDERAS: .....	14
7 MANTENIMIENTO .....	16
8 PUESTA EN MARCHA.....	16
9 ENTREGA DE LA INSTALACIÓN .....	16
10 VACIADO DEL DEPOSITO.....	17
11 LISTADO DE COMPONENTES DE REPUESTO .....	18
11.1 ACUMULADOR .....	18
11.2 FRETE ELÉCTRICO.....	23
12 CROQUIS Y MEDIDAS .....	24
13 CARACTERÍSTICAS TÉCNICAS.....	26
14 CONDICIONES DE GARANTÍA.....	27

## 1 ADVERTENCIAS DE SEGURIDAD

La instalación del sistema debe ser realizada por personal cualificado, cumpliendo la normativa en vigor.

Todas las intervenciones en el sistema deben ser realizadas por un Servicio de Asistencia Técnica autorizado por DOMUSA, ya que, la modificación de su configuración puede provocar errores de funcionamiento y daños graves a terceros.

Este aparato pueden utilizarlo niños con edad de 8 años y superior y personas con capacidades físicas, sensoriales o mentales deducidas o falta de experiencia y conocimiento, si se les ha dado la supervisión o formación apropiadas respecto al uso del aparato de una manera segura y comprenden los peligros que implica. Los niños no deben jugar con el aparato. La limpieza y el mantenimiento a realizar por el usuario no deben realizarlo los niños sin supervisión.

La instalación eléctrica debe estar conectada respetando las reglamentaciones vigentes de forma que facilite el completo aislamiento y desconexión del interacumulador para realizar cualquier operación de mantenimiento de manera segura. Ver el apartado "Esquema y conexión Eléctrica".

La instalación hidráulica debe ser efectuada por personal cualificado, respetando la reglamentación de instalación vigente.

### 1.1 Precauciones contra heladas

En épocas de heladas y sobre todo en zonas azotadas por temperaturas muy bajas se deben tomar precauciones con el fin de evitar daños en la instalación. Se aconseja añadir anticongelante al agua existente en el circuito primario del acumulador, el cual, además de ser compatible con las normas de higiene pública no podrá ser tóxica. Domusa recomienda utilizar el propilenglicol, aconsejando contactar con el fabricante del producto antes de su utilización.

Para largos períodos de parada de la instalación, hay que **vaciar todo el agua del acumulador**.

### 1.2 Características del agua

El agua deberá cumplir con las características definidas en el CTE, en caso deberá ser tratada.

## 2 ENUMERACIÓN DE COMPONENTES

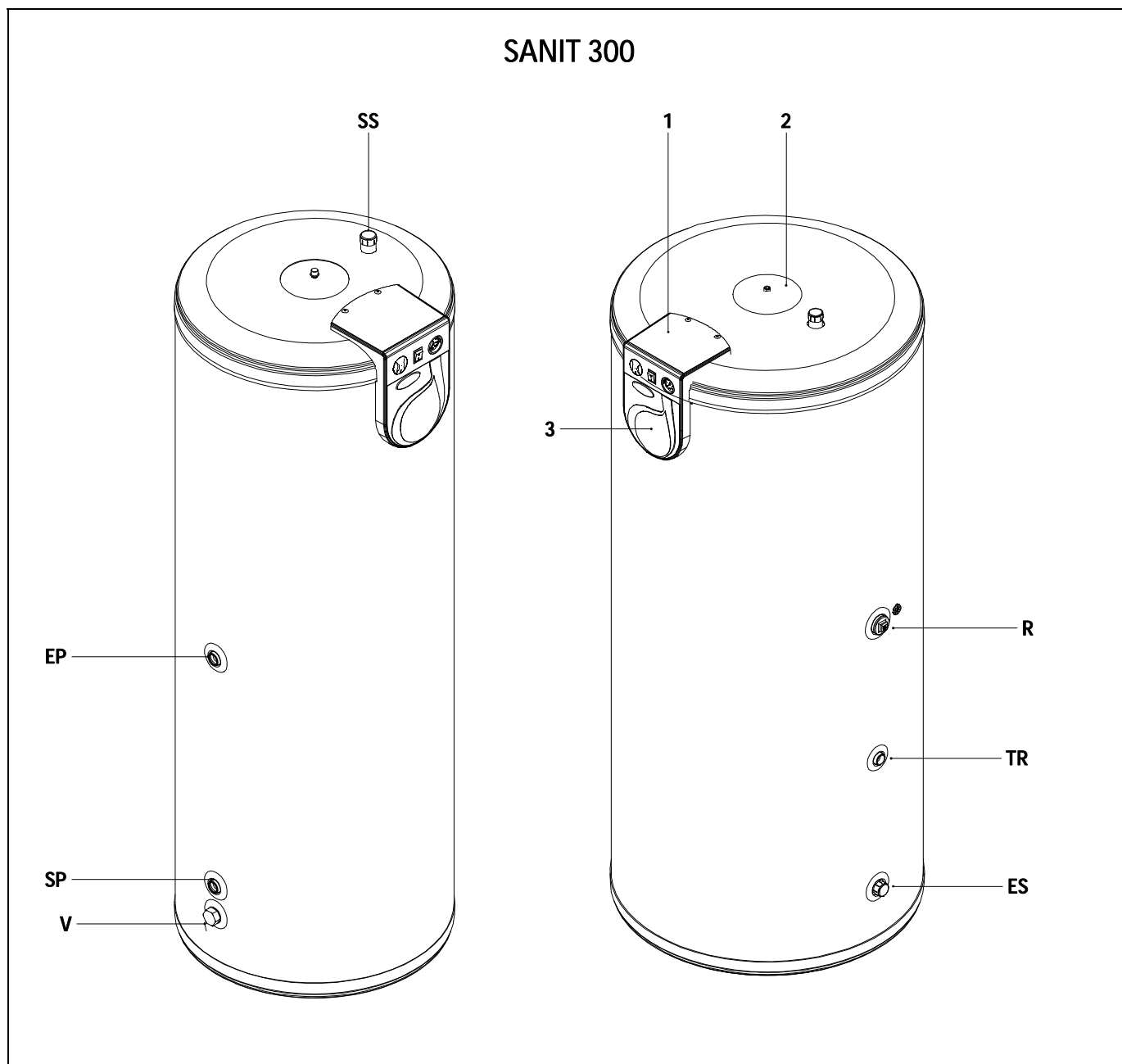

- 1.- Tapa frente.
- 2.- Tapa puente.
- 3.- Portamandos.

- SP: Salida primario.  
 EP: Entrada primario.  
 ES: Entrada agua fría sanitaria.  
 SS: Salida agua caliente sanitaria.  
 TR: Toma resistencia.  
 R: Recirculación.  
 V: Vaciado.

## SANIT 500

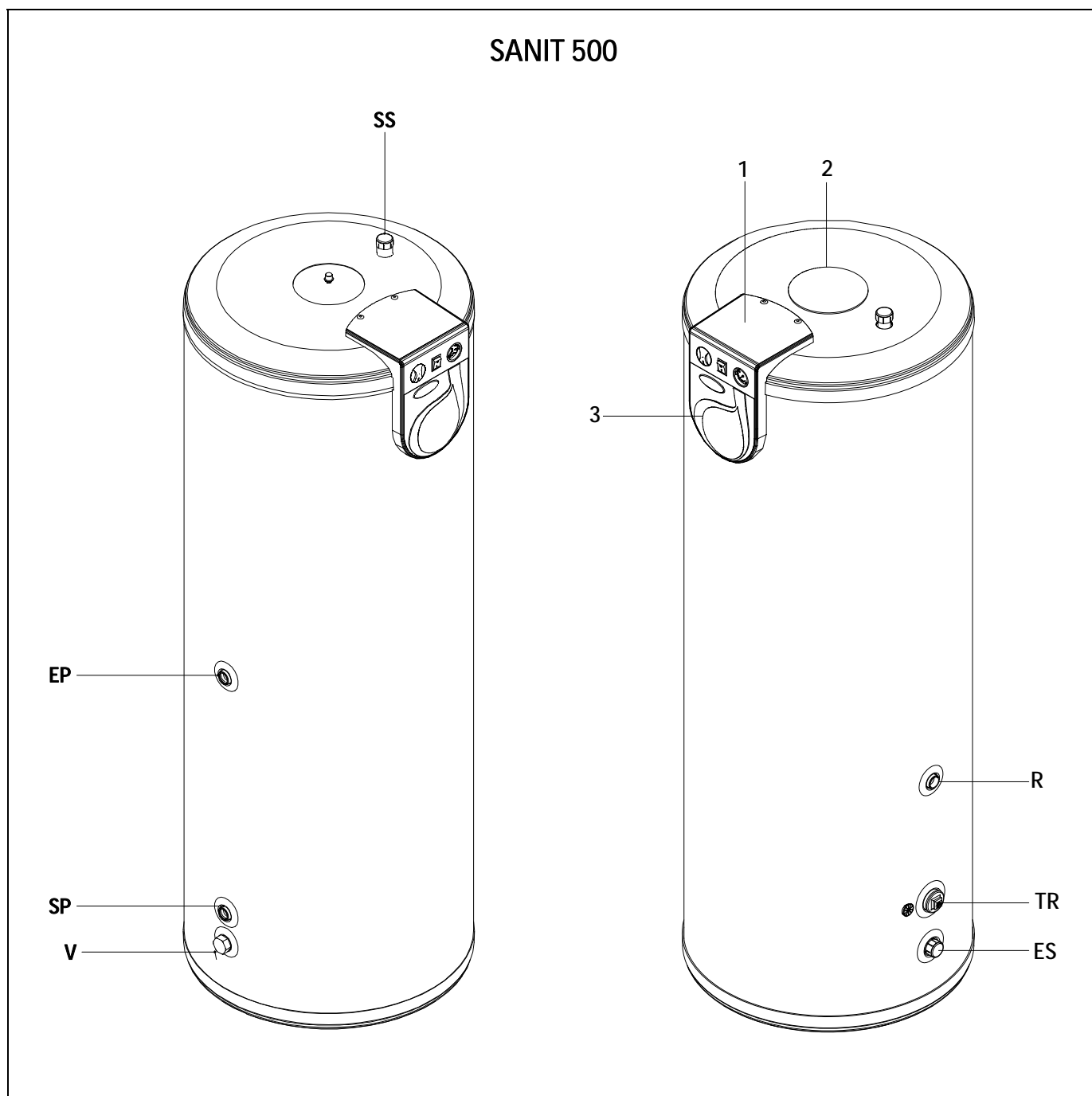

- 1.- Tapa frente.
- 2.- Tapa puente.
- 3.- Portamandos.

- SP: Salida primario.
- EP: Entrada primario.
- ES: Entrada agua fría sanitaria.
- SS: Salida agua caliente sanitaria.
- TR: Toma resistencia.
- R: Recirculación.
- V: Vaciado.

## SANIT 750

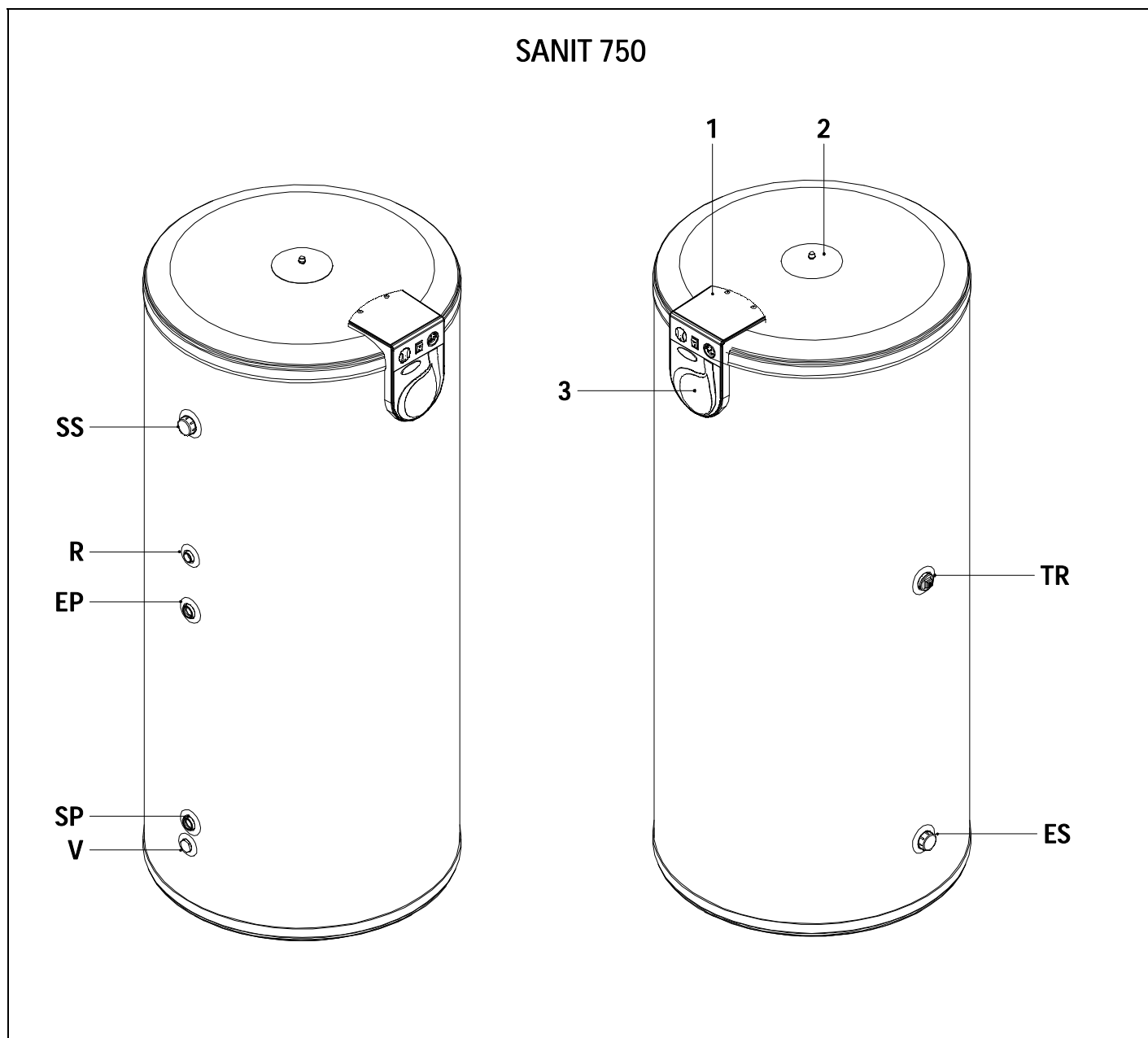

- 1.- Tapa frente.
- 2.- Tapa puente.
- 3.- Portamandos.

- SP:** Salida primario.  
**EP:** Entrada primario.  
**ES:** Entrada agua fría sanitaria.  
**SS:** Salida agua caliente sanitaria.  
**TR:** Toma resistencia.  
**R:** Recirculación.  
**V:** Vaciado.

## SANIT 1000

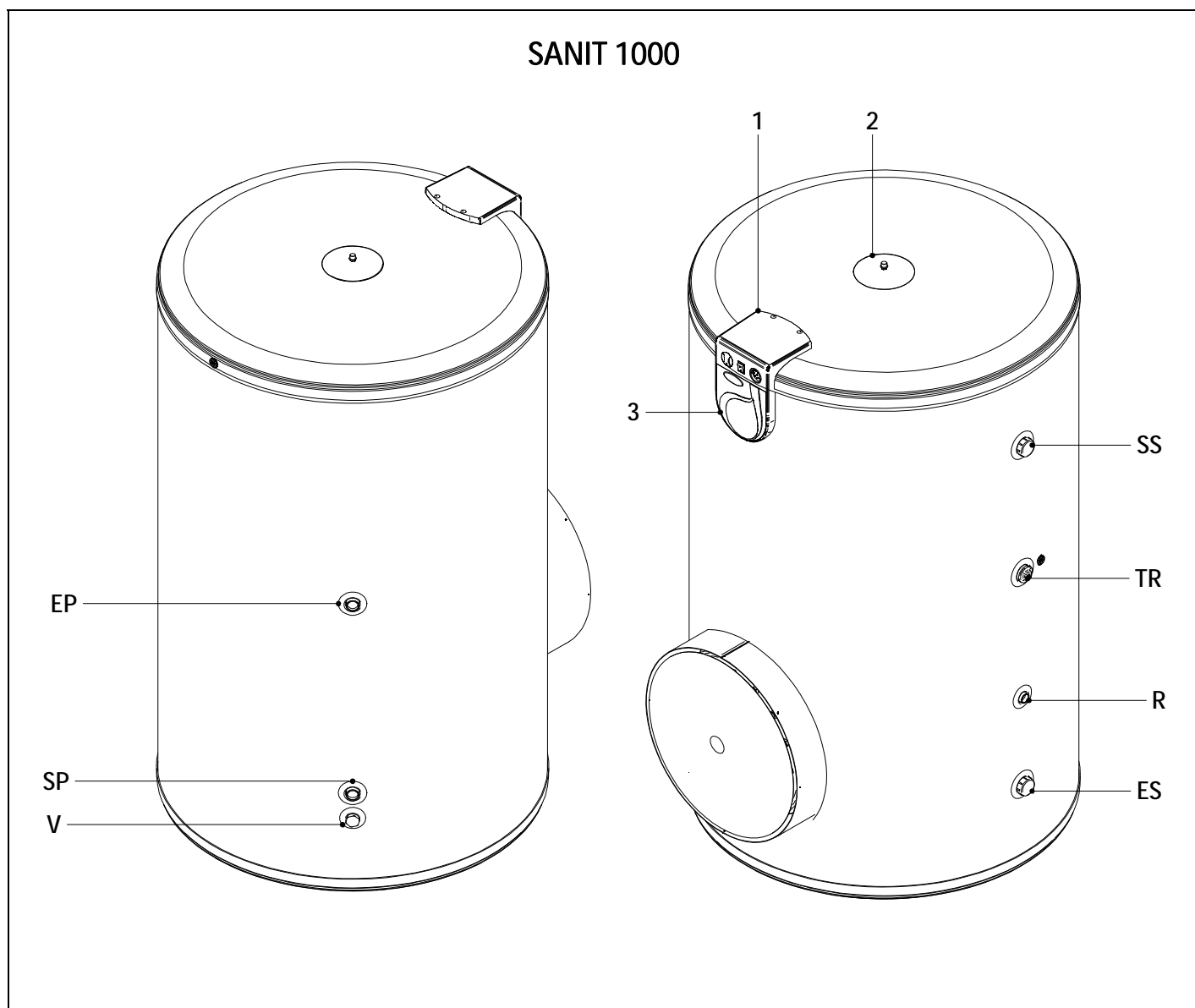

- 1.- Tapa frente.
- 2.- Tapa puente.
- 3.- Portamandos.
- 4.- Tapa boca de hombre.

- SP: Salida primario.  
EP: Entrada primario.  
ES: Entrada agua fría sanitaria.  
SS: Salida agua caliente sanitaria.  
TR: Toma resistencia.  
R: Recirculación.  
V: Vaciado.



## SANIT 1000 SBH

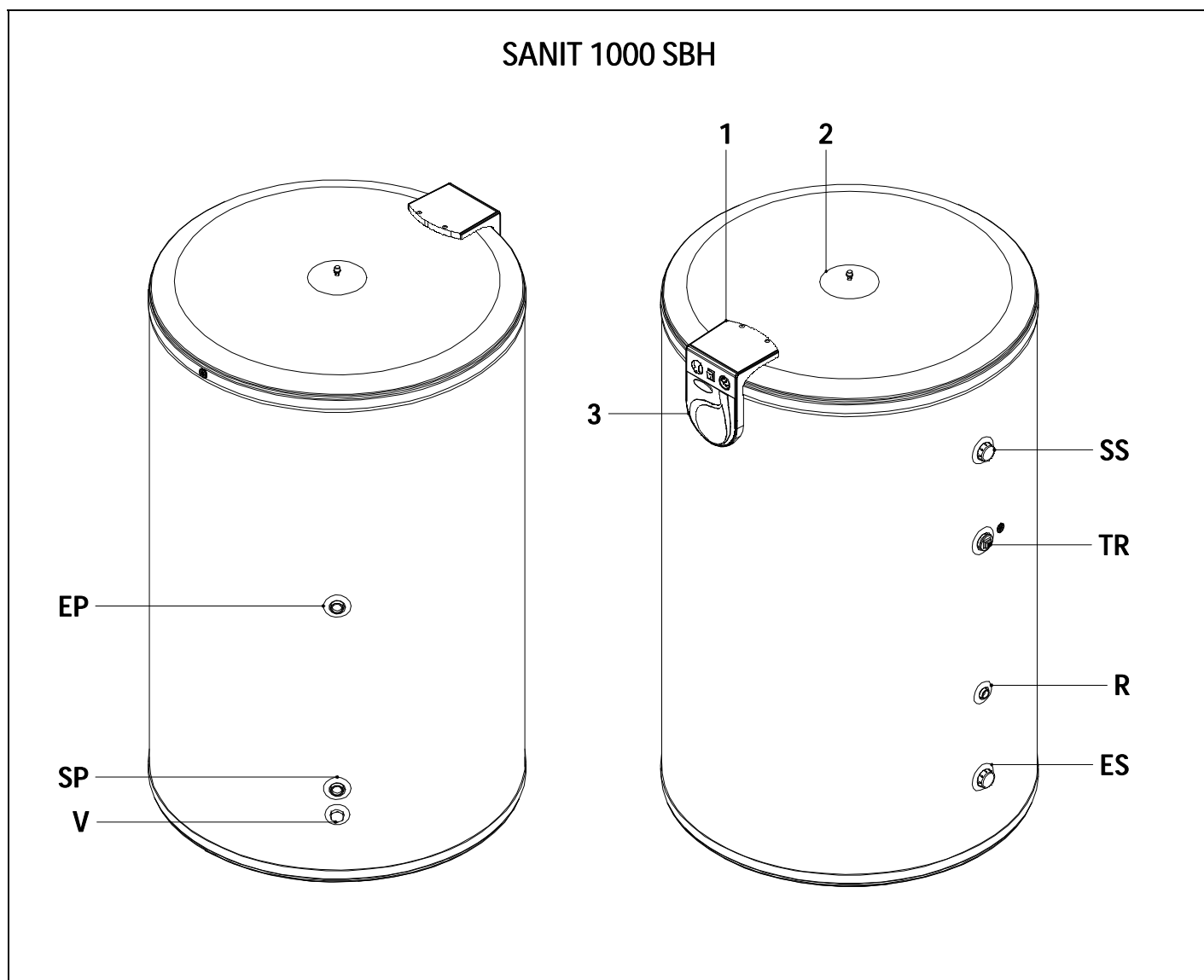

- 1.- Tapa frente.
- 2.- Tapa puente.
- 3.- Portamandos.

- SP: Salida primario.
- EP: Entrada primario.
- ES: Entrada agua fría sanitaria.
- SS: Salida agua caliente sanitaria.
- TR: Toma resistencia.
- R: Recirculación.
- V: Vaciado.

## 3 COMPONENTES DE MANDO

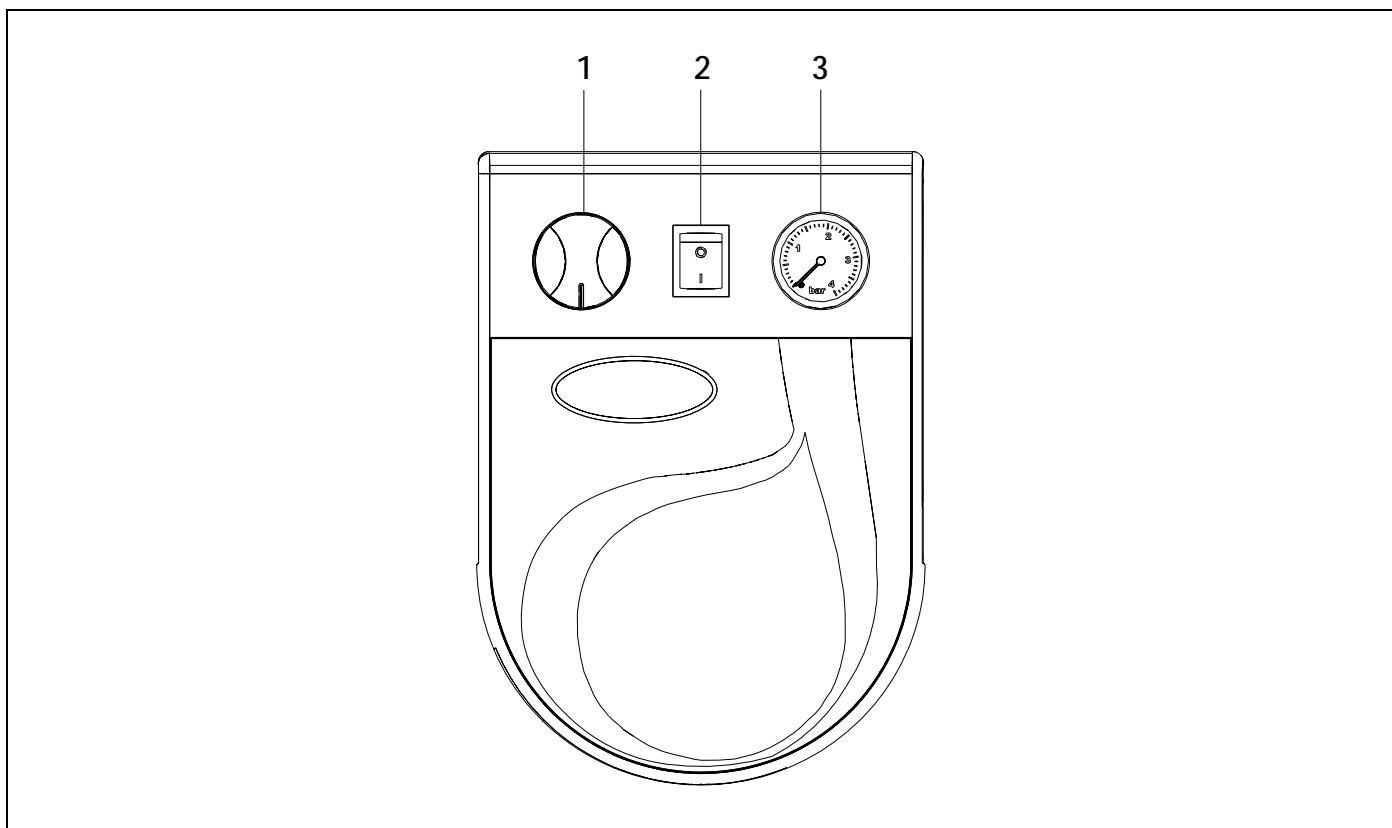

### 1. Termostato de regulación:

Mediante este mando se regula la temperatura deseada del Agua Caliente Sanitaria acumulada.

### 2. Interruptor de resistencia:

Pone en marcha o para la resistencia de apoyo opcional del acumulador.

### 3. Termómetro:

Indica la temperatura del Agua Caliente Sanitaria acumulada.

## 4 INSTRUCCIONES PARA LA INSTALACION

La gama de acumuladores **Sanit** ha sido especialmente concebida para ser instalada y conectada hidráulicamente a una amplia gama de calderas de calefacción.

### 4.1 Conexión

En el siguiente esquema se puede observar un ejemplo de instalación de los acumuladores **Sanit** con una caldera de calefacción:

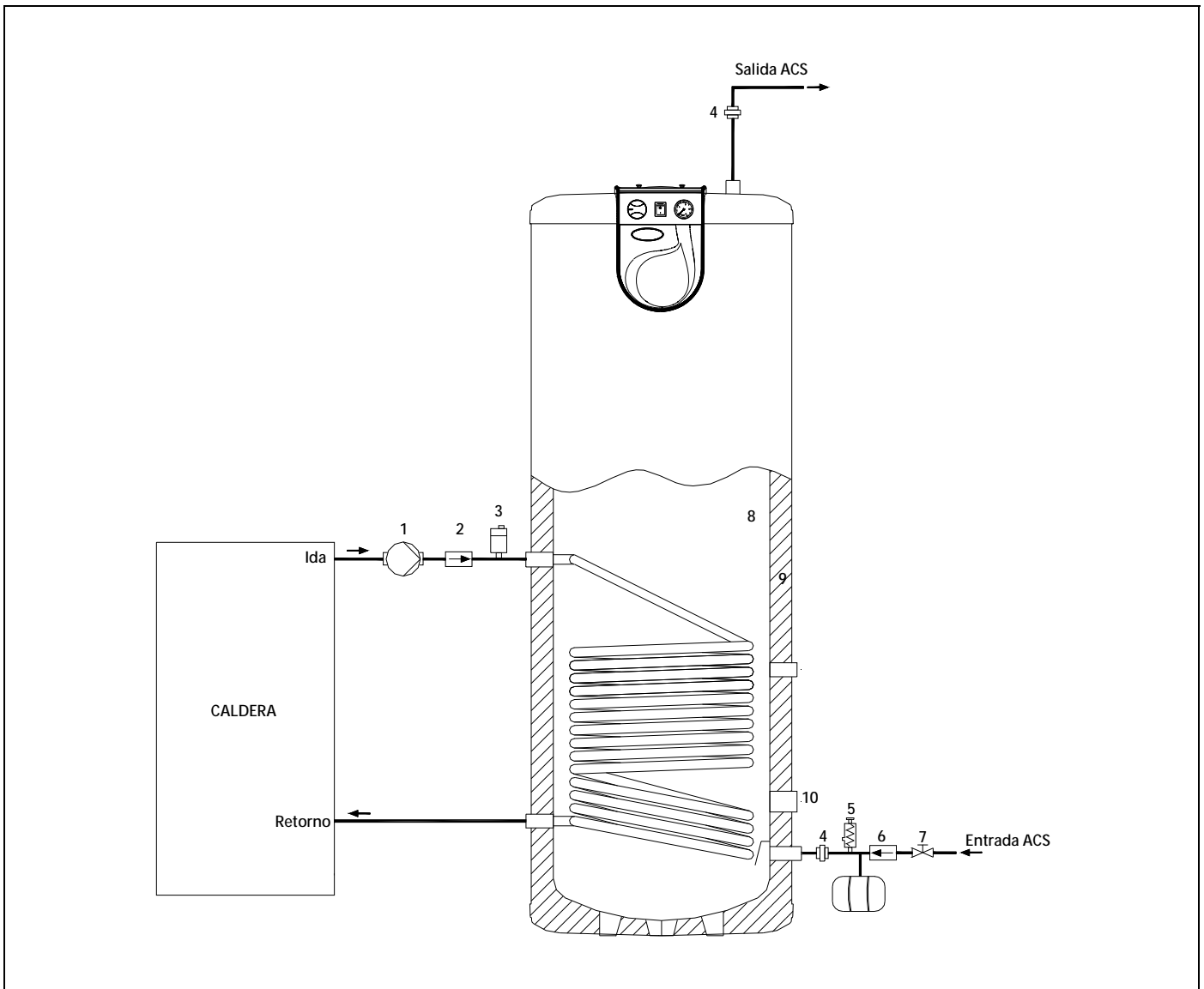

### 4.2 Equipamiento:

- |   |                                 |
|---|---------------------------------|
| 1.- Bomba de carga.                       | 6.- Válvula de retención.       |
| 2.- Válvula de retención.                 | 7.- Válvula de corte.           |
| 3.- Purgador automático.                  | 8.- Acumulador INOX.            |
| 4.- Manguito dieléctrico.                 | 9.- Aislamiento en poliuretano. |
| 5.- Válvula de seguridad 0,7 MPa (7 bar). | 10.- Toma resistencia.          |

# Sanit

## 4.3 Instalación Hidráulica

El circuito de ACS del acumulador está preparado para estar conectado permanentemente al suministro de agua de la red, mediante la toma de entrada de agua fría. Ver el apartado "Características Técnicas", donde se indican presiones máximas.

La instalación hidráulica debe ser efectuada por personal cualificado, respetando la reglamentación de instalación vigente y teniendo en cuenta las siguientes recomendaciones:

- El circuito secundario (o circuito de agua sanitaria) irá provisto de válvula de seguridad, tarada como máximo a 0,7 MPa (7 bar).
- La evacuación de la válvula de seguridad estará siempre conducido a desagüe.
- Para evitar el continuo goteo de la válvula de seguridad de ACS, se recomienda instalar un vaso de expansión de ACS.
- El circuito primario (o circuito de calentamiento) de serpentín irá provisto de válvula de seguridad, tarada como máximo a 0,3 MPa (3 bar).
- **Una vez instalado el depósito, llenar primero el circuito secundario (agua sanitaria) y someter a presión.**
- **Realizando el punto anterior, llenar el circuito primario. Antes de llenar el circuito primario, asegurar que el secundario este lleno.**
- Colocar manguitos dieléctricos en las conexiones del circuito secundario cuando la tubería principal no sea de acero inoxidable.
- Cuando la presión de agua fría sea superior a la presión de diseño del aparato, se instalará un reductor de presión calibrando a un valor no superior a la presión de diseño.
- Para evitar pérdidas caloríficas a través de la tubería de agua caliente en sistemas de acumulación, se instalará un sifón antitérmico a la salida del acumulador. La tubería de agua caliente será calorifugada (al menos hasta el inicio del sifón antitérmico).
- Se evitará el circuito de retorno cuando este sea de cobre.
- Cuando la concentración de cloruros en el Agua Sanitaria sea superior a 250 mg/dm<sup>3</sup>, se recomienda instalar en el interior del interacumulador una protección anticorrosión que evite el deterioro prematuro del acumulador. **DOMUSA** suministra como opción una protección catódica electrónica adecuada a su gama de interacumuladores **Sanit V**. Para su instalación, leer detenidamente las instrucciones de montaje adjuntadas con la misma

En modelos de serpentín el tubo buzo será la entrada de agua fría (ver esquema de instalación).

**Para el vaciado, primero vaciar el circuito primario y luego el secundario.**

## 4.4 Emplazamiento

El acumulador no debe instalarse en un lugar que pueda estar expuesto a los elementos del exterior.

Para un mejor aprovechamiento energético, el acumulador debe de instalarse lo más cerca posible del generador de agua caliente.

Al elegir el emplazamiento tenga en cuenta el peso del acumulador lleno, y que este protegida contra heladas. Las tuberías deben tener aislamiento térmico con conformidad con las normativas en materia de calefacciones.

## 4.5 Equipamiento / opciones

Aunque los equipos Sanit van equipados con todos los componentes necesarios para su funcionamiento, DOMUSA ha creído interesante ofrecer varios componentes opcionales para los casos en los que se necesiten prestaciones especiales.

### 4.5.1 Protección catódica

Cuando la concentración de cloruros en el Agua Sanitaria sea superior a  $250 \text{ mg/cm}^3$ , se recomienda instalar en el interior del interacumulador una protección catódica que evite el deterioro prematuro del acumulador.

**DOMUSA** suministra como opción una protección catódica electrónica adecuada a su gama de interacumuladores. Para su instalación, leer detenidamente las instrucciones de montaje suministrada con la misma.



Figura 1

### 4.5.2 Resistencia eléctrica

Todos los acumuladores Sanit llevan una toma para la conexión de una resistencia eléctrica.

**DOMUSA** suministra como opción tres resistencias de 1.5, 2.5 y 3.5Kw. Para su instalación, leer detenidamente las instrucciones de montaje suministradas con las mismas.

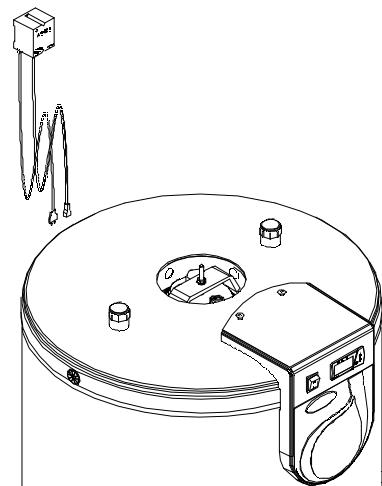

Figura 2

### 4.5.3 Vaso de expansión ACS 18L.

Debido al aumento de temperatura del agua acumulada, la presión del acumulador aumenta, por eso **DOMUSA** ofrece como opción este vaso de compensación para ACS para los modelos Sanit 300, 500, 750 y 1000. Para su instalación, leer detenidamente las instrucciones de montaje suministradas con las mismas.

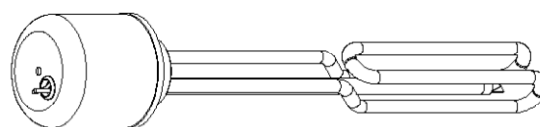

Figura 3

# Sanit

## 4.5.4 Manguitos dieléctricos 1"

Cuando el material de la instalación difiere del material de las tomas del interacumulador, se puede generar un par galvánico que deteriore el interacumulador. Para evitarlo **DOMUSA** recomienda colocar manguitos dieléctricos en las conexiones del circuito secundario cuando la tubería principal no sea de acero inoxidable. Para su instalación, leer detenidamente las instrucciones de montaje suministradas con las mismas.

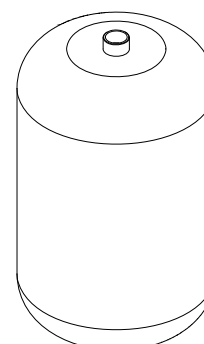

Figura 4

## 4.5.5 Válvula de seguridad ACS

Todos los acumuladores Sanit han sido diseñados para trabajar a una presión máxima de ACS de 0,7 MPa (7 bar). Para evitar superar esta presión, **DOMUSA** recomienda colocar en el circuito de ACS una válvula de seguridad tarada como máximo a 0,7 MPa (7 bar). La evacuación de la válvula de seguridad estará siempre conducida a desagüe. Para su instalación, leer detenidamente las instrucciones de montaje suministradas con las mismas.

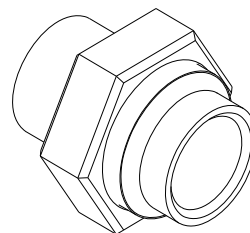

Figura 5

## 5 FUNCIONAMIENTO

La gama de acumuladores **Sanit** ha sido especialmente concebida para ser utilizada conjuntamente con una amplia gama de energía solar, bomba de calor o calderas de cualquier tipo de combustible.

Si la conexión se realiza con una caldera de calefacción marca DOMUSA, están provistas de un selector de posición verano o posición invierno. Mediante este selector se podrá optar por:

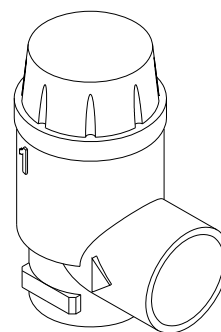
- **Posición Verano** ☀: en esta posición la caldera solo atenderá a las necesidades de producción de A.C.S., encendiendo el quemador y la bomba de carga del interacumulador (bomba de verano), hasta que la temperatura de A.C.S. acumulada alcance la temperatura regulada en el termostato de A.C.S. del interacumulador (2). Cuando la temperatura de A.C.S. es alcanzada, se parará el quemador y la bomba de verano.

- **Posición Invierno** ❄: en esta posición la caldera atenderá a las necesidades de A.C.S. y a las de la instalación de calefacción, dando prioridad a la producción de A.C.S.

## 6 ESQUEMA Y CONEXION ELECTRICA

La gama de acumuladores **Sanit** ha sido especialmente concebida para su fácil conexión eléctrica con una amplia gama de calderas de calefacción. El especial diseño de su interconexión eléctrica convierte al conjunto de caldera-acumulador en un grupo térmico capaz de proporcionar calefacción y agua caliente sanitaria con un funcionamiento automático, incorporando la función de prioridad de A.C.S. en el funcionamiento conjunto de los dos aparatos.

A la hora de instalar el cable de alimentación tenga en cuenta la resistencia que pueda llevar el acumulador. Los acumuladores pueden llevar diferentes resistencias, para una resistencia máxima de 3.500 W se debe colocar un cable de 4 mm<sup>2</sup>.

Resistencia	Sección cable
1.500w	1,5mm <sup>2</sup>
2.500w	2,5mm <sup>2</sup>
3.500w	4mm <sup>2</sup>

### 6.1 Esquema eléctrico

El interacumulador **Sanit V** va preparado para la conexión de una resistencia térmica a la red eléctrica de 230 V~ y 50 Hz, siguiendo el esquema eléctrico de cada modelo. **No olvide realizar la conexión a tierra.**

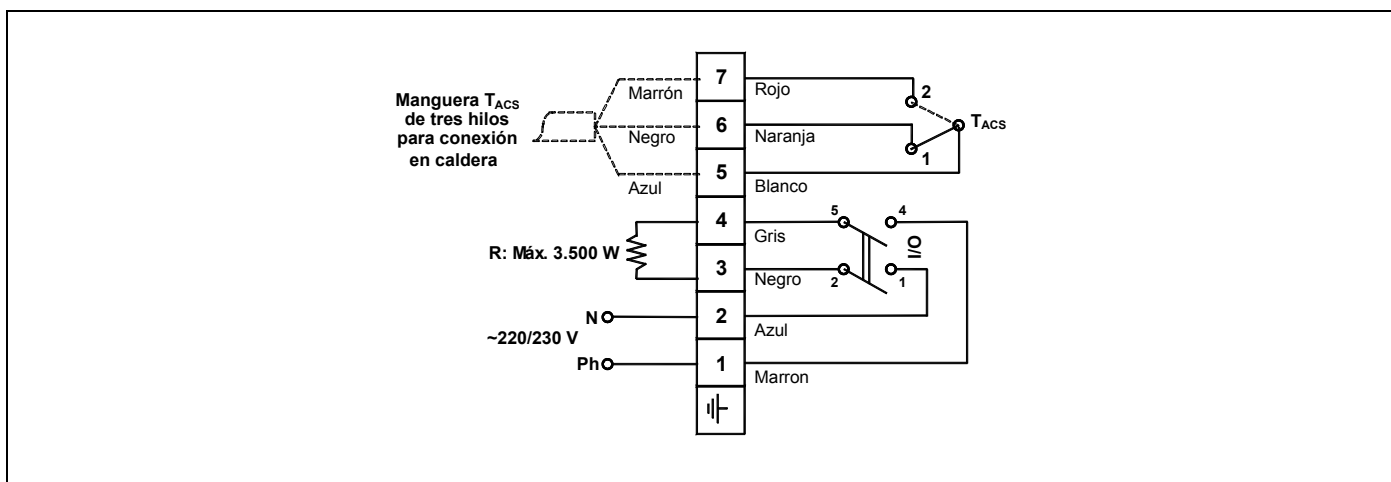

**R:** Resistencia de apoyo, máximo 3.500 W.

**O/I:** Interruptor resistencia de apoyo.

**T\_Acs:** Termostato de A.C.S.

# Sanit

## 6.2 Conexión eléctrica a caldera

La conexión eléctrica entre los acumuladores **Sanit** y las calderas de calefacción de **DOMUSA** se realiza de una forma muy sencilla, mediante la conexión de la manguera indicada en el esquema eléctrico, Manguera de T<sub>ACS</sub>.

En el lado del acumulador, conectar la manguera según el esquema eléctrico indicado en el apartado 5.1.

En el lado de la caldera, la manguera de alimentación de la bomba de carga **(1)** montada en la instalación se deberá de conectar en las bornas indicadas con el símbolo **"BV"** (Bomba de Verano) según el esquema eléctrico de cada modelo de caldera (Ver manual de instrucciones de la caldera). Para conectar la manguera de T<sub>ACS</sub>, previamente se deberán de retirar los puentes de la regleta de conexiones de la caldera y conectar la manguera de T<sub>ACS</sub> según lo indicado en las siguientes figuras, dependiendo del modelo de caldera:

## 6.3 Esquemas de conexión a calderas DOMUSA:

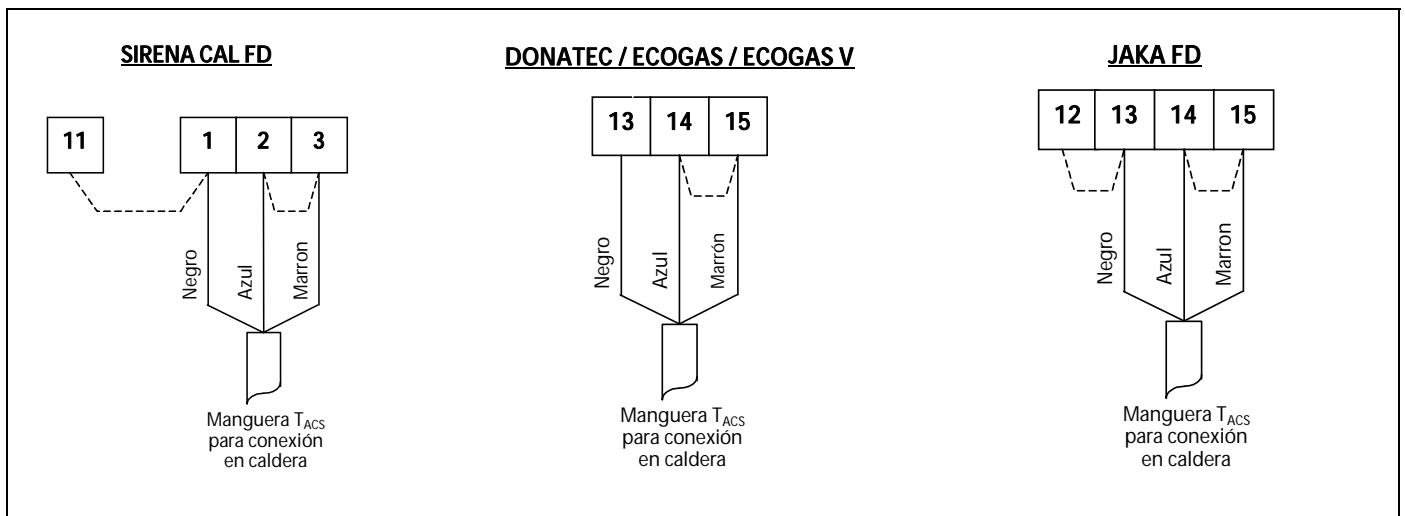

## 6.4 Instrucción para conexión eléctrica de interacumulador SANIT a calderas:

- Evolution EV FC
- Evolution EV AC
- Sirena Cal e
- Sirena Cal V e



Para la correcta conexión eléctrica del interacumulador de A.C.S. **SANIT** con estas calderas se deberá de proceder de la siguiente manera:

- Conectar la sonda de temperatura de A.C.S. (suministrada opcionalmente) en la regleta de conexiones de sondas **J3 de la caldera** (bornas 13 y 14), para lo cual, se deberá de retirar de la misma la resistencia (**Ra**) suministrada de fábrica (ver "Esquema de Conexiones").
- Retirar el bulbo del termostato que tiene el interacumulador en la vaina portabulbos, y en su lugar introducir el bulbo de la sonda de temperatura.
- Conectar la bomba de carga del interacumulador en la regleta de conexiones de alimentación **J2** (bornas 6 y 7) de la caldera (ver "Esquema de Conexiones").

Para una correcta instalación hidráulica, seguir detenidamente las instrucciones de montaje y conexión adjuntas con el interacumulador.

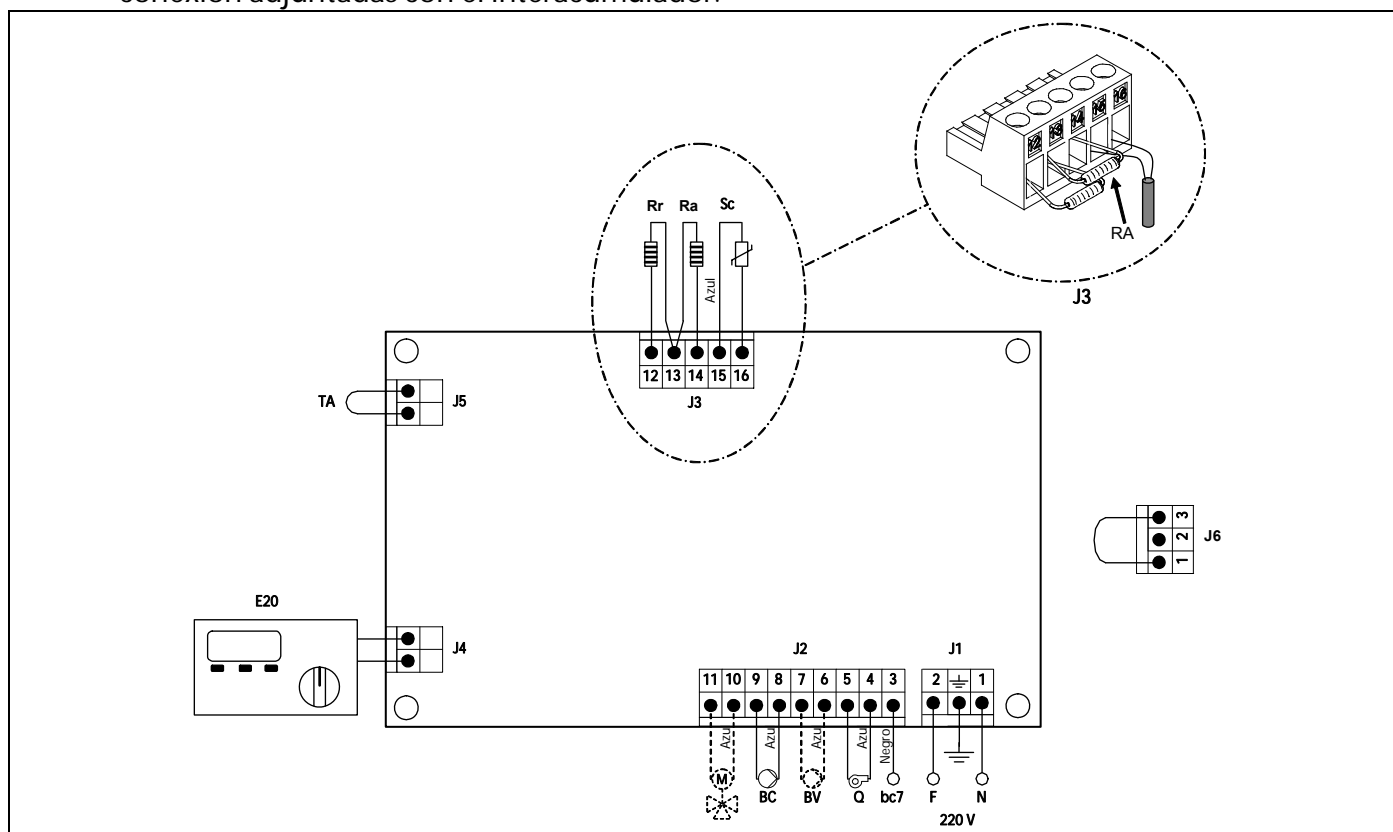

## 7 MANTENIMIENTO

Para mantener el conjunto caldera-acumulador en perfectas condiciones de funcionamiento, anualmente se debe hacer una revisión de los dos aparatos, por personal autorizado por **DOMUSA**. Particularmente, en el acumulador se recomienda:

- Una vez al año, realizar una limpieza exhaustiva del interior del acumulador de A.C.S. Antes de vaciar el depósito de A.C.S., vaciar el circuito primario.
- Si el acumulador incorpora una protección catódica electrónica, una vez al año, se deberá inspeccionar su correcto funcionamiento.
- Se debe mantener la presión de la instalación de primario entre 0,1 y 0,7 MPa (1 y 1,5 bar).
- Asegurar el correcto funcionamiento de la válvula de seguridad y el purgador.
- Si la instalación ha estado parada un largo período de tiempo, debe asegurarse de que la bomba de carga del acumulador funciona correctamente. Para ello, quite el tapón frontal de la bomba, dejando el eje de la bomba al descubierto. En el caso de que no gire el eje, desconecte la bomba por medio del interruptor de la bomba. Con un destornillador adecuado, pulse ligeramente el eje y gírelo en ambos sentidos. Vuelva a conectar el interruptor.

Se recomienda que el usuario verifique periódicamente el nivel de presión y temperatura del acumulador, así como el estado de las válvulas, empalmes y accesorios.

## 8 PUESTA EN MARCHA

Para que la **validez de la garantía** sea efectiva, la puesta en marcha del acumulador deberá ser realizada por un **Servicio de Asistencia Técnica oficial de DOMUSA**. Antes de proceder a dicha puesta en marcha, se deberá tener previsto:

- Que el acumulador esté conectado eléctricamente.
- Que la instalación esté llena de agua y purgada correctamente.
- Que el purgador funcione correctamente.
- Que las conexiones de ida y retorno de primario y agua caliente y agua fría se han hecho correctamente.
- Que el termostato se ha ajustado correctamente y el cableado eléctrico cumple con las normas.
- Que las conexiones y empalmes no tengan fugas.

## 9 ENTREGA DE LA INSTALACIÓN

El Servicio de Asistencia Técnica, una vez realizada la primera puesta en marcha, explicará al usuario el funcionamiento del acumulador, haciéndole las observaciones que considere más necesarias.

Será responsabilidad del instalador el exponer al usuario el funcionamiento de cualquier dispositivo de mando o control que pertenezca a la instalación y no se suministre con el acumulador.

## 10 VACIADO DEL DEPOSITO

Para realizar el vaciado del depósito en el modelo **Sanit 300/500/750/1000**, quitar el tapón de latón y conectar una manguera a la toma de vaciado, localizada en la parte inferior del depósito.

Compruebe que la manguera queda bien fijada a la toma de vaciado del depósito.

Coloque la boca inferior de la manguera, en un desagüe de suelo cercano, de manera que dicho desagüe quede a un nivel inferior que el nivel del depósito. aspire ligeramente para que comience a fluir el agua y espere a su completo vaciado.

SANIT 300 / 500 / 750 / 1000

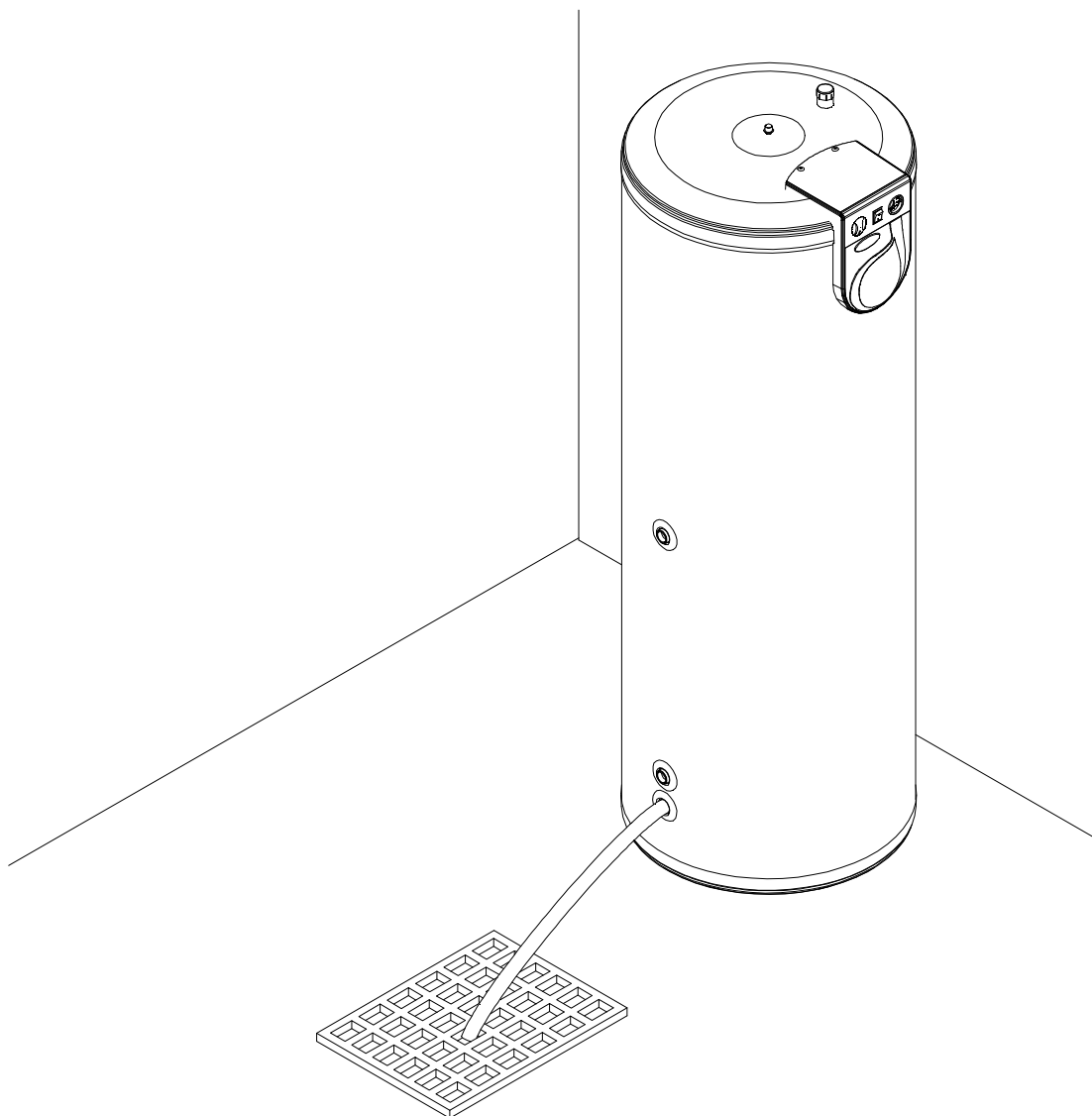

## 11 LISTADO DE COMPONENTES DE REPUESTO

### 11.1 Acumulador

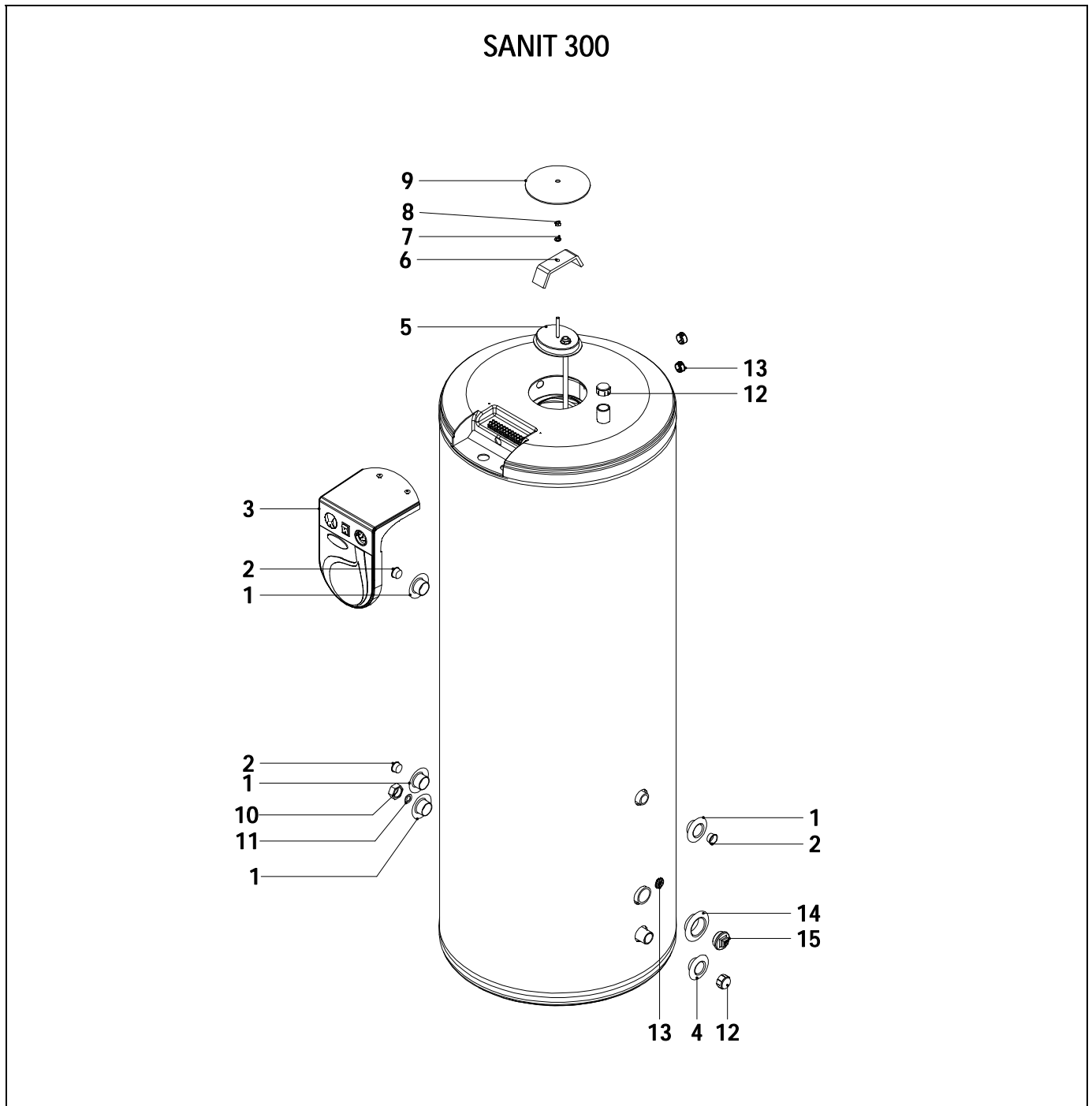

<u>Pos.</u>	<u>Código</u>	<u>Denominación</u>	<u>Pos.</u>	<u>Código</u>	<u>Denominación</u>
1	CFER000085	Embellecedor 3/4" negro	9	CACU000038	Tapa puente
2	CFER000082	Tapón cónico 3/4"	10	CFOL000037	Tapón latón
3	GELESAN008	Frente eléctrico	11	MVAR010027	Junta
4	CFER000086	Embellecedor 1" negro	12	CFER000008	Tapón rojo 1"
5	SCON000090	Tapa elíptica	13	CFER000083	Prensaestopa
6		Puente	14	CFER000087	Embellecedor 1" 1/4
7		Arandela M8	15	CFOL000020	Tapón M cromado 1" 1/4
8		Tuerca M8			

## SANIT 500

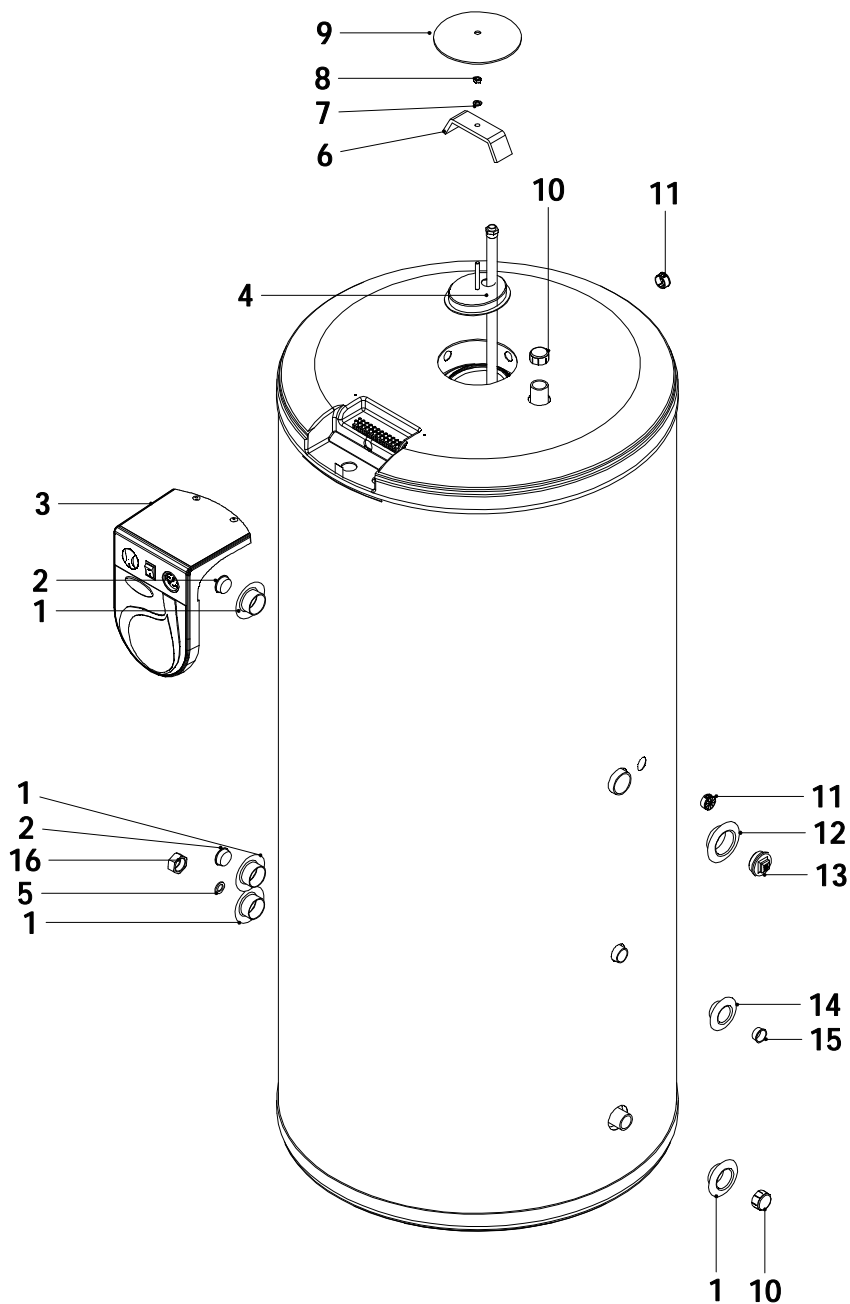

<u>Pos.</u>	<u>Código</u>	<u>Denominación</u>	<u>Pos.</u>	<u>Código</u>	<u>Denominación</u>
1	CFER000086	Embellecedor 1" negro	9	CACU000038	Tapa puente
2	CFER000081	Tapón cónico 1"	10	CFER000008	Tapón rojo 1"
3	GELESAN008	Frente eléctrico	11	CFER000083	Prensaestopa
4	SCON000090	Tapa elíptica	12	CFER000087	Embellecedor 1" 1/4
5	MVAR010027	Junta	13	CFOL000020	Tapón M cromado 1" 1/4
6		Puente	14	CFER000085	Embellecedor 3/4" negro
7		Arandela M8	15	CFER000082	Tapón cónico 3/4"
8		Tuerca M8	16	CFOL000037	Tapón latón

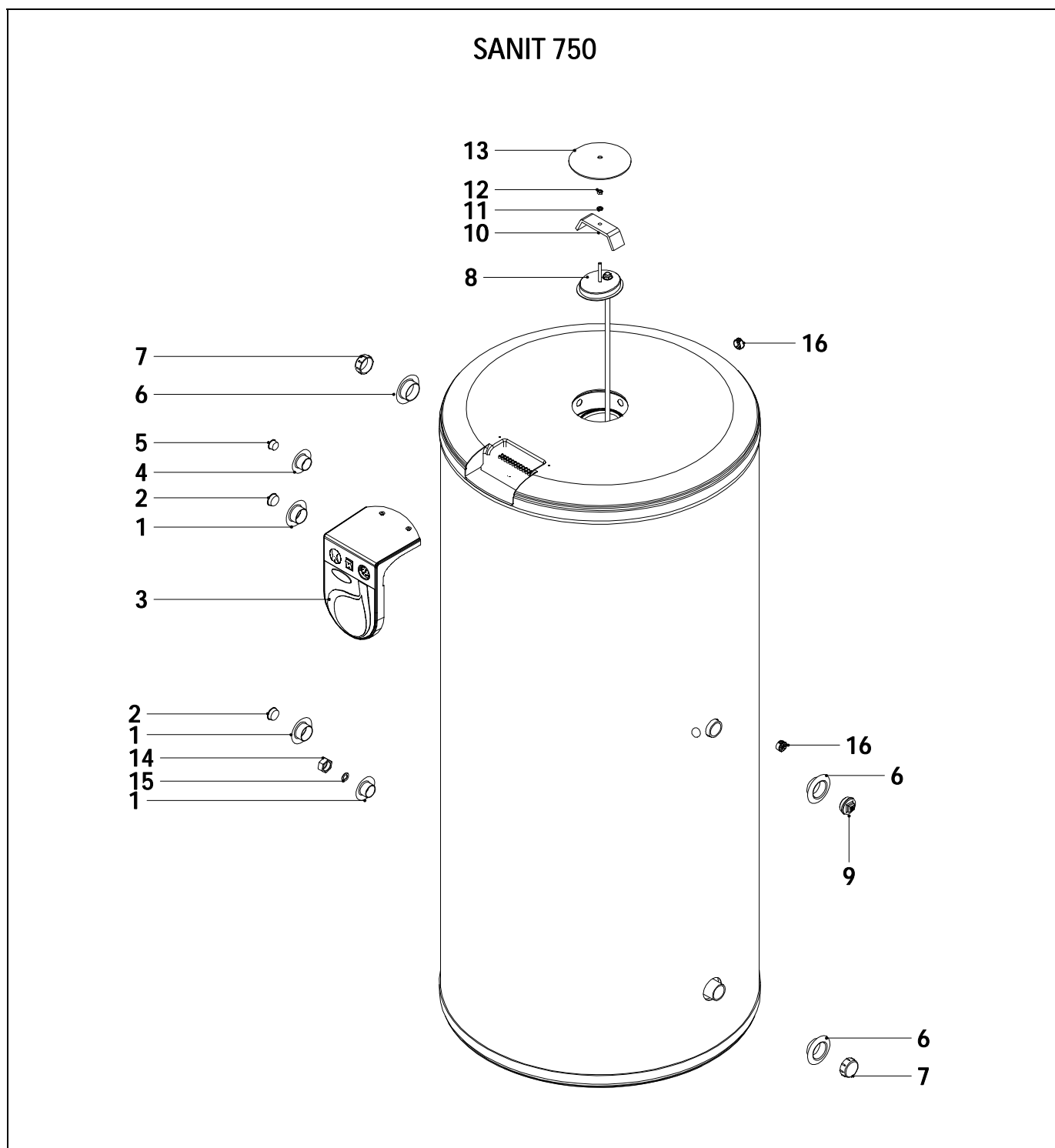

<u>Pos.</u>	<u>Código</u>	<u>Denominación</u>	<u>Pos.</u>	<u>Código</u>	<u>Denominación</u>
1	CFER000086	Embellecedor 1" negro	10		Puente
2	CFER000081	Tapón cónico 1"	11		Arandela M8
3	GELESAN008	Frente eléctrico	12		Tuerca M8
4	CFER000085	Embellecedor ¾" negro	13	CACU000038	Tapa puente
5	CFER000082	Tapón cónico ¾"	14	CFOL000037	Tapón latón
6	CFER000087	Embellecedor 1" ¼ negro	15	MVAR010027	Junta
7	CFER000080	Tapón rojo 1" ½	16	CFER000083	Prensaestopa
8	SCON000430	Tapa elíptica			
9	CFOL000020	Tapón M cromado 1" ¼			

## SANIT 1000

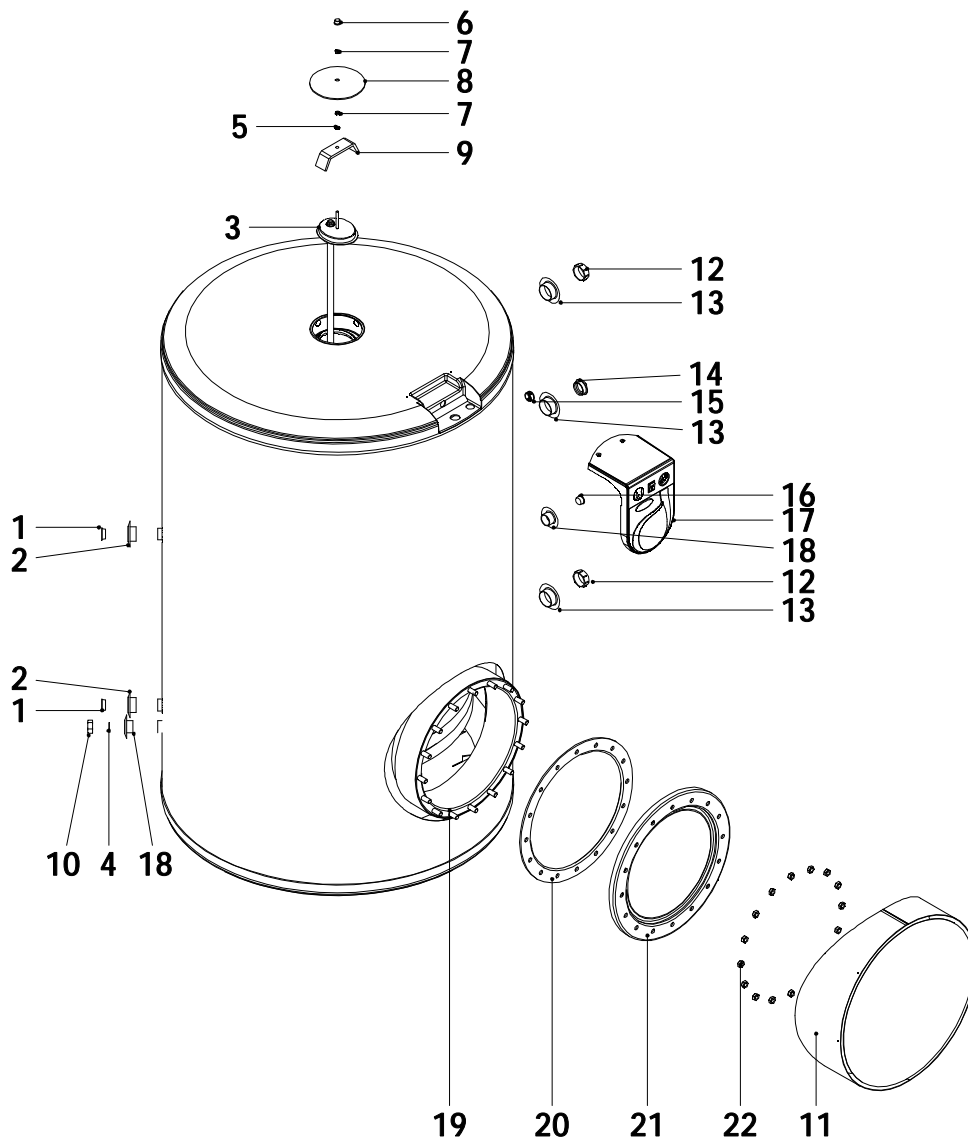

<u>Pos.</u>	<u>Código</u>	<u>Denominación</u>	<u>Pos.</u>	<u>Código</u>	<u>Denominación</u>
1	CFER000081	Tapón cónico 1"	12	CFER000080	Tapón rojo 1" ½
2	CFER000086	Embellecedor 1" negro	13	CFER000087	Embellecedor 1" ¼ negro
3	SCON000090	Tapa elíptica	14	CFOL000020	Tapón M cromado 1" ¼
4	MVAR010027	Junta	15	CFER000083	Prensaestopa
5		Arandela M8	16	CFER000082	Tapón cónico ¾"
6	CFER000060	Capuchón	17	GELESAN008	Frente eléctrico
7		Tuerca M8	18	CFER000085	Embellecedor ¾" negro
8	CACU000038	Tapa puente	19		Tornillo M12
9		Puente	20		Junta de unión brida
10	CFOL000037	Tapón latón	21		Tapa boca de hombre
11		Tapa exterior boca de hombre	22		Tuerca M12

SANIT 1000 SBH

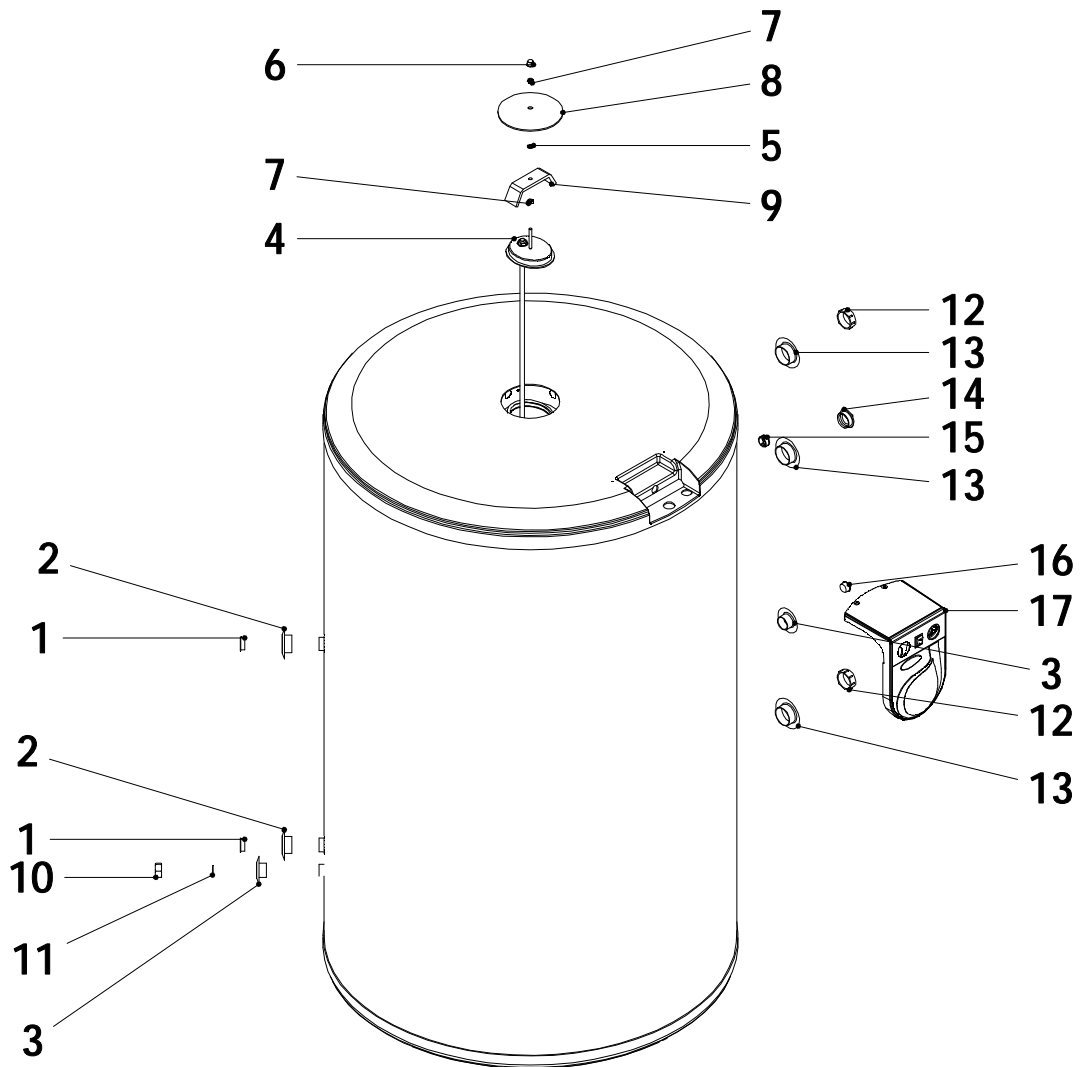

<u>Pos.</u>	<u>Código</u>	<u>Denominación</u>	<u>Pos.</u>	<u>Código</u>	<u>Denominación</u>
1	CFER000081	Tapón cónico 1"	10	CFOL000037	Tapón latón
2	CFER000086	Embellecedor 1" negro	11	MVAR010027	Junta
3	CFER000085	Embellecedor 3/4" negro	12	CFER000080	Tapón rojo 1" 1/2
4	SCON000090	Tapa elíptica	13	CFER000087	Embellecedor 1" 1/4 negro
5		Arandela M8	14	CFOL000020	Tapón M cromado 1" 1/4
6	CFER000060	Capuchón	15	CFER000083	Prensaestopa
7		Tuerca M8	16	CFER000082	Tapón cónico 3/4"
8	CACU000038	Tapa puente	17	GELESAN008	Frente eléctrico
9		Puente			



## 11.2 Frente eléctrico

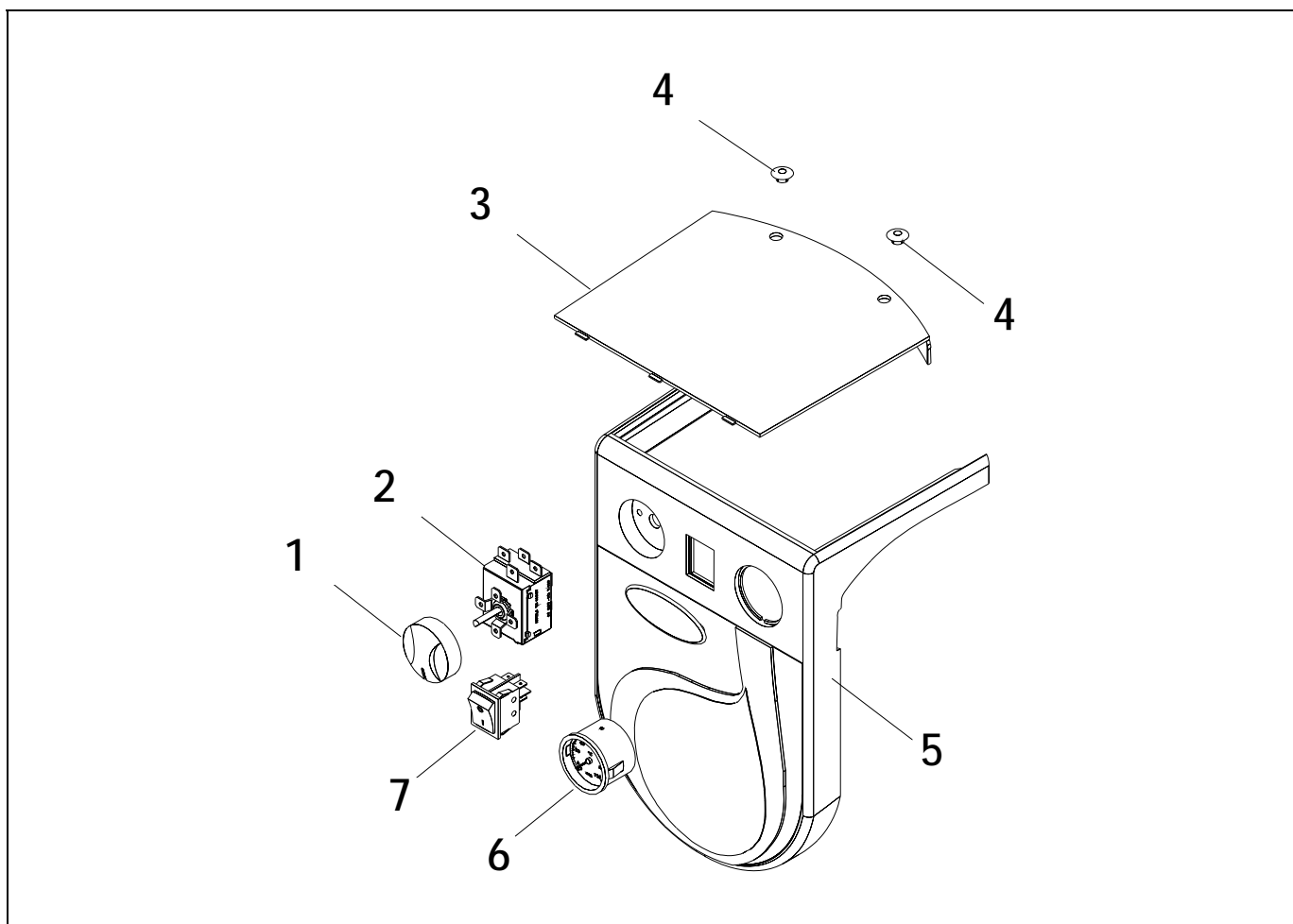

<u>Pos.</u>	<u>Código</u>	<u>Denominación</u>	<u>Pos.</u>	<u>Código</u>	<u>Denominación</u>
1	CELC000099	Manópola	5	CACU000035	Portamandos
2	CELC000007	Termostato de control	6	CELC000136	Termómetro
3	CACU000036	Tapa portamandos	7	CELC000025	Interruptor
4	CACU000037	Tapón tapa portamandos			

12 CROQUIS Y MEDIDAS

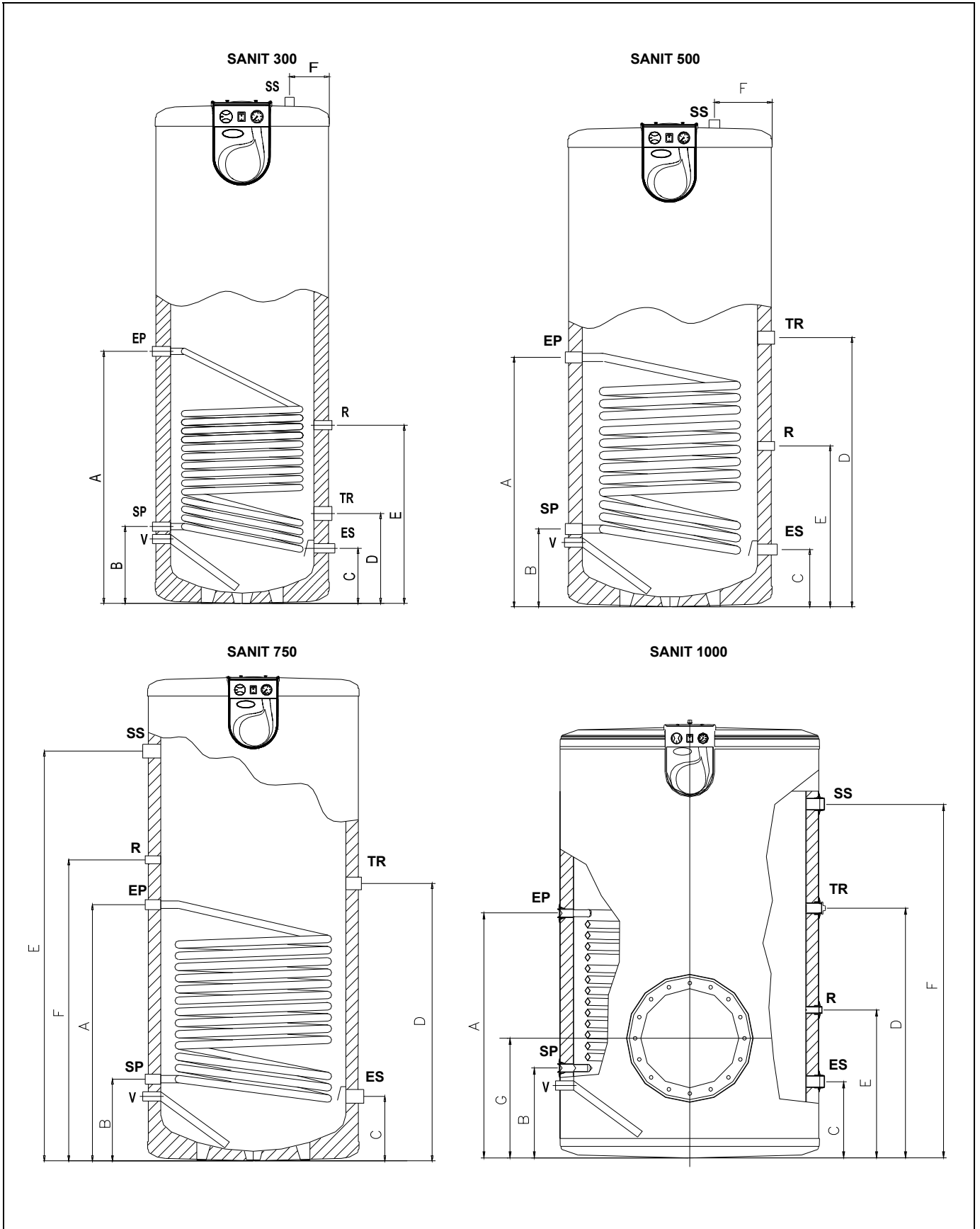

MODELO		Sanit 300	Sanit 500	Sanit 750	Sanit 1000	Sanit 1000 SBH
A	mm	870	914	1024	989	989
B	mm	265	284	324	363	363
C	mm	190	209	255	307	307
D	mm	310	987	1109	1008	1008
E	mm	615	589	1640	597	597
F	mm	---	---	1205	1427	1427
G	mm	---	---	---	483	---
H	mm	184	---	---	---	---
Dimensión de la base	mm	Ø 608	Ø 758	Ø 858	Ø 1058	Ø 1058
Dimensión de la altura	mm	1758	1798	1941	1768	1768
Recirculación ACS	R Ø	¾" H	¾" H	¾" H	¾" H	¾" H
Entrada agua fría	ES Ø	1" M	1" M	1- ½" M	1- ½" M	1- ½" M
Salida agua caliente	SS Ø	1" M	1" M	1- ½" M	1- ½" M	1- ½" M
Entrada / Salida primario	EP/SP Ø	¾" H	1" H	1" M	1" M	1" M
Toma resistencia	TR Ø	1-1/4" H	1-1/4" H	1-1/4" H	1-1/4" H	1-1/4" H
Vaciado	V Ø	¾" M	¾" M	¾" M	¾" M	¾" M

## 13 CARACTERÍSTICAS TÉCNICAS

MODELO		Sanit 300	Sanit 500	Sanit 750	Sanit 1000	Sanit 1000 SBH
<b>Características</b>						
Instalación		Suelo				
Volumen total	L	300	500	745	1000	1000
Temperatura máx. de acumulación	°C	70	70	70	70	70
Presión máx. de trabajo acumulador	MPa bar	0,7 7	0,7 7	0,7 7	0,7 7	MPa bar
Temperatura máx. de primario	°C	85	85	85	85	85
Presión máx. de trabajo primario	MPa bar	0,3 3	0,3 3	0,3 3	0,3 3	MPa bar
Peso en vacío	Kg	74	120	166	240	240
Peso lleno	Kg	374	620	916	1240	1240
<b>Funcionamiento</b>						
Caudal continuo l/h $\Delta 30^\circ$	$Q_p$ 1m <sup>3</sup> /h	1077	1370	2213	2582	2582
	$Q_p$ 3m <sup>3</sup> /h	1117	1537	2481	2896	2896
	$Q_p$ 5m <sup>3</sup> /h	1168	1582	2555	2981	2981
Caudal punta l/10min $\Delta 30^\circ$	$Q_p$ 1m <sup>3</sup> /h	680	1061	1619	2096	2096
	$Q_p$ 3m <sup>3</sup> /h	686	1089	1664	2149	2149
	$Q_p$ 5m <sup>3</sup> /h	695	1097	1679	2163	2163
Caudal hasta 1 hora l/h $\Delta 30^\circ$	$Q_p$ 1m <sup>3</sup> /h	1577	2203	3463	4248	4248
	$Q_p$ 3m <sup>3</sup> /h	1617	2370	3731	4562	4562
	$Q_p$ 5m <sup>3</sup> /h	1668	2415	3805	4647	4647
Potencia transmitida kW	$Q_p$ 1m <sup>3</sup> /h	38	48	77	86	86
Potencia transmitida kW	$Q_p$ 3m <sup>3</sup> /h	39	54	87	97	97
Potencia transmitida kW	$Q_p$ 5m <sup>3</sup> /h	41	55	89	101	101

## 14 CONDICIONES DE GARANTÍA

La **garantía comercial**<sup>(\*)</sup> de DOMUSA asegura el normal funcionamiento de los productos fabricados por Domusa Calefacción S.Coop., de acuerdo con las condiciones y plazos siguientes:

1. Esta **garantía comercial**<sup>(\*)</sup> es válida en el plazo siguiente a partir de la fecha de **factura**:

**2 Años** para los elementos eléctricos e hidráulicos bombas, válvulas, etc.

**5 Años** para los acumuladores de A.C.S.

Durante el plazo de 6 meses a partir de la fecha de compra, Domusa realizará la reparación totalmente gratuita de los vicios o defectos originarios.

Transcurridos estos 6 meses y hasta el final de la garantía, los gastos de mano de obra y desplazamiento son por cuenta del usuario

2. El mantenimiento anual no está incluido en los términos de esta garantía.

3. La **garantía comercial**<sup>(\*)</sup> quedaría anulada cuando:

- El acumulador no haya sido instalado respetando las leyes y reglamentos vigentes en la materia.

Se excluyen de esta garantía las averías producidas por mal uso o instalación incorrecta, energía no idónea, averías producidas por aguas de alimentación con características físico-químicas tales que incrusten o corroan, manipulación incorrecta del aparato y en general por cualquier razón ajena a Domusa.

**MUY IMPORTANTE:** Para tener derecho a esta garantía, debe presentarse en el momento de la intervención del servicio de asistencia técnica oficial, la acreditación de la fecha de recepción del aparato mediante la factura o ticket de la compra del mismo. En caso de acumuladores suministrados en obra nueva, se deberá acreditar suficientemente la fecha de disposición para el uso del acumulador

Esta garantía no afecta a los derechos que dispone el consumidor conforme a las previsiones de la ley

(\*) Condiciones de Garantía válidas únicamente para España y Portugal.







**DIRECCIÓN POSTAL**

Apartado 95  
20730 AZPEITIA

Telfs: (+34) 943 813 899

**FÁBRICA Y OFICINAS**

Bº San Esteban s/n  
20737 ERREZIL (Guipúzcoa)

Fax: (+34) 943 815 666

**[www.domusa.es](http://www.domusa.es)**

DOMUSA, se reserva la posibilidad de introducir, sin previo aviso,  
cualquier modificación en las características de sus productos.



CDOC000220

02/15