

4-7. Altura del prensatela intermedio

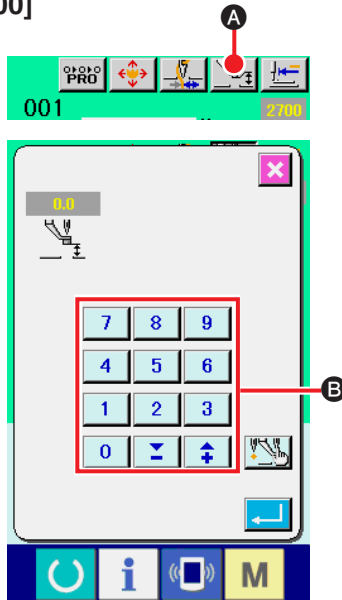

Cuando aumente la altura del prensatela intermedio, gire con la mano la polea para bajar la barra de agujas, y confirme que la barra de agujas no interfiere con el prensatela intermedio. (Cuando use aguja DP X 5, use la máquina de coser con una altura de 3,5 mm o menos.)

[IP-400]



Presione el botón INTERMEDIATE PRESSER SETTING **A** y ajuste las TEN (diez) teclas **B** de modo que la separación entre el extremo inferior del prensatela intermedio y la tela sea 0,5 mm (Se usa grosor de hilo).

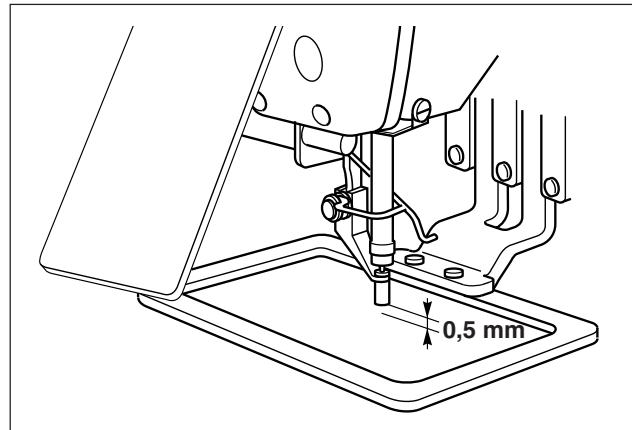

[CP-20]

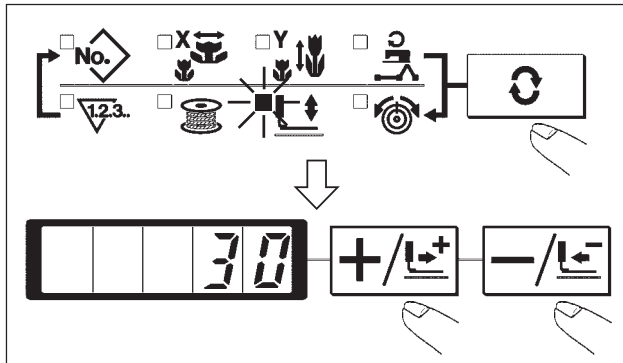

- 1) Seleccione el prensatela intermedio con la tecla .
- 2) Presione la tecla para bajar el prensatela intermedio.
- 3) Haga el ajuste con la tecla o de modo que quede una separación entre el extremo inferior del prensatela intermedio y que la tela sea de 0,5 mm (se usa grosor de hilo) cuando la aguja está en la posición más baja.



1. La gama de fijación del prensatela intermedio es hasta 3,5 mm estándar.)

Sin embargo, cuando use aguja DP X 17 para tipo H o semejante, la gama de fijación se puede cambiar hasta un máximo de 7 mm con el interruptor de memoria U112.

2. Cuando aumente la altura del prensatela intermedio o cambie la aguja por otra más gruesa, confirme la separación entre el retirahilo y los componentes. El retirahilo no se puede usar a no ser que se asegure la separación. En este caso, desconecte el interruptor del retirahilos, o modifique el valor predeterminado del interruptor de memoria U105.