

Home Multimedia Center
Movie Cube N200

Manual de instrucciones
(Versión 1.0.2)

Tabla de contenidos

1. Información al usuario	3
1.1 Precauciones.....	3
2. Introducción	5
2.1 Prólogo.....	5
2.2 Lista de contenidos del paquete.....	6
2.3 Instalación.....	7
2.4 Mando a distancia.....	11
2.5 Panel frontal.....	12
2.6 Panel lateral.....	12
2.7 Panel trasero	13
3. Menú principal.....	14
1.1 Menú configuración.....	14
3.2 Reproducción de Música	20
3.3 Reproducción de Fotos.....	22
3.4 Reproducción de Vídeos	24
3.5 TODO	25
3.6 NetRadio	25
4. Biblioteca multimedia	27
5. Actualizaciones de firmware.....	28
6. Anexos.....	28
6.1 Especificaciones	28
6.2 Preguntas frecuentes.....	29
6.3 Copyright y Marcas Comerciales	31
6.4 Garantía	31
6.5 Declaraciones.....	32

1. Información al usuario

1.1 Precauciones

La fabricación y diseño de este reproductor han sido creados teniendo en cuenta su seguridad. Para utilizar este reproductor de manera segura y efectiva, lea el siguiente manual antes de usarlo.

1.1.1 Precauciones de uso

El no usuario no debería modificar este reproductor. Si se utiliza un disco duro comercial, la temperatura ambiente debería estar entre +5 °C ~ +35 °C.

1.1.2 Energía

El voltaje del reproductor es: DC 5V.

Cuando se utilice este reproductor, conecte el adaptador CA (corriente alterna) suministrado o el cable del adaptador CA al conector de corriente del reproductor. Cuando coloque el cable del adaptador, asegúrese que no esté dañado o bajo tensión. Para reducir el riesgo de descarga eléctrica, desenchufe el adaptador antes de limpiarlo. Nunca conecte el adaptador al reproductor en zonas húmedas o polvorientas. No sustituya el cable del adaptador o el conector.

1.1.3 Interferencias de radio

- Casi todos los dispositivos electrónicos podrán presentar interferencias de radio si no están adecuadamente protegidos. Bajo algunas condiciones, su reproductor puede sufrir interferencias.

- El diseño de este reproductor ha seguido el estándar FCC/CE y ha seguido las siguientes normas:

(1) Este reproductor no puede causar interferencias perjudiciales.

(2) Este reproductor podría recibir ciertos tipos de interferencias, incluyendo algunas que podrían causar un funcionamiento no deseado.

1.1.4 Reparación

Si el reproductor presenta un problema, debería llevarlo a un centro de reparaciones concertado y dejar que los especialistas lo reparen. Nunca trate de reparar el reproductor usted mismo, podría dañarlo, poner en peligro sus datos o a usted mismo.

1.1.5 Cómo deshacerse del reproductor

Cuando quiera desechar el reproductor, asegúrese de deshacerse de él de forma apropiada. Algunos países pueden regular la eliminación de dispositivos eléctricos, consúltelo con las autoridades competentes.

1.1.6 Otros

Cuando se esté utilizando este reproductor, manténgalo alejado del agua u otro líquido; si por accidente se derrama agua en el reproductor, utilice un paño seco para absorber el líquido.

Los productos electrónicos son vulnerables, cuando los utilice evite agitar o golpear al reproductor y presionar los botones con demasiada fuerza.

- No permita que el reproductor entre en contacto con agua u otro líquido.
- No desmonte, repare o cambie el diseño del reproductor. En la política de reparaciones no se incluirá cualquier tipo de daño.
- No presione los botones del reproductor con demasiada fuerza.
- Evite golpear el reproductor con un objeto duro, evite agitarlo y manténgalo alejado de campos magnéticos.
- El funcionamiento de este producto podría verse perjudicado si se ve sometido a una descarga electrostática o un potente campo electromagnético. Si esto sucediera, apague el producto y desconecte el cable de alimentación. Al volver a encenderlo debería actuar con normalidad.

2. Introducción

2.1 Prólogo

Gracias por adquirir nuestro producto. Esperamos que disfrute de nuestro producto y lo aproveche al máximo. En esta era digital, el Movie Cube es un gran aliado del entretenimiento doméstico. Este reproductor contiene las siguientes funciones:

Características

- Flujo/transmisión A/V vía Ethernet (10M/100M) y Wifi (802.11b/g/n)
- Flujo A/V vía UPnP Media Server
- Escuchar la radio por Internet (MMS)

Soporte USB 2.0

- 2 puertos USB (para la conexión de dispositivos USB)

Lector de tarjetas

- Soporte SD/MMC/MS/MS Pro

Opciones de Navegación Incluidas

- Búsqueda: Búsqueda por género, álbum, fecha, carpeta, recientes, playlist y artista.
- Biblioteca Multimedia: vista de todos los documentos multimedia en un mismo menú sin importar la carpeta donde se encuentren. Puede filtrar los documentos por categorías como género, artista, álbum, etc.

Fotos

- Puede visualizar sus fotos en diapositivas con música de fondo.
- Acercar o alejar el zoom, Girar

Reproducción de Vídeos

- Avance o rebobinado rápido.
- Subtítulos

Reproducción de Música

- Avance o rebobinado rápido.

- Orden aleatorio
- Repetición

Nota: El contenido de este manual estaba al día en el momento de la publicación, sin embargo, nuestros técnicos mejoran y actualizan el producto continuamente. Puede que encuentre alguna pequeña diferencia física o de funcionamiento entre su producto y lo presentado en este manual.

2.2 Lista de contenidos del paquete

Parte	Cantidad
Reproductor	1
Cable de entrada de A/V	1
Mando a distancia	1
Adaptador de corriente AC/DC	1
Guía de inicio rápido	1
CD con controladores (con manual de instrucciones)	1
Cable de Euroconector	1

Nota: El contenido real de este paquete puede diferir de la lista de contenidos del paquete del presente manual.

2.3 Instalación

La instalación del Movie Cube se realiza de la siguiente manera:

Primer paso - Conexión a la corriente eléctrica

- (1) Siga las instrucciones del dibujo y conecte el adaptador CA a la clavija de entrada de CC (corriente continua) del reproductor.
- (2) Siga las instrucciones del dibujo y enchufe el adaptador CA a la toma de corriente.

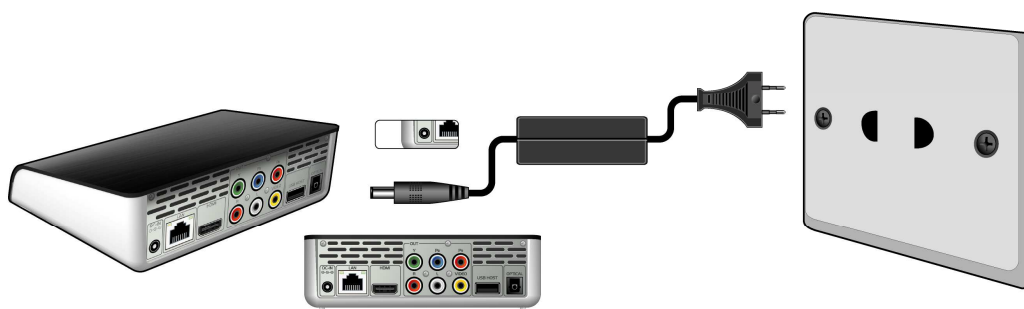

Segundo paso - Conexión de la TV

El siguiente método de conexión puede permitirle disfrutar de imágenes y sonido de una mayor calidad.

La conexión estándar se obtiene con el cable A/V.

La conexión óptima se obtiene con el cable HDMI.

Nota : Los cables HDMI y Toslink (óptico) se venden por separado.

1. SALIDA DE A/V (calidad estándar)

- (1) Siga las instrucciones del dibujo y conecte el conector de 3 colores a la clavija de salida de A/V del reproductor.
- (2) Siga las instrucciones del dibujo y conecte el conector de 3 colores a la clavija de entrada de A/V del TV.
- (3) Seleccione la entrada apropiada en su TV.

De esta forma, puede disfrutar del contenido del reproductor en la TV u otros dispositivos de visualización.

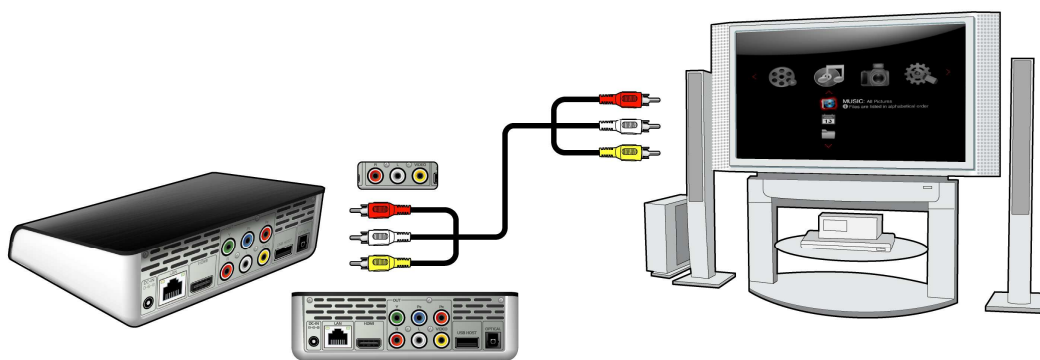

2. SALIDA de los componentes Y/Pb/Pr

- 1) Siga las instrucciones del dibujo y conecte el conector de 3 colores a la clavija Y/Pb/Pr del reproductor.
- (2) Siga las instrucciones del dibujo y conecte el conector de 3 colores a la clavija Y/Pb/Pr del TV.
- (3) Seleccione la entrada apropiada en su TV.

El cable Y/Pb/Pr sólo transmite vídeo, necesitará un cable AV o S/PDIF óptico para el sonido.

Siga el siguiente método de conexión de sonido:

Primer método: use la salida de sonido del conector A/V OUT.

Segundo método: Use la salida de sonido del cable S/PDIF óptico.

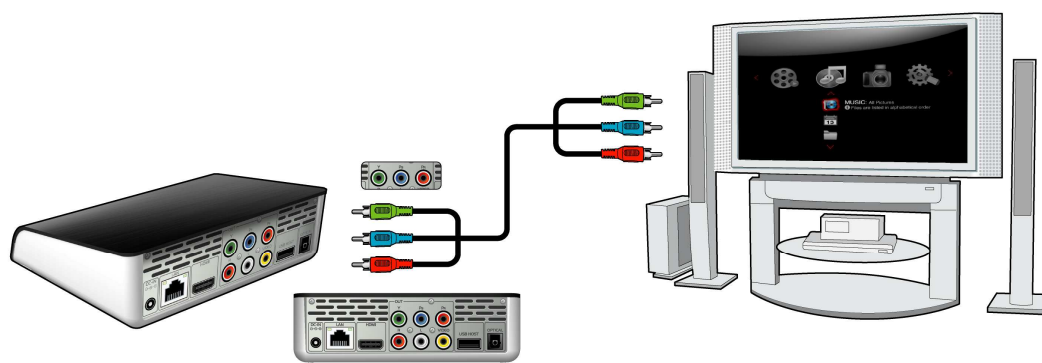

De esta forma, también puede disfrutar de vídeos, música y fotos con el reproductor en la TV.

3. HDMI OUT (alta definición)

La conexión HDMI permite visualizar vídeo de hasta 1080p de resolución.

- (1) Siga la ilustración y enchufe un conector de su cable HDMI a la clavija del reproductor HDMI
- (2) Siga la ilustración y enchufe el otro conector de su cable HDMI a la clavija HDMI de la TV HDMI OUT
- (3) Seleccione la entrada apropiada en su TV.

Nota : El cable HDMI es un accesorio vendido por separado.

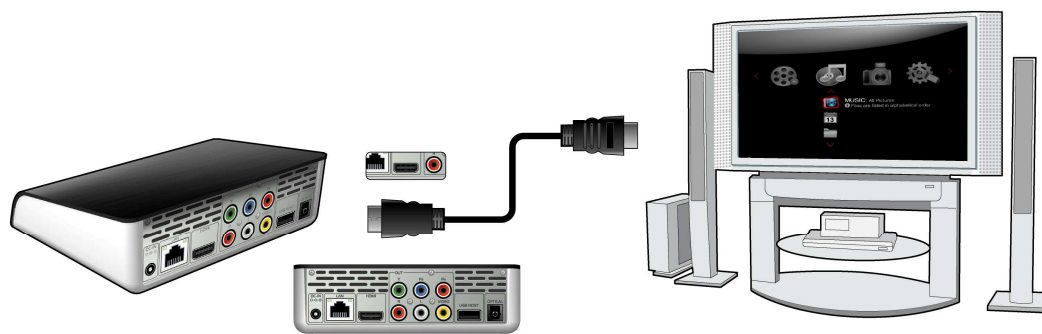

De esta forma podrá disfrutar de la mayor calidad de vídeo y sonido con un solo cable.

4. Conexión del dispositivo de audio digital

- (1) Siga las instrucciones del dibujo y conecte el conector Toslink de fibra óptica a la clavija óptica S/PDIF del reproductor.
- (2) Siga las instrucciones del dibujo y conecte el otro conector de fibra óptica al dispositivo de audio digital (amplificador digital o decodificador).
- (3) Seleccione la entrada apropiada en el dispositivo audio.

Nota : El cable óptico es un accesorio opcional y se vende por separado.

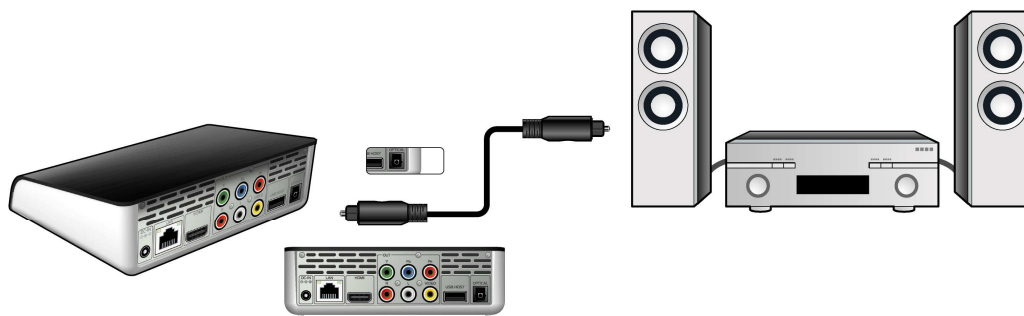

Tercer paso – Conexión de un dispositivo USB o tarjeta de memoria al Movie Cube

1. Conexión de un dispositivo USB

- (1) Asegúrese que el reproductor está encendido;
- (2) Conecte el disco U o el disco duro por USB a uno de los puertos host USB de N200.



De esta forma, usted puede visualizar el contenido del dispositivo USB.

2. Conexión de una tarjeta de memoria

La tarjeta de memoria puede insertarse en la ranura de lectura

- (1) Siga las instrucciones de la imagen para insertar adecuadamente la tarjeta de memoria en la ranura de lectura;
- (2) Inserte la tarjeta de memoria en el sentido de la flecha.



De esta forma, usted puede visualizar el contenido de la tarjeta de memoria.

3. Retirar un dispositivo USB o una tarjeta de memoria

Para evitar pérdidas de datos, es recomendable presionar el botón EJECT en su mando a distancia antes de retirar un dispositivo USB o una tarjeta de memoria.

Para retirar un dispositivo USB o una tarjeta de memoria

Presione el botón EJECT en su mando a distancia

Seleccione el dispositivo USB que quiere retirar

Presione el botón ENTER en su mando a distancia para retirar el dispositivo USB o la tarjeta de memoria.

Cuarto paso - Conexión a la red

1. Conectarse a una red local (LAN)

Para conectarse a la red se requiere un cable de red cat5, cat5e o cat6.

(1) Conecte una de las clavijas de cristal del cable al zócalo LAN RJ45 del reproductor;

(2) Conecte la otra clavija de cristal del cable al puerto LAN RJ45 de su router, conmutador o dispositivo concentrador.

Nota : El cable de red es un accesorio opcional y se vende por separado.

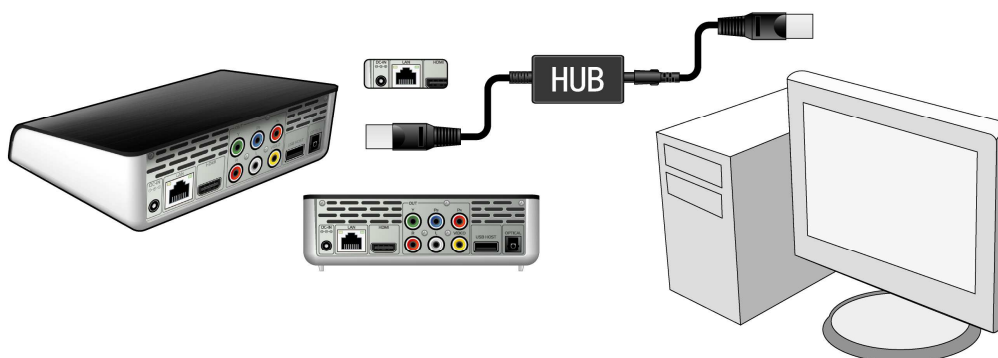

2. Conexión del Adaptador WLAN USB (por ejemplo, un adaptador Wi-Fi)

(1) Asegúrese que el reproductor está encendido;

(2) Conecte el Adaptador Inalámbrico WLAN USB a uno de los puertos USB HOST del reproductor.

Nota : el adaptador inalámbrico WLAN USB es un accesorio opcional vendido por separado.



2.4 Mando a distancia



No.	Botón	Función
1	APAGAR	Presione para apagar el reproductor.
2	HOME	Presione para visualizar la interfaz principal
3	OPTION	Presione para visualizar o esconder la información del reproductor durante la reproducción.
4	VOL+	Presione para aumentar el volumen.
5	ARRIBA	Botón de navegación. Presione los botones con flecha para moverse entre las opciones del menú.
6	IZQUIERDA	Botón de navegación. Presione los botones con flecha para moverse entre las opciones del menú.
7	ENTER	Presione el botón Enter para confirmar.
8	VOL -	Presione para disminuir el volumen.
9	ABAJO	Botón de navegación. Presione los botones con flecha para moverse entre las opciones del menú.
10	FR	Presione para rebobinar rápidamente la reproducción actual. Presione varias veces para seleccionar la velocidad
11	PLAY/PAUSE	Presione para activar o pausar la reproducción actual.
12	SEARCH	Filtra la carpeta actual para localizar un archivo determinado. No hace la búsqueda en las subcarpetas. Presione para saltar a un punto concreto del título. Concrete el tema sand Título, Capítulo y Hora.
13	STOP	Presione el botón STOP para detener la reproducción
14	EJECT	Presione para retirar el dispositivo USB de manera segura.
15	TV SYS	Presione para cambiar entre NTSC, PAL, 480P, 576P, 720P,
		APAGAR
		HOME
		OPTION
		VOL +
		ARRIBA
		IZQDA
		ENTER
		VOL -
		ABAJO
		FR
		PLAY/PAUSE
		SEARCH
		STOP
		EJECT
		TV SYS
		FF
		PREV
		DERECHA
		SIGUIENTE
		RETURN
		MUTE

		1080I y 1080P.
16	FF	Presione para avanzar rápidamente la reproducción actual. Presione varias veces para seleccionar la velocidad
17	PREVIO	Presione para visualizar el archivo anterior /página.
18	DERECHA	Botón de navegación. Presione los botones con flecha para moverse entre las opciones del menú.
19	SIGUIENTE	Presione para visualizar el siguiente archivo/ página.
20	RETURN	Presione para volver a la pantalla anterior mientras navega entre los menús.
21	MUTE	Presione para silenciar el audio y vuelva a pulsarlo para reactivarlo.

2.5 Panel frontal

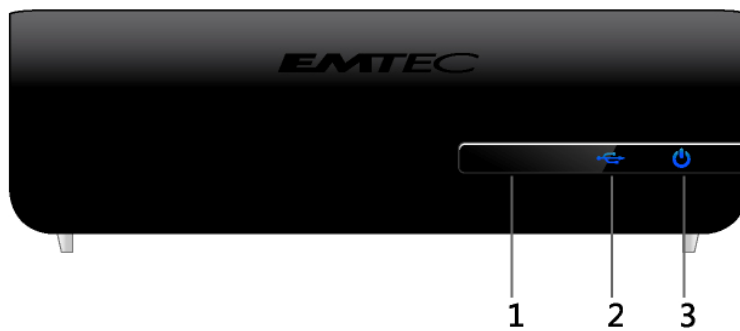

1. Receptor IR 2. Indicador de USB 3. Indicador de encendido/apagado

2.6 Panel lateral

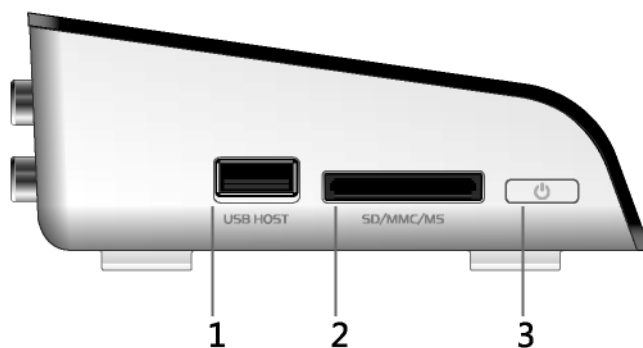

1. Puerto USB 2. Ranura Tarjeta de Memoria 3. Botón de encendido/apagado.

2.7 Panel trasero

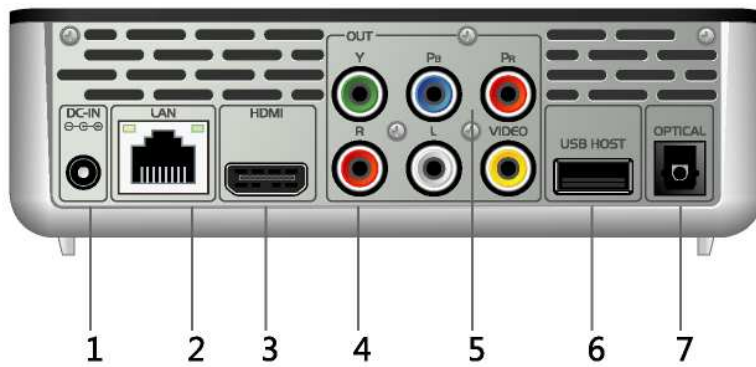

- | | | |
|--------------------------|--------------------------------|-----------------|
| 1. Clavija de entrada DC | 2. Clavija Ethernet (RJ45 LAN) | 3. Clavija HDMI |
| 4. Clavija de salida A/V | 5. Clavija de salida Y/Pb/Pr | 6. Puerto USB |
| 7. Clavija Óptica S/PDIF | | |

3. Menú principal

1.1 Menú configuración

El menú Configuración le permite personalizar y configurar las preferencias de su reproductor. Para iniciar el menú configuración:

- Seleccione el icono Config. en la pantalla de inicio
- Use los botones de navegación Arriba/Abajo para moverse entre las opciones y presione Enter para confirmar.



Encontrará cinco opciones de configuración: Audio, Video, Red, Sistema y MISC. Use los botones de navegación Arriba/Abajo para seleccionar un menú y presione Enter para confirmar o Return para volver a la pantalla anterior.

3.1.1 Configuración del Audio

Use este menú para cambiar la configuración del audio.

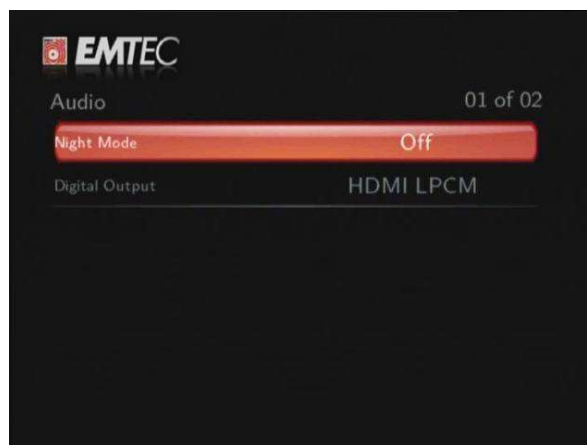

Modo nocturno

- Seleccione la opción deseada: **Desactivar / Activar / Confort**.

Active esta opción para obtener un volumen más agradable.

Salida Digital

- Seleccione para activar la salida digital (S/PDIF).

Nota: Con este modo, el sonido Dolby Digital, DTS o MPEG podría no ser leído correctamente por la TV HDMI o por el amplificador Digital.

3.1.2 Cambiar la configuración de Video

Use este menú para cambiar la configuración de video.



Proporciones del aspecto

- **Explor. Pan 4:3** : Muestra una imagen amplia en toda la pantalla y corta las porciones sobrantes. **Seleccionar cuando se conecta un TV de 4:3.**
- **Form. de cine 4:3** : Muestra una imagen amplia con dos bordes negros en la parte superior e inferior de la pantalla 4:3. **Seleccionar cuando se conecta un TV de 4:3.**
- **16:9**: Comprime la imagen para llenar la pantalla completa. **Seleccionar cuando se conecta un TV de 16:9.**

Brillo

- Seleccione para cambiar los niveles de brillo.

Contraste

- Seleccione para ajustar los niveles de contraste.

Sistemas de TV

- Seleccione para ajustar la resolución. Esta configuración depende de su localización:
NTSC: Estados Unidos, Canadá, Japón, México, Filipinas, Corea del Sur y Taiwan.
PAL: Europa, Groenlandia, una parte de África y Sudamérica, Oriente Medio, China, la India, Australia e Indonesia.

3.1.3 Configuración de red

Use este menú para configurar las opciones Ethernet y WLAN

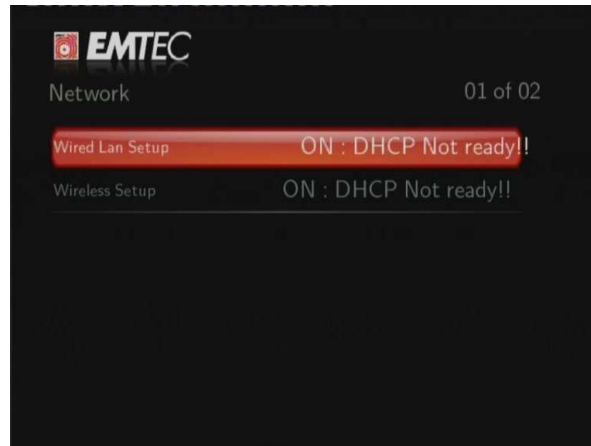

Configuración de la conexión LAN

- IP DHCP (AUTOM.)

Seleccione esta opción para obtener una dirección IP automáticamente.

- IP FIJA (MANUAL)

Seleccione para introducir manualmente la dirección IP, Máscara de Subred, Puerta de enlace predeterminada y dirección IP del servidor D.

Configuración inalámbrica

- Seleccione un perfil de conexión



Este reproductor puede acumular hasta tres conexiones inalámbricas. Presione ENTER para ir al siguiente paso, RETURN para cancelar y PLAY para conectarse.

- **Modo de conexión**

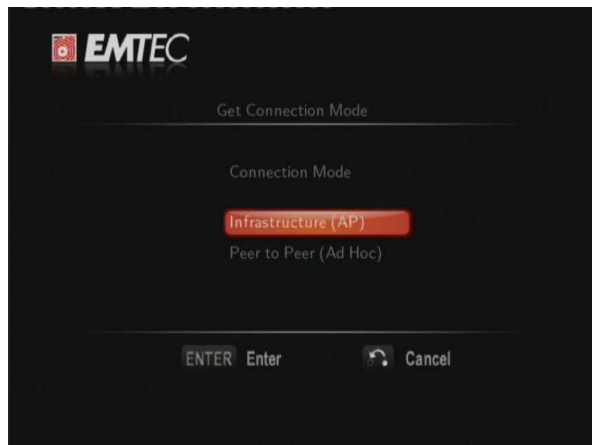

Elija entre **Infraestructura (AP)** o **Punto a Punto (Ad Hoc)**. Presione Enter para ir al siguiente paso o presione Return para cancelar.

- **Infraestructura (AP)**

El modo infraestructura se usa para conectar ordenadores con adaptadores de red inalámbricos, también conocidos como clientes inalámbricos, con un cable de red con la ayuda de un router inalámbrico o un punto de acceso.

Obtener Nombre SSID



Presione Enter para ir al siguiente paso, Return para cancelar u Option para actualizar la lista SSID.

Nota: En la lista de Seguridad, **WEP** y **WPA** significa que la red tiene una contraseña y será necesario introducir una contraseña para acceder a la red. **NONE** significa que es una red abierta.

Contraseña WEP / WPA



Podrá introducir la clave con la ayuda del teclado virtual. Presione Enter en su mando a distancia para aceptar, CAPS para cambiar a mayúscula o minúscula, ← para borrar un carácter, → para insertar un espacio, **shift** para obtener más símbolos y **ok** para confirmar.

Test de conexión

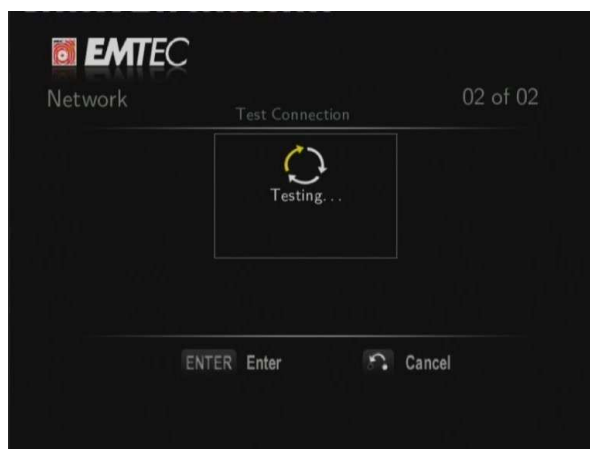

El test puede tardar unos minutos, por favor espere mientras termina este proceso. Si el resultado es ok, la información de red (Nombre del perfil, dirección IP, Máscara de Subred, Gateway...) aparecerán en la pantalla.

- **Peer to Peer (Ad Hoc) Punto a Punto (Ac-Hoc)**

El modo punto a punto también llamado Ad Hoc se usa para conectar directorios de clientes inalámbricos, sin necesidad de utilizar un router inalámbrico o un punto de acceso.

Configuración Ad-Hoc



Presione Enter para ir al siguiente paso, Return para cancelar y Play para conectarse.

3.1.4 Cambiar la configuración del sistema

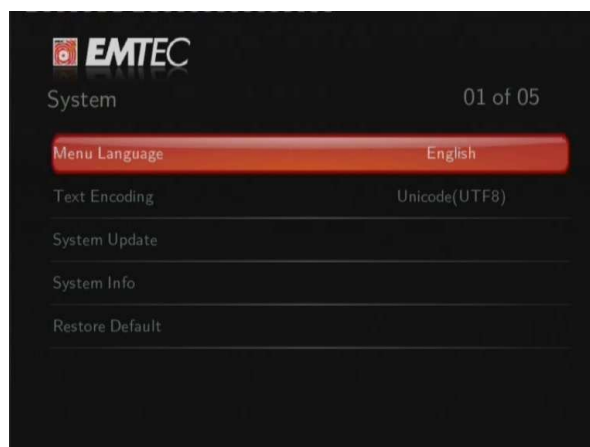

Idioma del menú

- **Seleccione para elegir el idioma (OSD) en pantalla.**

Codificación del texto

- **Seleccione para activar el texto cifrado**

Información de sistema

- **Esta pestaña muestra la información sobre el software instalado y los componentes de su reproductor.**

Actualizar sistema

- **Seleccione esta opción para actualizar el firmware vía una llave USB.**
 - 1) **Copie el archivo install.img en el directorio raíz de una llave USB.**
 - 2) **Seleccione la opción Reinstalación del sistema y presione Enter para confirmar.**

Restaurar valores predeterminados

- **Seleccionar para restaurar la configuración de origen.**

3.1.5 MISC

Use este menú para otras configuraciones

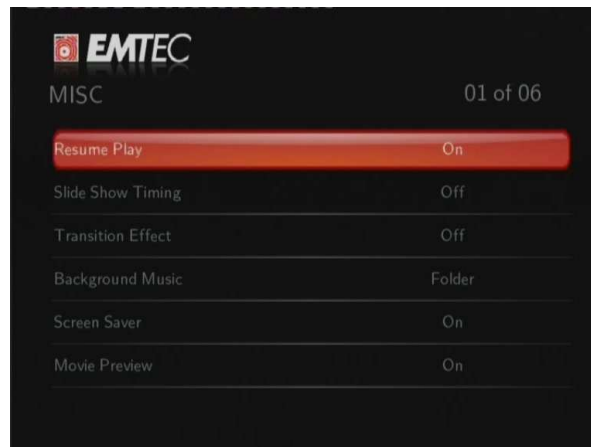

Resumen

- Seleccione para activar o desactivar el resumen de las características de vídeo durante la reproducción.

Tiempo de presentación

- Seleccionar para elegir el intervalo de tiempo en el visor de imágenes

Efecto de transición

- Seleccione para elegir el efecto de transición del visor de imágenes.

Música de fondo

- Seleccione para elegir las opciones de música de fondo durante la visión de imágenes:
Desactivar / Carpeta / Playlist.

Salvapantallas

- Seleccione para activar o desactivar el salvapantallas.

Movie Preview

- Seleccione para activar o desactivar la previsualización de vídeos en el menú.

3.2 Reproducción de Música

Entre en el apartado Música, el reproductor solo permitirá la visualización de los archivos soportados. Este reproductor soporta archivos MP3, WMA, y OGG.



Puede navegar usando un filtro (Fecha, Carpeta, Recientes, Lista de Reproducción, Toda la música, Artista, Género o Álbum) seleccionando el icono Música y usando los botones ARRIBA y ABAJO para moverse por la lista.

3.2.1 Mando reproducción de Música

Botón	Función
PLAY/PAUSE	Comenzar/pausar la reproducción.
FR / FF	Rebobinar o Avanzar rápidamente. Presione varias veces para cambiar la velocidad
PREV / SIGUIENTE	Ver el anterior o siguiente archivo de música
SEARCH	Buscar un archivo de música
OPTION	Esconder o mostrar la barra de herramientas durante la reproducción
VOL+/-	Aumentar/reducir el volumen.

3.2.2 Opciones para la reproducción de música

Durante la reproducción de música, presione el botón Option para abrir la barra de herramientas de música en la parte de abajo de la pantalla.



La barra de herramientas contiene varios iconos para ajustar sus reproducciones de música. Encontrará las funciones Repeat, Modo Shuffle, Info.

3.2.3 Búsqueda rápida

Puede examinar para buscar un archivo multimedia en la carpeta actual, filtrando la búsqueda por el tipo de archivo. Presione el botón Search mientras se encuentre en la carpeta música de la biblioteca multimedia.

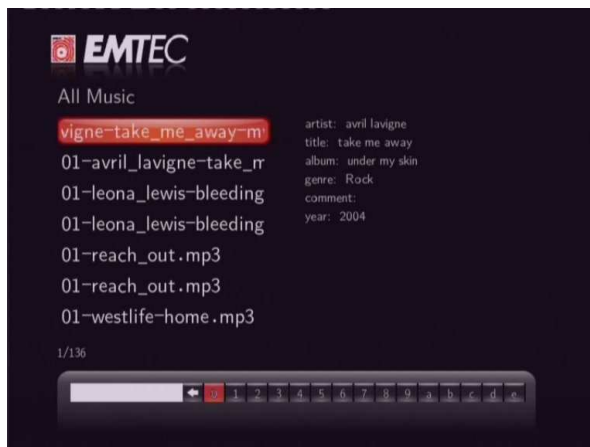

3.3 Reproducción de Fotos

Entre en el apartado Fotografías, el reproductor solo permitirá la visualización de los archivos soportados. Este reproductor soporta archivos JPG/JPEG/BMP.

Puede navegar usando un filtro (Fecha, Carpeta, Recientes, Todas las fotos) seleccionando el icono Fotografía y usando los botones arriba / abajo para moverse por la lista.



3.3.1 Mando para la reproducción de Fotografías

Botón	Función
PREV / SIGUIENTE	Visualizar la anterior o siguiente foto
IZQUIERDA / DERECHA	Rotar la foto el cualquier ángulo
OPTION	Esconder o visualizar la barra de herramientas durante la reproducción.
STOP	Detener la reproducción.

3.3.2 Opciones para la visualización de las fotos

Durante la reproducción de fotografías, presione el botón Option para abrir la barra de herramientas en la parte de abajo de la pantalla.

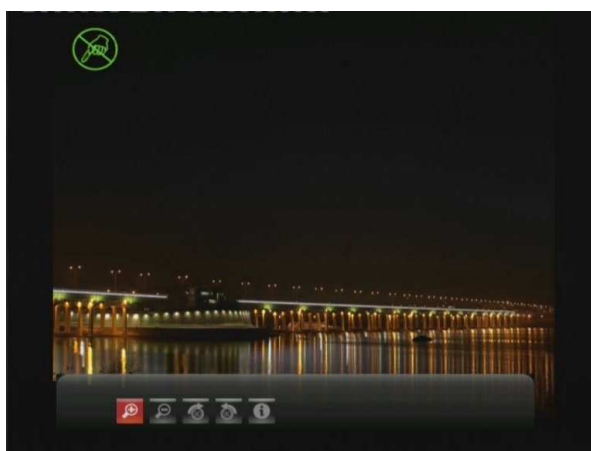

La barra de herramientas Fotografías contiene varios iconos para cambiar la manera de reproducir sus fotos. Encontrará las funciones Zoom in, Zoom out, rotar, Info.

3.3.3 Búsqueda rápida

Puede examinar para buscar un archivo multimedia en la carpeta actual, filtrando la búsqueda por el tipo de archivo. Presione el botón Search mientras se encuentre en la carpeta música de la biblioteca multimedia.



3.4 Reproducción de Vídeos

Entre en el apartado vídeos, este reproductor solo permitirá la visualización de los archivos de vídeo soportados. Este reproductor soporta archivos AVI/MKV/MPG/MOV...

Puede navegar usando un filtro (Fecha, Carpeta, Recientes, Lista de Reproducción o Todos los vídeos) seleccionando el icono vídeo y usando los botones ARRIBA y ABAJO para moverse por la lista.



3.4.1 Mando del reproductor de Vídeos

Botón	Función
PLAY/PAUSE	Comenzar/Pausar la reproducción.
PREV / SIGUIENTE	Ir al anterior o siguiente archivo/capítulo
FR/FF	Rebobinar o Avanzar rápidamente. Presione varias veces para cambiar la velocidad
OPTION	Esconder o mostrar la barra de herramientas durante la reproducción
STOP	Parar la reproducción
VOL+/-	Aumentar/reducir el volumen.

3.4.2 Opciones de la reproducción de Vídeos

Durante la reproducción de vídeos, presione el botón Option para abrir la barra de herramientas en la parte de abajo de la pantalla.

La barra de herramientas contiene varios iconos para cambiar la manera de reproducir sus vídeos.

Encontrará las funciones Zoom in, Zoom out, repetir, subtítulos, Info.

3.4.3 Búsqueda rápida



Puede examinar para buscar un archivo multimedia en la carpeta actual, filtrando la búsqueda por el tipo de archivo. Presione el botón SEARCH mientras se encuentre en la carpeta Vídeos de la biblioteca multimedia.

3.5 TODO

La pestaña todo le permiten hojear y reproducir archivos de música, fotos y vídeos almacenados en un dispositivo externo USB, una tarjeta o por Red.



3.6 NetRadio

Este reproductor contiene la función radio Internet. Seleccione el icono NetRadio. Puede navegar usando un filtro (Emisoras o Favoritos) y usando los botones arriba/abajo para moverse por la lista.

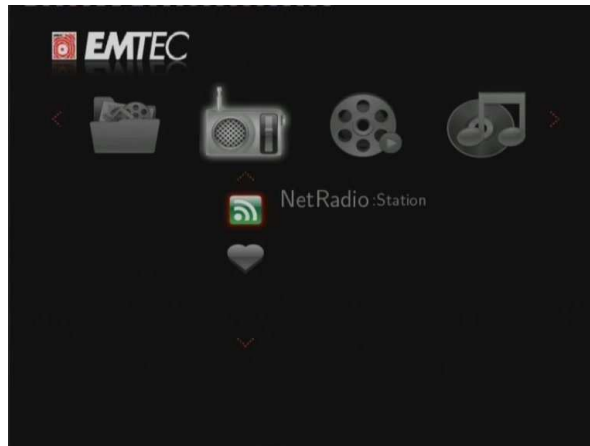

- Emisoras
En esta lista encontrará todas las emisoras que hayan sido descargadas. Podrá buscar una emisora por género y localización.
Género: Puede buscar una emisora por género (música, noticias, cultura, etc.)
Localización: Puede seleccionar emisoras por países.
- Favoritos
Podrá guardar sus emisoras favoritas en este menú

Mando NetRadio

Botón	Función
ARRIBA / ABAJO	Mueva el cursor arriba / abajo para seleccionar la emisora, el canal y el género.
PREV / SIGUIENTE	Para pasar a la página anterior / siguiente
ENTER	Para confirmar la opción seleccionada
OPTION	Añadir / borrar una emisora a /desde Favoritos mientras seleccionada.
PLAY	Comenzar la reproducción tras haber cambiado de canal.
STOP	Parar la reproducción.
RETURN	Volver al menú anterior.

Nota:

- Asegúrese de que el reproductor esté correctamente conectado a LAN o WLAN con acceso a Internet. Diríjase a 3.1.3 "Configuración de red" para más información.
- Cuando entre en el menú NetRadio por primera vez, espere unos segundos hasta que se descarguen los datos de Internet.

4. Biblioteca multimedia

Gracias a un potente motor de búsqueda, el menú de biblioteca permite buscar y hojear los archivos multimedia almacenados en un dispositivo externo USB de una manera muy sencilla.

Categorías de la Biblioteca Multimedia

Tipo	Icon	Categoría	Descripción
Música		Toda la música	Seleccione para ver todos los archivos de música de la biblioteca.
		Artista	Seleccione para buscar archivos de música por artista
		Género	Seleccione para buscar archivos de música por género
		Álbum	Seleccione para buscar archivos de música por álbum
		Fecha	Seleccione para buscar archivos de música por fecha de modificación o creación
		Carpeta	Seleccione para buscar archivos de música en las carpetas
		Recientes	Seleccione para buscar archivos de música que ha escuchado recientemente
		Playlist	Seleccione para buscar archivos de música por lista de reproducción
Fotografías		Todas las Fotos	Seleccione para ver todos los archivos de foto de la biblioteca.
		Fecha	Seleccione para buscar archivos de foto por fecha de modificación o creación
		Carpeta	Seleccione para buscar archivos de foto en las carpetas
		Recientes	Seleccione para buscar archivos de foto que ha reproducido recientemente
Vídeos		Todos los vídeos	Seleccione para ver todos los archivos de vídeos de la biblioteca.
		Fecha	Seleccione para buscar archivos de vídeo por fecha de modificación o creación
		Carpeta	Seleccione para buscar archivos de vídeo en las carpetas
		Recientes	Seleccione para buscar archivos de vídeo que ha escuchado recientemente
		Playlist	Seleccione para buscar archivos de vídeo por lista de reproducción

5. Actualizaciones de firmware

El Firmware es el sistema operativo (SO) instalado en este dispositivo.

Las actualizaciones de firmware pueden traer nuevas características, mejoras y parches.

Por favor, diríjase al capítulo Cambiar las Actualizaciones del Sistema para más detalles.

6. Anexos

6.1 Especificaciones

DISPOSITIVOS :

- 2 puertos USB 2.0 (compatibles con USB 1.1)
 - Lector de Tarjetas de Memoria (SD/MMC/MS/MS Pro)
 - Clavija A/V (CVBS)
 - Clavija Y/Pb/Pr
 - Dispositivo V1.3 HDMI
 - Clavija óptica S/P DIF
 - DC-IN 5V
-

SYSTEMA DE ARCHIVOS :

- FAT32/NTFS
-

FORMATOS QUE SOPORTA :

- AVI/MKV/TS/MPG/MP4/MOV/VOB/ISO/IFO/DAT/WMV/RM/RMVB, resolución hasta 720p/1080i/1080p
 - MP3/OGG/WMA/WAV/FLAC
 - HD JPEG/BMP, con resolución ilimitada
-

CÓDECS DE VIDEO :

- MPEG-1
 - HD MPEG-2
 - HD MPEG-4 SP/ASP/AVC(H.264)
 - WMV9(VC-1)
 - RealNetworks (RM/RMVB) 8/9/10? hasta 720p
-

CÓDECS AUDIO :

- MP2/3, OGG Vorbis, WMA Standard (DRM, y Advanced Profile no son soportados), PCM, LPCM, RA
-

FORMATOS DE SUBTÍTULOS :

-
- SRT, SMI, SSA, SUB, IDX+SUB
-

CARACTERÍSTICAS DE RED :

- 10/100Mbps Auto-Negotiation Ethernet
 - 802.11b/g/n WLAN, hasta 300Mbps (soportado con el Adaptador opcional WLAN USB)
-

Nota: Las especificaciones y el diseño de este producto pueden estar sujetas a cambios sin previo aviso.

6.2 Preguntas frecuentes

Pregunta 1. Cuando intento desconectar el dispositivo USB, continúa saliendo “El dispositivo de “Volumen Genérico” no se puede detener en este momento. Inténtelo de nuevo más tarde.” ¿Qué debería hacer?

Respuesta: Cierre cualquier programa que pudiera estar accediendo a los datos del reproductor, incluyendo Windows® Explorer. Si no funciona, cierre todos los programas, espere unos 20 segundos e inténtelo con el icono de la flecha verde de nuevo. Si sigue sin funcionar, deberá apagar el reproductor y desconectar el cable USB.

Pregunta 2. Encuentro nuevos nombres de archivos y de carpetas que yo nunca he creado o que tienen nombres extraños.

Respuesta: Lo más seguro es que la tabla (FAT) de asignación de archivos del reproductor se haya dañado. Esto podría ser debido a que el reproductor se apagó (debido a que tenía poca batería) mientras leía o grababa en su ordenador a través de la conexión USB. Windows y Macintosh generalmente graban archivos adicionales en el disco duro tales como finder.def o información del volumen del sistema. Estos son normales y no harán ningún daño al reproductor.

Pregunta 3. Utilicé mi reproductor para transferir archivos entre diferentes PC. ¿Le causará algún daño la desfragmentación del disco duro?

Respuesta: La desfragmentación del disco duro podría ser útil tras haber trasferido muchos archivos desde o hacia el reproductor. Nunca es perjudicial usar la desfragmentación en el reproductor. Asegúrese que ningún otro programa esté ejecutándose mientras utiliza la utilidad de desfragmentación de Windows®. Asegúrese que ha conectado el reproductor a una fuente de alimentación externa durante este procedimiento.

Pregunta 4. Mis archivos han desaparecido del reproductor.

Respuesta: Asegúrese de que examina en busca de sus archivos a través del modo correcto del Navegador, lo que implica una vista filtrada correcta tal como fotos,

música o vídeo.

Pregunta 5. Durante el encendido, ¿por qué la TV muestra una breve intermitencia, una pantalla azul o un salvapantallas?

Respuesta: Esto es normal, cuando el sistema se inicia configura los parámetros correspondientes para que pueda salir la señal de vídeo correcta al TV. Durante el tiempo de inicialización, el TV recibe señales incorrectas o señales que no son estables y causan que la pantalla de TV emita flash. Algunas TV procesan esto como sin señal y muestran una pantalla azul o un salvapantallas.

Pregunta 6. ¿Por qué cuando cambio a Y/Pb/Pr 480P, 576P, 720P, 1080I la pantalla de TV muestra una imagen que no se puede ver?

Respuesta: Compruebe si su TV soporta salida Y/Pb/Pr 480P, 576P, 720P, 1080I. Si no la soporta, utilice en su lugar la visualización de señal A/V, pulse el botón SISTEMA DEL TV (TV SYSTEM) del mando a distancia, y después cambie la entrada de video de su televisión a NTSC o PAL.

Pregunta 7. ¿Por qué no se reproduce la música, el sonido o el vídeo cuando se utilice una salida Y/Pb/Pr?

Respuesta: La salida Y/Pb/Pr es sólo una salida de vídeo y no incluye señales de sonido. Cuando utilice la salida Y/Pb/Pr, conecte la SALIDA A/V o el conector S/PDIF para que salga sonido.

Pregunta 8. No puedo tener un nombre SSID, en la pantalla aparece siempre el mensaje: " Can't get any SSID !"

Respuesta: Cuando conecta el adaptador USB WLAN al reproductor se necesitan algunos minutos hasta que éste se inicia. Por favor, espere unos 2 minutos y actualice la lista SSID de nuevo.

Pregunta 9: No puedo ver los archivos compartidos en mi PC mediante el menú Navegador -->Red.

Respuesta: Por favor, siga los siguientes pasos:

- (1) En primer lugar, conecte el reproductor a la red para obtener una dirección IP
- (2) Permita NetBIOS del TCP/IP en su ordenador
- (3) Compruebe la configuración del firewall de su PC
- (4) Permita su cuenta "Invitado" en su PC
- (5) Comparta las carpetas que desea visualizar en su PC y asegúrese de que "todos" o "invitados" tengan derechos de acceso.

Pregunta 10: He configurado todo correctamente pero sigo sin conseguir establecer la conexión inalámbrica ni la función UpnP.

Respuesta: Asegúrese de que no está usando un firewall como Norton Internet Security, McAfee Personal Firewall, Zone Alarm, etc. o algún firewall predeterminado de Windows XP. Recuerde que el Service Pack 2 de Windows XP actualiza

automáticamente y activa su firewall por defecto.

Si tiene un firewall tendrá que configurarlo para que acepte excepciones que le permitirán ver y comunicarse con su reproductor por red. Para comprobar si su firewall está impidiendo la comunicación por red (incluido PING y el acceso a las carpetas compartidas), desactívelo y compruebe si puede conectarse con éxito. Si consigue conectarse con el firewall desactivado, necesitará añadir el reproductor a la lista "Permitidos" o configurar el firewall para el acceso local a Internet. En el peor de los casos, desactive su su firewall mientras usa el reproductor y vuelva a activarlo cuando haya terminado.

Pregunta 11: Estoy usando el Dongle Wifi 802.11n con un router inalámbrico 802.11n. ¿Por qué la velocidad es de 54Mbps en lugar de 300Mbps?

Respuesta: La versión estándar del IEEE 802.11n prohíbe usar una alta tasa de transferencia con WEP o TKIP como unicast cipher. Si está usando ese método de codificación (WEP, WPA-TKIP) su velocidad de datos disminuirá a 54Mbps. Contacte el Punto de Acceso o el fabricante del router para descargar el último firmware, o intente otro método de codificación (WPA2-AES o WPA2-TKIP) o configure un perfil no seguro, aunque no es recomendado.

6.3 Copyright y Marcas Comerciales

Copyright

Todos los derechos reservados. Ninguna de las partes de este manual puede reproducirse ni transmitirse en forma alguna por ningún medio electrónico o mecánico sin el consentimiento expreso por escrito del propietario del copyright.

Los materiales con Copyright, tales como software, archivos de música o vídeo, están protegidos por leyes locales y no pueden copiarse ni utilizarse de manera ilegal sin el permiso del propietario del copyright.

Marcas comerciales

Microsoft y Windows son marcas registradas de Microsoft Corporation.

Todas las demás marcas comerciales son propiedad de sus respectivos propietarios.

6.4 Garantía

Su garantía no cubre:

- Circunstancias de la naturaleza como fuego, descarga estática.
- Daños debidos a alteración, accidentes o reparaciones sin autorización.
- Daños debidos a un mal uso o negligencias.
- Una unidad que haya sido modificada o incorporada en otros productos o que se haya usado con fines institucionales u otros fines comerciales.
- Pérdida de los datos de la memoria, información, firmware o software del cliente.
- Instalación o manipulación incorrecta.

6.5 Declaraciones

This product contains Free Software which is licensed under the GNU General Public licence, Version 2 (GPL). You will find hereinafter a copy of the GPL licence text.

We offer, valid for at least 3 years, to send you the source code of the GPL software. Please contact us at Dexxon Data Media - gplsourcecodes@dexxon.eu. We will charge a fee for the physical act of transferring a copy.

GNU GENERAL PUBLIC LICENSE TERMS AND CONDITIONS FOR COPYING, DISTRIBUTION AND MODIFICATION

0. This License applies to any program or other work which contains a notice placed by the copyright holder saying it may be distributed under the terms of this General Public License. The "Program", below, refers to any such program or work, and a "work based on the Program" means either the Program or any derivative work under copyright law: that is to say, a work containing the Program or a portion of it, either verbatim or with modifications and/or translated into another language. (Hereinafter, translation is included without limitation in the term "modification".) Each licensee is addressed as "you".

Activities other than copying, distribution and modification are not covered by this License; they are outside its scope. The act of running the Program is not restricted, and the output from the Program is covered only if its contents constitute a work based on the Program (independent of having been made by running the Program). Whether that is true depends on what the Program does.

1. You may copy and distribute verbatim copies of the Program's source code as you receive it, in any medium, provided that you conspicuously and appropriately publish on each copy an appropriate copyright notice and disclaimer of warranty; keep intact all the notices that refer to this License and to the absence of any warranty; and give any other recipients of the Program a copy of this License along with the Program.

You may charge a fee for the physical act of transferring a copy, and you may at your option offer warranty protection in exchange for a fee.

2. You may modify your copy or copies of the Program or any portion of it, thus forming a work based on the Program, and copy and distribute such modifications or work under the terms of Section 1 above, provided that you also meet all of these conditions:

a) You must cause the modified files to carry prominent notices stating that you changed the files and the date of any change.

b) You must cause any work that you distribute or publish, that in whole or in part contains or is derived from the Program or any part thereof, to be licensed as a whole at no charge to all third

parties under the terms of this License.

c) If the modified program normally reads commands interactively when run, you must cause it, when started running for such interactive use in the most ordinary way, to print or display an announcement including an appropriate copyright notice and a notice that there is no warranty (or else, saying that you provide a warranty) and that users may redistribute the program under these conditions, and telling the user how to view a copy of this License. (Exception: if the Program itself is interactive but does not normally print such an announcement, your work based on the Program is not required to print an announcement.)

These requirements apply to the modified work as a whole. If identifiable sections of that work are not derived from the Program, and can be reasonably considered independent and separate works in themselves, then this License, and its terms, do not apply to those sections when you distribute them as separate works. But when you distribute the same sections as part of a whole which is a work based on the Program, the distribution of the whole must be on the terms of this License, whose permissions for other licensees extend to the entire whole, and thus to each and every part regardless of who wrote it.

Thus, it is not the intent of this section to claim rights or contest your rights to work written entirely by you; rather, the intent is to exercise the right to control the distribution of derivative or collective works based on the Program.

In addition, mere aggregation of another work not based on the Program with the Program (or with a work based on the Program) on a volume of a storage or distribution medium does not bring the other work under the scope of this License.

3. You may copy and distribute the Program (or a work based on it, under Section 2) in object code or executable form under the terms of Sections 1 and 2 above provided that you also do one of the following:

a) Accompany it with the complete corresponding machine-readable source code, which must be distributed under the terms of Sections 1 and 2 above on a medium customarily used for software interchange; or,

b) Accompany it with a written offer, valid for at least three years, to give any third party, for a charge no more than your cost of physically performing source distribution, a complete machine-readable copy of the corresponding source code, to be distributed under the terms of Sections 1 and 2 above on a medium customarily used for software interchange; or,

c) Accompany it with the information you received as to the offer to distribute corresponding source code. (This alternative is allowed only for noncommercial distribution and only if you received the program in object code or executable form with such an offer, in accord with Subsection b above.)

The source code for a work means the preferred form of the work for making modifications to it. For an executable work, complete source code means all the source code for all modules it contains, plus any associated interface definition files, plus the scripts used to control compilation and installation of the executable. However, as a special exception, the source code distributed need not include anything that is normally distributed (in either source or binary form) with the major components (compiler, kernel, and so on) of the operating system on which the executable runs, unless that component itself accompanies the executable.

If distribution of executable or object code is made by offering access to copy from a designated place, then offering equivalent access to copy the source code from the same place counts as distribution of the source code, even though third parties are not compelled to copy the source along with the object code.

4. You may not copy, modify, sublicense, or distribute the Program except as expressly provided under this License. Any attempt otherwise to copy, modify, sublicense or distribute the Program is void, and will automatically terminate your rights under this License. However, parties who have received copies, or rights, from you under this License will not have their licenses terminated so long as such parties remain in full compliance.

5. You are not required to accept this License, since you have not signed it. However, nothing else grants you permission to modify or distribute the Program or its derivative works. These actions are prohibited by law if you do not accept this License. Therefore, by modifying or distributing the Program (or any work based on the Program), you indicate your acceptance of this License to do so, and all its terms and conditions for copying, distributing or modifying the Program or works based on it.

6. Each time you redistribute the Program (or any work based on the Program), the recipient automatically receives a license from the original licensor to copy, distribute or modify the Program subject to these terms and conditions. You may not impose any further restrictions on the recipients' exercise of the rights granted herein. You are not responsible for enforcing compliance by third parties to this License.

7. If, as a consequence of a court judgment or allegation of patent infringement or for any other reason (not limited to patent issues), conditions are imposed on you (whether by court order, agreement or otherwise) that contradict the conditions of this License, they do not excuse you from the conditions of this License. If you cannot distribute so as to satisfy simultaneously your obligations under this License and any other pertinent obligations, then as a consequence you may not distribute the Program at all. For example, if a patent license would not permit royalty-free redistribution of the Program by all those who receive copies directly or indirectly through you, then the only way you could satisfy both it and this License would be to refrain entirely from distribution of the Program.

If any portion of this section is held invalid or unenforceable under any particular circumstance, the balance of the section is intended to apply and the section as a whole is intended to apply

in other circumstances.

It is not the purpose of this section to induce you to infringe any patents or other property right claims or to contest validity of any such claims; this section has the sole purpose of protecting the integrity of the free software distribution system, which is implemented by public license practices. Many people have made generous contributions to the wide range of software distributed through that system in reliance on consistent application of that system; it is up to the author/donor to decide if he or she is willing to distribute software through any other system and a licensee cannot impose that choice.

This section is intended to make thoroughly clear what is believed to be a consequence of the rest of this License.

8. If the distribution and/or use of the Program is restricted in certain countries either by patents or by copyrighted interfaces, the original copyright holder who places the Program under this License may add an explicit geographical distribution limitation excluding those countries, so that distribution is permitted only in or among countries not thus excluded. In such case, this License incorporates the limitation as if written in the body of this License.

9. The Free Software Foundation may publish revised and/or new versions of the General Public License from time to time. Such new versions will be similar in spirit to the present version, but may differ in detail to address new problems or concerns.

Each version is given a distinguishing version number. If the Program specifies a version number of this License which applies to it and "any later version", you have the option of following the terms and conditions either of that version or of any later version published by the Free Software Foundation. If the Program does not specify a version number of this License, you may choose any version ever published by the Free Software Foundation.

10. If you wish to incorporate parts of the Program into other free programs whose distribution conditions are different, write to the author to ask for permission. For software which is copyrighted by the Free Software Foundation, write to the Free Software Foundation; we sometimes make exceptions for this. Our decision will be guided by the two goals of preserving the free status of all derivatives of our free software and of promoting the sharing and reuse of software generally.

NO WARRANTY

11. BECAUSE THE PROGRAM IS LICENSED FREE OF CHARGE, THERE IS NO WARRANTY FOR THE PROGRAM, TO THE EXTENT PERMITTED BY APPLICABLE LAW. EXCEPT WHEN OTHERWISE STATED IN WRITING THE COPYRIGHT HOLDERS AND/OR OTHER PARTIES PROVIDE THE PROGRAM "AS IS" WITHOUT WARRANTY OF ANY KIND, EITHER EXPRESSED OR IMPLIED, INCLUDING, BUT NOT LIMITED TO, THE IMPLIED WARRANTIES OF MERCHANTABILITY AND FITNESS FOR A PARTICULAR PURPOSE.

THE ENTIRE RISK AS TO THE QUALITY AND PERFORMANCE OF THE PROGRAM IS WITH YOU. SHOULD THE PROGRAM PROVE DEFECTIVE, YOU ASSUME THE COST OF ALL NECESSARY SERVICING, REPAIR OR CORRECTION.

12. IN NO EVENT UNLESS REQUIRED BY APPLICABLE LAW OR AGREED TO IN WRITING WILL ANY COPYRIGHT HOLDER, OR ANY OTHER PARTY WHO MAY MODIFY AND/OR REDISTRIBUTE THE PROGRAM AS PERMITTED ABOVE, BE LIABLE TO YOU FOR DAMAGES, INCLUDING ANY GENERAL, SPECIAL, INCIDENTAL OR CONSEQUENTIAL DAMAGES ARISING OUT OF THE USE OR INABILITY TO USE THE PROGRAM (INCLUDING BUT NOT LIMITED TO LOSS OF DATA OR DATA BEING RENDERED INACCURATE OR LOSSES SUSTAINED BY YOU OR THIRD PARTIES OR A FAILURE OF THE PROGRAM TO OPERATE WITH ANY OTHER PROGRAMS), EVEN IF SUCH HOLDER OR OTHER PARTY HAS BEEN ADVISED OF THE POSSIBILITY OF SUCH DAMAGES.

END OF TERMS AND CONDITIONS