

LCD TV

LCD-32M91HD
MANUAL DE INSTRUCCIONES

The Creative Life

TCL

PRECAUCIÓN:

El uso de controles, ajustes o procedimientos diferentes de los especificados en el presente pueden resultar en exposición peligrosa a radiación.



El símbolo del rayo con cabeza de flecha dentro de un triángulo equilátero tiene por objeto alertar al usuario acerca de la presencia de "voltaje peligroso" no aislado dentro del producto que puede ser de tal magnitud que constituya un riesgo de shock eléctrico para la persona.



El signo de exclamación dentro de un triángulo equilátero tiene por objeto alertar al usuario acerca de la presencia de importantes instrucciones de operación y mantenimiento (reparación) en la literatura que acompaña el equipo.



PRECAUCIÓN
RIESGO DE DESCARGA
ELÉCTRICA. NO ABRIR



PRECAUCIÓN:
PARA REDUCIR EL RIESGO DE DESCARGA ELÉCTRICA, NO RETIRE LA TAPA (O PARTE POSTERIOR) NO CONTIENE PARTES QUE PUEDA REPARAR EL USUARIO. CONSULTE AL SERVICIO TÉCNICO AUTORIZADO PARA SU REPARACIÓN.



No se deberá exponer el aparato a goteras o salpicaduras y no se deberán colocar objetos que contengan líquido, tales como floreros, sobre el aparato.

ADVERTENCIA: PARA REDUCIR EL RIESGO DE INCENDIO O DESCARGA ELÉCTRICA, NO EXPONGA LA UNIDAD A LLUVIAS O HUMEDAD.

IMPORTANTES INSTRUCCIONES DE SEGURIDAD

Leer antes de operar el equipo

1. Lea estas instrucciones.
2. Guarde estas instrucciones.
3. Preste atención a todas las advertencias.
4. Siga las instrucciones.
5. No utilice el equipo cerca del agua.
6. Limpie solo con un paño seco.
7. No bloquee ninguna de las aberturas de ventilación. Instale de acuerdo con las instrucciones del fabricante.
8. No se debe instalar cerca de fuentes de calor como radiadores, salidas de calor, estufas u otros equipos (incluidos amplificadores) que produzcan calor.
9. No contravenga el objetivo de seguridad del enchufe polarizado o provisto de conexión a tierra. Un enchufe polarizado dispone de dos hojas, una más ancha que la otra. Un enchufe con conexión a tierra dispone de dos hojas además de una tercera patilla de conexión a tierra. La hoja ancha y la tercera patilla cumplen una función de seguridad. Si la clavija suministrada no encaja en la toma de corriente, solicite a un electricista que instale el tomacorriente adecuado.
10. Debe protegerse el cable de alimentación de manera tal que no se pise ni quede apretado por otros objetos, especialmente en los enchufes, los tomas de corriente y los puntos de salida del equipo.
11. Solo se deben utilizar conexiones / accesorios especificados por el fabricante.
12. Solo se deberá utilizar con un carro, un soporte, trípode o mesa especificada por el fabricante o comercializado con el aparato. Cuando se utilice un carro, tenga cuidado al mover el conjunto para evitar lesiones si se cae.
13. Desenchufe el aparato del tomacorriente durante tormentas eléctricas o cuando no vaya a utilizarlo por períodos prolongados.
14. Todas las reparaciones deben remitirse a un técnico calificado. Será necesario reparar este equipo cuando sufra cualquier tipo de daño, como por ejemplo cuando el cable de alimentación o el enchufe estén dañados, cuando se haya derramado líquido o hayan caído objetos en el interior del equipo, si el equipo ha quedado expuesto a la lluvia o la humedad, si no funciona normalmente, o cuando se haya caído.
15. Este producto contiene plomo y mercurio. La eliminación de estos materiales está regulada por consideraciones ambientales. Por favor, contacte a las autoridades locales para su eliminación o reciclado o contacte a Electronic Industries Alliance (www.eiae.org).
16. **Daños que requieren reparación** – El equipo deberá ser reparado por personal calificado cuando:
 - A. El cable de alimentación o el enchufe estén dañados.
 - B. Se han caído objetos o se ha derramado líquido sobre el equipo.
 - C. El equipo ha estado expuesto a la lluvia.
 - D. El equipo no funciona normalmente o presenta un importante cambio en su rendimiento.
 - E. El equipo se ha caído o se ha dañado la carcasa.
17. **Inclinación / Estabilidad** – Todos los televisores deben cumplir con los estándares internacionales de seguridad global recomendados para las propiedades de inclinación del diseño de su carcasa.
 - No comprometa estos estándares de diseño aplicando una excesiva fuerza de arrastre en la parte frontal, o la parte superior de la carcasa, que podría hacer que el producto se cayera.
 - Además, no ponga en peligro su seguridad, o la de los chicos, colocando equipos electrónicos / juguetes sobre el producto. Tales objetos pueden caerse de la parte superior del producto y provocar daños al producto y/o lesiones a la persona.
18. **Instalación en pared o cielorraso** – El producto se deberá instalar en una pared o en el cielorraso solo de la manera recomendada por el fabricante.
19. **Líneas de alimentación** – Se deberá colocar una antena externa lejos de las líneas de alimentación.
20. **Conexión a tierra de la antena externa** – Si se conecta una antena externa al receptor, asegúrese de que el sistema de antena esté conectado a tierra para proveer protección contra sobretensión de voltaje y cargas estáticas incorporadas. El Artículo 810 del Código Eléctrico Nacional, ANSI/NFPA No. 70-1984, provee información acerca de la adecuada conexión a tierra de la antena y la estructura de soporte, la conexión a tierra del cable de entrada de una unidad de descarga de antena, el tamaño de los



conectores a tierra, la ubicación de la unidad de descarga de antena, la conexión de los electrodos a tierra, y los requerimientos para el electrodo a tierra. Ver la Figura que se muestra más adelante.

21. Entrada de objetos y líquido – Se deberá tener cuidado para que no se caigan objetos ni se derramen líquidos dentro de la unidad a través de sus aberturas.

22. Precaución en el uso de las pilas – Para evitar pérdidas en las pilas que podrían resultar en lesiones a la persona, daños a la propiedad o daños a la unidad:

- Instale todas las pilas de manera correcta, con los terminales positivo y negativo según las marcas en la unidad.
- No mezcle las pilas (viejas y nuevas o carbono y alcalinas, etc.)
- Retire las pilas si no utilizará la unidad por un tiempo prolongado.

23. El aparato no se deberá exponer a goteras ni salpicaduras y no se deberán colocar objetos que contengan líquido, tales como floreros, sobre la unidad.

Nota para el instalador del sistema de TV por cable: El instalador del sistema de TV por cable deberá prestar atención al Artículo 820-40 del NEC que establece pautas para una adecuada conexión a tierra y en el sistema de la edificación, tan cerca del punto de entrada del cable como sea práctico.

Ejemplo de conexión a tierra de la antena Según NEC (Código Eléctrico Nacional)

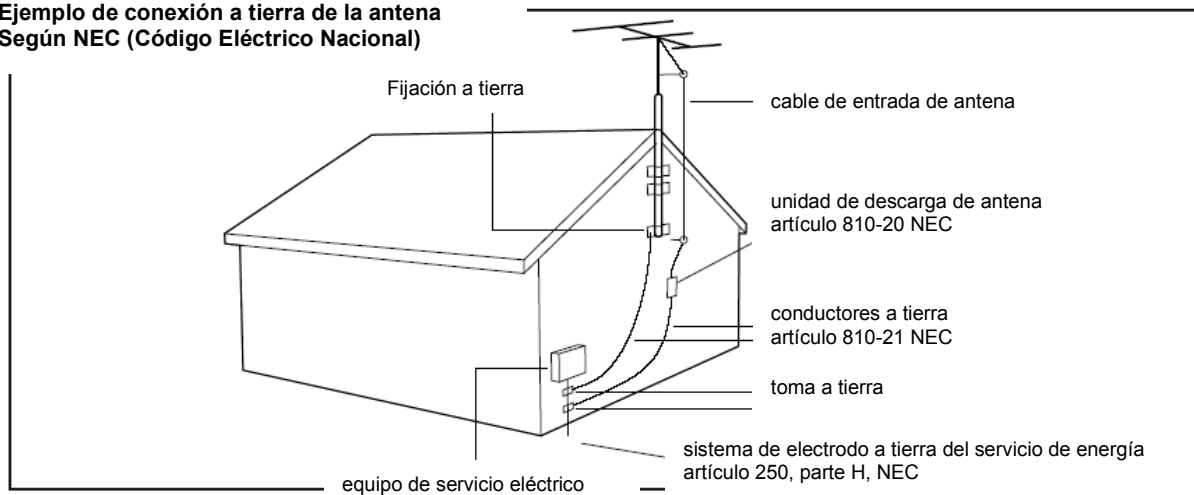

- Este equipo debe ubicarse cerca del tomacorriente y este debe estar fácilmente accesible.
- El aparato no debe quedar expuesto a goteo ni salpicaduras y no debe colocarse sobre el aparato objetos con líquidos tales como vasos, etc.
- Para reducir el riesgo de incendio o descarga eléctrica, no exponga el equipo a la lluvia o la humedad.

Capítulo 1: Introducción

Precaución	
Producto	
Alimentación y enchufe	
Cable de alimentación y cable de señal	
Cable	
Ambiente de uso	
Limpieza	
Instalar la TV en la pared	
Botones del panel lateral	
Conectores	
Funciones del control remoto	

Capítulo 2: Operación general

Encender	
Apagar	
Configurar canales	

Capítulo 3: Funciones avanzadas

Ajustar la imagen	
Ajustar el sonido	
Configuraciones del sistema	
Funciones especiales	
Configuraciones de geometría	
Funciones USB	

Capítulo 4: Otra información

Solución de problemas	
Instalación de la base	
Especificaciones Técnicas	

Precauciones

Lea todas las instrucciones antes de utilizar la unidad. Guarde las instrucciones para consultas futuras.

Producto

No bloquee ni cubra las aberturas de ventilación que se encuentran en la parte posterior de la unidad.

No inserte objetos de ningún tipo dentro de la unidad a través de las ranuras de la carcasa ya que podrían entrar en contacto con piezas que contengan corriente o provocar cortocircuito de las piezas y provocar incendios, descarga eléctrica o daños a la unidad.

No intente abrir la carcasa ya que podría provocar daños. No contiene partes que pueda reparar el usuario. Consulte a personal calificado para su reparación.

No toque la superficie de la pantalla con los dedos ya que podría rayar o deteriorar la pantalla LCD.

No golpee la pantalla LCD con mucha presión ya que podría dañar seriamente la pantalla LCD.

Alimentación y enchufe

- Desenchufe la unidad en las siguientes condiciones:
 - Si no utilizará la unidad por un período prolongado.
 - Si el cable de alimentación o el enchufe de alimentación están dañados.
 - Siga las instrucciones para instalar y ajustar el producto. Ajuste aquellos controles que figuran en estas instrucciones operativas, ya que el ajuste inadecuado de otros controles puede provocar daños. Si esto sucede, desenchufe la unidad y consulte al personal de reparación.
 - Si se ha golpeado o caído la unidad de manera tal que la carcasa está dañada.
- Cuando utilice un interruptor eléctrico bipolar como dispositivo de desconexión, el interruptor deberá permanecer fácilmente accesible.

Cable de alimentación y cable de señal

- No coloque nada sobre el cable de alimentación y el cable de señal.
- Evite que el cable de alimentación y el cable de señal se pisen.
- No sobrecargue el cable de alimentación o la salida de alimentación.
- No exponga el cable de alimentación y el cable de señal a humedad.

Ambiente de uso

- No coloque la unidad en un carro, soporte o mesa inestable.
- Coloque la unidad en un lugar que permita una buena ventilación.
- No utilice la unidad cerca de áreas húmedas y frías. Proteja la unidad del sobrecalentamiento.
- Mantenga la unidad alejada de la luz solar directa.
- No deberá exponer la unidad a goteos ni salpicaduras y no deberá colocar objetos que contengan líquido sobre ésta, tales como floreros.
- No utilice la unidad cerca de lugares con mucho polvo.

Limpieza

- Limpie la pantalla y al carcasa con un paño suave o algún limpiador líquido especial.
- No aplique excesiva fuerza sobre la pantalla para limpiarla.
- No utilice agua ni otros limpiadores químicos en la pantalla ya que podría dañar la superficie de la pantalla LCD.

Instalar la TV en la pared

Advertencia: Esta operación necesita dos personas.

Para garantizar una instalación segura, preste atención a las siguientes notas de seguridad.

- Verifique que la pared puede soportar el peso de la TV y el soporte de instalación.
- Siga las instrucciones de instalación provistas con el soporte de instalación.
- Deberá instalar la TV en una pared vertical.

Asegúrese de utilizar solo los tornillos adecuados para el material de la pared.

- Asegúrese de que los cables de la TV están colocados de manera tal de que no exista peligro de tropezarse con ellos.

Nota:

Los gráficos incluidos en esta publicación se muestran solo como representación.

Botones del panel lateral

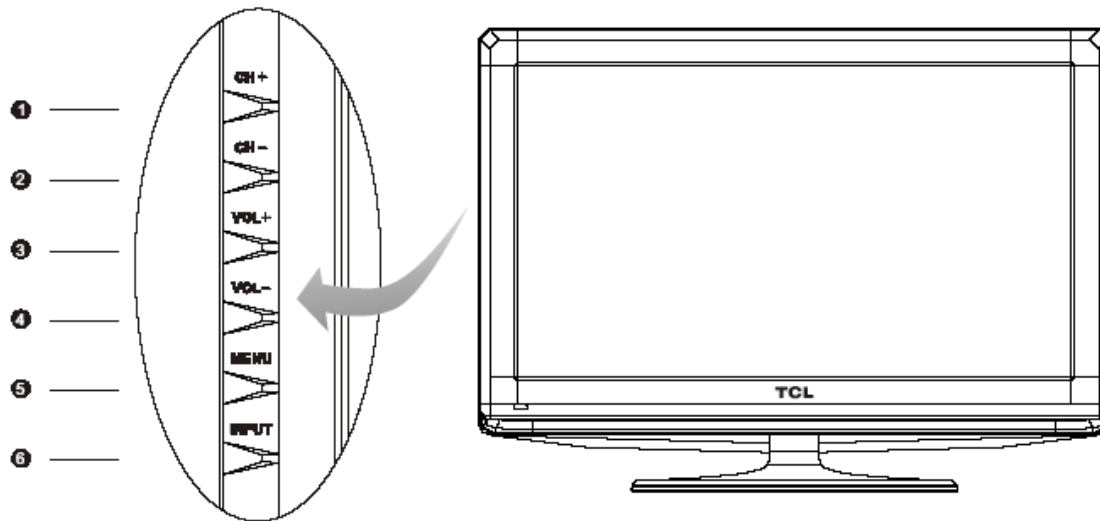

1. Botón **CHANNEL UP**
Explora la lista de canales hacia arriba. En el sistema de menú, cumple la función de cursor hacia arriba.
2. Botón **CHANNEL DOWN**
Explora la lista de canales hacia abajo. En el sistema de menú, cumple la función de cursor hacia abajo.
3. Botón **VOLUME UP**
Incrementa el volumen. En el sistema de menú, cumple la función de cursor hacia la derecha.
4. Botón **VOLUME DOWN**
Disminuye el volumen. En el sistema de menú, cumple la función de cursor hacia la izquierda.
5. Botón **MENU**
Muestra el menú principal en pantalla.
6. Botón **INPUT**
Muestra las entradas disponibles y permite su selección.

Conectores

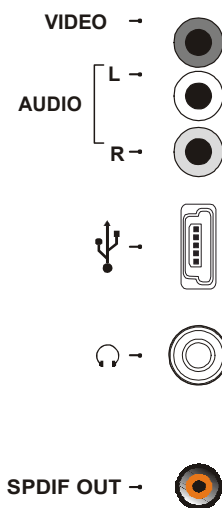

Conectores RCA de entrada AV3 (audio + video) en el panel lateral

Estos conectores pueden utilizarse para conectar una gama de equipos, que incluyen grabadoras de video, cámaras digitales, decodificadores, receptores satelitales, reproductores de DVD o consolas de juego. El conector VIDEO provee conexión de video compuesto.

Conector USB de entrada / salida en el panel lateral

Este conector se puede utilizar para conectar un dispositivo USB.

Conector para auriculares en el panel lateral

Este conector se puede utilizar para conectar auriculares o audífonos estéreo.

Conector de salida SPDIF OUT en la parte posterior

Utilice un cable coaxial digital para conectar su TV con un receptor de audio compatible.

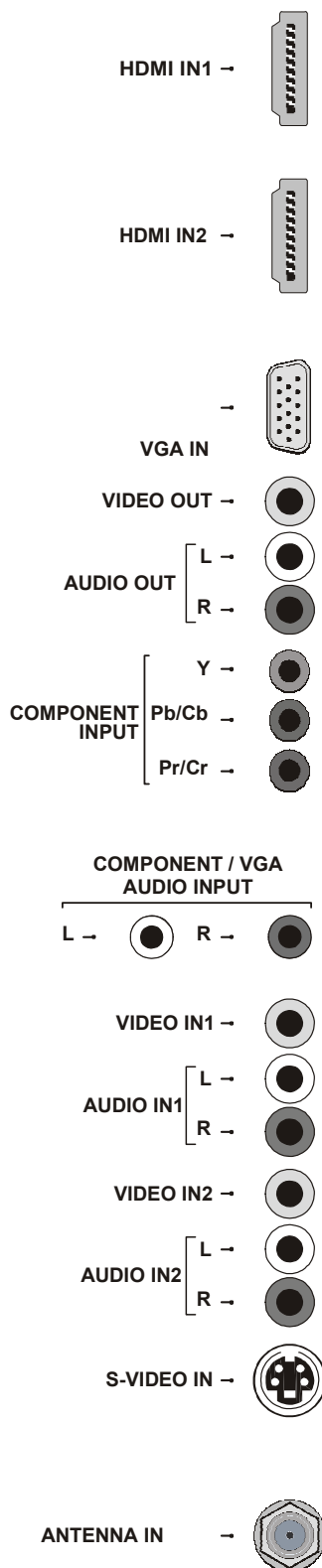

Conector de entrada HDMI1 en la parte posterior

El conector HDMI (Interfaz Multimedia de Alta Definición) puede utilizarse para conectar una PC con una placa de video compatible instalada, algunos reproductores de DVD o un decodificador satelital digital de alta definición compatible. Este conector provee una conexión digital sin comprimir que transporta datos de audio y video a través de un cable mini-plug integrado.

Conector de entrada HDMI2 en la parte posterior

El conector HDMI (Interfaz Multimedia de Alta Definición) puede utilizarse para conectar una PC con una placa de video compatible instalada, algunos reproductores de DVD o un decodificador satelital digital de alta definición compatible. Este conector provee una conexión digital sin comprimir que transporta datos de audio y video a través de un cable mini-plug integrado.

Conector de entrada PC (VGA) en la parte posterior

Este conector puede utilizarse para conectar una computadora.

Conectores RCA de salida AV OUT (audio + video) en la parte posterior

Estos conectores pueden utilizarse para conectar una VCR para grabar programas. Deberá dejar la TV encendida en el mismo canal que grabará. El conector VIDEO OUT provee una conexión de video compuesto.

Conectores de entrada para Video Componente YPBPR (Y Pb/Cb Pr/Cr) en la parte posterior

Estos pueden utilizarse para conectar un dispositivo que tenga conectores de video componente, tales como un reproductor de DVD. Los conectores de componente pueden reconocer si el dispositivo que está conectando es compatible con Y Pb Pr o con Y Cb Cr. Los conectores de componente proveen excelente calidad de imagen ya que el video está separado en tres partes diferentes.

Conectores RCA de entrada de audio para Video Componente / VGA en la parte posterior

Utilice estos conectores para obtener audio cuando selecciona las entrada de Video Componente (YPBPR) o VGA.

Conectores RCA de entrada AV1 (audio + video) en la parte posterior

Estos conectores pueden utilizarse para conectar una gama de equipos, que incluyen grabadoras de video, cámaras digitales, decodificadores, receptores satelitales, reproductores de DVD o consolas de juego. El conector de entrada VIDEO IN1 provee conexión de video compuesto.

Conectores RCA de entrada AV2 (audio + video) en la parte posterior

Estos conectores pueden utilizarse para conectar una gama de equipos, que incluyen grabadoras de video, cámaras digitales, decodificadores, receptores satelitales, reproductores de DVD o consolas de juego. El conector de entrada VIDEO IN2 provee conexión de video compuesto.

Conector de entrada SVIDEO en la parte posterior

El conector S-Video proporciona una mejor calidad de imagen que el conector de video común ya que la parte de color (crominancia, también llamado croma) de la señal está separada de la parte blanco y negro (luminancia) de la imagen. Recuerde conectar los cables de audio izquierdo y derecho en los conectores AUDIO1 L y R ya que el cable S-Video solo transporta señal de video, no de sonido.

Conector para entrada de ANTENA en la parte posterior

Este conector puede utilizarse para conectar la antena externa o la red de cable.

Funciones del control remoto

La mayoría de las funciones de la TV están disponibles a través de los menús que se muestran en la pantalla. Puede utilizar el control remoto provisto con unidad para navegar a través de los menús y configurar todas las opciones generales.



- (Botón Encendido/Apagado) Enciende y apaga la TV.
 - (Botón silencio) Reduce el volumen de la TV a su nivel mínimo. Pulse nuevamente para restaurar el volumen.
 - INPUT** Muestra las entradas de señal disponibles.
 - FREEZE** Congela la imagen en pantalla y permite guardar en disco USB.
 - MTS** Alterna entre las opciones MTS: **MONO, ESTÉREO, SAP.**
 - 0-9** (botones numéricos) Ingresar los números de canal.
 - PRESETS** Alterna entre las configuraciones predeterminadas de imagen: **NATURAL, BRILLANTE, SUAVE y PERSONAL.**
 - SOUND** Alterna entre las configuraciones predeterminadas de sonido: **PERSONAL, ESTÉREO, PELÍCULA, NOTICIAS y MÚSICA.**
 - MENU** Muestra el menú principal.
 - EXIT** Sale de cualquier menú en pantalla.
 - ▲▼▶◀** (Cursores de dirección hacia arriba, abajo, izquierda y derecha). Resalta las diferentes opciones y ajusta los controles del menú.
 - OK** En el menú, confirma su selección o cambia la configuración.
 - FORMAT** Cambia los formatos de pantalla: **COMPLETA, 16:9, 4:3 y 14:9.**
Nota: Se recomienda que utilice el modo de pantalla completa. No utilice el modo con barras negras a ambos lados de la imagen (tal como 4:3) por un tiempo prolongado o puede dañar la pantalla LCD en forma permanente.
 - GO BACK** Regresa al canal anterior.
 - INFO** Muestra la información de estado, pulse nuevamente para limpiar la pantalla.
 - VOL +/-** Incrementa y disminuye el volumen de la TV.
 - TV** Cambia al modo TV.
 - USB** Cambia al modo USB.
 - CH +/-** Explora hacia arriba o hacia abajo la lista actual de canales.
 - PIP ON/OFF** Activa o desactiva la función PIP y cambia el modo PIP.
 - PIP SIZE** Cambia el tamaño de la ventana secundaria (PIP).
 - PIP SOURCE** Cambia la fuente de señal para la imagen secundaria.
 - PIP POS** Cambia la posición de la imagen secundaria (PIP).
 - PIP SWAP** Alterna entre la imagen principal y la imagen secundaria.
- Botones de función USB:**
- USB MENU** Ingresar al menú raíz USB.
 - UP ▲** Cursor hacia arriba.
 - LEFT ◀◀** Cursor hacia la izquierda / Retroceso rápido.
 - OK** Confirma una selección
 - RIGHT ▶▶** Cursor hacia la derecha / Avance rápido.
 - ◀◀** Salta a la canción anterior.
 - DOWN ▼** Cursor hacia abajo.
 - ▶▶** Salta a la canción siguiente.
 - Botón detener.
 - ▶||** Botón Reproducir / Pausa
 - REPEAT ↺** Botón repetir.

Encender la TV

Siga las instrucciones en esta página para encender su TV.

1. Inserte dos pilas AAA en el control remoto.

Precauciones al utilizar pilas:

- Solo utilice los tipos de pilas especificados.
- Asegúrese de respetar la polaridad.
- No mezcle pilas nuevas y usadas.
- No utilice pilas recargables.
- No exponga las pilas a calor excesivo, no las arroje al fuego, no las recargue ni trate de abrirlas ya que podrían tener pérdidas o explotar.
- Retire las pilas del control remoto si no lo utilizará por un período prolongado.

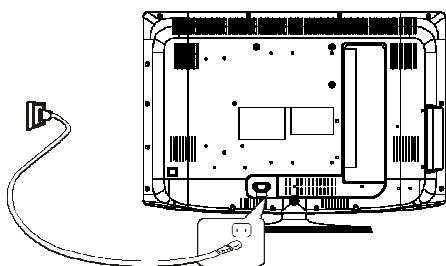

2. Conecte el cable de alimentación **PRIMERO** en la televisión, **LUEGO** en el enchufe de la red eléctrica.

Deberá conectar su TV en un tomacorriente de alimentación AC. Si el enchufe o cable están dañados, no lo conecte a la red eléctrica bajo ninguna circunstancia, ya que existe riesgo de descarga.

Nota: Las imágenes son solo representaciones. La ubicación del conector de alimentación en la parte posterior de la TV puede variar dependiendo de modelo.

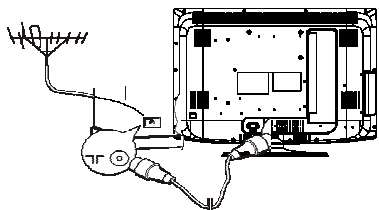

3. Conecte la antena externa o la red de cable en el conector **ANTENNA IN** que se encuentra en la parte posterior de la unidad.

El conector de antena (75 OHM - VHF / UHF / cable) puede utilizarse para conectar una antena externa u otro equipo con modulador (grabadora de video, receptor satelital, etc.). Recomendamos que no conecte otro equipo (grabadora de video, receptor satelital, etc.) en su TV para comenzar, para no complicar el procedimiento de configuración con los pasos adicionales involucrados. Conéctelos cuando haya finalizado con la configuración de canales.

4. Encender la TV pulsando el botón **POWER** ubicado en la parte posterior de la unidad.

Si se ilumina el indicador STAND-BY de color azul, significa que la TV está en modo de espera, pulse el botón  en el control remoto o los botones **CH+/-** en el panel lateral para encender la TV.

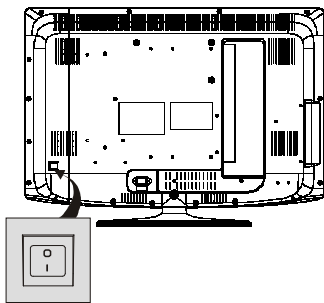

Apagar la TV

- Para poner la unidad en modo de espera, pulse el botón  en el control remoto.
- Para apagar la TV, utilice el interruptor POWER en la parte posterior de la unidad. Si lo desea, también puede desconectar el enchufe de la red eléctrica. Utilice el interruptor POWER para restablecer la alimentación eléctrica al televisor. El mismo pasará a modo de espera automáticamente.

Configuración automática de canales

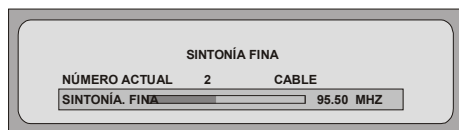
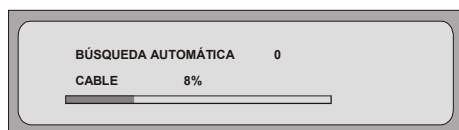
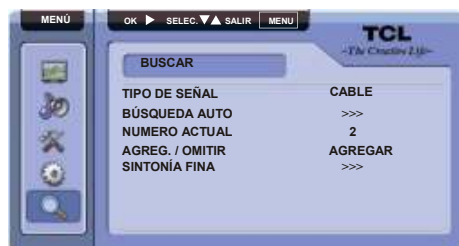

La configuración automática de canales le permitirá buscar y almacenar todos los canales de TV que recibe. Asegúrese de que la TV está encendida y la antena conectada. Siga pasos que se especifican a continuación.

Despliegue el menú principal pulsando el botón **MENU**. Pulse los cursores de dirección hacia arriba y abajo para seleccionar el icono **BUSCAR** y pulse los cursores de dirección derecha o izquierda para confirmar.

1. Pulse los cursores de dirección hacia arriba y abajo para seleccionar la opción **TIPO DE SEÑAL**. Antes de buscar automáticamente los canales, deberá asegurarse que la fuente de señal es correcta. El tipo de señal predeterminado es **CABLE**. No lo cambie si su TV recibe señal por cable. Si su TV recibe señal de una antena de aire, utilice los cursores de dirección derecha o izquierda para cambiar la opción a **ANTENA**.
2. Pulse los cursores de dirección hacia arriba y abajo para seleccionar la opción **BÚSQUEDA AUTO**.
3. Pulse los cursores de dirección derecha o izquierda para comenzar la búsqueda automática.

*Nota: Dependiendo de la cantidad de canales que reciba, puede tomar varios minutos para que finalice la búsqueda de canales. Si desea interrumpir el proceso, pulse el botón **MENU** o le botón **EXIT**. Los canales ya encontrados se guardarán.*

4. Después de completar la búsqueda automática, es posible que haya algunos canales de la lista que no desee ver. Para borrarlos, primero resalte la opción **NÚMERO ACTUAL** y pulse los cursores de dirección derecha o izquierda para seleccionar el número del canal que desea borrar, luego resalte la opción **AGREG. / OMITIR** y utilice los cursores de dirección derecha o izquierda para seleccionar **OMITIR** y así borrar el canal de su lista.
5. Si la imagen no es lo suficientemente nítida, puede realizar un ajuste fino de sintonía sobre el canal. Seleccione **NÚMERO ACTUAL** y pulse los cursores de dirección derecha o izquierda para seleccionar el número del canal que desea sintonizar. Pulse los cursores de dirección hacia arriba o abajo para seleccionar la opción **SINTONÍA FINA** y pulse los cursores de dirección derecha o izquierda para comenzar con el ajuste.

Ajustar la imagen

Los menús para ajustar la imagen se utilizan para obtener la mejor configuración de imagen de acuerdo a su preferencia, el tipo de programa que está mirando y la iluminación del ambiente.

Despliegue el menú pulsando el botón **MENU**. Pulse los cursores de dirección hacia arriba o abajo para seleccionar el icono **IMAGEN** y pulse los cursores de dirección derecha o izquierda para confirmar. Las opciones de **IMAGEN** son las siguientes:

Nota: Es posible que algunas opciones no estén disponibles para algunas fuentes de señal.

BRILLO: ajusta el brillo de la imagen.

CONTRASTE: ajusta la diferencia entre las áreas iluminadas y oscuras de la imagen.

COLOR: ajusta el nivel de color.

DEFINICIÓN: ajusta los bordes de la imagen.

Nota: Esta función no está disponible en el modo VGA.

TINTE: ajusta el balance entre los niveles de rojo y verde.

Nota: Tinte está solo disponible en el sistema NTSC.

TEMP. COLOR: ajusta la temperatura del color de la imagen. Utilice los cursores de dirección derecha o izquierda para explorar las opciones de color: **FRESCO** para una paleta de colores más azules. **NORMAL** y **CÁLIDO** para una paleta de colores más rojos.

MODO IMAGEN: Utilice los cursores de dirección derecha o izquierda para explorar las opciones de imagen: **NATURAL**, **BRILLANTE**, **SUAVE** y **PERSONAL**.

LUZ DE FONDO: ajusta el brillo de la luz de fondo dependiendo de la iluminación del ambiente, utilizando los cursores de dirección derecha o izquierda.

DBC (Control dinámico de luz de fondo): Active esta función para ajustar el brillo de la luz de fondo de acuerdo con el contenido de la imagen en pantalla, para optimizar la calidad de la imagen y disminuir el consumo de energía. Si esta opción está activada, la opción **LUZ DE FONDO** no podrá ajustarse.

Pulse **MENU** para regresar o **EXIT** para salir del menú.



Ajustar el sonido



Despliegue el menú pulsando el botón **MENU**. Pulse los cursores de dirección hacia arriba o abajo para seleccionar el icono **SONIDO** y pulse los cursores de dirección derecha o izquierda para confirmar. Las opciones de **SONIDO** son las siguientes:

Nota: Es posible que algunas opciones no estén disponibles para algunas fuentes de señal.

CAV (Control automático de volumen): active esta opción para mantener el mismo nivel de sonido en todos los canales de TV.

MODO SONIDO: pulse los cursores de dirección derecha o izquierda para desplazarse a través de los tipos de audio disponibles: **PERSONAL, ESTÉREO, PELÍCULA, NOTICIAS** y **MÚSICA**.

SRS: pulse los cursores de dirección derecha o izquierda para desplazarse a través de las opciones disponibles **TRUSURROUND, TRUBASS, TSXT** y **DESACTIVAR**.

Nota: TruSurround XT, SRS y el (●) símbolo son marcas registradas de SRS Labs, Inc. La tecnología TruSurround XT está incorporada bajo licencia de SRS Labs, Inc.

MTS: pulse los cursores de dirección derecha o izquierda para desplazarse a través de las opciones disponibles **MONO, ESTÉREO** y **SAP**.

BALANCE: pulse los cursores de dirección derecha o izquierda para balancear el sonido entre el altavoz derecho y el izquierdo. .

AUDIO VGA: seleccione el canal de salida de sonido en el modo VGA. Puede seleccionar VGA, YPBPR, TV, AV1, AV2, AV3 o SVIDEO.

VOL. AURIC.: ajuste el nivel de volumen de los auriculares.

ECUALIZADOR: pulse los cursores de dirección derecha o izquierda para ingresar al submenú que se muestra a la izquierda. Seleccione dicha banda de frecuencia utilizando los cursores de dirección hacia arriba o abajo y realice los ajustes necesarios utilizando los cursores de dirección derecha o izquierda.

*Nota: Si ajusta el ecualizador, el modo de sonido se configurará en **USUARIO** automáticamente.*

Pulse **MENU** para regresar o **EXIT** para cerrar el menú.



Configuraciones del sistema

Despliegue el menú pulsando el botón **MENU**. Pulse los cursores de dirección hacia arriba o abajo para seleccionar el icono **CONFIGURACIÓN** y pulse los cursores de dirección derecha o izquierda para confirmar. Las opciones de **CONFIGURACIÓN** son las siguientes

Nota: Es posible que algunas opciones no estén disponibles para algunas fuentes de señal.

IDIOMA OSD: seleccione su idioma preferido para el menú. Utilice los cursores de dirección derecha o izquierda para confirmar.

SIST. COLOR: seleccione un sistema de color adecuado utilizando los cursores de dirección derecha o izquierda: **AUTO, NTSC, PAL M** y **PAL N**.

TONALIDAD OSD: ajusta el efecto transparencia del menú. Utilice los cursores de dirección derecha o izquierda para desplazarse a través de las opciones disponibles: **BAJO, MEDIO, ALTO** y **DESACTIVAR**.

3D NR (Reducción de ruido 3D): mejora la calidad de la imagen en caso de mala recepción. Utilice los cursores de dirección derecha o izquierda para desplazarse a través de las opciones disponibles: **BAJO, MEDIO, ALTO** y **DESACTIVAR**.

Nota: Esta función solo está disponible en los modos TV, AV, SVIDEO y YPBPR.

COLOR PIEL: active esta opción para ajustar el color de la piel en la imagen.

Nota: Esta función no está disponible en modo VGA y HDMI.

SUBTÍTULOS (Closed captions): Pulse los cursores de dirección derecha o izquierda para mostrar el submenú.

CONFIG. CC: Le permite seleccionar el modo de visualización en pantalla.

DESACTIVAR: No se muestra el diálogo subtítulado

ACTIVAR: Se muestra siempre que este disponible.

SILENCIO: Se muestra cuando la TV está en silencio (MUTE).



C. CAPTION Seleccione qué modo de diálogo subtulado se utilizará para mostrar la información. Si no está seguro acerca de la diferencia entre los modos, puede configurarlo en **CC1**, que muestra el texto completo del programa en el idioma primario en su área.



Control Padres

Las opciones del menú **CONTROL PADRES** implican un software dentro de su TV denominado V-Chip que le permite bloquear los programas de TV y las películas basándose en la violencia, el sexo, u otro contenido que usted crea que sus hijos no deberían ver. Una vez que bloqueó los programas, usted u otro adulto puede desbloquearlos programas ingresando una contraseña.

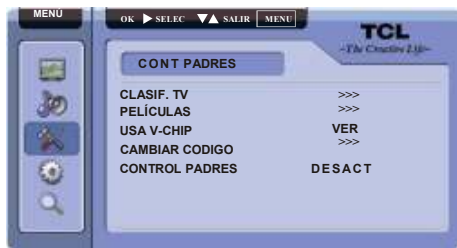

El software del V-Chip lee un código que la mayoría de las transmisoras envían con los programas. Dicho código informa al software la clasificación del programa basada en la edad (TV-MA, TV-14, etc.) y los temas de contenido [(Violencia (V), Lenguaje adulto (L), etc.)]. Si bloqueó la clasificación y/o los temas de contenido que el programa tiene y sintoniza un programa cuya clasificación excede el límite establecido, recibirá un mensaje que le informa que el programa no está aprobado para ser visto.

No se exige a las empresas transmisoras que provean los temas del contenido, por lo tanto, los programas recibidos sin temas de contenido solo se bloquearán si bloqueó su clasificación por edad.

La configuración predeterminada del software dentro de su TV es "DESACTIVAR", por lo tanto, si no desea utilizar esta función, solo debe ignorarla.

Utilice los cursores de dirección derecha o izquierda para ingresar al submenú que se muestra a la izquierda. Cada vez que ingrese al menú, se le solicitará la "CONTRASEÑA". Ingrese la contraseña predeterminada "0000" para acceder al submenú. Se mostrará el menú **CONTROL PADRES** con las siguientes opciones:

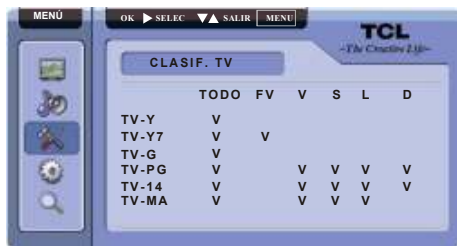

CAMBIAR CÓDIGO: le permite cambiar la contraseña. Utilice los cursores de dirección hacia la derecha o izquierda para ingresar al menú y luego utilice los botones numéricos para ingresar la contraseña nueva. Ingrese la nueva contraseña nuevamente para confirmarla. En la pantalla, los números serán reemplazados por asteriscos.

CLASIFICACIÓN TV: la **CLASIFICACIÓN TV** le permite decidir qué programas pueden verse y cuáles no. Puede bloquear automáticamente todas las clasificaciones de programas superiores al nivel de clasificación por edad especificado. Por ejemplo, si usted desea que su hijo mire programas con clasificación **TV-G** o inferiores, (en otras palabras, quiere que su hijo mire **TV-G**, **TV-Y7**, y **TV-Y**), deberá bloquear las clasificaciones superiores.

Para bloquear los programas con clasificaciones superiores:

1. Primero, determine la clasificación inferior que no quiere que su hijo mire..
2. Resalte la clasificación más baja que no desea que su hijo mire. En el ejemplo anterior, deberá resaltar **TV-PG**, ya que la clasificación más alta que usted desea que su hijo mire es **TV-G**
3. Pulse el botón **OK** para alternar entre **VER** y **BLOQUEAR**. El estado para la clasificación que elija y todas las clasificaciones superiores cambian automáticamente a **BLOQUEAR**.

Para ver las clasificaciones basadas en la edad después de haberlas bloqueado, siga los mismos pasos para desbloquear.

También puede bloquear programas basándose en su contenido. (El contenido está representado por **D**, **L**, **S**, **V** y **FV** en su pantalla.) Cuando bloquee un tema de contenido para una clasificación en particular, bloqueará automáticamente ese tema de contenido para programas con clasificación superior también.

Para bloquear el tema de contenido:

1. Determine los temas de contenido que desea bloquear.
2. Pulse los cursores de dirección hacia arriba o abajo para seleccionar la clasificación basada en la edad que desea cambiar.
3. Pulse los cursores de dirección derecha o izquierda para resaltar un tema de contenido en particular.
4. Pulse **OK** para alternar entre **VER** y **BLOQUEAR**.

Nota: No se exige a las transmisoras que provean las clasificaciones según los temas de contenido o la edad. Para ver los temas después de haberlos bloqueado, siga los mismos pasos para desbloquearlos.

Jerarquía de clasificaciones por edad	
TV-MA	Solo audiencia adulta
TV-14	Extrema precaución por parte de los padres
TV-PG	Se sugiere guía por parte de los padres
TV-G	Audiencia general
TV-Y7	Dirigido a niños de 7 años o mayores
TV-Y	Todo los niños

Temas de contenido	
D	Diálogos sexuales explícitos
L	Lenguaje adulto
S	Situaciones sexuales
V	Violencia
FV	Violencia de fantasía

PELÍCULAS: le permite configurar los límites de clasificación de películas bloqueando las películas con *clasificaciones* superiores a la especificada. Por ejemplo, si desea que su hijo mire solo películas con clasificación **PG** e inferiores (en otras palabras, quiere que mire películas con clasificación **PG** y **G**), puede bloquear automáticamente todas las otras películas con clasificación superior.

Para bloquear las películas:

1. Utilice los cursores de dirección hacia arriba y abajo para resaltar la opción **PELÍCULAS**, pulse los cursores de dirección hacia la derecha o izquierda para ingresar.

2. Resalte la clasificación más baja que no desea que su hijo vea. (En el ejemplo anterior, deberá resaltar la clasificación **PG-13**, ya que la clasificación más alta que desea que su hijo vea es **PG**.)

3. Pulse los cursores de dirección hacia la derecha o izquierda para cambiar a **VER** o **BLOQUEAR**. Todas las *clasificaciones* superiores cambiarán a **BLOQUEAR** automáticamente.

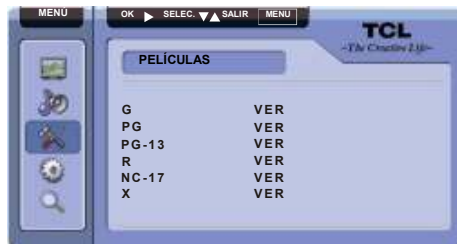

Para ver las *clasificaciones* de las películas después de haberlas bloqueado, si los mismos pasos para desbloquearlas

USA V-CHIP: le permite activar o desactivar el **V-CHIP**. Si no selecciona **BLOQUEAR** para el **V-CHIP**, ninguna de las configuraciones del control padres tendrá efecto.

CONTROL PADRES: Ajuste esta opción en **ACTIVAR** para bloquear los botones de panel lateral. De este modo ninguna persona pueda utilizarlos, por ejemplo, un niño. El control remoto continúa funcionando de forma normal. Utilice esta función para evitar que los niños cambien de canal desde el panel lateral, mientras usted tiene acceso completo desde el control.

HORA: esta opción provee acceso al submenú de **HORA** que se muestra a la izquierda.



TIMER APAG.: configure un período después del cual la TV entrará en modo de espera (STAND-BY). Utilice los cursores de dirección derecha o izquierda para configurar dicho período (máximo 120 minutos). Para desactivar esta función, seleccione **DESACTIVAR**.

HORA: pulse los cursores de dirección derecha o izquierda y hacia arriba o abajo para configurar la hora actual.

HORA ENC.: pulse los cursores de dirección derecha o izquierda y hacia arriba o abajo para configurar la hora de encendido.

CANAL ENC.: pulse los cursores de dirección derecha o izquierda para configurar el canal seleccionado para el encendido automático.

HORA APAGADO: pulse los cursores de dirección derecha o izquierda y hacia arriba o abajo para configurar la hora de apagado automático.

Pulse **MENU** para regresar o **EXIT** para cerrar el menú.

Funciones especiales



Despliegue el menú pulsando el botón **MENU**. Pulse los cursores de dirección hacia arriba o abajo para seleccionar el icono **ESPECIAL** y pulse los cursores de dirección derecha o izquierda para confirmar. Las opciones de **ESPECIAL** son las siguientes:

Nota: Es posible que algunas de estas opciones no estén disponibles para algunas fuentes de señal.

AIS (Cambio automático de entrada): pulse los cursores de dirección derecha o izquierda para seleccionar la opción deseada: **CAMBIAR, INFORMAR y DESACTIVAR.**

CAMBIAR: si se conecta un equipo, por ej, un reproductor de DVD, en alguno de los conectores de entrada y lo enciende, la TV cambiará a dicha fuente de señal automáticamente (por ejemplo AV1).

INFORMAR: si se conecta un equipo, por ej, un reproductor de DVD, en alguno de los conectores de entrada y lo enciende, la TV mostrará un mensaje en la pantalla. Puede seleccionar OK para cambiar a dicha fuente de señal (por ejemplo AV1) o CANCELAR para ignorar el mensaje.

DESACTIVAR: desactiva la función AIS.

DCC (Control Dinámico de Contraste): active esta opción para ajustar el contraste automáticamente. Si está opción está activada, la opción **CONTRASTE** no podrá ajustarse.

FORMATO: pulse los cursores de dirección derecha o izquierda para seleccionar el tamaño de imagen: **COMPLETO, 16:9, 4:3 y 14:9.** (Nota: Se recomienda que utilice el modo de pantalla completa. No utilice el modo con barras negras en ambos lados de la imagen (tal como 4:3) por un período prolongado, ya que podría dañar la pantalla en forma permanente).

Nota: En modo VGA, solo puede seleccionar 4:3 y COMPLETO. Esta función no está disponible en modo USB.

MODO PELÍCULA: activa o desactiva el modo película.

Nota: Esta función no está disponible en los modos HDMI, VGA, TV y USB.

GAMA: Puede seleccionar **PELÍCULA** o **TV.**

TV: incrementa la sensación visual.

PELÍCULA: se sugiere seleccionar esta opción si la calidad de la señal de entrada es buena.

Nota: Esta función no está disponible en los modos VGA y HDMI.

PIP (imagen sobre imagen): esta opción provee acceso al submenú PIP que se muestra a la izquierda.

VENTANA: selecciona entre los modos PIP, POP COMPLETO, POP 4:3 y DESACTIVAR.

FUENTE SECUNDARIA: seleccione la entrada de señal para la imagen secundaria.

TAMAÑO: seleccione el tamaño de la imagen secundaria: GRANDE, PEQUEÑO y MEDIANO. (Esta opción no está disponible para el modo POP)

POSICIÓN: seleccione la posición para la imagen secundaria: IZQUIERDA ARRIBA, DERECHA ARRIBA, IZQUIERDA ABAJO y DERECHA ABAJO. (Esta opción no está disponible para el modo POP).

COLOR MARCO: seleccione el color del marco para la imagen secundaria: NEGRO o AZUL

FUENTE SONIDO: seleccione el sonido de la imagen principal o la imagen secundaria.

CAMBIAR: intercambie la imagen principal con la imagen secundaria.

Nota: Si AIS está activado, PIP no está disponible y viceversa.

Pulse **MENU** para regresar o **SALIR** para cerrar el menú.

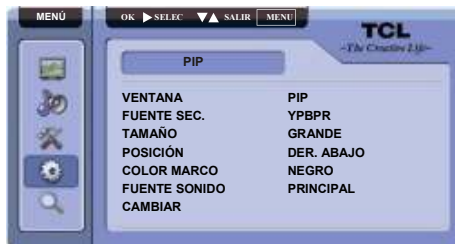

Configuraciones de Geometría

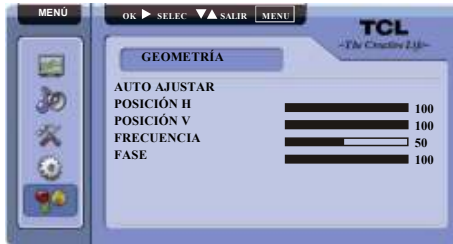

Despliegue el menú pulsando el botón **MENU**. Seleccione el icono **GEOMETRÍA** y pulse los cursores de dirección hacia arriba o abajo para confirmar. Las opciones de **GEOMETRÍA** son las siguientes

Nota: Esta función no está disponible en el modo VGA. .

AUTO AJUSTAR: ajusta la posición de la imagen, fase y frecuencia automáticamente.

POSICIÓN H (posición horizontal): utilice los cursores de dirección hacia la derecha o izquierda para mover la imagen en forma horizontal en la pantalla.

POSICIÓN V (posición vertical) utilice los cursores de dirección hacia la derecha o izquierda para mover la imagen en forma vertical en la pantalla

FRECUENCIA: ajuste la sincronización de la imagen.

FASE: ajusta la imagen si parpadean las letras en la pantalla, si hay una mala alineación de color o si se ve borrosa

Pulse **MENU** para regresar o **SALIR** para cerrar el menú.

Funciones USB

Despliegue el menú de selección de entrada de señal pulsando el botón **INPUT**. Pulse los cursores de dirección arriba y abajo para seleccionar la opción **USB** y pulse los cursores de dirección izquierda o derecha para confirmar. Se mostrará el menú **USB** en la pantalla. Puede conectar un dispositivo **USB** en el panel lateral de la TV y pulsar los botones de función **USB** en el control remoto para acceder a las distintas opciones.

Pulse los cursores de dirección arriba y abajo para seleccionar los iconos **JPEG**, **MP3**, **DEVICE** y **SETUP**. Pulse el botón de dirección hacia la derecha para ingresar en el submenú seleccionado. Pulse el botón **USB MENU** para regresar al menú raíz **USB**.

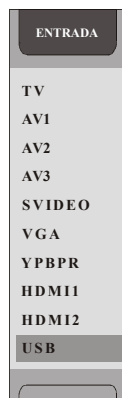

Mostrar imágenes:

Seleccione el icono **JPEG** en el menú raíz **USB** y pulse el botón de dirección hacia la derecha para ingresar en el submenú. Pulse los botones de dirección arriba y abajo para seleccionar un archivo de imagen y pulse **OK** para abrirlo. Pulse **◀** o **▶** para pasar a la imagen anterior o siguiente respectivamente. Cuando se muestra una imagen, puede pulsar el botón **REPEAT** para rotarla en sentido de la agujas del reloj o pulsar el botón **FORMAT** para aumentar el tamaño de la imagen en pantalla. Pulse nuevamente para volver al tamaño original.



Reproducir música:

Seleccione el icono **MP3** en el menú raíz **USB** y pulse el botón de dirección hacia la derecha para ingresar en el submenú. Pulse los cursores de dirección hacia arriba o abajo para seleccionar el archivo de música deseado. Luego pulse **OK** para reproducirlo. Puede pulsar **◀** o **▶** para pasar a los temas anterior o siguiente respectivamente. Pulse **REPEAT** para cambiar el modo de repetición o pulse **SOUND** para cambiar el efecto de sonido.



Seleccionar un disco:

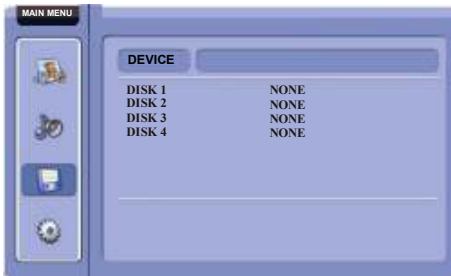

Seleccione el icono **DEVICE** en el menú raíz USB y pulse el botón de dirección hacia la derecha para ingresar en el submenú. Pulse los cursores de dirección hacia arriba o abajo para seleccionar un disco y pulse OK para acceder a él.

Configurar el modo de imagen:

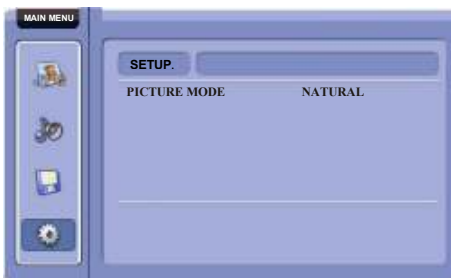

Seleccione el icono **SETUP** en el menú raíz USB y pulse el botón de dirección derecha para ingresar en el submenú. Pulse los cursores de dirección hacia la derecha o izquierda para seleccionar un modo de imagen: **NATURAL**, **BRILLANTE (BRIGHT)** y **SUAVE (SOFT)**.

Notas:

1. El sistema es compatible con formato de imagen jpeg y formato de música MP3 solamente.
2. El sistema no puede reproducir archivos si los parámetros, tales como los píxeles de la imagen o la tasa de muestreo de la música exceden las imitaciones del sistema, si el formato de archivo no es compatible, si el archivo está dañado o si el archivo no puede decodificarse.
3. No desenchufe el dispositivo USB cuando el sistema está leyendo un archivo o transmitiendo datos, o es posible que el sistema o el dispositivo se dañen. Para mayor seguridad cierre la ventana USB antes de remover el dispositivo.
4. Preste atención a la alimentación del dispositivo cuando utilice un disco extraíble o una cámara digital. Si la alimentación no es suficiente o no es estable, puede tener problemas en el funcionamiento o es posible que no funcione en absoluto. En este caso, reinicie el dispositivo, o desenchúfelo y vuelva a enchufarlo y asegúrese de que la alimentación sea normal.
5. El sistema es compatible con dispositivos USB1.1 y USB2.0 estándar, tales como discos USB estándar, reproductores MP3, particiones principales de discos extraíbles y dispositivos digitales que no necesitan instaladores adicionales. El sistema de archivos deberá ser FAT o FAT32. El sistema de archivos NTFS no es compatible.

Solución de problemas

La mayoría de los problemas que encontrará con su TV pueden corregirse consultando lo siguiente:

NO HAY IMAGEN, NO HAY SONIDO

1. Verifique que las conexiones de los fusibles o el interruptor automático estén funcionando.
2. Enchufe otro dispositivo eléctrico en la misma salida para asegurarse de que funciona el tomacorriente.
3. El enchufe de alimentación está haciendo falso contacto con la salida.
4. Verifique la fuente de señal.

NO HAY COLOR

1. Cambie el sistema de color.
2. Ajuste el control de color en el menú IMAGEN.
3. Pruebe otro canal. Puede estar recibiendo un programa en blanco y negro.

NO FUNCIONA EL CONTROL REMOTO

1. Cambie las pilas por otras nuevas.
2. Las pilas no están colocadas correctamente.
3. No está conectada la alimentación principal.

NO HAY IMAGEN PERO EL SONIDO ES NORMAL

1. Ajuste el contraste y brillo.
2. Puede haber fallas en la transmisión.

LA IMAGEN ES NORMAL PERO NO HAY SONIDO

1. Pulse el botón **VOL+** para aumentar el volumen.
2. El volumen está silenciado, pulse el botón **MUTE** para reestablecer el sonido.
3. Cambie el sistema de sonido.
4. Puede haber fallas en la transmisión.

ONDAS DESORDENADAS EN LA IMAGEN

En general, es provocado por interferencia local, tal como vehículos, lámparas fluorescentes y secadores de cabello. Ajuste la antena para minimizar la interferencia.

NO HAY IMAGEN EN MODO VGA

Es posible que la TV no reconozca la resolución configurada en la PC. Seleccione la mejor resolución u otras resoluciones estándar de sistema Windows.

PUNTOS DE NIEVE E INTERFERENCIA

Si la antena está ubicada en una zona donde la señal de TV es débil, la imagen puede aparecer deteriorada con puntos. Cuando la señal es extremadamente débil, puede ser necesario instalar una antena especial para mejorar la recepción.

1. Ajuste la posición y orientación de la antena externa / interna.
2. Verifique la conexión de la antena.
3. Sintone bien el canal.
4. Pruebe otro canal. Puede haber fallas en la transmisión.

IGNICIÓN

Aparecen puntos negros o rayas horizontales o la imagen se mueve o flota. En general, esto es provocado por interferencia del sistema de encendido de un automóvil, lámparas de neón, taladros eléctricos, u otros dispositivos eléctricos.

FANTASMA

Los fantasmas son provocados porque la señal de TV sigue dos caminos. Uno directo y el otro reflejado desde edificios altos, colinas u otros objetos. Si cambia la posición o dirección de la antena, puede mejorar la recepción.

INTERFERENCIA POR FRECUENCIAS DE RADIO

Esta interferencia produce ondas que se mueven o rayas diagonales y en algunos casos, pérdida de contraste en la imagen. Encuentre y elimine la fuente de interferencia de radio.

Instalación de la base

Nota: Si ya ha armado la base, ignore estas instrucciones.

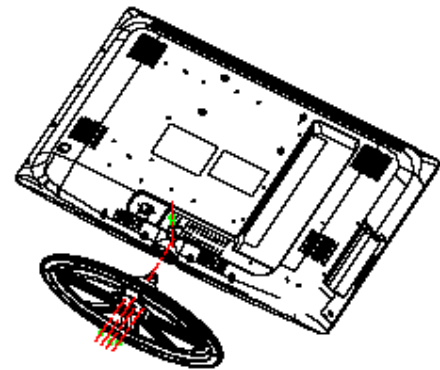

Base después de la instalación.

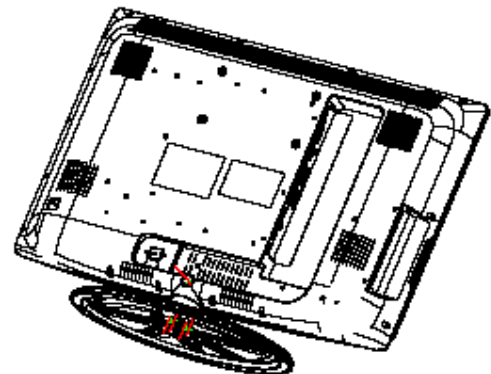

1. Retire la base y los tornillos provistos del paquete.

Nota: tenga cuidado al colocar la base para evitar daños.

2. Utilice un destornillador para ajustar los tornillos.

* El diseño y las especificaciones están sujetas a modificaciones sin previo aviso.

Especificaciones Técnicas

- Sonido ESTEREO/SAP, MTS.
- Formato de pantalla: 16:9
- Resolución de panel: 1366 x 768
- Potencia de Audio: Frontales: 2x5 Watts. Subwoofer: 1x8 Watts.
- Sistema de Color de Recepción: PAL-N /M, NTSC-M.
- Sintonía PLL con programación automática de canales.
- Recepción de canales:
 - VHF: 2 al 13
 - UHF: 14 al 69
 - CATV: 1 al 125
- Entradas:
 - Antena RF (75 ohms)
 - 3 Video compuesto AV1, AV2, AV3 (lateral)
 - 3 Audio: (ESTEREO R/L)
 - 1 S-VIDEO
 - 1 Video Componente: YPbPr /YCbCr
 - 1 VGA (RGB): D-Sub, 15 pin
 - 2 HDMI
 - 1 Audio para VGA / Video Componente
 - 1 USB
- Salidas:
 - 1 Video compuesto
 - 1 Audio: R/L (RCA)
 - 1 Audio Digital Coaxial (SPDIF)
 - 1 Auriculares
- Tensión de alimentación: 100 - 240 VCA, 50/60Hz
- Consumo de energía: 130 Watts
- Medidas con soporte de mesa (cm): 79,6 (Ancho) x 58,4 (Alto) x 28,1 (Prof.)
- Peso : 13,3 Kg (aprox.)
- Accesorios :
 - Control Remoto Infrarrojo (x 1)
 - Cable de alimentación (x1)
 - Soporte de Mesa (x1)

