

## PÓLIZA DE GARANTÍA

### DISTRIBUIDORA DE ENCENDEDORES, S.A. DE C.V.

AV. LIC. JUAN FERNÁNDEZ ALBARRAN NO. 61 PARQUE INDUSTRIAL VALLEJO, SAN PABLO XALPA, TLALNEPANTLA, EDO. DE MÉXICO, C.P. 54090  
R.F.C. DEN-830809-J15, R.N.I.E. 92920-00-8  
TEL.: 5-391-60-32 / 5-391-75-71 FAX. 5-391-60-23  
www.nakazaki.com.mx

**DISTRIBUIDORA DE ENCENDEDORES, S.A. DE C.V.** Garantiza el producto adquirido por el término de un (1) año, en todas sus piezas y componentes así como mano de obra por cualquier defecto de fábrica a partir de la fecha de adquisición sin costo adicional para el consumidor.

### CONDICIONES

- **DISTRIBUIDORA DE ENCENDEDORES, S.A. DE C.V.** Se compromete a reparar el producto sin costo alguno al consumidor, si la falla que presenta es de fábrica. Los gastos de transportación que se deriven de su cumplimiento serán cubiertos por Distribuidora de Encendedores, S.A. de C.V.
- El tiempo de reparación en ningún caso será mayor a 30 días contados a partir de la recepción del producto en cualquiera de los sitios donde pueda hacerse efectiva la garantía.
- Para adquirir partes, componentes, accesorios, consumibles y refacciones acudir al domicilio AV. LIC. JUAN FERNANDEZ ALBARRAN No. 61 PARQUE INDUSTRIAL VALLEJO, SAN PABLO XALPA, TLALNEPANTLA, EDO DE MEXICO C.P. 54090.
- Para hacer efectiva la garantía usted debe de presentar esta póliza debidamente sellada y llenada por la tienda, junto con el producto en el centro de servicio que se indica a continuación o en la tienda donde adquirió el producto:
- Foráneos: llamar por cobrar al teléfono 5391 6032 para solicitar le enviemos una guía pre-pagada para el servicio de reparación y le devolveremos el producto reparado a su domicilio sin costo para el consumidor. Al hacer la llamada por cobrar el costo de la misma corre a cuenta de **DISTRIBUIDORA DE ENCENDEDORES, S.A. DE C.V.**

DISTRIBUIDORA DE ENCENDEDORES, S.A. DE C.V. AV. LIC. JUAN FERNÁNDEZ ALBARRAN # 61, PARQUE INDUSTRIAL VALLEJO SAN PABLO XALPA, TLALNEPANTLA, ESTADO DE MÉXICO, C.P. 54090 TEL.: 5-391-60-32 / 5-391-75-71 FAX. 5-391-60-23 R.F.C. DEN-830809-J15 R.N.I.E. 92920-00-8		SELLO Y FIRMA DE LA TIENDA
PRODUCTO: <b>MINICOMPONENTE DE AUDIO (CD, MP3, USB) BLUETOOTH</b>	SERIE No.:	
MARCA: <b>NAKAZAKI</b>	MODELO: <b>BT9105</b>	
NOMBRE DEL CLIENTE:		
DIRECCIÓN:		
FECHA DE COMPRA:		

### ESTA GARANTÍA NO ES VALIDA EN LOS SIGUIENTES CASOS:

1. Cuando el producto se hubiese utilizado en condiciones distintas a las normales.
2. Cuando el producto no hubiese sido utilizado según el instructivo.
3. Cuando el producto hubiese sido alterado o reparado por personas no autorizadas por el fabricante, importador o comercializador responsable.

# NAKAZAKI®

## NAKAZAKI modelo BT9105

### MINICOMPONENTE DE AUDIO (CD, MP3, USB) BLUETOOTH

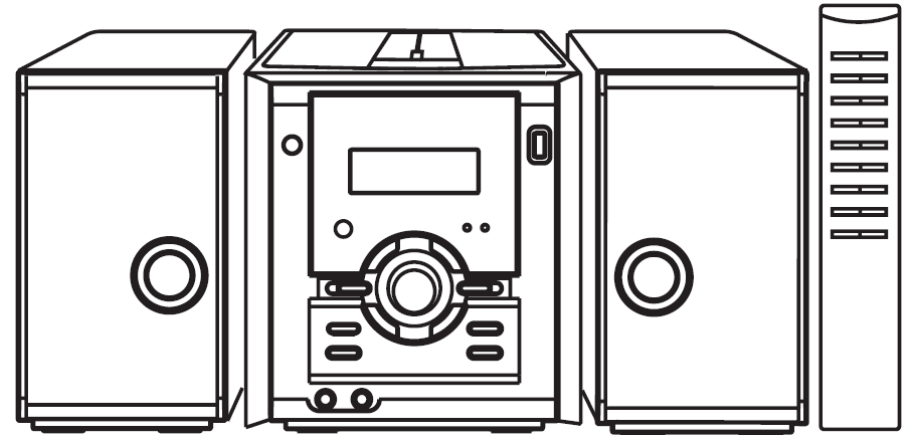

### MANUAL DE INSTRUCCIONES

Antes de usar (o ensamblar) el producto lea cuidadosamente este instructivo

### IMPORTADO POR:

**DISTRIBUIDORA DE ENCENDEDORES, S.A. DE C.V.**  
AV. LIC. JUAN FERNANDEZ ALBARRAN # 61, PARQUE INDUSTRIAL VALLEJO,  
SAN PABLO XALPA, TLALNEPANTLA, ESTADO DE MÉXICO, C.P. 54090  
R.F.C.: DEN 830809 J15 R.N.I.E. 92920-00-8  
TELS.: 5-391-60-32 / 5-391-75-71 FAX. 5-391-60-23  
[www.nakazaki.com.mx](http://www.nakazaki.com.mx)

### ESPECIFICACIONES

TENSIÓN DE ALIMENTACIÓN: 120V~  
FRECUENCIA DE OPERACIÓN: 60 Hz  
CONSUMO DE POTENCIA: 11 W

Consumo de energía por unidad de tiempo en operación del aparato: 0.0106 kWh  
Consumo de energía por unidad de tiempo en espera del aparato (standby): 1.87 Wh

**FAVOR DE LEER EL INSTRUCTIVO DE OPERACIONES Y OBSERVAR CUIDADOSAMENTE LAS INSTRUCCIONES Y ADVERTENCIAS QUE SEÑALA EL MANUAL**

**ARTICULO:** MINICOMPONENTE DE AUDIO (CD, MP3, USB) BLUETOOTH  
**MARCA:** NAKAZAKI **MODELO:** BT9105

**IMPORTADO POR:** DISTRIBUIDORA DE ENCENDADORES, S.A. DE C.V.  
 AV. LIC. JUAN FERNÁNDEZ ALBARRAN # 61  
 PARQUE INDUSTRIAL VALLEJO, SAN PABLO  
 XALPA, TLALNEPANTLA  
 ESTADO DE MÉXICO, C.P. 54090  
 TEL.: 5-391-60-32 / 5-391-75-71 FAX. 5-391-60-23  
 www.nakazaki.com.mx

**R.F.C.:** DEN 830809 J15 R.N.I.E. 92920-00-8

**HECHO EN:** CHINA

**PUERTO DE ENTRADA:** ADUANA INTERIOR DE LA CD. DE MÉXICO

**CONTIENE:** 1 PIEZA

**INCLUYE:** CONTROL REMOTO

**ESPECIFICACIONES:** 120 V~ 60 Hz 11W

**PRECAUCIONES**

Siga cuidadosamente los consejos abajo mencionados para la operación segura y apropiada.

**EN LA COLOCACIÓN**

- No utilizar la unidad en los lugares que son extremadamente calientes, fríos, polvorientos, o húmedos.
- Poner la unidad en una superficie plana y que no este en movimiento.
- No restringirle flujo de aire a la unidad poniéndola en un lugar con flujo de aire escaso, cubriéndola con un paño, o colocándola en una alfombra.

**EN LA SEGURIDAD**

- Al conectar y desconectar el cable de CA, agarrar el enchufe y no solamente el cable. Si jala del cable puede dañarlo y ocasionar un corto.
- Cuando usted no va a utilizar la unidad por un período largo de tiempo, desconecte la unidad de la corriente ALTERNA.

**EN VOLTAJE ELÉCTRICO (CA CORRIENTE ALTERNA)**

- Antes de uso, comprobar que el voltaje clasificado de su unidad empareje su voltaje local. 120V CA

**EN LA CONDENSACIÓN**

- Cuando la unidad es colocada en un cuarto o lugar caliente y húmedo, las gotitas del agua o la condensación se pueden formar dentro del lector de reproductor de disco compacto.
- Cuando hay condensación dentro de la unidad, la misma puede no funcionar normalmente.
- Abra el compartimiento de CD por 1 a 2 horas antes de volver a utilizarla, ventile o caliente el cuarto donde se esta usando.
- Asegúrese una distancia mínima de 5 centímetros alrededor del aparato para la suficiente ventilación.
- Asegurarse de que la ventilación no sea impedida cubriendo las aberturas de la ventilación con los artículos, tales como periódicos, cortinas de los manteles, etc.
- No poner cerca de las fuentes de calor, tales como velas encendidas, estufa, radiadores, calentadores, etc.
- Utilizar el aparato solamente en climas moderados (no en climas tropicales).
- No exponer el aparato a goteo o a salpicaduras.
- No poner los objetos llenos de líquidos, tales como floreros, en el aparato.
- El enchufe se utiliza como dispositivo de desconexión. Debe estar accesible y no debe ser obstruida durante su uso. Para estar completamente desconectado de la red eléctrica el enchufe debe ser desconectado completamente de la conexión eléctrica.

**Si ocurre cualquier problema, desconecte el cable de corriente eléctrica y consulte con personal calificado.**

<p><b>SEGURIDAD DEL LÁSER</b>          La unidad emplea un láser. Sólo una persona de servicio calificada debe quitar la tapa o desarmar para reparar este dispositivo debido a que puede ocasionar una lesión del ojo.  <b>PRECAUCIÓN:</b> LOS AJUSTES, INTERVENCIONES, REPARACIONES CON PIEZAS AJENAS, U OTROS PROCEDIMIENTOS DIFERENTES A LO ESPECIFICADO EN ESTE MANUAL, PUEDE RESULTAR ARRIESGADO.  <b>EXPOSICIÓN A RADIACIÓN</b></p>	 <p><b>PELIGRO</b>          RADIACIÓN INVISIBLE DEL LÁSER CUANDO ABRA E INTERVENGA EL INTERIOR DEL APARATO EVITE EXPOSICIÓN DIRECTA AL RAYO DEL LÁSER</p>
	 <p>El signo de exclamación dentro de un triángulo equilátero alerta de la presencia de importantes instrucciones de funcionamiento y mantenimiento (servicio) en la documentación que acompaña al aparato.</p>
<p>ATENCIÓN: PARA REDUCIR EL RIESGO DE DESCARGA ELÉCTRICA, NO QUITAR LA TAPA FRONTAL O TRASERA EN EL INTERIOR NO HAY PIEZAS QUE PUEDAN SER REPARADAS POR EL USUARIO. EN CASO DE AVERÍA DIRIGIRSE A UN CENTRO DE SERVICIO TÉCNICO CALIFICADO</p>	 <p>La indicación de un rayo dentro de un triángulo equilátero alerta de la presencia de "voltaje peligroso" en el interior del aparato que podría ser de suficiente intensidad como para representar un riesgo de descarga eléctrica para el usuario.</p>

**NO EXPONGA ESTE APARATO A GOTEOS O SALPICADURAS, MANTÉNGALO ALEJADO DE LUGARES HÚMEDOS.**

ESPECIFICACIONES Y CARACTERÍSTICAS SUJETAS A CAMBIO SIN PREVIO AVISO, TENIENDO EN CUENTA QUE LOS CAMBIOS REALIZADOS POR PARTE DE NUESTRO EQUIPO TÉCNICO Y DE PRODUCCIÓN SON PARA MEJORAR LA CALIDAD Y FUNCIONAMIENTO LOS PRODUCTOS, OFRECIÉNDOLES SIEMPRE: CALIDAD, SERVICIO, EXCLUSIVIDAD Y PRESTIGIO.  
 GRACIAS POR COMPRAR **NAKAZAKI®**

**“Para su uso en México, la operación de este equipo está sujeta a las siguientes dos condiciones: (1) es posible que este equipo o dispositivo no cause interferencia perjudicial y (2) este equipo o dispositivo debe aceptar cualquier interferencia, incluyendo la que pueda causar su operación no deseada.”**

## LOCALIZACIÓN DE CONTROLES

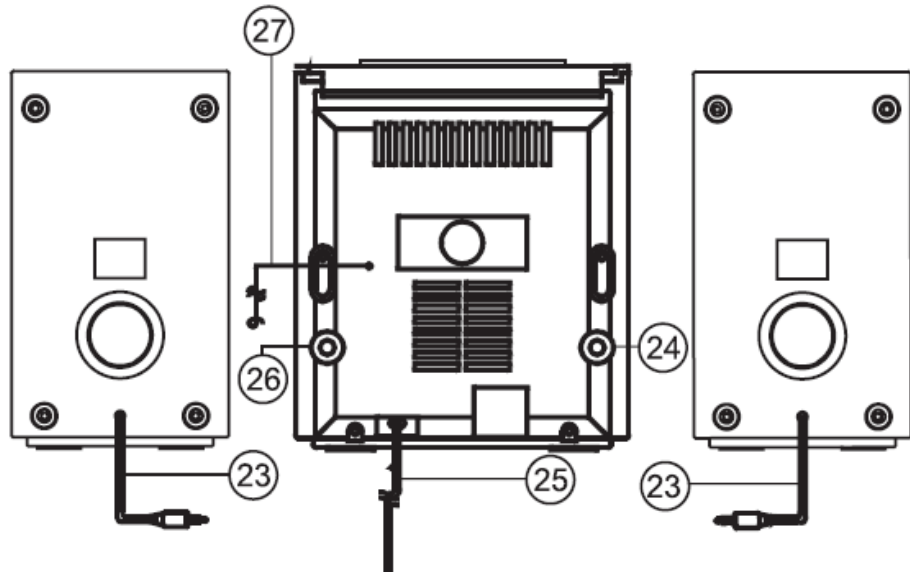
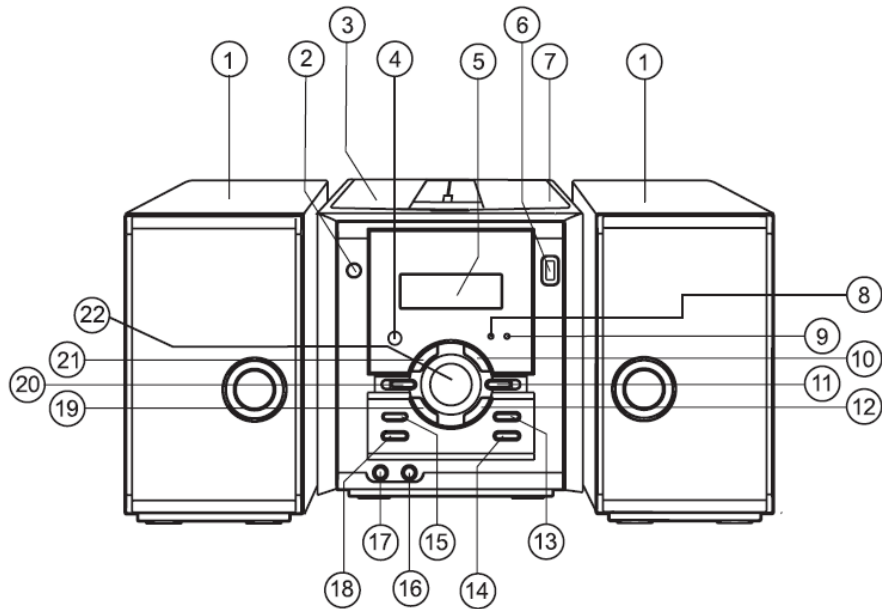

1. BOCINAS
2. BOTÓN DE STAND BY (en espera)
3. PUERTA COMPARTIMIENTO DE DISCO COMPACTO
4. SENSOR REMOTO
5. DISPLAY
6. PUERTO USB
7. BOTÓN PARA ABRIR EL COMPARTIMIENTO DE DISCO COMPACTO
8. INDICADOR BLUETOOTH
9. INDICADOR DE FM
10. BOTÓN ►|| (ENTRAR/ REPRODUCCIÓN/PAUSA)
11. BOTÓN DE VOLUMEN +
12. BOTÓN ►► (F+) (siguiente/estación arriba)
13. BOTÓN "MODE" PARA LA REPRODUCCIÓN
14. BOTÓN DE FOLDER (HACIA ARRIBA)
15. BOTÓN DE PROGRAMA /RELOJ
16. ENTRADA DE AUXILIAR (AUX)
17. ENTRADA DE AUDÍFONOS
18. BOTÓN DE BANDA
19. BOTÓN ◀◀ (B/DN) (estación y salto atrás)
20. BOTÓN VOLUMEN -
21. BOTÓN DETENER (STOP) ■ /LIMPIAR FUNCIÓN
22. CONTROL DE CAMBIO DE ESTACIONES
23. CABLE DE BOCINA
24. ENTRADA PARA CABLE BOCINA IZQUIERDA
25. CABLE DE CORRIENTE CA/CC
26. ENTRADA PARA CABLE DE BOCINA DERECHA
27. CABLE DE ANTENA DE FM



## CONTROL REMOTO

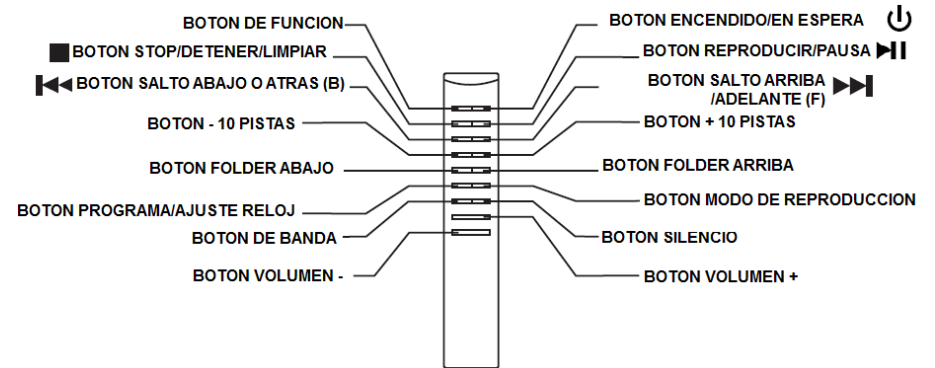

## COLOCACIÓN DE LAS BATERÍAS EN EL CONTROL REMOTO

Quite la cubierta de la batería. Inserte las baterías (2) dos baterías tipo "AAA" (no incluidas) como se describe dentro del control remoto, cuidando de colocarlas con la polaridad correcta. Cierre el compartimento de las baterías.

## ENCENDIDO USANDO ENERGÍA ELÉCTRICA

Antes de usar, verifique que el voltaje de la unidad sea el mismo de su localidad (120V ca)  
Nota importante: cuando detecte una anomalía en las indicaciones del display o en la operación del aparato, desconecte el cable de corriente alterna (CA) espere por 5 segundos, después conecte el cable de corriente a la energía eléctrica.

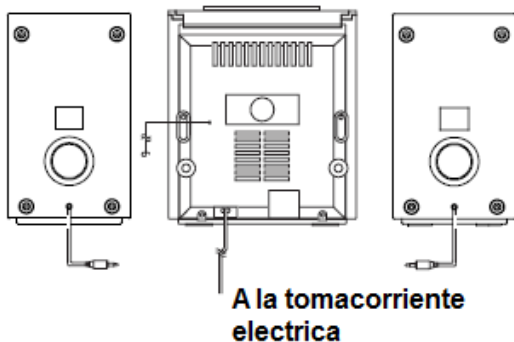

#### AUXILIAR

Una fuente externa de audio puede ser conectada para ser escuchada a través de la bocina de esta unidad (auxiliar) (por ejemplo un reproductor de CD / MP3, etc.)

- 1.- Conecte un extremo del cable (no incluido) a la entrada AUX IN en la unidad.
- 2.- Conecte el otro extremo del cable en la fuente de sonido externa que desea conectar, inserte el cable en la entrada marcada con Audífonos o Line Out.
- 3.- Presione el botón de FUNCIÓN y seleccione AUXILIAR (AUX)

Continúe operando usualmente el CD o MP3 o el aparato que haya conectado. La música seleccionada de la fuente externa se escuchara a través de las bocinas de esta unidad. Si durante aproximadamente 4 horas y media no se ha usado esta función el aparato volverá a su función solo de la unidad.

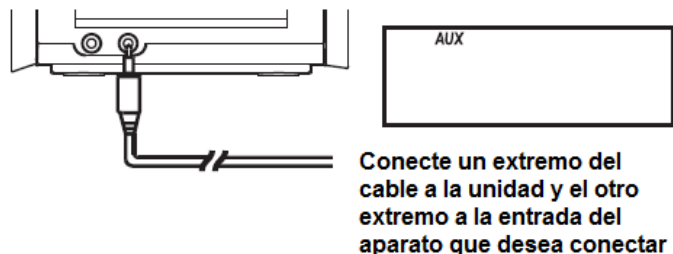

Conecte un extremo del cable a la unidad y el otro extremo a la entrada del aparato que desea conectar

#### CONTROL DE AUDIO

- 1.- La unidad es apagada cuando presiona el botón de espera (Standby)
- 2.- La función es presentada para su selección de forma cíclica:

Función del botón: DETENER ■ / LIMPIAR/

CD → USB → RADIO → BLUETOOTH Presione el botón ►||, el dígito correspondiente a los minutos destellara en el display.

1. Presione los botones ◀◀ o ▶▶ para ajustar los minutos.
2. Presione nuevamente el botón ►|| para confirmar el ajuste.

Nota: Cuando el botón indicador de Espera (Standby) esta encendido, la unidad esta en modo de espera.

ENCENDIDO  
STANDBY



FUNCION: DETENER/LIMPIAR  
(STOP/CLEAR)

#### AJUSTE DEL SONIDO PARA AJUSTAR EL VOLUMEN

Presione el botón de volumen (VOL+) para incrementar el nivel de sonido o presione el botón de VOL- para bajar el nivel.



#### USO DE AUDÍFONOS

Para escuchar la unidad en privado se usan los audífonos (no incluidos) los cuales deben tener una entrada de 3,5 mm y no más de 8 Ω de impedancia. Conéctelos a la entrada de PHONES. Cuando usa los audífonos automáticamente se dejan de escuchar las bocinas de la unidad.

#### FUNCIÓN SILENCIO (MUTE)

El silencio puede ser activado o desactivado presionando el botón MUTE en el control remoto. "MUTE" se mostrara activado cuando esta encendido.

La función de silencio es cancelada cuando

- a) El botón de encendido y apagado es presionado
- b) El volumen es ajustado presionando los botones VOL +/-

MUTE

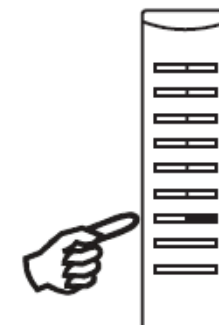

#### AJUSTE DEL RELOJ

Estando en modo STANDBY (espera) el reloj es mostrado en la pantalla

- 1.- Presione el botón de PROGRAMA/RELOJ
- 2.- Presione el botón ►► (F-SKIP-UP) o ◀◀ (B-SKIP/DOWN) para seleccionar el formato de la hora (12 o 24 horas)
- 3.- Presione el botón PROGRAMA/RELOJ, el dígito correspondiente a la hora comenzara a destellar
- 4.- Presione el botón ►► (F-SKIP-UP) o ◀◀ (B-SKIP/DOWN) para ajustar la hora.
- 5.- Presione el botón PROGRAMA/RELOJ, el dígito correspondiente a los minutos comenzaran a destellar.
- 6.- Presione el botón ►► (F-SKIP-UP) o ◀◀ (B-SKIP/DOWN) para ajustar el dígito de los minutos.
- 7.- Presione el botón PROGRAMA/RELOJ nuevamente para que se muestre el tiempo ya configurado correctamente.



Pantalla o Display



Boton: PROGRAMA/RELOJ  
(PROGRAM/CLOCK-ADJ.)

## ESCUCHAR LA RADIO

1.- Encienda la unidad presionando el botón de espera (STANDBY)



2.- Presione el botón STOP ■/CLEAR/FUNCIÓN para seleccionar Radio; la frecuencia se mostrara en el display o pantalla.

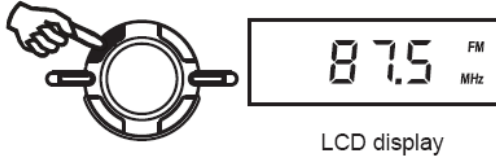

2.- Presione el botón de BAND para seleccionar la frecuencia de banda (FM o AM)

**BAND**

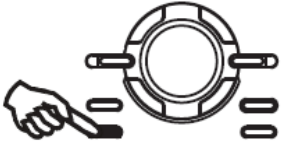

### Antena:

Para la banda FM extienda el cable de la antena y ajuste la dirección hasta percibir una optima recepción.

4.- Para sintonizar la estación deseada de radio utilice el control de cambios (TUNING) y la frecuencia o estación se mostrara en la pantalla

**TUNING**

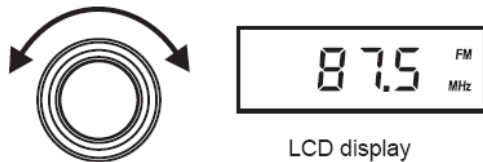

5.- Ajuste el nivel de volumen

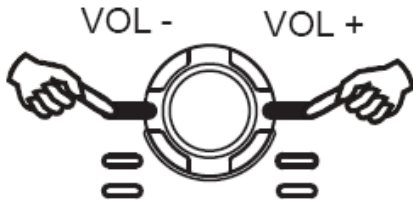

## DESPUÉS DE ESCUCHAR

Apague la unidad presionando el botón de STANDBY

## REPRODUCCIÓN DE DISCO COMPACTO

1. Presione el botón de ENCENDIDO / STANDBY



2. Presione el botón STOP ■/CLEAR/FUNCTION para seleccionar CD (disco compacto)



3. Abra la puerta de compartimento de disco CD presionando el botón OPEN.

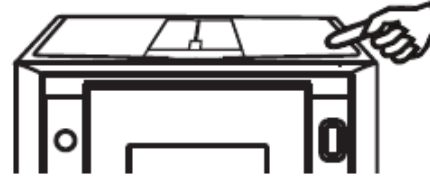

4. Inserte el disco con la etiqueta cara arriba.  
5. Cierre el compartimento del disco compacto.  
Presione el botón REPRODUCIR/PAUSA (PLAY/PAUSE) ▶ II  
El total de pistas se mostrara en el display.

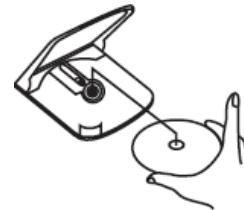

6. Presione el botón REPRODUCIR/PAUSA ▶ II  
La pista numero "01" y el símbolo "CD ▶" se mostrara en el display mientras este sonando un disco formato CD normal.  
Para los discos con formato MP3 se mostrara en la pantalla durante la reproducción el numero de la pista "001", "CD" y el símbolo " ▶ y MP3.  
Para los discos con formato WMA se mostrara en la pantalla durante la reproducción el numero de la pista, "001", "CD" y el símbolo " ▶ y WMA.  
Para el formato USB mostrara en la pantalla el numero de la pista, y los símbolos " ▶ y USB" durante la reproducción.

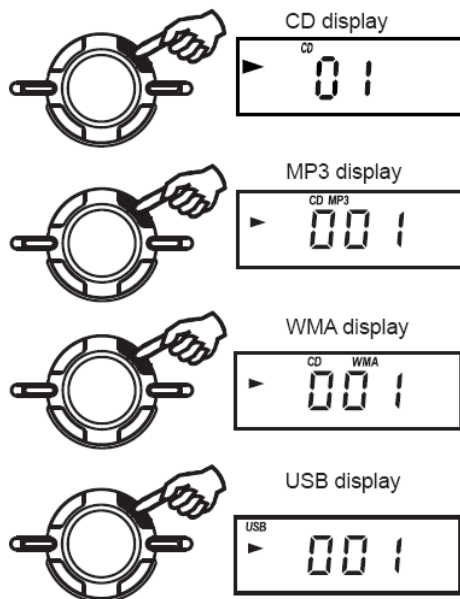

#### PARA PONER PAUSA

Presione el botón REPRODUCIR / PAUSA ▶ II una vez durante la reproducción y el símbolo "▶ II" destellara en la pantalla o display. Presione nuevamente para quitar la pausa y reanudar la reproducción.

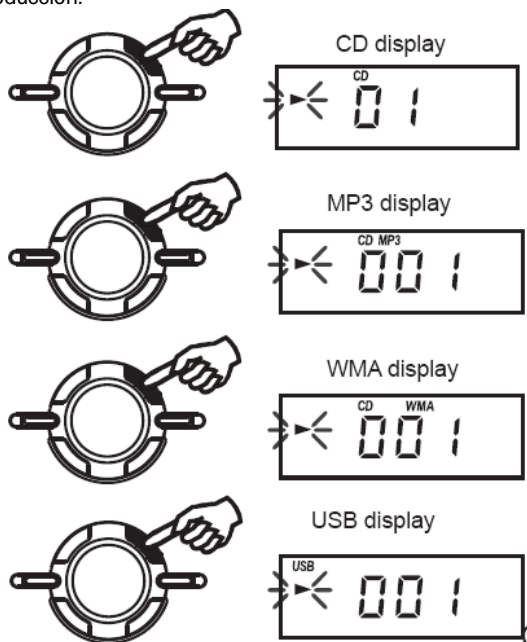

#### PARA DETENER LA REPRODUCCIÓN DEL DISCO

Presione el botón STOP ■/CLEAR/FUNCTION y la pantalla mostrara el total de las pistas del disco.



#### PARA SALTAR PISTAS

- Presione una vez el botón el botón ◀◀ o ▶▶ para saltar o regresar pistas.
- La reproducción del disco comienza en la pista seleccionada.
- Cuando está en reproducción el disco, y es presionado el botón ◀◀ una vez va a regresar a la pista anterior.
- Durante la reproducción del disco, presione el botón ▶▶ una vez para ir a la siguiente pista.

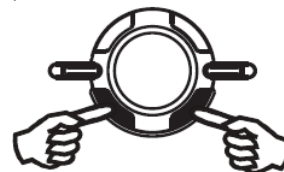

#### PARA BUSCAR UN FRAGMENTO DENTRO DE LA PISTA

- Durante la reproducción del disco, presione y mantenga presionado cualquiera de los botones ◀◀ o ▶▶ para buscar hacia delante o atrás sobre la misma pista, y suelte el botón cuando haya reconocido el fragmento o punto de la pista que desea escuchar. Cuando suelte el botón la reproducción de la pista regresara a escucharse normalmente desde ese punto.

La unidad se apagara automáticamente después de 30 minutos si no se encuentra en operación (estando en modo de stop o con la puerta del compartimento de CD cerrada)

#### REPETIR, REPETIR UN ÁLBUM, Y REPRODUCCIÓN DE PISTAS AL AZAR



## PARA DISCOS CON FORMATO NORMAL (CD)

El modo de secuencia es: REPETIR DESTELLA >> REPETIR >> AL AZAR >> LIMPIAR

Durante la reproducción, se presiona 1 vez y la pantalla muestra:



Durante la reproducción, si se presiona 2 veces, la pantalla muestra:



Cuando se presiona 3 veces la reproducción cambia a "modo de azar" y la pantalla se muestra:



## PARA LOS DISCOS FORMATO MP3 / WMA

El modo de secuencia al presionar el botón es: REPETIR DESTELLARA >> REPETIR FOLDER DESTELLARA >> REPETIR >> REPRODUCCION AL AZAR >> LIMPIAR

Durante la reproducción, se presiona 1 vez y la pantalla muestra:



Durante la reproducción, si se presiona 2 veces, la pantalla muestra:



Presionando el botón 3 veces la pantalla muestra:



Durante el modo de Reproducción al Azar la pantalla muestra:



## Nota sobre los discos compactos re-grabados

- Porque no tienen un formato estandarizado, calidad y perfeccionamiento los discos re-grabados sin las normas establecidas pueden no ser reproducidos con eficacia.
- Las personas que manufacturan los discos re-grabados no se responsabilizan de las circunstancias en que son producidos, las condiciones, software, etc.
- No coloque o adhiera una etiqueta al disco puede ocasionar mal funcionamiento.
- Es recomendable usar solo discos de audio con formato CD-R/RW los cuales son más fáciles de leer.

## FOLDER

- Presione el botón de FOLDER UP para seleccionar el folder o carpeta deseada
- Presione los botones de salto «B-SKIP / DOWN o » F-SKIP / UP para seleccionar la pista.
- Presione el botón de REPRODUCCIÓN / PAUSA para comenzar la reproducción.



## BOTÓN + 10 / - 10

Este botón permite avanzar de 10 en 10 a la vez (+ 10) o retroceder 10 pistas (-10)

## BOTÓN +10

Por ejemplo; si está en la pista 1, y presiona el botón +10, se pasara a la pista 11 (1+10=11). Si presiona el botón +10 repetidamente seguirá avanzando de 10 en 10 a la vez. Por ejemplo, cuando está en la pista 1, y presiona una vez el botón va a la pista 11 (1+10=11) presione nuevamente el botón, ahora estará en la pista 21 (11+10=21). Si hay menos de 10 pistas disponibles el disco regresara a la pista 1.

## BOTÓN -10

Es la misma función que el botón +10, pero este botón retrocede las pistas. Por ejemplo, si estamos en la pista 12 y presiona -10 retrocederá 10 pistas y estará en la pista 2 (12-10=2). Puede presionar repetidamente el botón -10, pero solo ira de 10 en 10 cada vez. Si el disco tiene menos de 10 pistas disponibles el CD volverá a la última pista disponible.

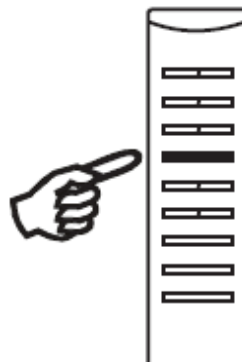

## PROGRAMAR PISTAS

### PROGRAMANDO PISTAS DEL DISCO COMPACTO (CD)

Esta función permite programar pistas de un disco en diverso orden. Hasta 20 pistas se pueden programar.

1. Presione el botón "PROGRAM/CLOCK-ADJ".
2. Presione el botón ◀◀ o ▶▶ para seleccionar la pista que desea programar.
3. Presionado el botón de programa "PROGRAM/CLOCK-ADJ" para memorizar la pista programada.
4. Repita los pasos 2 y 3 para programar las siguientes pistas deseadas.
5. Presione el botón REPRODUCIR/PAUSA para iniciar la reproducción programada. La pantalla muestra "PROGRAM"
6. Presione el botón STOP/CLEAR/FUNCTION para detener las pistas programadas.
7. Presione "PROGRAM/CLOCK-ADJ" y "PLAY/PAUSA" Para reanudar la reproducción programada.
8. Apague la unidad o la función de CD para borrar y limpiar la memoria programada.

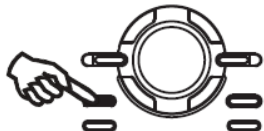

PROGRAM/CLOCK-ADJ.

### PROGRAMANDO PISTAS DEL CD FORMATO MP3/WMA y DISPOSITIVO USB

Esta función permite programar pistas de un disco en diverso orden, o de un álbum o folder. Hasta 20 pistas se pueden programar.

1. Presione el botón "PROGRAM/CLOCK-ADJ".
2. Presione el botón FOLDER DOWN/FOLDER UP para seleccionar el álbum o folder.
3. Presione el botón de salto ◀◀ o ▶▶ para seleccionar las pistas.
4. Presione el botón de programa "PROGRAM/CLOCK-ADJ" nuevamente para memorizar la pista.
5. Repita los pasos 2 hasta el 4 hasta hacer su programación.
6. Presione el botón "PLAY/PAUSE" para iniciar la reproducción programada. La palabra "PROGRAM" se mostrara en la pantalla.
7. Presione el botón "STOP/CLEAR/FUNCTION" para detener el programa.
8. Presione "PROGRAM/CLOCK-ADJ" y "PLAY/PAUSE" para ver los números de pistas programados.
9. Apague la función de CD para limpiar la memoria.

Nota: Programe únicamente cuando el reproductor está en estado de stop.

MP3/WMA/USB display

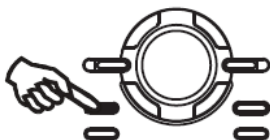

PROGRAM/CLOCK-ADJ.

## FUNCIONAMIENTO DEL DISPOSITIVO USB

1. Conecte el dispositivo USB o reproductor MP3 dentro del puerto conector USB
2. Presione el botón STOP ■/CLEAR/FUNCTION para seleccionar USB
3. Presione el botón de REPRODUCIR/PAUSA para comenzar la reproducción.

Nota: El puerto USB no soporta una conexión con el USB con un cable de extensión, o de la computadora. No está diseñado para tener comunicación a través del USB con la computadora. La fabricación de los discos y reproductores de MP3 y los USB no está relacionada con el funcionamiento del aparato, condiciones, compatibilidad, capacidad, etc. Los diferentes formatos algunos de USB o MP3 pueden tardarse mucho en ser leídos.

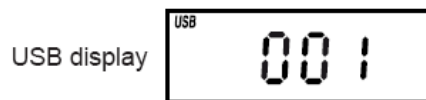

La memoria USB debe estar conectada directamente o con un cable de máximo 50 cm. La unidad se apagará si después de 30 minutos no está realizando ninguna acción (esta en modo de STOP)

## OPERACIÓN DEL BLUETOOTH

- 1.- Presione el botón de encendido (POWER/STANDBY)



- 2.- Presione el botón STOP ■/CLEAR/FUNCTION para seleccionar BLUETOOTH. La palabra "BT" se mostrara en la pantalla



LCD display



- 3.- En su dispositivo con Bluetooth tiene que activar el sistema Bluetooth y seleccionar "buscar dispositivos" para el BL3221. El indicador de Bluetooth destellara cuando se hayan configurado en conexión.

- 4.- Cuando ya está conectado o emparejado el indicador se encenderá.

- 5.- Después de la conexión ya puede comenzar a reproducir la música de su dispositivo Bluetooth a la unidad.





La próxima vez que encienda la unidad, se conectara al último dispositivo con que fue conectado.

La transmisión de la música puede ser interrumpida por obstáculos entre el dispositivo y la unidad, tales como paredes u otros dispositivos cercanos que operan en la misma frecuencia.

La unidad se apagará automáticamente si después de 4-5 minutos no está en operación.

## MANTENIMIENTO

### LIMPIANDO LOS DISCOS COMPACTOS

Si los discos se escuchan con saltos, cortes o no se escuchan, el disco necesita una limpieza. Antes de tocar, con un paño suave y seco tome el disco, y para limpiarlo desde el centro hacia fuera suavemente. Después de escuchar un disco guárdelo en su caja.



### LIMPIANDO ELLENTE DEL CD

Si el lente del reproductor de disco compacto tiene polvo, límpielo con un cepillo suave o brocha. Páselo varias veces por el lente para remover el polvo. Las huellas digitales en el lente del reproductor se pueden limpiar con un cotonete humedecido con alcohol.

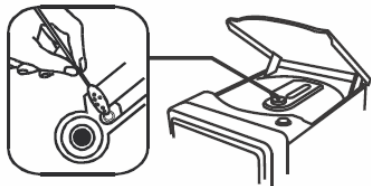

### LIMPIEZA DE LA UNIDAD

No utilice líquidos o solventes para limpiar la unidad, pueden dañar el acabado del mismo. Limpie solamente con un paño suave.

### NOTA IMPORTANTE

Si observa algún mal funcionamiento en el aparato, o algún problema, desconecte la unidad de la corriente eléctrica y/o retire las baterías. Espere 5 segundos y nuevamente conecte o coloque las baterías.

### PRECAUCIÓN

Si abre el compartimiento del CD antes de que termine la reproducción se escuchará un ruido. Este se soluciona cerrando el compartimiento.

## ESPECIFICACIONES

### SECCIÓN DEL REPRODUCTOR DE DISCO COMPACTO

Canales	2 canales
Cociente S/N	60 dB
Wow y Flutter:	imperceptible
Frecuencia de muestreo	44,1 kHz 8x
Cuantización	1 bit D/A converter
Pick Up fuente de luz	semi-conductor láser
Pick Up longitud de onda	790nm

### SECCIÓN BLUETOOTH

Bluetooth estandar	Bluetooth Estándar Versión 2.1 + EDR
Rango:	10 m

### SECCIÓN DE LA RADIO

Rango de estaciones	FM 88 – 108 MHz AM 530 - 1710 kHz
Antenas	AM antena férrea FM cable de antena

### GENERAL

Poder de salida:	1,W + 1,W (RMS)
Consumo	11 W
Bocina	3 ½" 8 Ohm
Especificaciones	ca 120 V~ 60Hz
Dimensiones:	
Unidad central	143 x 227x 179 mm
Bocinas:	101 x 193 x 174mm
Peso	2,6 k

Control Remoto 3 V cc (2 x 1.5 V cc baterías tipo "AAA" (no incluidas)

Las especificaciones pueden cambiar sin previo aviso

Donde colocar el aparato:

Algunos muebles actualmente están recubiertos con diversas lacas o capas sintéticas. Existe la posibilidad de que alguna de ellas reaccione y ocasione que las gomas del aparato se peguen u ocasionen decoloraciones, si sabe que esto pudiera ocurrir coloque su aparato en otro lugar.

### GRACIAS POR COMPRAR NAKAZAKI

### NO EXPONGA ESTE APARATO A GOTEOS O SALPICADURAS, MANTÉNGALO ALEJADO DE LUGARES HÚMEDOS.

ESPECIFICACIONES Y CARACTERÍSTICAS SUJETAS A CAMBIO SIN PREVIO AVISO, TENIENDO EN CUENTA QUE LOS CAMBIOS REALIZADOS POR PARTE DE NUESTRO EQUIPO TÉCNICO Y DE PRODUCCIÓN SON PARA MEJORAR LA CALIDAD Y FUNCIONAMIENTO LOS PRODUCTOS, OFRECIÉNDOLES SIEMPRE: CALIDAD, SERVICIO, EXCLUSIVIDAD Y PRESTIGIO.

GRACIAS POR COMPRAR **NAKAZAKI®**