

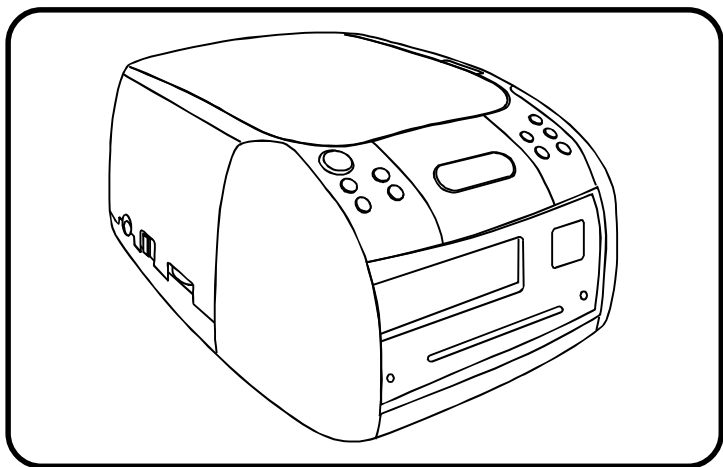

**RADIO RELOJ DIGITAL CON REPRODUCTOR
DE COMPACT DISC**

CR-2600CD



PRECAUCIÓN



PRECAUCIÓN

Para reducir el riesgo de una descarga eléctrica, no debe quitarse la tapa. Todo trabajo de reparación debe ser efectuado por personal calificado.



Este símbolo indica que dentro del aparato existe un voltaje peligroso que supone un riesgo de descarga eléctrica.



Este símbolo indica que existen instrucciones importantes de uso y mantenimiento en la documentación que acompaña al aparato.

ADVERTENCIA

Para evitar incendios o descargas eléctricas, no debe exponerse este aparato a la lluvia o la humedad.



PRECAUCIÓN

Evitar la exposición directa a los rayos láser cuando se abre la bandeja del CD y el dispositivo de seguridad falla.

ATENCIÓN

Siga todas las advertencias en el manual y cumpla con las instrucciones de funcionamiento y utilización para evitar de exponerse a unas radiaciones peligrosas.

ADVERTENCIA

Aun cuando el interruptor de alimentación está apagado (POWER STANDBY), una corriente de pequeñas proporciones circula hacia el aparato si se lo deja enchufado en un tomacorriente de la red. Para interrumpir completamente la circulación de corriente hacia el aparato, desenchufe el cable de alimentación de la red.

- Compruebe que deja una distancia mínima de unos 5 cm alrededor del aparato para asegurar la suficiente ventilación del mismo.
- Compruebe que no haya elementos que impidan la ventilación al cubrir los orificios, como periódicos, manteles, cortinas, etc.
- No coloque nada con llamas, como velas encendidas, encima del aparato.
- Preste atención a las normas medioambientales vigentes en cuanto a la disposición de pilas usadas.
- Utilice el aparato sólo con temperaturas moderadas (no en climas tropicales)
- No exponga el aparato a goteras ni salpicaduras.
- No coloque objetos que contengan líquidos, como jarrones, encima del aparato.

**AVISO: no toque nunca la lente.
NO QUEME LAS PILAS!**

IMPORTANTE

En caso de daño del cable de alimentación o del enchufe, no use el equipo ni intente repararlo. Recorra a personal calificado.

En caso de malfuncionamiento debido a descarga electrostática, se tendrá que reiniciar el aparato mediante la desconexión del mismo de la toma de corriente.

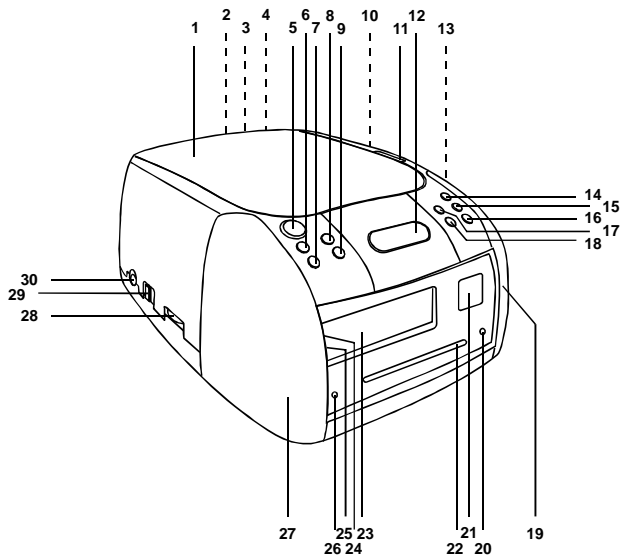

- | | |
|---|---|
| 1. Puerta de CD | 16. Hacia atrás (Back) |
| 2. Cable eléctrico | 17. Botón de programación |
| 3. Compartimiento de la pila de sostén | 18. El próximo (Next) |
| 4. Antena tipo cable | 19. Altoparlante |
| 5. Botón de quitar la alarma (OFF) | 20. Indicación LED de programación |
| 6. Reglar las horas | 21. Panel de CD |
| 7. Botón de la hora actual | 22. Escala de Dial |
| 8. Reglar los minutos | 23. Panel LED de alarma del minuterero |
| 9. Boton de adormecerse. Interrumpe la radio luego de un número de minutos (hasta 59) | 24. Indicador (optativo) de la tarde (PM) |
| 10. Conmutador de función (CD / FM) | 25. Indicador de puesta en alarma (AL) |
| 11. Botón para abrir | 26. Indicador de FM Estéreo |
| 12. Botón para despertarse lentamente (luego de alrededor 9 minutos vuelve a sonar) | 27. Altoparlante |
| 13. Control de sintonía radial | 28. Control de volumen |
| 14. Escuchar (Play) / pausa | 29. Marcha / OFF / AUTO / ZUMBIDO |
| 15. Parar (Stop) | 30. Enchufe de auricular |

ALIMENTACIÓN

CUIDADO

PARA EVITAR UNA DESCARGA ELÉCTRICA, INTRODUZCA LA FICHA ENTERAMENTE.

OPERACIÓN CON ALIMENTACION AC

1. Por favor, revise cuidadosamente que el voltaje indicado en su aparato corresponda con el Voltaje de su área local.
2. Inserte el cordón de alimentación AC en la toma de AC.

ENCENDER Y APAGAR EL APARATO

MUEVA EL CONMUTADOR EN POSICIÓN « ON » PARA ENCENDER Y «OFF » PARA APAGARLO.

ANTENA

PARA RECEPCIÓN EN FM EXTIENDA LA ANTENA TIPO CABLE Y ORIENTELA HASTA QUE OBTENGA LA MEJOR RECEPCIÓN POSIBLE.

PARA EMISORAS EN AM CON SEÑAL INSUFICIENTE, DEBE MOVER TODO EL APARATO, YA QUE LA ANTENA PARA AM SE ENCUENTRA AL INTERIOR.

NO CONECTE EL CABLE A NINGUNA ANTENA EXTERIOR.

PREPARACIÓN

CONECTE EL CABLE ELÉCTRICO. EL PANEL HORARIO AHORA CENTELLEA. ESTO ES NORMAL Y LE INDICA QUE DEBE REGLAR LA HORA JUSTA. EL PANEL CENTELLEA IGUALMENTE LUEGO DE UN CORTE ELÉCTRICO, CUANDO LA PILA DE SOSTÉN ESTÁ VACÍA.

UTILIZACIÓN CON PILA DE SOSTÉN

PILA DE SOSTÉN

PARA MANTENER LA INDICACIÓN HORARIA Y DE ALARMA AÚN LUEGO DE UNA INTERRUPCIÓN ELÉCTRICA, PUEDE COLOCAR UNA PILA DE 9 V QUE DEBERÁ PROCURARSE, YA QUE NO VIENE INCLUIDA. EL PANEL NO INDICARÁ NADA PERO LA HORA ACTUAL Y LA DE ALARMA QUEDARÁN MEMORIZADAS Y REAPARECERÁN LUEGO DEL RESTABLECIMIENTO DEL SUMINISTRO DE ELECTRICIDAD. (ES POSIBLE QUE LUEGO DEL CORTE DE ELECTRICIDAD DEBA AJUSTAR LOS MINUTOS).

INTRODUCIR LA PILA

1. ABRA EL COMPARTIMIENTO SITUADO EN LA PARTE INFERIOR.
2. CONECTE UNA PILA DE 9 V, DE PREFERENCIA DE TIPO ALCALINO, AL BROCHE DE CONEXIÓN.
3. INTRODUZCA LA PILA Y CIERRE EL COMPARTIMIENTO.

PARA UN RESULTADO ÓPTIMO, REEMPLACE LA PILA CADA 6 MESES

ESCUCHAR SIN MOLESTAR

CONECTE UN CASCO DE ESCUCHA CON FICHA DE 3,5 MM EN LA TOMA CORRESPONDIENTE. ESO DESCONECTA LOS ALTOPARLANTES.

LA RADIO

FUNCIONAMIENTO DE LA RADIO

1. PONGA EL APARATO EN MARCHA («ON») PARA QUE LA RADIO FUNCIONE Y EN POSICIÓN «OFF» PARA APAGARLA.
2. ELIJA LA BANDA DE RADIO DESEADA CON EL BOTÓN DE FUNCIÓN.
3. SINTONICE LA EMISORA RADIAL QUE DESEE.
4. AJUSTE EL VOLUMEN A SU GUSTO.

EL RELOJ CON MINUTERO

INTRODUCIR LA HORA ACTUAL

1. MUEVA EL BOTÓN DE PUESTA EN MARCHA A LA POSICIÓN «OFF»
2. APRIETE SIMULTANEAMENTE LOS BOTONES DE REGLAR EL HORARIO («TIME») Y DE LAS HORAS Y LIBÉRELOS CUANDO VE LA HORA JUSTA.
3. REPÍTALO CON LOS BOTONES DE REGLAR EL HORARIO Y DE LOS MINUTOS Y LIBÉRELOS CUANDO LA INDICACIÓN DE MINUTOS ES JUSTA.

INTRODUCIR LA HORA DE DESPERTARSE

1. APRIETE Y RETENGA APRETADO EL BOTÓN DE LA ALARMA
2. CON LOS BOTONES DE HORAS Y DE MINUTOS REGLE LA HORA DESEADA
3. LIBERE EL BOTÓN DE ALARMA. EL PANEL INDICARÁ LA HORA ACTUAL.

DESPERTARSE CON MÚSICA :

MUEVA EL BOTÓN DE PUESTA EN MARCHA A LA POSICIÓN «AUTO » Y REGLE EL VOLUMEN SONORO DESEADO PARA DESPERTARSE.

ELIJA CON EL BOTÓN DE FUNCIÓN CD O FM.

- EN POSICIÓN DE RADIO LA EMISORA RADIAL ELEGIDA SE ESCUCHARA
- EN POSICIÓN CD, ESCUCHARÁ AL DESPERTARSE EL CD INTRODUCIDO.

DESPERTARSE CON ALARMA :

PARA DESPERTARSE CON EL SONIDO DE LA ALARMA, DÉJELA EN LA POSICIÓN DE ZUMBIDO («BUZZER»).

DESPERTARSE LENTAMENTE CON REPETICIÓN DE ALARMA

EN EL MOMENTO EN QUE ESCUCHA EL SONIDO DE LA ALARMA, APRIETE EL BOTÓN «SNOOZE» Y LA ALARMA SE REPETIRÁ LUEGO DE 9 MINUTOS. PUEDE REPETIR ESTO HASTA UN MÁXIMO DE UNA HORA.

ANULAR LA ALARMA (CD/RADIO/ZUMBIDO). MUEVA EL BOTÓN DE PUESTA EN MARCHA A LA POSICIÓN «OFF» O APRIETE EL BOTÓN DE ALARMA.

ADORMECERSE CON MÚSICA

SI DESEA QUE LA MÚSICA LO ACOMPAÑE HASTA EL SUEÑO, PUEDE DEJAR EL CD O LA RADIO EN FUNCIONAMIENTO DURANTE UN NÚMERO DETERMINADO DE MINUTOS (HASTA 59) Y SE APAGARÁ POR SI MISMA.

1. PONGA EL BOTÓN DE FUNCIÓN EN POSICIÓN «OFF», «AUTO» O «BUZZER» (ZUMBIDO). APRIETE Y RETENGA APRETADO EL BOTÓN «SLEEP» Y EL DE LOS MINUTOS HASTA QUE EL TIEMPO QUE DESEA APAREZCA.
2. LUEGO QUE EL TIEMPO SELECCIONADO PASE, EL CD O LA RADIO SE APAGARÁN AUTOMÁTICAMENTE.
3. SI ENTRETANTO DESEA TERMINAR LA ESCUCHA, TOQUE EL BOTÓN «SNOOZE».

1. Mueva el botón a la posición CD

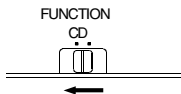

2. Abra el compartimiento aprietando el botón de apertura de la puertilla.



3. Introduzca un CD con el lado de la etiqueta hacia arriba.
4. Cierre el compartimento de CD. El CD va a girar y el panel va a indicar un símbolo „ ■ “

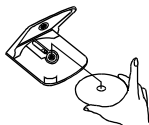

5. Apriete el botón «Play/Pause». Verá la indicación de la pista «1»

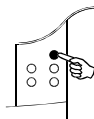

INTERRUMPIR LA ESCUCHA

Apriete el botón «Play/Pause» ►|| y el número de la pista centelleará.

Apretándolo nuevamente reanudará la escucha.

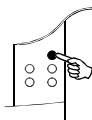

TERMINAR LA ESCUCHA

Apriete el botón STOP y verá en el panel el número total de pistas del CD.

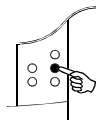

PARA RETORNAR AL COMIENZO DE UNA PISTA

- Apriete uno de los 2 botones de salto ◀◀▶▶ según la dirección deseada.
- La escucha se reanuda desde la pista elegida.
- Si aprieta una vez ◀◀ durante la escucha, comienza la pista anterior.
- Apretando una vez ▶▶ durante la escucha, escuchará la pista siguiente.

BUSCAR UN PASAJE DETERMINADO EN UNA PISTA

- Mantenga los botones ◀◀ o ▶▶ apretados durante la escucha y libérelos a penas reconoce el pasaje deseado. La escucha normal del CD sera reanudada desde ahí.

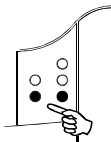

ESCUCHA PROGRAMADA

Esto le permite escuchar las pistas de un CD en el orden deseado. Puede programar hasta un máximo de 20 pistas.

1. Apriete el botón «PROGRAM»
2. Apriete los botones «NEXT/FF» y «BACK/FB» para elegir la pista deseada
3. Apriete nuevamente «PROGRAM» para memorizar la pista.
4. Repita los pasos 2 y 3 hasta haber programado todas las pistas deseadas.
5. Apriete «PLAY/PAUSE» para comenzar la escucha. Verá cintillear «PROGRAM».
6. Apriete «STOP» para interrumpir la escucha programada.
7. Apriete «PROGRAM» y «PLAY/PAUSE» para reanudar la escucha del programa.
8. Abra la puertilla del compartimiento CD o apague el lector CD para cancelar el programa.

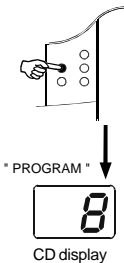

IMPORTANTE: la programación solo se puede efectuar cuando el lector CD está parado (en modo «STOP»).

CUIDADO DEL APARATO

LIMPIAR EL CD

SI EL LECTOR CD SALTA O NO ACEPTA UN CD, PUEDE SER QUE ESTE NECESITE UNA LIMPIEZA. ANTES DE ESCUCHARLO LÍMPIELO DEL CENTRO AL BORDE EN FORMA RADIAL CON UN PAÑO DE LIMPIEZA. LUEGO DE TERMINAR DE ESCUCHAR UN CD, HABITÚESE A GUARDARLO EN SU ESTUCHE.



LIMPIAR LA LENTILLA DE CD

PUEDA LIMPIAR EL POLVO DE LA LENTILLA CON UN PINCEL A FUELLA. SOPLE VARIAS VECES Y REMUEVA EL POLVO RESTANTE CON EL PINCEL. IMPRESIONES DIGITALES PUEDE ELIMINARLAS CON UN PALILLO DE ALGODÓN HUMEDECIDO EN ALCOHOL.

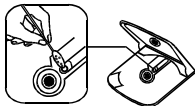

LIMPIAR EL EXTERIOR

NO UTILICE PRODUCTOS QUÍMICOS CON DISOLVENTES. FROTE EL EXTERIOR DEL APARATO CON UN PAÑO SUAVE.

ATENCIÓN

SI LA PUERTA DEL CD SE ABRE MIENTRAS EL APARATO LEE UN CD, UN RUIDO DESAGRADABLE SE ESCUCHARÁ. CIERRE SIMPLEMENTE EL COMPARTIMIENTO.

CUIDADO DEL APARATO

ANTES DE LIPIARLO, DESCONECTE EL APARATO. ELIMINE MANCHAS CON UN PAÑO SUAVE HUMEDECIDO EN JABÓN LÍQUIDO SIN AGENTES AGRESIVOS. EVITE LA BENZINA, LOS DILUYENTES Y TODO PRODUCTO QUÍMICO SIMILAR.

INDICACIONES SOBRE LA PILA DE SOSTÉN

- NOTE QUE ESTE APARATO NO ESTA CONSTRUÍDO PARA FUNCIONAR ÚNICAMENTE CON PILAS. LA PILA SIRVE ÚNICAMENTE A RETENER INFORMACIONES EN CASO DE UN CORTE DE ELECTRICIDAD.
- UNA PILA EN BUEN ESTADO PRESERVARÁ LAS FUNCIONES DEL RELOJ MINUTERO EN UN TAL CASO, PERO UNA PILA SIN BASTANTE ENERGÍA CAUSARÁ QUE EL RELOJ FUNCIONE EN FORMA IRREGULAR.

Sección de CD

Canales:	2 canales
Relación Señal/Ruido:	55 dB
Fluctuación y tremolación:	indetectables
Frecuencia de muestreo:	44.1 kHz 8 x over sampling
Cuantización:	convertidor digital-analógico de 1 bit
Fuente de luz del lector:	Lasér semiconductor
Longitud de onda del lector:	790nm

Sección Radio

Gama de frecuencias:	FM 87.5 - 108 MHz
Antenas:	Cable de antena FM

General

Salida de corriente:	1.1W + 1.1W (RMS)
Consumo:	12W
Altavoz:	3" 8 OHM
Impedancia:	PHONES 32 OHM
Suministro de energía:	AC 230V ~ 50Hz (INDICADA EN LA PARTE POSTERIOR DE LA UNIDAD) DC 9V (1 x 006P)
Dimensiones:	183(Al) x 220(Pr) x 107(An)mm
Peso	1.4 KGS

Las especificaciones están sujetos a cambios sin previo aviso.

Dónde colocar el objeto:

Los muebles actuales están revestidos de una amplia variedad de lacados y coberturas sintéticas que se tratan con una extensa variedad de productos de limpieza. Por lo tanto, no puede descartarse por completo la posibilidad de que algunas de dichas sustancias contengan componentes que reaccionen de forma adversa con los soportes de goma del artículo y los reblandezcan. Los soportes de goma del aparato pueden decolorar las superficies de los muebles. Si fuese necesario, coloque el dispositivo sobre una superficie no deslizante.



Si en el futuro necesita deshacerse de este producto, tenga en cuenta lo siguiente: no debe deshacerse de los residuos de productos eléctricos como si fueran residuos domésticos. Por favor, recicle en los sitios en los que esto sea posible. Acuda a las autoridades locales o al vendedor en busca de asesoramiento sobre reciclaje. (Directiva sobre residuos eléctricos y equipos electrónicos).