



STAYER

ES Manual de instrucciones

IT Istruzioni d'uso

GB Operating instructions

DE Bedienungsanleitung

FR Instructions d'emploi

P Manual de instruções

TR Kullanma Kilavuzu

GR Ο μ

BHL112K

PBL120K

PBL122K

PBL141K

PBL1420K

PBL142K

PBL181PK

PBL1820PK

PBL182PK

PBL184PK

PBL202BL

PBL204BL

PBL214K













PBL218PK















STAYER

Area Empresarial Andalucía - Sector I
Calle Sierra de Cazorla nº7
C.P: 28320 Pinto (Madrid) SPAIN
Email: info@grupostayer.com

www.grupostayer.com

| | | BHL112K | PBL120K | PBL122K | PBL141K | PBL 142K | PBL 1420 K |
|---|-------------------------|--------------|---------------|--------------|--------------|--------------|--------------|
|  | | Li-Ion | 2 x Li-Ion | 2 x Li-Ion | 2 x Li-Ion | 2 x Li-Ion | 2 x Li-Ion |
|  | Vdc | 12 | 12 | 12 | 14.4 | 14.4 | 14.4 |
|  | Ah | 1.3 | 1.5 | 2.0 | 1.5 | 2.6 | 2.0 |
|  | min | 30 | 45 | 45 | 60 | 60 | 60 |
|  | n_0 min ⁻¹ | 0-350/0-1300 | 0-350/ 0-1300 | 0-350/0-1300 | 0-340/0-1300 | 0-340/0-1300 | 0-340/0-1300 |
|  | Nm | 8-20 | 8-22 | 8-22 | 10-35 | 10-35 | 10-35 |
|  | min ⁻¹ | - | - | - | - | - | - |
|  | \varnothing_{max} mm | 20 | 20 | 20 | 25 | 30 | 30 |
|  | \varnothing_{max} mm | 9 | 10 | 10 | 10 | 13 | 13 |
|  | \varnothing_{max} mm | 9 | - | - | 10 | 10 | 8 |
|  | kg | 1 | 0.9 | 0.9 | 1.6 | 1.8 | 1.8 |
|  | L_{pA} dB(A) | 69 | 69 | 69 | 70 | 70 | 70 |
| | L_{WA} dB(A) | 80 | 78 | 78 | 77 | 77 | 77 |
|  | m/s ² | < 2,32 | < 2,5 | < 2,5 | < 2,5 | < 2,5 | < 2,5 |

| | | PBL181PK | PBL1820PK | PBL182PK | PBL184PK | PBL202BL | PBL204BL | PBL214K | PBL218PK |
|---|-------------------------|----------------|----------------|----------------|----------------|--------------|--------------|--------------|--------------|
|  | | 2 x Li-Ion | 2 x Li-Ion | 2 x Li-Ion | 2 x Li-Ion | 2 x Li-Ion | 2 x Li-Ion | 2 x Li-Ion | 2 x Li-Ion |
|  | Vdc | 18 | 18 | 18 | 18 | 18 | 18 | 14.4 | 18 |
|  | Ah | 1.5 | 2.0 | 2.6 | 4.0 | 2.0 | 4.0 | 1.5 | 1.5 |
|  | min | 60 | 75 | 60 | 75 | 35 | 65 | 60 | 60 |
|  | n_0 min ⁻¹ | 0-350/0-1300 | 0-350/0-1300 | 0-350/0-1300 | 0-350/0-1300 | 0-560/0-1900 | 0-560/0-1900 | 0-350/0-1200 | 0-350/0-1200 |
|  | Nm | 11-40 | 11-40 | 11- 40 | 11-40 | 45 | 45 | 35 | 35 |
|  | min ⁻¹ | 0-4500/0-16000 | 0-4500/0-16000 | 0-4500/0-16000 | 0-4500/0-16000 | - | - | - | 0-19200 |
|  | \varnothing_{max} mm | 22 | 22 | 22 | 22 | 38 | 38 | 25 | 25 |
|  | \varnothing_{max} mm | 6 | 6 | 6 | 6 | 13 | 13 | 13 | 13 |
|  | \varnothing_{max} mm | 10 | 10 | 10 | 10 | - | - | - | - |
|  | kg | 1.6 | 2.1 | 1.9 | 2.1 | 1.54 | 1.75 | 1.6 | 1.6 |
|  | L_{pA} dB(A) | 73 | 73 | 73 | 72 | 67.2 | 67.2 | 70 | 70 |
| | L_{WA} dB(A) | 81 | 81 | 81 | 80 | 78.2 | 78.2 | 77 | 77 |
|  | m/s ² | < 2,5 | < 2,5 | < 2,5 | < 2,5 | < 2,5 | < 2,5 | < 2,5 | < 2,5 |

EN60745, K = 3dB (L_{pA} , L_{WA}) K = 1,5 m/s² (a_h)

PBL181PK - PBL 1820 PK- PBL182PK

PBL184PK - PBL141K - PBL1420K - PBL142K



PBL120K - PBL122K - BHL112K



PBL202BL / PBL204BL

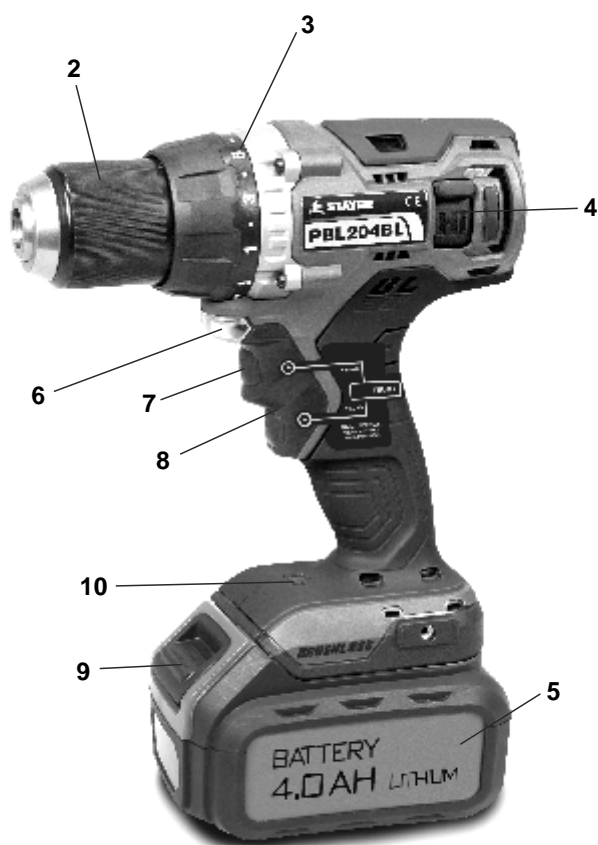
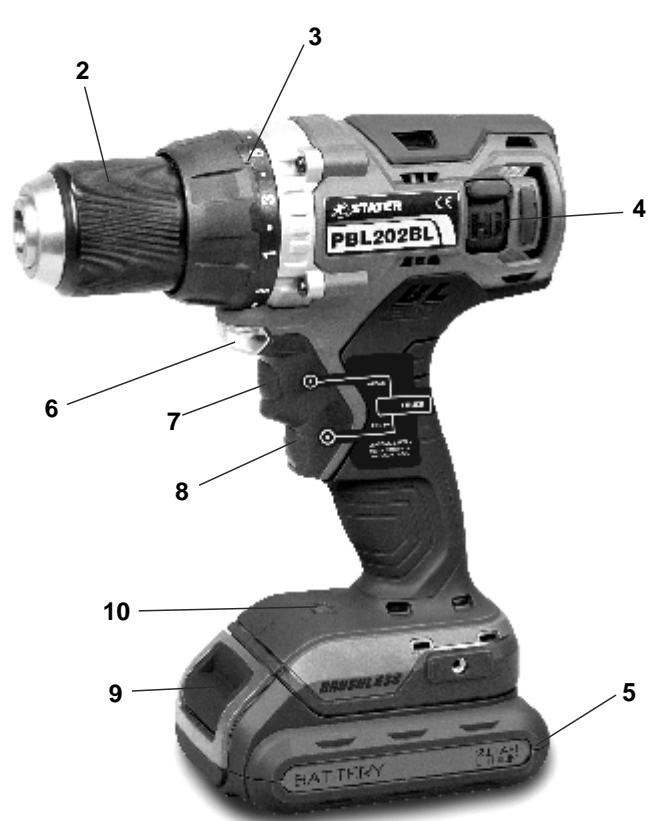

FIG.A

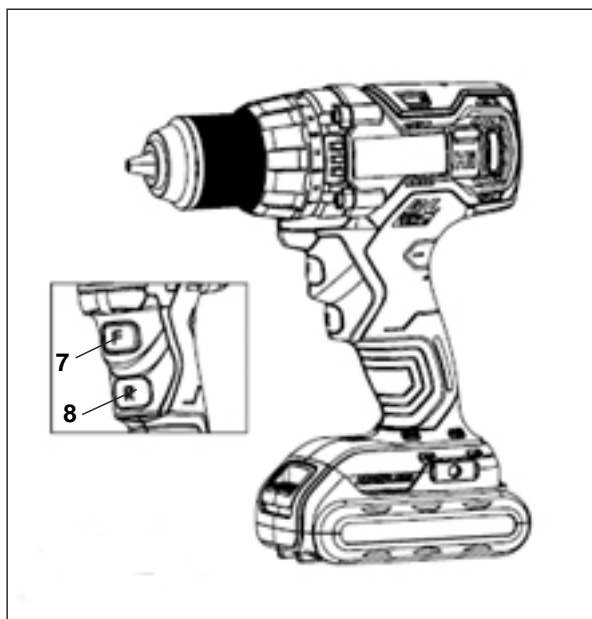
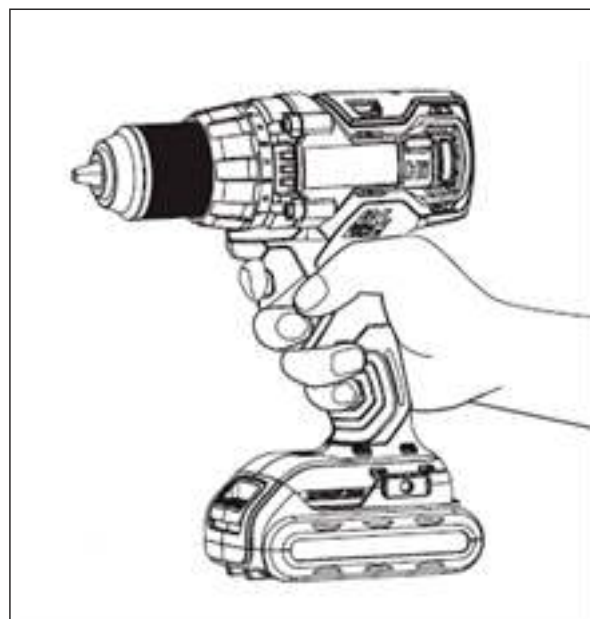
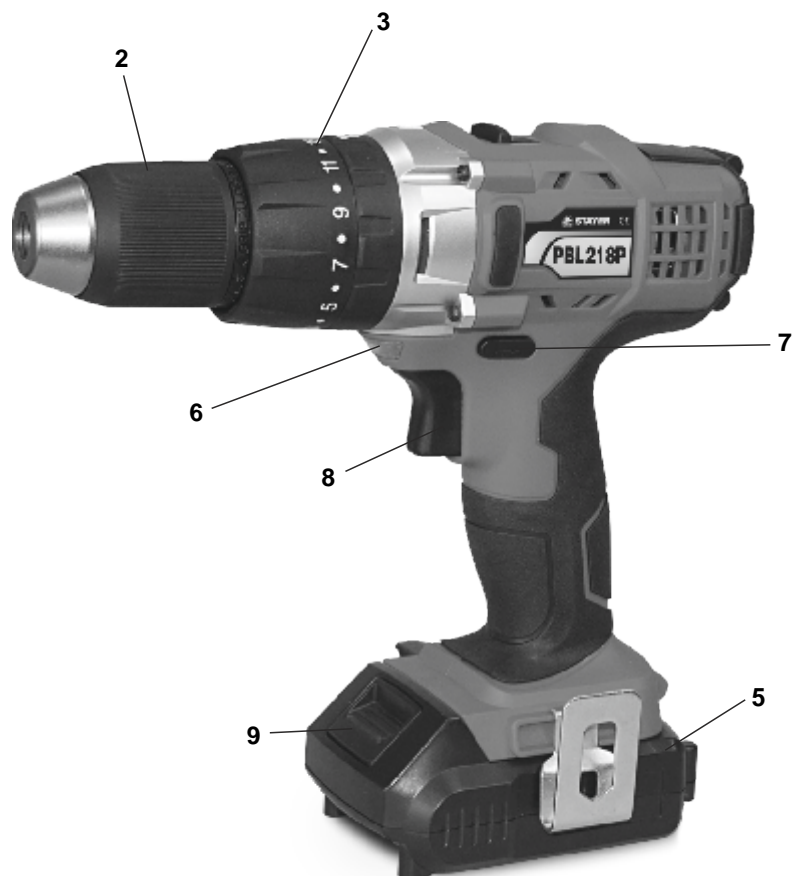
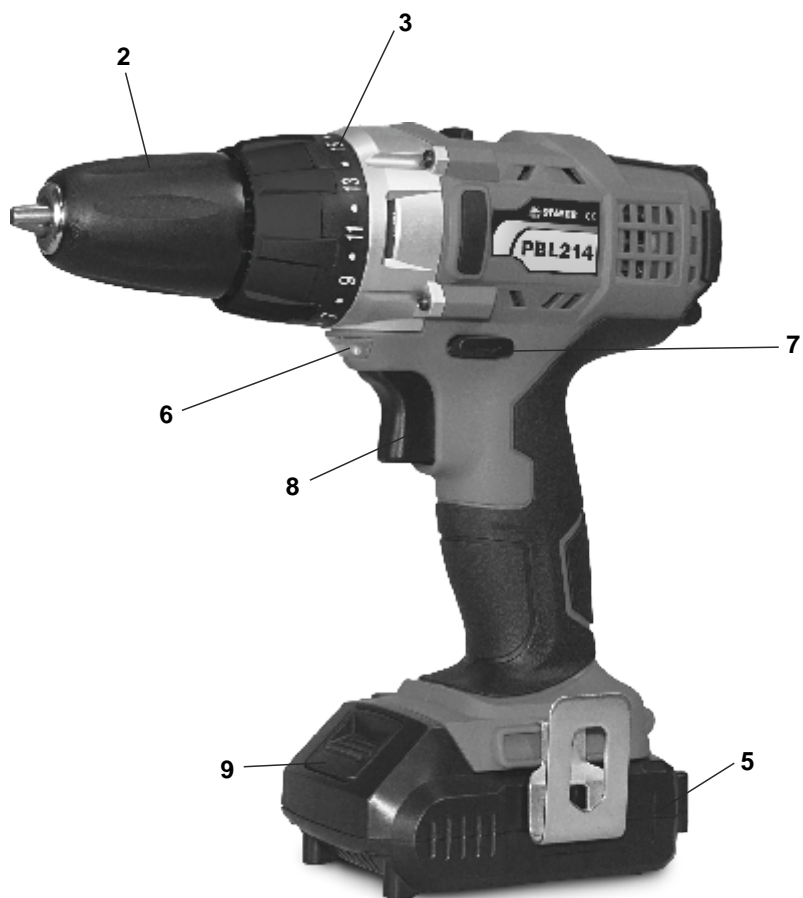

FIG.B



PBL214K / PBL218PK



ANEXO INSTRUCCIONES - INSTRUCTIONS ANEX CARGADOR / BATERÍA - BATTERY CHARGER / BATTERY

**PBL141K / PBL1420K
/ PBL181PK / PBL 1820PK**

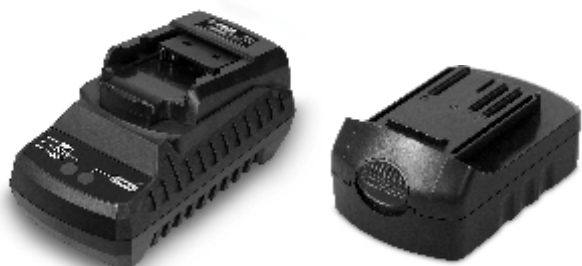

(a)

(b)

**PBL142K / PBL182PK /
PBL184PK**



(a)

(b)

PBL202BL / PBL204BL



(a)

(b)

PBL214K / PBL218PK



(a)

(b)

PBL120K / PBL122K



(a)



(b)

BHL112K



(a)



(b)

Dotación de Carga: / Battery set:
a) Cargador de batería / Battery charger
b) Batería de litio/ Lithium battery

INSTRUCCIONES DE CARGA PARA: LOADING INSTRUCTIONS FOR: PBL141K - PBL1420K - PBL181PK - PBL1820PK PBL142K - PBL182PK - PBL184PK

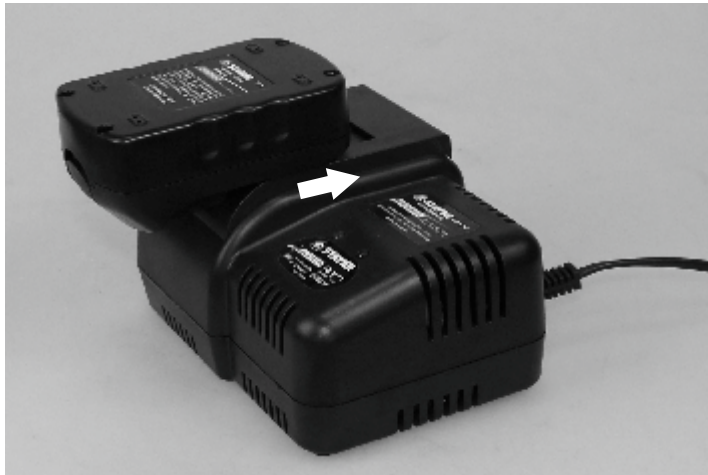

Paso 1: / Step 1:

Presentar batería por el carril del cargador, tal y como se indica en la imagen adjunta./ Place the battery through the rail of the battery charger, as it is shown on the picture.



Paso 2: / Step 2:

Empujar la batería sobre el carril hasta el final del carril. Push the battery, through the rail until the end of it.

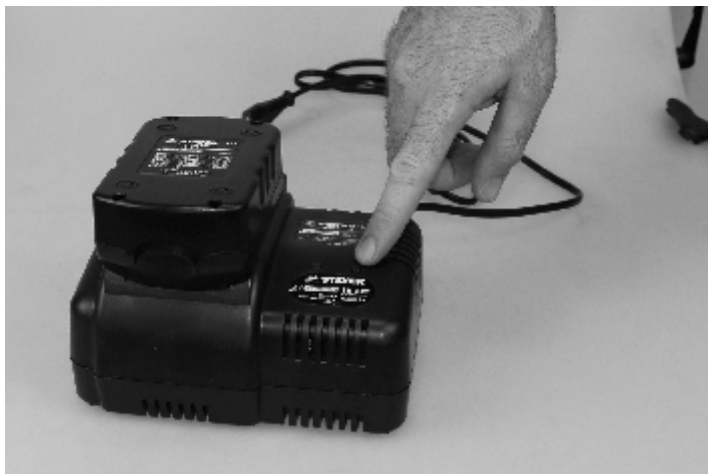

Paso 3: / Step 3:

En el momento que enchufa a la red eléctrica el cargador, se encenderá el led verde, indicando que está habilitado para que inserte la batería y se comience a cargar. En cuanto inserte la batería como se le indica en los pasos 1-2 se encenderá el led rojo, el cual comenzara a parpadear, indicando que la batería está cargando correctamente, también se mantendrá encendido el led verde indicando conexión a la red.

As you plug into the mains charger, The green LED will light, indicating that it is enabled to insert the battery and begin charging. In As you insert the battery as instructed in steps 1-2, the red LED, will flash indicating that the battery is charging properly and also maintaining on the green LED indicating connection to the network.



Paso 4: / Step 4:

Una vez cargada la batería el led rojo queda fijo: puede proceder a la desconexión de la misma mediante los pasos que indicamos (proceso inverso).

After charging the battery the red led is always on, you can proceed with the disconnection by the steps we said (reverse process).

INSTRUCCIONES DE CARGA PARA: LOADING INSTRUCTIONS FOR: PBL202BL - PBL204BL



Paso 1: / Step 1:
Presentar batería por el carril del cargador, tal y como se indica en la imagen adjunta./ Place the battery through the rail of the battery charger, as it is shown on the picture.



Paso 2: / Step 2:
Empujar la batería hasta el final del carril. Push of the battery, through the rail until the end of it.

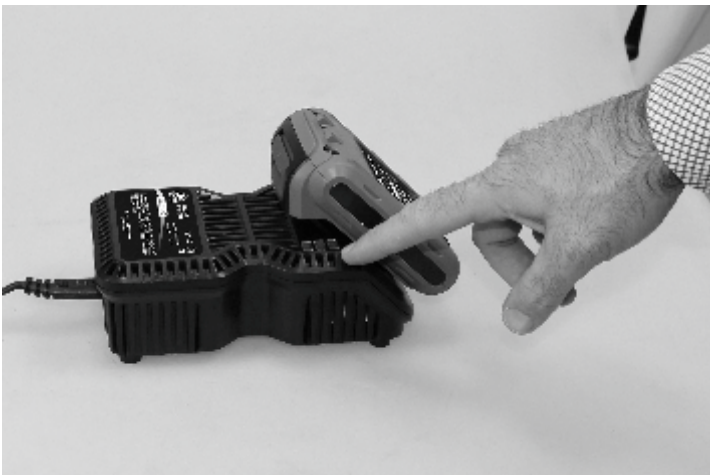

Paso 3: / Step 3:
En el momento que se ilumine la luz azul se comenzará la carga de la batería. Mientras dure el proceso de carga las 3 luces azules irán parpadeando en progresión. Una vez cargada la batería las 3 luces quedaran fijas.

- **Menos de 30% cargado: Las tres luces se encienden en secuencia.**
- **Menos de 60% cargado: Una luz se mantiene encendida y las otras dos en secuencia.**
- **Carga Completa: Las tres luces permanecen encendidas.**

At the time the blue light will begin to glow the battery.

- **Less than 30% charged: all three charging lights will blink in sequence.**
- **Less than 60% charged: one light will stay on, while the other two lights will blink in sequence.**
- **Over 60% charged: two lights will stay on, while the remaining light will blink continuously.**
- **Fully charged: all three lights will remain on continuously.**



Paso 4: / Step 4:
Una vez cargada la batería la luz azul superior dejara de parpadear, puede proceder a la desconexión de la misma mediante los pasos que indicamos (procedimiento inverso). Once the battery charged last blue light will stop flashing, you can proceed to the disconnection of the same using the steps listed (in reverse order).

INSTRUCCIONES DE CARGA PARA: LOADING INSTRUCTIONS FOR: PBL120K - PBL122K

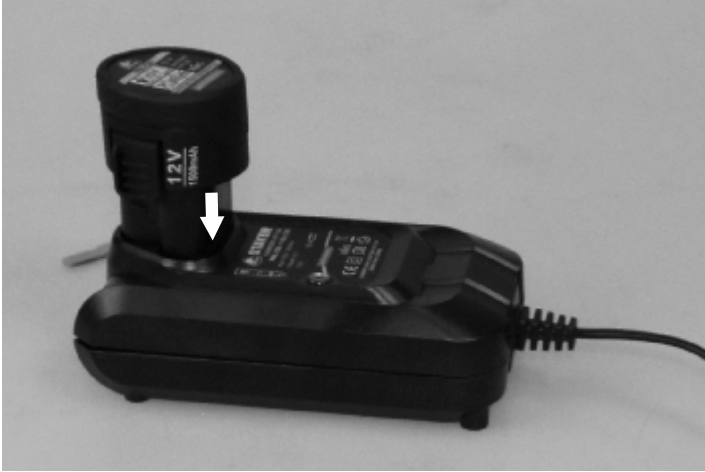

Paso 1: / Step 1:
Presentar la batería por el carril del cargador, tal y como se indica en la imagen adjunta./ Place the battery through the rail of the battery charger, as it is shown on the picture.

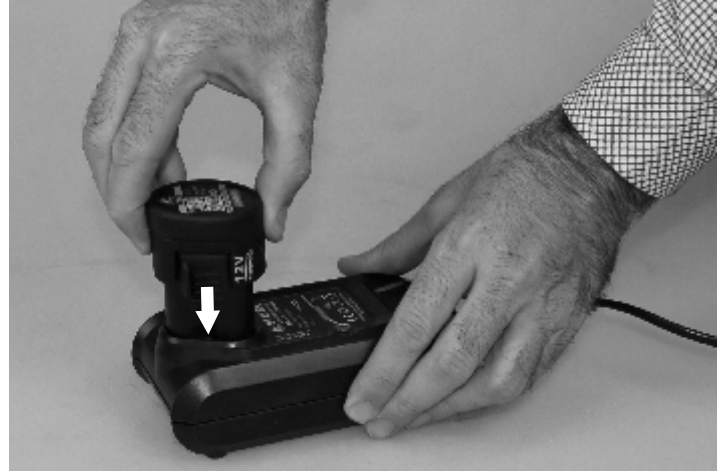

Paso 2: / Step 2:
Empuje la batería hasta el final del carril. Push the battery until the stop end of the rail.



Paso 3: / Step 3:
En cuanto conecte a la electricidad el cargador, la luz verde se encenderá, tras insertar la batería, debe encenderse una luz roja, la cual indica que la batería se está cargando. As mains electricity comes to the charger, the green light will turn on. Once battery is inserted the charging red light will shine.



Paso 4: / Step 4:
Una vez cargada la batería la luz verde volverá a encender, puede retirar la batería y comenzar a usarla.(proceso inverso) Once the battery is charged the green light will turn on, now you can remove the battery and start using it.

INSTRUCCIONES DE CARGA PARA: LOADING INSTRUCTIONS FOR: BHL112



Paso 1: / Step 1:
Presentar la batería por el carril del cargador, tal y como se indica en la imagen adjunta./ Place the battery through the rail of the battery charger, as it is shown on the picture.

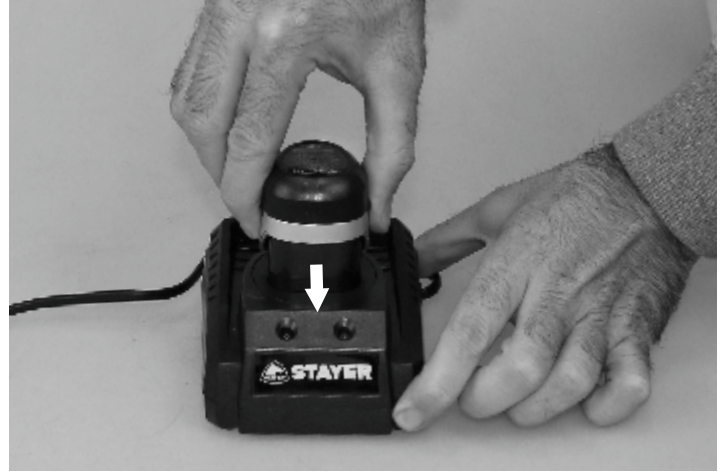

Paso 2: / Step 2:
Empuje la batería sobre el carril hasta el final del carril. Push the battery until the end of the rail.



Paso 3: / Step 3:
En el momento que enchufa a la red eléctrica el cargador, se encenderá el led verde, indicando que está habilitado para que inserte la batería y se comience a cargar. En cuanto inserte la batería como se le indica en los pasos 1-2 solo se encenderá el led rojo, indicando que la batería está cargando correctamente, el led verde se apagará, mientras la batería se carga.

When you plug mains into the charger, the green LED will light, indicating that it is enabled to insert the battery and begin charging. In As you insert the battery as instructed in steps 1-2 only the red LED will light, indicating that the battery is loading correctly, the green LED will turn off, while the battery is charging.



Paso 4: / Step 4:
Una vez cargada la batería el led roja se apaga y se encenderá el led verde, puede proceder a la desconexión de la misma mediante los pasos que indicamos.
Once the battery is charged the green light will turn on. Now you can remove the battery and start using it.

Instrucciones de seguridad para taladradoras y atornilladoras

- ← **Colóquese unos protectores auditivos al taladrar con percusión.** El ruido intenso puede provocar sordera.
- ← **Emplee las empuñaduras adicionales suministradas con la herramienta eléctrica.** La pérdida de control sobre la herramienta eléctrica puede provocar un accidente.
- ← **Sujete el aparato por las superficies de agarrar aisladas al realizar trabajos en los que el útil o el tornillo pueda llegar a tocar conductores eléctricos ocultos.** El contacto con conductores bajo tensión puede hacer que las partes metálicas de la herramienta eléctrica le provoquen una descarga eléctrica.
- ← **Utilice unos aparatos de exploración adecuados para detectar conductores o tuberías ocultas, o consulte a sus compañías abastecedoras.** El contacto con conductores eléctricos puede provocar un incendio o una electrocución. Al dañar una tubería de gas puede producirse una explosión. La perforación de una tubería de agua puede causar daños materiales.
- ← **Desconecte inmediatamente la herramienta eléctrica si el útil se bloquea. Esté preparado para soportar la elevada fuerza de reacción que ocasiona un rechazo.** El útil se bloquea:
 - si la herramienta eléctrica se sobrecarga, o
 - si éste se ladea en la pieza de trabajo.
- ← **Sujete firmemente la herramienta eléctrica.** Al apretar o aflojar tornillos pueden presentarse bruscamente unos elevados pares de reacción.
- ← **Asegure la pieza de trabajo.** Una pieza de trabajo fijada con unos dispositivos de sujeción, o en un tornillo de banco, se mantiene sujeta de forma mucho más segura que con la mano.
- ← **Mantenga limpio su puesto de trabajo.** La mezcla de diversos materiales es especialmente peligrosa. Las aleaciones ligeras en polvo pueden arder o explotar.

← **Antes de depositarla, esperar a que se haya detenido la herramienta eléctrica.** El útil puede engancharse y hacerle perder el control sobre la herramienta eléctrica.

← **No intente abrir el acumulador.** Podría provocar un cortocircuito.



Proteja el acumulador del calor como, p. ej., de una exposición prolongada al sol y del fuego. Existe el riesgo de explosión.

← **Si el acumulador se daña o usa de forma inapropiada puede que éste emane vapores. Ventile con aire fresco el recinto y acuda a un médico si nota alguna molestia.** Los vapores pueden llegar a irritar las vías respiratorias.

← **Un acumulador defectuoso puede perder líquido y humedecer la piezas adyacentes. Examine las piezas afectadas. Límpielas, o sustitúyalas si fuese necesario.**

← **Únicamente utilice el acumulador en combinación con su herramienta eléctrica Stayer.** Solamente así queda protegido el acumulador contra una sobrecarga peligrosa.

Descripción del funcionamiento



Lea íntegramente estas advertencias de peligro e instrucciones. En caso de no atenerse a las advertencias de peligro e instrucciones siguientes, ello puede ocasionar una descarga eléctrica, un incendio y/o lesión grave.

Utilización reglamentaria

La herramienta eléctrica ha sido diseñada para apretar y aflojar tornillos, para taladrar madera, metal, cerámica y plástico y para taladrar con percusión en ladrillo, hormigón y piedra.

Componentes principales













La numeración de los componentes está referida a la imagen de la herramienta eléctrica en la página ilustrada.

- 1 Punta de atornillar.
- 2 Portabrocas de sujeción rápida.
- 3 Anillo de ajuste para preselección del par.
- 4 Selector de velocidad.
- 5 Acumulador.
- 6 Bombilla "Power Light"
- 7 Selector de sentido de giro / interruptor táctil PBL202BL/PBL204BL.
- 8 Interruptor de conexión/desconexión / interruptor táctil inverso PBL202BL/PBL204BL.
- 9 Botón de extracción del acumulador.
- 10 Indicador del estado de carga del acumulador.
- 11 Botón de indicación de carga del acumulador.

Información sobre ruidos y vibraciones

Fije unas medidas de seguridad adicionales para proteger al usuario de los efectos por vibraciones como por ejemplo: Mantenimiento de la herramienta eléctrica y de los útiles, conservar calientes las manos organización de las secuencias de trabajo.

Características técnicas

-  = Batería
-  = Voltaje
-  = Energía de la batería
-  = Tiempo de carga
-  = Giros en vacío
-  = Par de apriete
-  = Percusiones
-  = Corte en madera
-  = Corte en acero
-  = Corte en piedra
-  = Peso
- L_{WA} = Nivel de potencia acústica
- L_{pA} = Nivel de presión acústica
-  = Vibración

Estos datos son válidos para tensiones nominales de [U] 230/240 V ~ 50/60 Hz - 110/120 V ~ 60 Hz. Los valores pueden variar si la tensión fuese inferior, y en las ejecuciones específicas para ciertos países.

Declaración de conformidad



El que suscribe: STAYER IBÉRICA, S.A.
 Con dirección: Calle Sierra de Cazorla, 7
 Área Empresarial Andalucía - Sector1
 28320 PINTO (MADRID)
 Tel.: +34 91 691 86 30
 Fax: +34 91 691 91 72

CERTIFICA

Que las máquinas:

Tipo: Atornilladores a batería
 Modelo: BHL112K / PBL120K / PBL122K / PBL141K / PBL1420K / PBL142K / PBL181PK / PBL1820PK / PBL182PK / PBL184PK / PBL202BL / PBL 204BL / PBL214K / PBL218PK

Declaramos bajo nuestra responsabilidad, que el producto descrito bajo "Datos técnicos" está en conformidad con las normas o documentos normalizados siguientes: UNE EN 60745 de acuerdo con las regulaciones 2006/42/CE, 2004/108/CE.

5 de Enero de 2015

Ramiro de la Fuente
 Director Manager



Montaje

Carga del acumulador

← **Únicamente use los cargadores que se detallan en la página con los accesorios.** Solamente estos cargadores han sido especialmente adaptados a los acumuladores de iones de litio empleados en su herramienta eléctrica.

Observación: El acumulador se suministra parcialmente cargado. Con el fin de obtener la plena potencia del acumulador, antes de su primer uso, cárguelo completamente en el cargador.

El acumulador de iones de litio puede recargarse siempre que se quiera, sin que ello merme su vida útil. Una interrupción del proceso de carga no afecta al acumulador.

ATENCIÓN En caso de una desconexión automática de la herramienta eléctrica no mantenga accionado el interruptor de conexión/desconexión. El acumulador podría dañarse.

Para desmontar el acumulador **5** presione el botón de extracción **9** y saque el acumulador hacia atrás de la herramienta eléctrica. **No proceda con brusquedad.**

Durante la carga del acumulador no es posible conectar la herramienta eléctrica.

El acumulador viene equipado con un sensor de temperatura NTC que solamente admite su recarga dentro del margen de temperatura entre 0°C y 45°C. De esta manera se alcanza un larga vida útil del acumulador.

Observe las indicaciones referentes a la eliminación.

Cambio de útil (Excepto modelos 202-204)

← **Antes de cualquier manipulación en la herramienta eléctrica (p.ej. en su mantenimiento, cambio de útil, etc.), así como al transportarla o guardarla, colocar en posición central el selector de sentido de giro.** Vd. podría accidentarse en caso de un accionamiento fortuito del interruptor de conexión /desconexión.

Gire el portabrocas de sujeción rápida **2** en el sentido ①, lo suficiente, para poder alojar el útil. Inserte el útil.

Gire firmemente a mano, en el sentido ②, el casquillo del portabrocas de sujeción rápida **2**. El portabrocas queda enclavado así de forma automática.

Para desmontar el útil, es preciso desenclavar el portabrocas girando el casquillo en sentido contrario.

Aspiración de polvo y virutas

← El polvo de ciertos materiales como, pinturas que contengan plomo, ciertos tipos de madera y algunos minerales y metales, puede ser nocivo para la salud. El contacto y la inspiración de estos polvos pueden provocar en el usuario o en las personas circundantes reacciones alérgicas y/o enfermedades respiratorias.

Ciertos polvos como los de roble, encina y haya son considerados como cancerígenos, especialmente en combinación con los aditivos para el tratamiento de la madera (cromatos, conservantes de la madera). Los materiales que contengan amianto solamente deberán ser procesados por especialistas.

- Observe que esté bien ventilado el puesto de trabajo.
- Se recomienda una mascarilla protectora con un filtro de la clase P2.

Observe las prescripciones vigentes en su país sobre los materiales a trabajar.

Operación

Puesta en marcha (Excepto modelos 202-204)

Montaje del acumulador

← **Solamente utilice acumuladores de iones de litio originales Stayer de la tensión indicada en la placa de características de su herramienta eléctrica. El uso de otro tipo de acumuladores puede provocar daños e incluso un incendio.**

Colocar el selector del sentido de giro **7** en la posición central para evitar una conexión involuntaria. Extraer el acumulador de la maquina presionando el seguro **9** mientras se tira hacia fuera del acumulador **5**. Insertar el acumulador **5** cargado en la empuñadura hasta que enclave de manera perceptible y quede enrasado con la empuñadura.

Ajuste del sentido de giro

Con el selector **7** puede invertirse el sentido de giro actual de la herramienta eléctrica. Esto no es posible, sin embargo, con el interruptor de conexión/desconexión **8** accionado.

Giro a derechas: Para taladrar y enroscar tornillos presionar hasta el tope hacia la izquierda el selector de sentido de giro **7**.

Preselección del par de giro / Ajuste del modo de operación

Con el anillo de ajuste para la preselección del par **3** puede ajustar el par de giro precisado en 16 niveles diferentes. Si el ajuste es correcto, el útil se detiene en el momento en que la cabeza del tornillo quede enrasada con el material, o bien, al alcanzarse el par de giro ajustado. Al desenroscar tornillos, puede que sea necesario ajustar un nivel de par más alto, o bien, seleccione el símbolo "Taladrar".

Taladrar

Gire el selector **3** hacia la posición con el símbolo "Taladrar sin percudir".

En la posición "Taladrar" se desactiva el embrague limitador.



Taladrado con percusión (PBL181PK - PBL1820PK - PBL182PK - PBL184PK)

Gire el selector **3** hacia la posición con el símbolo "Taladrar con percusión".

En la posición "Percutir" se encuentra desactivado el embrague limitador disponiéndose en todo momento de la plena potencia.

Selector de velocidad mecánico

← Solamente accione el selector de velocidad 4 con la herramienta eléctrica detenida.

El selector de velocidad 4 permite ajustar 2 campos de revoluciones.

Velocidad I

Campo de bajas revoluciones; para atornillar o realizar perforaciones grandes.

Velocidad II:

Campo de altas revoluciones, para perforaciones pequeñas.

Si el selector de velocidad 4 no pudiese girarse hasta el tope, gire ligeramente a mano el husillo.

Conexión/desconexión

Para la **puesta en marcha** de la herramienta eléctrica accionar y mantener en esa posición el interruptor de conexión/desconexión 8.

Según la presión que se ejerza en el gatillo se conseguirá mayor o menor velocidad en la herramienta.

La bombilla 6 se enciende al presionar levemente, o del todo, el interruptor de conexión/desconexión 8, lo cual permite iluminar el área de trabajo en lugares con poca luz.

Para **desconectar** la herramienta eléctrica soltar el interruptor de conexión/desconexión 8.

Conexión/ Desconexión PBL202BL/PBL204BL

- Mantenga la herramienta de forma natural, con el dedo índice sobre el panel táctil hacia adelante 7 y su dedo corazón en el panel táctil inverso 8.
- Presione ligeramente los botones táctiles 7-8 al mismo tiempo. Tanto la luz del trabajo del LED y indicador de energía restante se iluminará durante unos segundos.
- Suelte los dedos hacia delante 7 y almohadillas revertir 8. La herramienta pasado los 5 min, entra en un modo reposo, para desactivarlo debe volver a presionar ambos botones táctiles 7-8 y así estará lista para su uso.
- Los botones son sensibles a la presión según la presión ejercida en 7 u 8 se regulará la velocidad en la herramienta.

(PBL141K - PBL1420K - PBL142K - PBL181PK - PBL1820PK - PBL182PK- PBL184PK)

Pulsar 11 para ver estado de carga de la batería.

| LED | Capacidad |
|----------------------|-----------|
| Luz verde | > 60% |
| Luz amarillo/naranja | 30-60% |
| Luz rojo | < 30% |

Instrucciones para la operación

← Solamente aplique la herramienta eléctrica desconectada contra el tornillo. Los útiles en rotación pueden resbalar.

Consejos prácticos

En caso de trabajar prolongadamente a bajas revoluciones y con alto par de apriete deberá refrigerarse la herramienta eléctrica dejándola funcionar aprox. 3 minutos a las revoluciones en vacío máximas.

Para taladrar en metal solamente usar brocas HSS (HSS=acero de corte rápido de alto rendimiento) bien afiladas y en perfecto estado. Brocas con la calidad correspondiente las encontrará en el programa de accesorios Stayer.

Antes de enroscar tornillos grandes y largos en materiales duros deberá taladrarse un agujero con el diámetro del núcleo de la rosca a una profundidad aprox. correspondiente a $\frac{2}{3}$ de la longitud del tornillo.

Mantenimiento y servicio

Mantenimiento y limpieza

← **Antes de cualquier manipulación en la herramienta eléctrica (p. ej. en su mantenimiento, cambio de útil, etc.), así como al transportarla o guardarla, colocar en posición central el selector de sentido de giro.** Vd. podría accidentarse en caso de un accionamiento fortuito del interruptor de conexión/desconexión.

← **Mantenga limpia la herramienta eléctrica y las rejillas de refrigeración para trabajar con eficacia y seguridad.**

Si el acumulador fuese inservible diríjase a un servicio técnico autorizado para herramientas eléctricas Stayer.

Si a pesar de los esmerados procesos de fabricación y control, la herramienta eléctrica llegase a averiarse, la reparación deberá encargarse a un servicio técnico autorizado para herramientas eléctricas Stayer.

Transporte

El acumulador ha sido ensayado conforme al manual UN ST/SG/AC.10/11/Rev.4 Parte III, Subinciso 38.3. Dispone de una eficaz protección contra una sobrepresión o cortocircuito interior, así como de unos dispositivos contra la rotura forzada o corrientes inversas peligrosas. La cantidad equivalente de litio que contiene el acumulador es inferior a los valores límite pertinentes. Es por ello, por lo que el acumulador, tanto si va suelto como si va montado en el aparato, no está sujeto a las directivas nacionales e internacionales sobre el transporte de mercancías peligrosas. Sin embargo, esto si puede ser de relevancia, si son varios los acumuladores transportados. En este caso puede que sea imperativo cumplir ciertas exigencias (p. ej. en el embalaje).

Eliminación

Recomendamos que las herramientas eléctricas, accesorios y embalajes sean sometidos a un proceso de recuperación que respete el medio ambiente.

Sólo para los países de la UE:



¡No arroje las herramientas eléctricas a la basura!

Conforme a la Directiva Europea 2012/19/UE sobre aparatos eléctricos y electrónicos inservibles, tras su transposición en ley nacional,

deberán acumularse por separado las herramientas eléctricas para ser sometidas a un reciclaje ecológico.

Acumuladores/pilas:

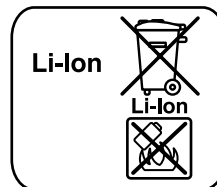

Iones de Litio:

Observe las indicaciones comprendidas en el apartado "Transporte"

No arroje los acumuladores/pilas a la basura, ni al fuego, ni al agua. Los acumuladores/pilas deberán guardarse y reciclarse o eliminarse de manera ecológica.

Sólo para los países de la UE:

Conforme a la directiva 2013/56/UE deberán reciclarse los acumuladores/pilas defectuosos o agotados.

Indicazioni di sicurezza per trapani ed avvitatori

- ← **Usare la protezione acustica impiegando trapani battenti.** L'effetto del rumore può causare la perdita dell'udito.
- ← **Utilizzare le impugnature supplementari fornite insieme all'elettrotensile.** La perdita di controllo sull'elettrotensile può comportare il pericolo di incidenti.
- ← **Tenere l'apparecchio per le superfici isolate dell'impugnatura qual ora venissero effettuati lavori durante i quali l'accessorio oppure la vite potrebbe venire a contatto con cavi elettrici nascosti.** Il contatto con un cavo sotto tensione può mettere sotto tensione anche parti metalliche dell'apparecchio, causando una scossa elettrica.
- ← **Al fine di rilevare linee di alimentazione nascoste, utilizzare adatte apparecchiature di ricerca oppure rivolgersi alla locale società erogatrice.** Un contatto con linee elettriche può provocare lo sviluppo di incendi e di scosse elettriche. Danneggiando linee del gas si può creare il pericolo di esplosioni. Penetrando una tubazione dell'acqua si provocano seri danni materiali.
- ← **Spegnere immediatamente l'elettrotensile quando l'utensile accessorio si blocca. Aspettarsi sempre alti momenti di reazione che possono provocare un contraccolpo.** L'utensile accessorio si blocca quando:
 - l'elettrotensile è sottoposto a sovraccarico oppure
 - prende angolature improprie nel pezzo in lavorazione.
- ← **Tenere sempre ben saldo l'elettrotensile.** Serrando a fondo ed allentando le viti è possibile che si verifichino temporaneamente alti momenti di reazione.
- ← **Assicurare il pezzo in lavorazione.** Un pezzo in lavorazione può essere bloccato con sicurezza in posizione solo utilizzando un apposito dispositivo di serraggio oppure una morsa a vite e non tenendolo con la semplice mano.
- ← **Mantenere pulita la propria zona di lavoro.** Miscele di materiali di diverso tipo possono risultare particolarmente pericolose. La polvere di metalli leggeri può essere infiammabile ed esplosiva.
- ← **Prima di posare l'elet troutensile, attendere sempre fino a quando si sarà fermato completamente.** L'accessorio può incepparsi e comportare la perdita di controllo dell'elet troutensile.
- ← **Non aprire la batteria.** Vi è il pericolo di un corto circuito.



Proteggere la batteria ricaricabile da calore troppo forte, p. es. anche da continueradiazioni solarie dal fuoco. Vi è concreto pericolo di esplosione!

- ← **In caso di difetto e di uso improprio della batteria ricaricabile vi è il pericolo di una fuoriuscita di vapori. Fare entrare aria fresca e farsi visitare da un medico in caso di disturbi.** I vapori possono irritare le vie respiratorie.
- ← **In caso di batterie difettose vi può essere una fuoriuscita di liquidi che possono umettare oggetti vicini. Controllare le relative parti.** Pulire queste parti e, se il caso, sostituirle.
- ← **Utilizzare la batteria ricaricabile esclusivamente insieme all'elettrotensile Stayer.** Solo in questo modo la batteria ricaricabile viene protetta da sovraccarico pericoloso.

Descrizione del funzionamento



Leggere tutte le avvertenze di pericolo e le istruzioni operative. In caso di mancato rispetto delle avvertenze di pericolo e delle istruzioni operative si potrà creare il pericolo di scosse elettriche, incendi e/o incidenti gravi.

Componenti illustrati

La numerazione dei componenti illustrati si riferisce all'illustrazione dell'elettrotensile che si trova sulla pagina con la rappresentazione grafica













- 1 Bit cacciavite
- 2 Mandrino autoserrante
- 3 Anello di regolazione preselezione della coppia
- 4 Commutatore di marcia
- 5 Batteria ricaricabile
- 6 Illuminazione del punto di avvitatura «PowerLight»
- 7 Commutatore del senso di rotazione/Tapswitch PBL202BL/PBL204BL

- 8 Interruttore di avvio/arresto / tocco interruttore di inversione PBL202BL/PBL204BL
- 9 Tasto di sbloccaggio della batteria ricaricabile
- 10 Indicatore dello stato di carica della batteria
- 11 Pulsante Indicatore di ricarica della batteria

Informazioni sulla rumorosità e sulla vibrazione

Adottare misure di sicurezza supplementari per la protezione dell'operatore dall'effetto delle vibrazioni come p. es: manutenzione dell'elettrotensile e degli accessori, mani calde, organizzazione dello svolgimento del lavoro.

Dati tecnici

| | |
|---|-------------------------------|
|  | = Batteria |
|  | = Tensione |
|  | = Alimentazione a batteria |
|  | = Tempo di carica batteria |
|  | = Giri a vuoto |
|  | = Coppia di serraggio |
|  | = Percussioni |
|  | = Capacità foratura legno |
|  | = Capacità foratura acciaio |
|  | = Capacità foratura pietra |
|  | = Peso |
| L_{WA} | = Livello di potenza sonora |
| L_{pA} | = Livello di pressione sonora |
|  | = Vibrazione |

Le caratteristiche si riferiscono a tensioni nominali [U] 230/240V - 50/60 Hz- 110/120 V-60Hz. In caso di tensioni minori ed in caso di modelli speciali a seconda dei Paesi, le caratteristiche riportate possono essere divergenti.

Dichiarazione di conformità

Il sottoscritto: STAYER IBERICA, S.A.
Con indirizzo a:

Calle Sierra de Cazorla, 7
Área Empresarial Andalucía - Sector 1
28320 PINTO (MADRID)
Tel.: +34 91 691 86 30
Fax: +34 91 691 91 72

CERTIFICA

Che la macchina:

Tipo: Trapano avvitatore a batteria

Modellos: BHL112K / PBL120K / PBL122K /
PBL141K / PBL1420K / PBL142K /
PBL181PK / PBL1820PK / PBL182PK
/ PBL184PK / PBL202BL / PBL204BL /
PBL214K / PBL218PK

Noi dichiariamo sotto la nostra unica e sola responsabilità che questo prodotto si trova in conformità con le norme o i documenti normalizzati seguenti: UNE EN 60745 in conformità con i regolamenti 2006/42/CE, 2004/108/CE.

Ramiro de la Fuente
Direttore generale

5 gennaio 2015



CE  **RoHS**

Montaggio

Caricare la batteria

← **Utilizzare esclusivamente stazioni di ricarica per batterie riportate sulla pagina con gli accessori.** Soltanto queste stazioni di ricarica per batterie sono adatte alle batterie in ioni di litio utilizzate nell'elettrotensile in dotazione.

Nota bene: La batteria ricaricabile viene fornita parzialmente carica. Per garantire l'intera potenza della batteria ricaricabile, prima del primo impiego ricaricare completamente la batteria ricaricabile nella stazione di ricarica.

La batteria ricaricabile a ioni di litio può essere ricaricata in qualsiasi momento senza ridurne la durata. Un'interruzione dell'operazione di ricarica non danneggia la batteria ricaricabile.

⚠ ATTENZIONE **Dopo la disattivazione automatica dell'elettrotensile non continuare a premere l'interruttore di avvio/arresto.** La batteria ricaricabile potrebbe subire dei danni.

Per estrarre la batteria ricaricabile **5** premere il tasto di sbloccaggio **9** ed estrarre la batteria ricaricabile dall'elettrotensile verso la parte posteriore. **Così facendo, non esercitare forza eccessiva.**

La batteria ricaricabile è dotata di un sensore NTC per il controllo della temperatura che permette operazioni di ricarica solo entro un campo di temperatura tra 0°C e 45°C. In questo modo si permette di raggiungere una lunga durata della batteria.

Si prega di attenersi alle indicazioni relative allo smaltimento.

Cambio degli utensili

← **Prima di effettuare lavori all'elettro utensile (ad es. lavori di manutenzione, cambio d'utensile, ecc.), nonché in caso di trasporto e di conservazione dello stesso, avere sempre cura di portare in posizione media il commutatore per la reversibilità.** In difetto, sussisterà il pericolo di lesioni in caso di azionamento accidentale dell'interruttore di avvio/di arresto.

Aprire il mandrino autoserrante **2** ruotando nel senso di rotazione ① fino a quando l'utensile può essere inserito. Inserire l'utensile.

Ruotare manualmente con forza la boccola del mandrino autoserrante **2** nel senso di rotazione ②. In questo modo il mandrino viene bloccato automaticamente.

Per sbloccarlo di nuovo quando si intende togliere l'utensile accessorio, si gira la boccola anteriore in senso contrario.

Aspirazione polvere/aspirazione trucioli

← Polveri e materiali come vernici contenenti piombo, alcuni tipi di legname, minerali e metalli possono essere dannosi per la salute. Il contatto oppure l'inalazione delle polveri possono causare reazioni allergiche e/o malattie delle vie respiratorie dell'operatore oppure delle persone che si trovano nelle vicinanze.

Determinate polveri come polvere da legname di faggio o di quercia sono considerate cancerogene, in modo particolare insieme ad additivi per il trattamento del legname (cromato, protezione per legno). Materiale contenente amianto deve essere lavorato esclusivamente da personale specializzato.

- Provvedere per una buona aerazione del posto di lavoro.
- Si consiglia di portare una mascherina protettiva con classe di filtraggio P2.

Osservare le norme in vigore nel Vostro paese se per i materiali da lavorare.

Uso

Messa in funzione

Applicazione della batteria ricaricabile

← **Utilizzare esclusivamente batterie agli ioni di litio originali Stayer dotate della tensione riportata sulla targhetta di costruzione dell'elettro utensile in dotazione.** L'impiego di batterie diverse da quelle consigliate potrà comportare il pericolo di lesione o d'incendio.

Mettere il commutatore del senso di rotazione **7** in posizione centrale in modo da impedire che la macchina possa accendersi accidentalmente. Applicare la batteria ricaricata **5** nell'impugnatura fino a percepirne lo scatto d'innesto ed a farla trovare a filo con l'impugnatura.

Impostazione del senso di rotazione

Con il commutatore del senso di rotazione **7** è possibile modificare il senso di rotazione dell'elettro utensile. Comunque, ciò non è possibile quando l'interruttore di avvio/arresto **8** è premuto.

Rotazione destrorsa: Per forare ed avvitare viti premere il commutatore del senso di rotazione **7** verso sinistra fino all'arresto.

Preselezione della coppia / Regolazione del modo operativo

Con l'anello di regolazione per la preselezione della coppia **3** è possibile regolare la coppia richiesta su 10 livelli. Se la coppia è ben regolata, l'elettro utensile si ferma non appena la testa della vite arriva ad essere a filo con la superficie del materiale oppure si raggiunge la coppia impostata.

Per svitare viti, regolare eventualmente su un livello maggiore oppure regolare sul simbolo «Foratura».

Foratura

Ruotare l'anello di regolazione **3** sul simbolo «foratura non battente».

Alla posizione «Foratura» il disinserimento automatico è disattivato.

Foratura battente (PBL181PK - PBL1820PK - PBL182PK - PBL184PK)

Mettere l'anello di regolazione **3** sul simbolo «foratura battente».

Alla posizione «foratura battente» il disinserimento automatico è disattivato e la macchina raggiunge sempre il massimo della prestazione.

Commutazione meccanica di marcia

← **Azionare il commutatore di marcia 4 solo quando l'elettrotensile è fermo.**

Con il commutatore di marcia **4** è possibile preselezionare 2 campi di velocità.

Marcia I:

Bassa velocità; per avvitare oppure per lavori con grandi diametri di foratura.

Marcia II:

Alta velocità; per lavori con piccolo diametro di foratura.

In caso non fosse possibile spostare il commutatore di marcia **4** fino alla battuta, girare leggermente il mandrino di trasmissione tramite la punta.

Accendere/spegnere

Per accendere l'elettrotensile premere l'interruttore di avvio/arresto **8** e tenerlo premuto.

La lampadina **6** è illuminata in caso di interruttore di avvio/arresto **8** premuto leggermente oppure premuto completamente e consente l'illuminazione del settore di lavoro in caso di condizioni di luce sfavorevoli.

Per spegnere l'elettrotensile rilasciare di nuovo l'interruttore di avvio/arresto **8**

Log In / Out PBL202BL / PBL204BL

- Tenere lo strumento in modo naturale, con il dito indice sul pannello a sfioramento **7** in avanti e il suo cuore nel pannello a sfioramento dito inversa **8**.

- Premere leggermente i pulsanti contemporaneamente táctiles **7-8**. Sia la luce del lavoro del LED e indicatore dell'energia residua si illumina per alcuni secondi.

- Rilasciare le dita in avanti retromarcia pastiglie **7** e **8**. Gli ultimi 5 min strumento entra in modalità sleep, per disattivarlo è necessario premere due tasti programmabili **7-8** e quindi pronto per l'uso.

- I tasti sono sensibili alla pressione in base al tasso di pressione **7** o **8** deve essere impostato all'interno dello strumento.

Freno di arresto graduale

Rilasciando l'interruttore avvio/arresto **8** il mandrino autoserrante viene frenato impedendo in questo modo una fase di arresto dell'utensile accessorio.

Avvitando viti, rilasciare l'interruttore avvio/arresto **8** solo dopo che la vite sia stata avvitata a filo nel pezzo in lavorazione. In questo caso la testa della vite non penetra nel pezzo in lavorazione.

| LED | Autonomia |
|-------------|-----------|
| Luce verde | > 60% |
| Luce giallo | 30-60% |
| Luce rosso | < 30% |

Indicazioni operative

← **Applicare l'elettrotensile sulla vite soltanto quando è spento.** Utensili accessori in rotazione possono scivolare.

Suggerimenti

In seguito a lunghe operazioni di lavoro a bassa velocità, per farlo raffreddare, lasciar ruotare l'elettrotensile in funzionamento a vuoto per ca. 3 minuti alla massima velocità.

Per forature nel metallo impiegare solo punte HSS perfettamente affilate (HSS = acciaio super rapido). Una rispettiva qualità viene garantita dal programma accessori Stayer.

Volendo avvitare viti di dimensioni maggiori in materiale duro, eseguire prima un foro pari al diametro interno del filetto e per circa $\frac{2}{3}$ della lunghezza completa della vite.

Manutenzione ed assistenza

Manutenzione e pulizia

← **Prima di effettuare lavori all'elettro utensile (ad es. lavori di manutenzione, cambio d'utensile, ecc.), nonché in caso di trasporto e di conservazione dello stesso, avere sempre cura di portare in posizione media il commutatore per la reversibilità.** In difetto, sussisterà il pericolo di lesioni in caso di azionamento accidentale dell'interruttore di avvio/di arresto.

← **Per poter garantire buone e sicure operazioni di lavoro, tenere sempre puliti l'elettro utensile e le prese di ventilazione.**

Se la batteria ricaricabile non dovesse più funzionare, rivolgersi ad un Centro per il Servizio Clienti elettro utensili Stayer autorizzato.

Se nonostante gli accurati procedimenti di produzione e di controllo l'elettro utensile dovesse guastarsi, la riparazione va fatta effettuare da un punto di assistenza autorizzato per gli elettro utensili Stayer.

In caso di richieste o di ordinazione di pezzi di ricambio, comunicare sempre il codice prodotto a 10 cifre riportato sulla targhetta di fabbricazione dell'elettro utensile!

Trasporto

La batteria ricaricabile è stata collaudata secondo il manuale UN [Recommendations on the Transport of Dangerous Goods, Manual of Tests and Criteria] ST/SG/AC.10/11/Rev.4 Parte III, sottoparagrafo 38.3. Essa è dotata sia di un'efficace protezione contro la sovrappressione interna e pericolo di corto circuito che di dispositivi adatti ad impedirne una rottura dovuta a sovraccarico ed il pericolo di corrente inversa.

La quantità di equivalente di litio contenuta nella batteria ricaricabile si trova al di sotto dei valori di soglia vigenti. Per questo motivo la batteria ricaricabile quale singolo elemento o come elemento applicato in una macchina non rientra

tra i prodotti considerati particolarmente pericolosi nelle norme nazionali o internazionali. In caso di trasporto di diverse batterie ricaricabili, può comunque darsi il caso che le norme relative ai prodotti pericolosi acquistino rilevanza. In questo caso può essere necessario attenersi alle speciali condizioni (p. es. l'imballaggio) in es-

Smaltimento

Avviare ad un riciclaggio rispettoso dell'ambiente gli imballaggi, gli elettro utensili e gli accessori dismessi.

Solo per i Paesi della CE:



Non gettare elettro utensili dismessi tra i rifiuti domestici! Conformemente alla norma della direttiva 2012/19/EU sui rifiuti di apparecchiature elettriche ed elettroniche (RAEE) ed all'attuazione del recepimento nel diritto nazionale, gli elettro utensili diventati inservibili devono essere raccolti separatamente ed essere inviati ad una riutilizzazione ecologica.

zazione del recepimento nel diritto nazionale, gli elettro utensili diventati inservibili devono essere raccolti separatamente ed essere inviati ad una riutilizzazione ecologica.

Batterie ricaricabili/Batterie:

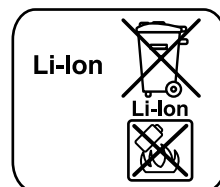

Li-Ion:

Si prega di tener presente le indicazioni riportate nel paragrafo «Trasporto»,

Qualunque sia il tipo di batteria esaurita, essa non deve essere gettata tra i rifiuti domestici, nel fuoco o nell'acqua. Ogni tipo di batteria esaurita deve essere, riciclata oppure smaltita rispettando rigorosamente la protezione dell'ambiente.

Solo per i Paesi della CE:

Ogni tipo di batteria difettosa oppure esaurita deve essere riciclata secondo la direttiva 2013/56/EU.

Safety Warnings for Drills and Screwdriver

- ← **Wear ear protectors when impact drilling.** Exposure to noise can cause hearing loss.
- ← **Use auxiliary handle(s), if supplied with the tool.** Loss of control can cause personal injury.
- ← **Hold power tool by insulated gripping surfaces, when performing an operation where the cutting accessory or fastener may contact hidden wiring.** Cutting accessory and fasteners contacting a "live" wire may make exposed metal parts of the power tool "live" and could give the operator an electric shock.
- ← **Use appropriate detectors to determine if utility lines are hidden in the work area or call the local utility company for assistance.** Contact with electric lines can lead to fire and electric shock. Damaging a gas line can lead to explosion. Penetrating a water line causes property damage or may cause an electric shock.
- ← **Switch off the power tool immediately when the tool insert jams. Be prepared for high reaction torque that can cause kick-back.** The tool insert jams when:
 - The power tool is subject to overload or
 - It becomes wedged in the workpiece.
- ← **Hold the machine with a firm grip.** High reaction torque can briefly occur while driving in and loosening screws.
- ← **Secure the workpiece.** A workpiece clamped with clamping devices or in a vice is held more secure than by hand.
- ← **Keep your workplace clean.** Blends of materials are particularly dangerous. Dust from light alloys can burn or explode.
- ← **Always wait until the machine has come to a complete stop before placing it down.** The tool insert can jam and lead to loss of control over the power tool.
- ← **Do not open the battery.** Danger of short-circuiting.



Protect the battery against heat, e. g., also against continuous sun irradiation and fire. There is danger of explosion.

- ← **In case of damage and improper use of the battery, vapours may be emitted. Provide for fresh air and seek medical help in case of complaints.** The vapours can irritate the respiratory system.
- ← **When the battery is defective, liquid can escape and come into contact with adjacent components. Check any parts concerned.** Clean such parts or replace them, if required.
- ← **Use the battery only in conjunction with your Stayer power tool.** This measure alone protects the battery against dangerous overload.

Functional Description



Read all safety warnings and all instructions. Failure to follow the warnings and instructions may result in electric shock, fire and/or serious injury.

Product Features

The numbering of the product features refers to the illustration of the machine on the graphics page.

- 1 Screwdriver bit
- 2 Keyless chuck
- 3 Torque preselection ring
- 4 Gear selector
- 5 Battery
- 6 "Power Light"
- 7 Rotational direction switch/Forward Touch Pad PBL202BL/PBL204BL
- 8 On/Off switch / Reverse Touch Pad PBL202BL/PBL204BL
- 9 Battery unlocking button
- 10 Battery charge-control indicator
- 11 Button battery charging indication

Noise/Vibration Information

Identify additional safety measures to protect the operator from the effects of vibration such as: maintain the tool and the accessories, keep the hands warm, organisation of work patterns.

Technical Specifications



= Battery



= Voltage



= Battery power

| | |
|----------|---------------------------|
| | = Battery charging time |
| | = No load speed |
| | = Tightening torque |
| | = Percussions |
| | = Wood drilling capacity |
| | = Steel drilling capacity |
| | = Stone drilling capacity |
| | = Weight |
| L_{WA} | = Sound power level |
| L_{pA} | = Sound pressure level |
| | = Vibration |

The values given are valid for nominal voltages [U]230/240 V-50/60 Hz - 110/120 V - 60Hz. For lower voltage and models for specific countries, these values can vary.

Declaration of Conformity

The undersigned: **STAYER IBERICA, S.A.**

With address at:

Calle Sierra de Cazorla, 7
 Área Empresarial Andalucía - Sector 1
 28320 PINTO (MADRID)
 Tel.: +34 91 691 86 30 / Fax: +34 91 691 91 72

CERTIFIES

That the machine:

Type: Cordless drill/screwdriver
 Models: BHL112K / PBL120K / PBL122K /
 PBL141K / PBL1420K / PBL142K /
 PBL181PK / PBL1820PK / PBL182PK /
 PBL184PK / PBL202BL / PBL204BL /
 PBL214K / PBL218PK

We declare under our sole responsibility that this product is in conformity with the following standards or standardized documents: UNE EN 60745, according to EU Regulations 2006/42/CE, 2004/108/CE.

January 5, 2015

Ramiro de la Fuente
 Director General

Assembly

Battery Charging

← **Use only the battery chargers listed on the accessories page.** Only these battery chargers are matched to the lithium ion battery of your power tool.

Note: The battery is supplied partially charged. To ensure full capacity of the battery, completely charge the battery in the battery charger before using your power tool for the first time.

The lithium ion battery can be charged at any time without reducing its service life. Interrupting the charging procedure does not damage the battery.

⚠ WARNING Do not continue to press the On/Off switch after the machine has been automatically switched off. The battery can be damaged.

To remove the battery **5**, press the battery unlocking button **9** and pull the battery out of the power tool toward the rear. **Do not exert any force.**

The battery is equipped with a NTC temperature control which allows charging only within a temperature range of between 0° C and 45° C. A long battery service life is achieved in this manner.

Observe the notes for disposal.

Changing the Tool (not apply to 202-204 models)

← **Before any work on the machine (e. g, maintenance, tool change, etc.) as well as during transport and storage, set the rotational direction switch to the centre position.** Unintentional actuation of the On/Off switch can lead to injuries.

Open the keyless chuck **2** by turning in rotation direction **①**, until the tool can be inserted. Insert the tool.

Firmly tighten the collar of the keyless chuck **2** by hand in rotation direction **②**. This automatically locks the drill chuck.

The locking is released again to remove the tool when the collar is turned in the opposite direction.

Dust/Chip Extraction

← Dusts from materials such as lead-containing coatings, some wood types, minerals and metal can be harmful to one's health. Touching or breathing-in the dusts can cause allergic reactions and/or lead to respiratory infections of the user or bystanders.

Certain dusts, such as oak or beech dust, are considered as carcinogenic, especially in connection with wood-treatment additives (chromate, wood preservative). Materials containing asbestos may only be worked by specialists.

- Provide for good ventilation of the working place.
- It is recommended to wear a P2 filter-class respirator.

Observe the relevant regulations in your country for the materials to be worked.

Operation

Starting Operation

Inserting the Battery

- ← **Use only original Stayer lithium ion batteries with the voltage listed on the nameplate of your power tool.** Using other batteries can lead to injuries and pose a fire hazard.

Not apply to 202-204 models:

Set the rotational direction switch **7** to the centre position in order to avoid unintentional starting. Insert the charged battery **5** into the handle so that it can be felt to engage and faces flush against the handle.

Reversing the Rotational Direction

The rotational direction switch **7** is used to reverse the rotational direction of the machine. However, this is not possible with the On/Off switch **8** actuated.

Right Rotation: For drilling and driving in screws, push the rotational direction switch **7** left to the stop.

Setting the Torque / Setting the Operating Mode

The required torque can be preselected in 16 steps with the torque preselection ring **3**. With the correct setting, the insert tool is stopped as soon as the screw is screwed flush into the material or when the set torque is reached. Select a higher setting when driving out screws, or set to the symbol “Drilling”.

Drilling

Set the preselection ring **3** to the “Drilling without impact” symbol.

The safety clutch is deactivated in the “Drilling” position.



Impact drilling (PBL181PK - PBL1820PK PBL182PK - PBL184PK)

Set the preselection ring **3** to the “Impact drilling” symbol.

In the “Impact drilling” position, the safety clutch is deactivated and the maximum power is always effective.

Gear Selection, Mechanical

- ← **Actuate the gear selector 4 only when the machine is at a standstill.**

Two speed ranges can be preselected with the gear selector **4**.



Gear I:

Low speed range; for screwdriving or working with large drilling diameter.

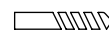

Gear II:

High speed range; for working with small drilling diameter.

If the gear selector **4** cannot be fully engaged, lightly rotate the drive spindle with the drill bit by twisting the drill chuck.

Switching On and Off

To **start the machine**, press the On/Off switch **8** and keep it pressed.

The light **6** is lit when the On/Off switch **8** is slightly or completely pressed in and permits to light the work area when the lighting conditions are bad.

To **switch off the machine**, release the On/Off switch **8**

Start In / Out PBL202BL / PBL204BL

- Keep the tool in a natural way, with the index finger on the touch panel forward **7** and the middle finger in the reverse touch panel **8**.
- Lightly press the buttons simultaneously tactile **7-8**. Both LED work light and remaining power indicator will illuminate for a few seconds.
- Release your fingers forward reverse pads **7** and **8**. The last 5 min tool enters a sleep mode, to disable it you must push two soft buttons **7-8** and thus ready for use.
- The buttons are pressure sensitive in accordance with the pressure rate **7** or **8** must be set within the tool.

Run-on Brake

When the Touch pad 7 or 8 for PBL202 & 204 is released, the chuck brakes to a stop, thus preventing the run-on of the tool.

When driving in screws, wait until the screw is screwed in flush with the material and then release the Touch pad 7 or 8 for PBL202 & 204. By doing so, the head of the screw does not penetrate into the material.

| LED | Capacity |
|-----------------|----------|
| Lighting green | > 60% |
| Lighting yellow | 30-60% |
| Lighting red | <30% |

Working Advice

← **Apply the power tool to the screw only when it is switched off.** Rotating tool inserts can slip off.

Tips

After longer periods of working at low speed, allow the machine to cool down by running it for approx. 3 minutes at maximum speed with no load.

For drilling in metal, use only perfectly sharpened HSS drill bits (HSS=high-speed steel). The appropriate quality is guaranteed by the Stayer accessories program.

Before screwing larger, longer screws into hard materials, it is advisable to predrill a pilot hole with the core diameter of the thread to approx. $\frac{2}{3}$ of the screw length.

Maintenance and Service

Maintenance and Cleaning

- ← **Before any work on the machine (e. g., maintenance, tool change, etc.) as well as during transport and storage, set the rotational direction switch to the centre position.** Unintentional actuation of the On/Off switch can lead to injuries.
- ← **For safe and proper working, always keep the machine and ventilation slots clean.**

When the battery is no longer operative, please refer to an authorised after-sales service agent for Stayer power tools.

If the machine should fail despite the care taken in manufacturing and testing procedures, repair should be carried out by an after-sales service centre for Stayer power tools.

Transport

The battery is tested according to UN document ST/SG/AC.10/11/Rev.4 Part III, subsection 38.3. It has effective protection against internal over-pressure and short circuiting as well as devices for the prevention of violent rupture and dangerous reverse current flow.

The lithium-equivalent content in the battery is below applicable limit values. Therefore, the battery is not subject to national or international regulations pertaining to dangerous mediums, neither as an individual component nor when inserted into a machine. However, the regulations governing dangerous goods may be relevant when transporting several batteries. In this case, it can be necessary to comply with special conditions (e. g., concerning the packaging).

Disposal

The machine, accessories and packaging should be sorted for environmental-friendly recycling.

Only for EC countries:



Do not dispose of power tools into household waste!

According to the European Guideline 2012/19/EU for Waste Electrical and Electronic Equipment and its implementation into national

right, power tools that are no longer usable must be collected separately and disposed of in an environmentally correct manner.

Battery packs/batteries:

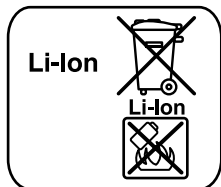

Li-Ion:

Please observe the instructions in section "Transport",

Do not dispose of battery packs/batteries into household waste, fire or water. Battery packs/batteries should be collected, recycled or disposed of in an environmental-friendly manner.

Only for EC countries:

Defective or dead out battery packs/batteries must be recycled according to the guideline 2013/56/EU.

Sicherheitshinweise für Bohrmaschinen und Schrauber

- ← **Tragen Sie Gehörschutz beim Schlagbohren.** Die Einwirkung von Lärm kann Gehörverlust bewirken.
- ← **Benutzen Sie mit dem Gerät gelieferte Zusatzhandgriffe.** Der Verlust der Kontrolle kann zu Verletzungen führen.
- ← **Halten Sie das Gerät an den isolierten Griffflächen, wenn Sie Arbeiten ausführen, bei denen das Einsatzwerkzeug oder die Schraube verborgene Stromleitungen treffen kann.** Der Kontakt mit einer spannungsführenden Leitung kann auch metallene Geräteteile unter Spannung setzen und zu einem elektrischen Schlag führen.
- ← **Verwenden Sie geeignete Suchgeräte, um verborgene Versorgungsleitungen aufzuspüren, oder ziehen Sie die örtliche Versorgungsgesellschaft hinzu.** Kontakt mit Elektroleitungen kann zu Feuer und elektrischem Schlag führen. Beschädigung einer Gasleitung kann zur Explosion führen. Eindringen in eine Wasserleitung verursacht Sachbeschädigung.
- ← **Schalten Sie das Elektrowerkzeug sofort aus, wenn das Einsatzwerkzeug blockiert. Seien Sie auf hohe Reaktionsmomente gefasst, die einen Rückschlag verursachen.** Das Einsatzwerkzeug blockiert wenn:
 - das Elektrowerkzeug überlastet wird oder
 - es im zu bearbeitenden Werkstück verankert.
- ← **Halten Sie das Elektrowerkzeug gut fest.** Beim Festziehen und Lösen von Schrauben können kurzfristig hohe Reaktionsmomente auftreten.
- ← **Sichern Sie das Werkstück.** Ein mit Spannvorrichtungen oder Schraubstock festgehaltenes Werkstück ist sicherer gehalten als mit Ihrer Hand.
- ← **Halten Sie Ihren Arbeitsplatz sauber.** Materialmischungen sind besonders gefährlich. Leichtmetallstaub kann brennen oder explodieren.
- ← **Warten Sie, bis das Elektrowerkzeug zum Stillstand gekommen ist, bevor Sie es ablegen.** Das Einsatzwerkzeug kann sich verhalten und zum Verlust der Kontrolle über das Elektrowerkzeug führen.

- ← **Öffnen Sie den Akku nicht.** Es besteht die Gefahr eines Kurzschlusses.



Schützen Sie den Akku vor Hitze, z. B. auch vor dauernder Sonneneinstrahlung, und Feuer. Es besteht Explosionsgefahr.

- ← **Bei Beschädigung und unsachgemäßem Gebrauch des Akkus können Dämpfe austreten. Führen Sie Frischluft zu und suchen Sie bei Beschwerden einen Arzt auf.** Die Dämpfe können die Atemwege reizen.
- ← **Bei defektem Akku kann Flüssigkeit austreten und angrenzende Gegenstände benetzen. Überprüfen Sie betroffene Teile.** Reinigen Sie diese oder tauschen Sie sie gegebenenfalls aus.
- ← **Verwenden Sie den Akku nur in Verbindung mit Ihrem Stayer Elektrowerkzeug.** Nur so wird der Akku vor gefährlicher Überlastung geschützt.

Funktionsbeschreibung



Lesen Sie alle Sicherheitshinweise und Anweisungen. Versäumnisse bei der Einhaltung der Sicherheitshinweise und Anweisungen können elektrischen Schlag, Brand

und/oder schwere Verletzungen verursachen.

Abgebildete Komponenten

Die Nummerierung der abgebildeten Komponenten bezieht sich auf die Darstellung des Elektrowerkzeuges auf der Grafikseite.

- 1 Schrauberbit
- 2 Schnellspannbohrfutter
- 3 Einstellring Drehmomentvorwahl
- 4 Gangwahlschalter
- 5 Akku
- 6 Lampe „Power Light“
- 7 Drehrichtungsumschalter / Stufenschalt PBL202BL/PBL204BL
- 8 Ein-/Ausschalter / berühren Umkehrschalter PBL202BL/PBL204BL
- 9 Akku-Entriegelungstaste
- 10 Akku-Ladezustandsanzeige
- 11 Taste Batterieladeanzeige

Geräusch-/Vibrationsinformation

Legen Sie zusätzliche Sicherheitsmaßnahmen zum Schutz des Bedieners vor der Wirkung von Schwingungen fest wie zum Beispiel: Wartung von Elektrowerkzeug und Einsatzwerkzeugen, Warmhalten der Hände, Organisation der Arbeitsabläufe.

Gerätekenwerte

| | |
|---|-----------------------|
|  | = Batterie |
|  | = Nennspannung |
|  | = Akku-Leistung |
|  | = Ladezeit |
|  | = Leerlaufdrehzahl |
|  | = Drehmoment |
|  | = Schlagzeug |
|  | = Cut Holz |
|  | = Schneiden Stahl |
|  | = Schneiden Stein |
|  | = Gewicht |
| L_{WA} | = Schalleistungspegel |
| L_{pA} | = Schalldruckpegel |
|  | = Vibration |

Die werte revalid bei einer nennspannungen für [U] 230/240 V-50/60 Hz - 110/120 V - 60 Hz. Bei niedrigeren Spannungen und in länderspezifischen Ausführungen Land können diese Werte variieren.

Konformitätserklärung

Der Unterzeichnende: STAYER IBÉRICA, S.A.
Directed:

Calle Sierra de Cazorla, 7
Área Empresarial Andalucía - Sector 1
28320 PINTO (MADRID)
Tel.: +34 902 91 86 81
Fax: +34 91 691 91 72

BESCHEINIGT

Das Maschinen:



Typ: Akku-Bohrschrauber
Modelle: BHL112K / PBL120K / PBL122K /
PBL141K / PBL1420K / PBL142K /
PBL181PK / PBL1820PK / PBL182PK
/ PBL184PK / PBL202BL / PBL204BL /
PBL214K / PBL218PK

Erklären unter unserer Verantwortung, dass das Produkt unter "Technische Daten" beschrieben im Einklang mit den Normen oder normativen Dokumenten wie folgt lautet: UNE EN 60745 in Übereinstimmung mit den Vorschriften 2006/42/CE, 2004/108/CE.

5. Januar 2015

Ramiro de la Fuente
Director Manager



Montage

Akku laden

← **Benutzen Sie nur die auf der Zubehörseite aufgeführten Ladegeräte.** Nur diese Ladegeräte sind auf den bei Ihrem Elektrowerkzeug verwendeten Li-Ionen-Akku abgestimmt.

Hinweis: Der Akku wird teilgeladen ausgeliefert. Um die volle Leistung des Akkus zu gewährleisten, laden Sie vor dem ersten Einsatz den Akku vollständig im Ladegerät auf.

Der Li-Ionen-Akku kann jederzeit aufgeladen werden, ohne die Lebensdauer zu verkürzen. Eine Unterbrechung des Ladevorganges schädigt den Akku nicht.

ACHTUNG Drücken Sie nach dem automatischen Abschalten des Elektrowerkzeuges nicht weiter auf den Ein-/Aus-schalter. Der Akku kann beschädigt werden.

Zur Entnahme des Akkus **5** drücken Sie die Entriegelungstaste **9** und ziehen den Akku nach hinten aus dem Elektrowerkzeug. **Wenden Sie dabei keine Gewalt an.**

Der Akku ist mit einer NTC-Temperaturüberwachung ausgestattet, welche ein Aufladen nur im Temperaturbereich zwischen 0 °C und 45 °C zulässt. Dadurch wird eine hohe Akku-Lebensdauer erreicht.

Beachten Sie die Hinweise zur Entsorgung.

Werkzeugwechsel

← **Bringen Sie vor allen Arbeiten am Elektrowerkzeug (z.B. Wartung, Werkzeugwechsel etc.) sowie bei dessen Transport und Aufbewahrung den Drehrichtungsumschalter in Mittelstellung.** Bei unbeabsichtigtem Betätigen des Ein-/Ausschalters besteht Verletzungsgefahr.

Öffnen Sie das Schnellspannbohrfutter **2** durch Drehen in Drehrichtung ①, bis das Werkzeug eingesetzt werden kann. Setzen Sie das Werkzeug ein.

Drehen Sie die Hülse des Schnellspannbohrfutters **2** in Drehrichtung ② von Hand kräftig zu. Das Bohrfutter wird dadurch automatisch verriegelt.

Die Verriegelung löst sich wieder, wenn Sie zum Entfernen des Werkzeuges die Hülse in Gegenrichtung drehen.

Staub-/Späneabsaugung

- ← Stäube von Materialien wie bleihaltigem Anstrich, einigen Holzarten, Mineralien und Metall können gesundheitsschädlich sein. Berühren oder Einatmen der Stäube können allergische Reaktionen und/oder Atemwegserkrankungen des Benutzers oder in der Nähe befindlicher Personen hervorrufen. Bestimmte Stäube wie Eichen- oder Buchenstaub gelten als krebserzeugend, besonders in Verbindung mit Zusatzstoffen zur Holzbehandlung (Chromat, Holzschutzmittel). Asbesthaltiges Material darf nur von Fachleuten bearbeitet werden.
 - Sorgen Sie für gute Belüftung des Arbeitsplatzes.
 - Es wird empfohlen, eine Atemschutzmaske mit Filterklasse P2 zu tragen.

Beachten Sie in Ihrem Land gültige Vorschriften für die zu bearbeitenden Materialien.

Betrieb

Inbetriebnahme

Akku einsetzen

- ← **Verwenden Sie nur original Stayer Li-Ionen-Akkus mit der auf dem Typenschild Ihres Elektrowerkzeugs angegebenen Spannung. Der Gebrauch von anderen Akkus kann zu Verletzungen und Brandgefahr führen.**

Stellen Sie den Drehrichtungsumschalter **7** auf die Mitte, um ein unbeabsichtigtes Einschalten zu verhindern. Setzen Sie den geladenen Akku **5** in den Griff ein, bis dieser spürbar einrastet und bündig am Griff anliegt.

Drehrichtung einstellen

Mit dem Drehrichtungsumschalter **7** können Sie die Drehrichtung des Elektrowerkzeuges ändern. Bei gedrücktem Ein-/Ausschalter **8** ist dies jedoch nicht möglich.

Rechtslauf: Zum Bohren und Eindrehen von Schrauben drücken Sie den Drehrichtungsumschalter **7** nach links bis zum Anschlag durch.

Drehmoment vorwählen / Betriebsart einstellen

Mit dem Einstellring Drehmomentvorwahl **3** können Sie das benötigte Drehmoment in 10 Stufen vorwählen. Bei richtiger Einstellung wird das Einsatzwerkzeug gestoppt, sobald die Schraube bündig in das Material eingedreht ist bzw. das eingestellte Drehmoment erreicht ist. Wählen Sie beim Herausdrehen von Schrauben eventuell eine höhere Einstellung bzw. stellen Sie auf das Symbol „Bohren“.

Bohren

Drehen Sie den Einstellring **3** auf das Symbol „Bohren ohne Schlag“.

In Position „Bohren“ ist die Überrasstkupplung deaktiviert.



Schlagbohren (PBL181PK - PBL1820PK PBL182PK - PBL184PK)

Stellen Sie den Einstellring **3** auf das Symbol „Schlagbohren“.

In Position „Schlagbohren“ ist die Überrasstkupplung deaktiviert und stets die maximale Leistung wirksam.

Mechanische Gangwahl

- ← **Betätigen Sie den Gangwahlschalter 4 nur bei Stillstand des Elektrowerkzeugs.**

Mit dem Gangwahlschalter **4** können 2 Drehzahlbereiche vorgewählt werden.



Gang I:

Niedriger Drehzahlbereich; zum Schrauben oder zum Arbeiten mit großem Bohrdurchmesser.



Gang II:

Hoher Drehzahlbereich; zum Arbeiten mit kleinem Bohrdurchmesser.

Lässt sich der Gangwahlschalter **4** nicht bis zum Anschlag schwenken, drehen Sie die Antriebspindel mit dem Bohrer etwas.

Ein-/Ausschalten

Drücken Sie zur **Inbetriebnahme** des Elektrowerkzeuges den Ein-/Ausschalter **8** und halten Sie ihn gedrückt.

Die Lampe **6** leuchtet bei leicht oder vollständig gedrücktem Ein-/Ausschalter **8** und ermöglicht das Ausleuchten des Arbeitsbereiches bei ungünstigen Lichtverhältnissen.

Um das Elektrowerkzeug **auszuschalten** lassen Sie den Ein-/Ausschalter **8** los.

Anmelden / Abmelden PBL202BL / PBL204BL

- Halten Sie das Werkzeug in einer natürlichen Weise, mit dem Zeigefinger auf dem Touch Panel nach vorne **7** und sein Herz in der umgekehrten Finger Touch Panel **8**.
- Drücken Sie leicht die Tasten gleichzeitig táctiles7-8. Beide LED-Arbeitslicht und Reststromanzeige für einige Sekunden zu beleuchten.
- Lassen Sie Ihre Finger rückwärts vorwärts Pads 7 und 8. Die letzten 5 min Werkzeug in einen Schlafmodus, um es zu deaktivieren, müssen Sie zwei Soft-Tasten **7- 8** und somit bereit für den Einsatz zu schieben.
- Die Tasten sind Druck in Übereinstimmung mit der Druckstufe **7** oder **8** muss innerhalb des Werkzeugs eingestellt werden empfindlich.

Auslaufbremse

Beim Loslassen des Ein-/Ausschalters **8** wird das Bohrfutter abgebremst und dadurch das Nachlaufen des Einsatzwerkzeuges verhindert.

Lassen Sie beim Eindrehen von Schrauben den Ein-/Ausschalter **8** erst dann los, wenn die Schraube bündig in das Werkstück eingedreht ist. Der Schraubenkopf dringt dann nicht in das Werkstück ein.

| LED | Kapazität |
|-----------------|-----------|
| Dauerlicht Grün | > 60% |
| Dauerlicht gelb | 30-60% |
| Dauerlicht rot | < 30% |

Arbeitshinweise

← **Setzen Sie das Elektrowerkzeug nur ausgeschaltet auf die Schraube auf.** Sich drehende Einsatzwerkzeuge können abrutschen.

Tipps

Nach längerem Arbeiten mit kleiner Drehzahl sollten Sie das Elektrowerkzeug zur Abkühlung ca. 3 Minuten lang bei maximaler Drehzahl im Leerlauf drehen lassen.

Verwenden Sie beim Bohren in Metall nur einwandfreie, geschärfte HSS-Bohrer (HSS=Hochleistungs-Schnellschnittstahl). Entsprechende Qualität garantiert das Stayer-Zubehör-Programm.

Vor dem Eindrehen größerer, längerer Schrauben in harte Werkstoffe sollten Sie mit dem Kerndurchmesser des Gewindes auf etwa $\frac{2}{3}$ der Schraubenlänge vorbohren.

Wartung und Service

Wartung und Reinigung

← **Bringen Sie vor allen Arbeiten am Elektrowerkzeug (z.B. Wartung, Werkzeugwechsel etc.) sowie bei dessen Transport und Aufbewahrung den Drehrichtungsumschalter in Mittelstellung.** Bei unbeabsichtigtem Betätigen des Ein-/Ausschalters besteht Verletzungsgefahr.

← **Halten Sie das Elektrowerkzeug und die Lüftungsschlitze sauber, um gut und sicher zu arbeiten.**

Ist der Akku nicht mehr funktionsfähig, wenden Sie sich bitte an eine autorisierte Kundendienststelle für Stayer-Elektrowerkzeuge.

Sollte das Elektrowerkzeug trotz sorgfältiger Herstellungs- und Prüfverfahren einmal ausfallen, ist die Reparatur von einer autorisierten Kundendienststelle für Stayer-Elektrowerkzeuge ausführen zu lassen.

Geben Sie bei allen Rückfragen und Ersatzteilbestellungen bitte unbedingt die 10-stellige Sachnummer laut Typenschild des Elektrowerkzeuges an.

Transport

Der Akku ist nach UN-Handbuch ST/SG/AC.10/11/Rev.4 Teil III, Unterabschnitt 38.3 getestet. Er hat einen wirksamen Schutz gegen inneren Überdruck und Kurzschluss sowie Einrichtungen zur Verhinderung von Gewaltbruch und gefährlichem Rückstrom.

Die im Akku enthaltene Lithiumäquivalent-Menge liegt unterhalb einschlägiger Grenzwerte. Daher unterliegt der Akku weder als Einzelteil noch in ein Gerät eingesetzt den nationalen und internationalen Gefahrgutvorschriften. Die Gefahrgutvorschriften können jedoch beim Transport mehrerer Akkus relevant sein. Es kann in diesem Fall notwendig sein, besondere Bedingungen (z. B. bei der Verpackung)

Entsorgung

Elektrowerkzeuge, Zubehör und Verpackungen sollen einer umweltgerechten Wiederverwertung zugeführt werden.

Nur für EU-Länder:



Werfen Sie Elektrowerkzeuge nicht in den Hausmüll!
Gemäß der Europäischen Richtlinie 2012/19/EU über Elektro- und Elektronik-Altgeräte und ihrer Umsetzung in nationales Recht müs-

sen nicht mehr gebrauchsfähige Elektrowerkzeuge getrennt gesammelt und einer umweltgerechten Wiederverwertung zugeführt werden.

Akkus/Batterien:

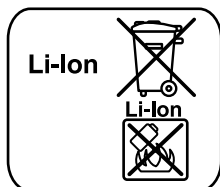

Li-Ion:

Bitte beachten Sie die Hinweise im Abschnitt „Transport“, Seite 14.

Werfen Sie Akkus/Batterien nicht in den Hausmüll, ins Feuer oder in s Wasser. Akkus/Batterien sollen gesammelt, recycelt oder auf umweltfreundliche Weise entsorgt werden.

Nur für EU-Länder:

Gemäß der Richtlinie 2013/56/EU müssen defekte oder verbrauchte Akkus/Batterien recycelt werden.

Avertissements de sécurité pour perceuses et visseuses

- ← **Porter des protecteurs d'oreilles lors du perçage avec des perceuses à percussion.** L'exposition aux bruits peut provoquer une perte de l'audition.
- ← **Utiliser la(les) poignée(s) auxiliaire(s) fournie(s) avec l'outil.** La perte de contrôle peut provoquer des blessures.
- ← **Tenir l'outil par les surfaces de préhension isolées, lors de la réalisation d'une opération au cours de laquelle l'organe de coupe ou la vis peut entrer en contact avec un câblage non apparent.** Le contact avec un fil « sous tension » peut également mettre « sous tension » les parties métalliques exposées de l'outil électrique et provoquer un choc électrique sur l'opérateur.
- ← **Utiliser des détecteurs appropriés afin de déceler des conduites cachées ou consulter les entreprises d'approvisionnement locales.** Un contact avec des conduites d'électricité peut provoquer un incendie ou un choc électrique. Un endommagement d'une conduite de gaz peut provoquer une explosion. La perforation d'une conduite d'eau provoque des dégâts matériels.
- ← **Arrêtez immédiatement l'appareil électrique lorsque l'outil coince. Attendez-vous à des couples de réaction importants causant un contrecoup.** L'outil se bloque lorsque :
 - l'appareil électrique est surchargé ou
 - lorsqu'il coince dans la pièce à travailler.
- ← **Bien tenir l'appareil électroportatif.** Lors du vissage ou du dévissage, il peut y avoir des couples de réaction instantanés élevés.
- ← **Bloquer la pièce à travailler.** Une pièce à travailler serrée par des dispositifs de serrage ou dans un étau est fixée de manière plus sûre que tenue dans les mains.
- ← **Tenir propre la place de travail.** Les mélanges de matériaux sont particulièrement dangereux. Les poussières de métaux légers peuvent être explosives ou inflammables.
- ← **Avant de déposer l'outil électroportatif, attendre que celui-ci soit complètement à l'arrêt.** L'outil risque de se coincer, ce qui entraîne une perte de contrôle de l'outil électroportatif.
- ← **Ne pas ouvrir l'accu.** Risque de court-circuit.



Protéger l'accu de toute source de chaleur, comme p. ex. l'exposition directe au soleil et au feu. Il y a risque d'explosion.

- ← **En cas d'endommagement et d'utilisation non conforme de l'accu, des vapeurs peuvent s'échapper. Ventiler le lieu de travail et, en cas de malaises, consulter un médecin.** Les vapeurs peuvent entraîner des irritations des voies respiratoires.
- ← **Lorsque l'accu est défectueux, du liquide peut sortir et enduire les objets avoisinants. Contrôler les éléments concernés.** Les nettoyer ou, le cas échéant, les remplacer.
- ← **N'utilisez l'accu qu'avec votre outil électroportatif Stayer.** Seulement ainsi l'accu est protégé contre une surcharge dangereuse.

Description du fonctionnement



Lire tous les avertissements et indications. Le non-respect des avertissements et instructions indiqués ci-après peut entraîner un choc électrique, un incendie et/ou de graves blessures sur les personnes.

Éléments de l'appareil













La numérotation des éléments de l'appareil se réfère à la représentation de l'outil électroportatif sur la page graphique.

- 1 Embout
- 2 Mandrin automatique
- 3 Bague de réglage de présélection du couple
- 4 Commutateur de vitesse
- 5 Accu
- 6 Lampe « Power Light »
- 7 Commutateur du sens de rotation / commutateur à prises PBL202BL/PBL204BL
- 8 Interrupteur Marche/Arrêt / toucher contacteur de marche arrière PBL202BL/PBL204BL
- 9 Touche de déverrouillage de l'accumulateur
- 10 Voyant lumineux indiquant l'état de charge de l'accu
- 11 Pile bouton indication de charge

Bruits et vibrations

Déterminez des mesures de protection supplémentaires pour protéger l'utilisateur des effets de vibrations, telles que par exemple : Entretien de l'outil électroportatif et des outils de travail, maintenir les mains chaudes, organisation des opérations de travail.

Caractéristiques techniques

| | |
|---|-----------------------------------|
|  | = Batterie |
|  | = Tension |
|  | = Alimentation par batterie |
|  | = Temps de charge |
|  | = Nombre de tour |
|  | = Couple maxi |
|  | = Percussions |
|  | = Diamètre de perçage pour bois |
|  | = Diamètre de perçage pour métal |
|  | = Diamètre de perçage pour pierre |
|  | = Poids |
| L_{WA} | = Niveau de puissance acoustique |
| L_{PA} | = Niveau de pression sonore |
|  | = Vibration |

Ces indications sont valables pour des tensions nominales de [U] 230/240 V- 50/60 Hz- 110/120 V - 60 Hz. Ces indications peuvent varier pour des tensions plus basses ainsi que pour des versions spécifiques à certains pays.

Déclaration de conformité

Le soussigné: **STAYER IBERICA, S.A.**

Dont l'adresse est:

Calle Sierra de Cazorla, 7
 Área Empresarial Andalucía - Sector 1
 28320 PINTO (MADRID)
 Tel.: +34 91 691 86 30
 Télécopie: +34 91 691 91 72

CERTIFIÉ

Que la machine

Type: Perceuse-visseuse sans fil
 Modèles: BHL112K / PBL120K / PBL122K /
 PBL141K / PBL1420K / PBL142K /
 PBL181PK / PBL1820PK / PBL182PK
 / PBL184PK / PBL202BL / PBL 204BL /
 PBL214K / PBL218PK

Nous déclarons sous notre seule et unique responsabilité que ce produit est conforme aux normes ou documents normalisés suivants: UNE EN 60745, conformément aux réglementations 2006/42/CE, 2004/108/CE.

5 janvier 2015

Ramiro de la Fuente
 Directeur général



  **ROHS**

Montage

Charger l'accu

← **N'utiliser que les chargeurs indiqués sur la page des accessoires.** Seuls ces chargeurs sont adaptés à l'accu à ions lithium utilisé dans votre outil électroportatif.

Note : L'accu est fourni en état de charge faible. Afin de garantir la puissance complète de l'accu, charger complètement l'accu dans le chargeur avant la première mise en service.

L'accu à ions lithium peut être rechargé à tout moment, sans que sa durée de vie n'en soit réduite. Le fait d'interrompre le processus de charge n'endommage pas l'accu.

ATTENTION Après la mise hors fonctionnement automatique de l'outil électroportatif, ne plus appuyer sur l'interrupteur Marche/Arrêt. L'accu peut être endommagé.

Pour sortir l'accu **5**, appuyer sur la touche de déverrouillage **9** et sortir l'accu par derrière de l'outil électroportatif. **Ne pas forcer.**

L'accu est équipé d'une surveillance NTC de température qui ne permet de charger l'accu que dans la plage de température entre 0 °C et 45 °C. La durée de vie de l'accu s'en trouve augmentée.

Respectez les indications concernant l'élimination.

Changement de l'outil

← **Avant d'effectuer des travaux sur l'appareil (p. ex. travaux d'entretien, changement d'outils, etc.) et avant de le transporter ou stocker, toujours mettre le commutateur de sens de rotation en position médiane.** Il y a un risque de blessure lorsqu'on appuie par mégarde sur l'interrupteur Marche/Arrêt.

Ouvrir le mandrin automatique **2** par un mouvement de rotation dans le sens de rotation **①** jusqu'à ce que l'outil puisse être monté. Mettre en place l'outil.

Tourner fortement à la main la douille du mandrin automatique **2** dans le sens de rotation **②**. Le mandrin de perçage se trouve alors verrouillé automatiquement.

Le verrouillage peut être desserré lorsqu'on tourne la douille en sens inverse afin d'enlever l'outil.

Aspiration de poussières/de copeaux

← Les poussières de matériaux tels que peintures contenant du plomb, certains bois, minéraux ou métaux, peuvent être nuisibles à la santé. Toucher ou aspirer les poussières peut entraîner des réactions allergiques et/ou des maladies respiratoires auprès de l'utilisateur ou de personnes se trouvant à proximité.

Certaines poussières telles que les poussières de chêne ou de hêtre sont considérées cancérogènes, surtout en connexion avec des additifs pour le traitement de bois (chromate, lazure). Les matériaux contenant de l'amiante ne doivent être travaillés que par des personnes qualifiées.

- Veillez à bien aérer la zone de travail.
- Il est recommandé de porter un masque respiratoire de la classe de filtre P2.

Respectez les règlements en vigueur dans votre pays spécifiques aux matériaux à traiter.

Mise en marche

Mise en service

Monter l'accu

← **N'utiliser que des accus à ions lithium d'origine Stayer dont la tension correspond à celle indiquée sur la plaque signalétique de l'outil électroportatif.** L'utilisation de tout autre accumulateur peut entraîner des blessures et des risques d'incendie.

Mettez le commutateur de sens de rotation **7** en position médiane pour éviter une mise en marche non-intentionnée de l'appareil. Montez l'accu chargé **5** dans la poignée jusqu'à ce qu'il s'encliquette de façon perceptible et correcte.

Régler le sens de rotation

Avec le commutateur de sens de rotation **7** le sens de rotation de l'outil électroportatif peut être inversé. Ceci n'est cependant pas possible, quand l'interrupteur Marche/Arrêt **8** est appuyé.

Rotation à droite : Pour percer et visser, tourner le commutateur du sens de rotation **7** à fond vers la gauche.

Présélection du couple / Régler le mode de service

A l'aide de la bague de réglage de présélection du couple **3**, il est possible de présélectionner le couple nécessaire par 10 étapes. Lorsque le réglage du couple est correct, l'outil de travail est arrêté dès que la vis est juste au même niveau que la surface du matériau et que le couple réglé est atteint.

Pour dévisser les vis, éventuellement choisir un réglage plus élevé ou régler sur le symbole « Perçage ».

Perçage

Tourner la bague de réglage **3** sur le symbole « Perçage sans percussion »

Dans la position « Perçage » l'embrayage à crans est désactivé.



Perçage à percussion

(PBL181PK - PBL1820PK - PBL182PK - PBL184PK)

Mettez la bague de réglage **3** sur le symbole « Perçage à percussion ».

Dans la position « perçage à percussion », l'embrayage à crans est désactivé et la puissance maximale est efficace en permanence.

Sélection mécanique de la vitesse

← **N'actionner le commutateur de vitesse 4 qu'à l'arrêt total de l'appareil électroportatif.**

A l'aide du commutateur de vitesse **4**, il est possible de présélectionner deux plages de vitesse de rotation.



Vitesse I:

Faible plage de vitesse de rotation ; pour le vissage ou pour travailler avec des diamètres de perçage importants.



Vitesse II:

Plage de vitesse de rotation élevée ; pour petits diamètres de perçage.

Au cas où le commutateur de vitesse **4** ne se laisserait pas tourner à fond, tourner légèrement la broche d'entraînement munie du foret.

Mise en Marche/Arrêt

Pour **mettre** l'outil électroportatif en marche, appuyer sur l'interrupteur Marche/Arrêt **8** et le maintenir appuyé.

La lampe **6** s'allume lorsque l'interrupteur Marche/Arrêt **8** est enfoncé un peu ou complètement et permet d'éclairer la zone de travail lorsque l'éclairage est mauvais.

Pour arrêter l'outil **électroportatif** relâchez l'interrupteur Marche/Arrêt **8**.

Connexion / Déconnexion PBL202BL / PBL204BL

- Gardez l'outil d'une manière naturelle, avec l'index sur l'écran tactile avant **7** et son cœur dans le panneau de toucher du doigt inverse **8**.

- Appuyez légèrement sur les touches simultanément tactiles **7-8**. L'éclairage du travail de LED et indicateur d'énergie restante illumineront pendant quelques secondes.

- Libérez vos doigts avant arrière tampons **7** et **8**. Le dernier outil de 5 min entre dans un mode de sommeil, pour le désactiver, vous devez appuyer sur deux touches programmables **7-8** et donc prêt à l'emploi.

- Les boutons sont sensibles à la pression en fonction du taux de pression **7** ou **8** doivent être réglés au sein de l'outil.

Frein de ralentissement

Dès qu'on lâche l'interrupteur Marche/Arrêt **8**, le mandrin de perçage est freiné afin d'empêcher le ralentissement par inertie de l'outil de travail.

Lors du serrage de vis, ne relâchez l'interrupteur Marche/Arrêt **8** que lorsque la vis ne déborde plus la pièce à travailler. La tête de la vis ne sera pas enfoncée dans la pièce à travailler.

| LED | Capacité |
|---------------|----------|
| Lumière verte | > 60% |
| Lumière jaune | 30-60% |
| Lumière rouge | < 30% |

Instructions d'utilisation

← **Poser l'outil électroportatif sur la vis seulement lorsque l'appareil est éteint.** Les outils de travail en rotation peuvent glisser.

Conseils

Après avoir travaillé à une petite vitesse de rotation pendant une période relativement longue, faire travailler l'outil électroportatif à vide à la vitesse de rotation maximale pendant une durée de 3 minutes environ afin de le laisser refroidir.

Pour percer dans le métal, n'utiliser que des forets HSS aiguisés et en parfait état (HSS = aciers super rapides). La gamme d'accessoires Stayer vous assure la qualité nécessaire.

Avant de visser des vis d'un certain diamètre et d'une certaine longueur dans des matériaux durs, il est recommandé d'effectuer un préperçage à l'aide du diamètre de l'âme du filet d'environ $\frac{2}{3}$ de la longueur de vis.

Entretien et service après-vente

Nettoyage et entretien

← **Avant d'effectuer des travaux sur l'appareil (p. ex. travaux d'entretien, changement d'outils, etc.) et avant de le transporter ou stocker, toujours mettre le commutateur de sens de rotation en position médiane.** Il y a risque de blessure lorsqu'on appuie par mégarde sur l'interrupteur Marche/Arrêt.

← **Tenez toujours propres l'outil électroportatif ainsi que les ouïes de ventilation afin d'obtenir un travail impeccable et sûr.**

Au cas où l'accu ne fonctionnerait plus, veuillez vous adresser à une station de service après-vente agréée pour outillage Stayer.

Si, malgré tous les soins apportés à la fabrication et au contrôle de l'appareil, celui-ci devait avoir un défaut, la réparation ne doit être confiée qu'à une station de service après-vente agréée pour outillage Stayer.

Pour toute demande de renseignement ou commande de pièces de rechange, précisez-nous impérativement le numéro d'article à dix chiffres de l'outil électroportatif indiqué sur la plaque signalétique.

Transport

L'accu a été testé suivant le manuel de l'ONU ST/SG/AC.10/11/Rév.4 partie III, chapitre 38.3. Il est doté d'une protection effective contre une surpression intérieure et les courts-circuits ainsi que de dispositifs empêchant toute destruction par la force et un courant de retour dangereux. La quantité d'équivalent de lithium se trouvant dans l'accu est inférieure aux valeurs limites correspondantes. En tant que pièce détachée ou intégrée dans un appareil, un accu n'est donc pas soumis aux prescriptions concernant les transports de matériaux dangereux. Cependant ces prescriptions peuvent s'appliquer au transport de plusieurs accus. Dans un tel cas, il peut s'avérer nécessaire de respecter certaines conditions particulières, par ex. pour l'emballage).

Ne pas jeter les accus/piles dans les ordures ménagères, ni dans les flammes ou l'eau. Les accus/piles doivent être collectés, recyclés ou éliminés en conformité avec les réglementations se rapportant à l'environnement.

Seulement pour les pays de l'Union Européenne :

Les accus/piles usés ou défectueux doivent être recyclés conformément à la directive 2013/56/EU.

Elimination des déchets

Les outils électroportatifs, ainsi que leurs accessoires et emballages, doivent pouvoir suivre chacun une voie de recyclage appropriée.

Seulement pour les pays de l'Union Européenne :



Ne jetez pas votre appareil électroportatif avec les ordures ménagères !

Conformément à la directive européenne 2012/19/EU relative aux déchets d'équipements électriques

et électroniques et sa réalisation dans les lois nationales, les outils électroportatifs dont on ne peut plus se servir doivent être séparés et r suivre une voie de recyclage appropriée.

Accus/piles :

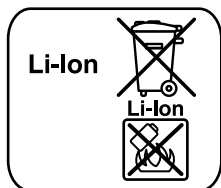

Ion lithium :

Veuillez respecter les indications données dans le chapitre « Transport »

Indicações de segurança para berbequins e aparafusadoras

- ← **Usar protecção auricular ao furar com percussão.** Ruídos podem provocar a perda da audição.
- ← **Utilizar os punhos adicionais fornecidos com a ferramenta eléctrica.** A perda de controlo pode provocar lesões.
- ← **Segurar o aparelho pelas superfícies isoladas ao executar trabalhos durante os quais a ferramenta de trabalho ou o parafuso possam atingir cabos eléctricos escondidos.** O contacto com um cabo sob tensão também pode colocar sob tensão as peças metálicas do aparelho e levar a um choque eléctrico.
- ← **Utilizar detectores apropriados, para encontrar cabos escondidos, ou consultar a companhia eléctrica local.** O contacto com cabos eléctricos pode provocar incêndio e choques eléctricos. Danos em tubos de gás podem levar à explosão. A infiltração num cano de água provoca danos materiais.
- ← **Desligar imediatamente a ferramenta eléctrica, caso a ferramenta de aplicação bloquear. Esteja atento para altos momentos de reacção que provoquem um contra-golpe.** A ferramenta de trabalho é bloqueada quando:
 - a ferramenta eléctrica é sobrecarregada ou
 - se for emperrada na peça a ser trabalhada.
- ← Segurar a ferramenta eléctrica com firmeza. Ao apertar ou soltar parafusos podem ocorrer, por instantes, altos momentos de reacção.
- ← **Fixar a peça a ser trabalhada.** Uma peça a ser trabalhada fixa com dispositivos de aperto ou com torno de bancada está mais firme do que segurada com a mão.
- ← **Manter o seu local de trabalho limpo.** Misturas de material são especialmente perigosas. Pó de metal leve pode queimar ou explodir.
- ← **Espere a ferramenta eléctrica parar completamente, antes de depositá-la.** A ferramenta de aplicação pode emperrar e levar à perda de controlo sobre a ferramenta eléctrica.
- ← **Não abrir o acumulador.** Há risco de um curto-circuito.



Proteger o acumulador contra calor, p. ex. também contra uma permanente radiação solar, e fogo. Há risco de explosão.

- ← **Em caso de danos e de utilização incorrecta do acumulador, podem escapar vapores. Arejar bem o local de trabalho e consultar um médico se forem constatados quaisquer sintomas.** É possível que os vapores irrite as vias respiratórias.
- ← **Se o acumulador estiver com defeito, o fluido poderá escorrer e danificar as peças adjacentes. Controlar as peças em questão.** Estas peças devem ser limpas e se necessário substituídas.
- ← **Só utilizar o acumulador junto com a sua ferramenta eléctrica Stayer.** Só assim é que o seu acumulador é protegido contra perigosa sobrecarga.

Descrição de funções



Devem ser lidas todas as indicações de advertência e todas as instruções. O desrespeito das advertências e instruções apresentadas abaixo pode causar choque eléctrico, incêndio e/ou graves lesões.

Componentes ilustrados













A numeração dos componentes ilustrados refere-se à apresentação da ferramenta eléctrica na página de esquemas.

- 1 Bit de aparafusamento
- 2 Mandril de aperto rápido
- 3 Anel de pré-selecção do binário
- 4 Comutador de marchas
- 5 Acumulador
- 6 Lâmpada "Power Light"
- 7 Comutador do sentido de rotação / chave seletora PBL202BL/PBL204BL
- 8 Interruptor de ligar-desligar / toque interruptor reverso PBL202BL/PBL204BL
- 9 Tecla de destravamento do acumulador
- 10 Indicação do estado de carga do acumulador
- 11 Botão Indicação de carga

Informação sobre ruídos/vibrações

Além disso também deverão ser estipuladas medidas de segurança para proteger o operador contra o efeito de vibrações, como por exemplo: Manutenção de ferramentas eléctricas e de ferramentas de trabalho, manter as mãos quentes e organização dos processos de trabalho.

Dados técnicos do aparelho

| | |
|---|----------------------------|
|  | = Bateria |
|  | = Tensão |
|  | = Energia da bateria |
|  | = O tempo de carregamento |
|  | = Velocidade de carga |
|  | = Torque |
|  | = Percussão |
|  | = Corte de madeira |
|  | = Corte de aço |
|  | = Corte de pedra |
|  | = Peso |
| L_{WA} | = Nível de potência sonora |
| L_{pA} | = Nível de pressão sonora |
|  | = Vibração |

As indicações só valem para tensões nominais [U] 230/240 V - 50/60 Hz - 110/120 V - 60 Hz. Estas indicações podem variar no caso de tensões inferiores e em modelos específicos dos países.

Declaração de conformidade

O que subscreve: **STAYER IBERICA, S.A.**
Com endereço:
Calle Sierra de Cazorla, 7
Área Empresarial Andalucía - Sector 1
28320 PINTO (MADRID)
Tel.: +34 91 691 86 30 / Fax: +34 91 691 91 72

CERTIFICA

Que a máquina:

Tipo: Aparafusadora perfuradora a bateria
Modelos: BHL112K / PBL120K / PBL122K /
PBL141K / PBL1420K / PBL142K /
PBL181PK / PBL1820PK / PBL182PK /
PBL184PK / PBL202BL / PBL 204BL /
PBL214K / PBL218PK

Declaramos sob a nossa única responsabilidade que este produto está em conformidade com os regulamentos ou documentos normalizados seguintes: UNE EN 60745, de conformidade com os regulamentos 2006/42/CE, 2004/108/CE.

05 de janeiro de 2015

Ramiro de la Fuente
Director Manager

Montagem

Carregar o acumulador

← **Só utilizar os carregadores que constam na página de acessórios.** Só estes carregadores são apropriados para os acumuladores de íões de lítio utilizados para a sua ferramenta eléctrica.

Nota: O acumulador é fornecido parcialmente carregado. Para assegurar a completa potência do acumulador, o acumulador deverá ser carregado completamente no carregador antes da primeira utilização.

O acumulador de íões de lítio pode ser carregado a qualquer altura, sem que a sua vida útil seja reduzida. Uma interrupção do processo de carga não danifica o acumulador.

⚠ ATENÇÃO Não continuar a premir o interruptor de ligar-desligar após o desligamento automático da ferramenta eléctrica. O acumulador pode ser danificado.

Para retirar o acumulador da ferramenta eléctrica **5**, deverá premir a tecla de destravamento **9** e puxar o acumulador para trás. **Não empregar força.**

O acumulador está equipado com uma monitorização de temperatura NTC, que só permite uma carga na faixa de temperatura entre 0 °C e 45 °C. Desta forma é alcançada uma alta vida útil do acumulador.

Observar a indicação sobre a eliminação de forma ecológica.

Troca de ferramenta

← **Colocar o comutador do sentido de rotação na posição central antes de todos os trabalhos na ferramenta eléctrica (p. ex. manutenção, troca de ferramenta etc.), assim como o para o transporte e arrecadação.** Há perigo de lesões se o interruptor de ligar-desligar for accionado involuntariamente.

Abrir o mandril de brocas de aperto rápido **2** girando no sentido de rotação **①**, até ser possível introduzir a ferramenta. Introduzir a ferramenta.

Fechar a bucha do mandril de aperto rápido **2** manualmente no sentido de rotação **②**. Isto trava automaticamente o mandril de brocas.

O travamento solta-se novamente, logo que girar a bucha no sentido contrário para remover a ferramenta.

Log In / Out PBL202BL / PBL204BL

- Manter a ferramenta de uma forma natural, com o dedo indicador no painel de toque para a frente **7** e seu coração no painel de toque do dedo reverso **8**.
- Pressione levemente os botões simultaneamente tácteis **7-8**. Ambos luz de trabalho LED indicador de energia e restante acenderá por alguns segundos.
- Solte os dedos para a frente reverso almofadas **7 - 8** e. O último 5 min ferramenta entra em um modo de descanso, para desativá-lo, você deve apertar duas teclas macias **7-8** e, portanto, pronto para o uso.
- Os botões são sensíveis à pressão, de acordo com a taxa de pressão de **7** ou **8** deve ser definido dentro da ferramenta.

Travão de funcionamento por inércia

Ao soltar o interruptor de ligar-desligar **8** é travado o mandril de brocas para evitar que a ferramenta de trabalho continue a girar.

Ao atarraxar parafusos, só deverá soltar o interruptor de ligar-desligar **8**, quando o parafuso estiver introduzido na peça a ser trabalhada, de modo que a cabeça esteja alinhada com a superfície. A cabeça do parafuso não entra na peça a ser trabalhada.

Indicação do estado de carga do acumulador

Com o interruptor de ligar-desligar semi-premido ou completamente premido, a indicação do estado de carga do acumulador **10** indica **8** durante alguns segundos o estado de carga do acumulador e é composto de 3 LEDs verdes.

| LED | Capacidade |
|--------------|------------|
| Luz verde | > 60% |
| Luz amarelo | 30-60% |
| Luz vermelho | < 30% |

Indicações de trabalho

- ← **A ferramenta eléctrica só deve ser colocada sobre o parafuso quando estiver desligada.** Ferramentas de trabalho em rotação podem escorregar.

Recomendações

Após prolongado trabalho com baixo nº de rotações, deveria permitir que a ferramenta eléctrica funcione em vazio durante aprox. 3 minutos com máximo nº de rotações, para poder arrefecer.

Para furar metal só devem ser utilizadas brocas HSS (HSS= aço de corte rápido de alta potência) afiadas e em perfeito estado. O programa de acessórios Stayer garante a respectiva qualidade.

Antes de atarraxar parafusos, mais longos e maiores, em materiais duros, deveria furar com o diâmetro do núcleo da rosca até aproximadamente $\frac{2}{3}$ do comprimento do parafuso.

Manutenção e serviço**Manutenção e limpeza**

- ← **Colocar o comutador do sentido de rotação na posição central antes de todos os trabalhos na ferramenta eléctrica (p. ex. manutenção, troca de ferramenta etc.), assim como o para o transporte e arrecadação.** Há perigo de lesões se o interruptor de ligar-desligar for accionado involuntariamente.
- ← **Manter a ferramenta eléctrica e as aberturas de ventilação sempre limpas, para trabalhar bem e de forma segura.**

O acumulador não funciona mais; dirija-se a um serviço pós-venda autorizado para ferramentas eléctricas Stayer.

Se a ferramenta eléctrica falhar apesar de cuidadosos processos de fabricação e de teste, a reparação deverá ser executada por uma oficina de serviço autorizada para ferramentas eléctricas Stayer.

Transporte

O acumulador foi testado conforme o manual UN ST/SGAC.10/11/Rev.4 parte III, sub-capítulo 38.3. Ele é protegido contra sobrepressão interior e contra curto-circuitos e tem dispositivos para evitar rupturas violentas e perigosas correntes de retorno.

A quantidade equivalente de lítio contida no acumulador é inferior aos respectivos valores limites. Por este motivo o acumulador, como unidade ou introduzido num aparelho, não está sujeito às leis nacionais nem internacionais para materiais perigosos. As leis para materiais perigosos podem no entanto ser relevantes para o transporte de vários acumuladores. Neste caso pode ser necessário manter certas condições especiais (p. ex. referentes à embalagem).

Aspiração de pó/de aparas

← Pós de materiais como por exemplo, tintas que contém chumbo, alguns tipos de madeira, minerais e metais, podem ser nocivos à saúde. O contacto ou a inalação dos pós pode provocar reacções alérgicas e/ou doenças nas vias respiratórias do utilizador ou das pessoas que se encontrem por perto.

Certos pós, como por exemplo pó de carvalho e faia são considerados como sendo cancerígenos, especialmente quando juntos com substâncias para o tratamento de madeiras (cromato, preservadores de madeira). Material que contém asbesto só deve ser processado por pessoal especializado.

- Assegurar uma boa ventilação do local de trabalho.
- É recomendável usar uma máscara de protecção respiratória com filtro da classe P2.

Observe as directivas para os materiais a serem trabalhados, vigentes no seu país.

Funcionamento

Colocação em funcionamento

Colocar o acumulador

← **Só utilizar acumuladores de iões de lítio Stayer com a tensão indicada no logotipo da sua ferramenta eléctrica.** A utilização de outros acumuladores pode levar a lesões e perigo de incêndio.

Colocar o comutador de sentido **7** no centro, para evitar que o aparelho seja ligado involuntariamente. Colocar o acumulador carregado **5** no punho até engatar perceptivelmente e estar alinhado ao punho.

Ajustar o sentido de rotação

Com o comutador de sentido de rotação **7** é possível alterar o sentido de rotação da ferramenta eléctrica. Com o interruptor de ligar-desligar pressionado **8** isto no entanto não é possível.

Marcha à direita: Para furar e atarraxar parafusos, deverá pressionar o comutador de sentido de rotação **7** completamente para a esquerda.

Pré-seleccionar o binário / Ajustar o tipo de funcionamento

Com o anel de pré-selecção do binário **3** é possível pré-seleccionar, com escalonamento, o bi-

nário necessário 10. Se a ferramenta de trabalho estiver correctamente ajustada, esta parará assim que o parafuso estiver aparafusado em linha com o material ou assim que alcançar o binário ajustado.

Se necessário, seleccionar um ajuste mais alto para soltar parafusos “Furar”.

Furar

Girar o anel de ajuste **3** até o símbolo “Furar sem percussão”.

Na posição “Furar” a embreagem de segurança está desactivada.



Furar com percussão

(PBL181PK - PBL1820PK - PBL182PK - PBL184PK)

Colocar o anel de ajuste **3** sobre o símbolo “Furar com percussão”.

Na posição “Furar com percussão” a embreagem de segurança está desactivada e sempre está activada a potência máxima.

Seleção mecânica de marcha

← **Só accionar o selector de marcha 4 com a ferramenta eléctrica parada.**

Com o selector de marcha **4** podem ser seleccionadas 2 gamas de número de rotação.



Marcha I:

Baixa gama de número de rotações; para aparafusar ou para trabalhar com grandes diâmetros.



Marcha II:

Alta gama de número de rotações; para trabalhar com pequeno diâmetro de perfuração.

Se não for possível deslocar completamente o selector de marcha **4**, deverá girar um pouco o veio de accionamento com a broca.

Ligar e desligar

Para a **colocação em funcionamento** da ferramenta eléctrica deverá pressionar o interruptor de ligar-desligar **8** e manter pressionado.

A lâmpada **6** ilumina-se quando o interruptor de ligar-desligar **8** está parcialmente ou completamente premido e ilumina o local de trabalho se a luz ambiente não for suficiente.

Para **desligar** a ferramenta eléctrica, deverá soltar novamente o interruptor de ligar-desligar **8**.

Eliminação

Ferramentas eléctricas, acessórios e embalagens devem ser enviados a uma reciclagem ecológica de matérias primas.

Apenas países da União Europeia:



Não deitar ferramentas eléctricas no lixo doméstico!

De acordo com a directiva europeia 2012/19/EU para aparelhos eléctricos e electrónicos velhos, e com as respectivas realizações

nas leis nacionais, as ferramentas eléctricas que não servem mais para a utilização, devem ser enviadas separadamente a uma reciclagem ecológica.

Acumuladores/pilhas:

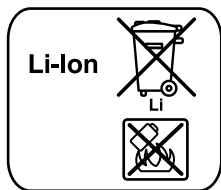

Baterias de lítio:

Observar as indicações no capítulo “Transporte”,

Acumuladores/pilhas não devem ser deitados no lixo doméstico, nem no fogo nem na água. Acumuladores/pilhas devem ser recolhidos, reciclados ou eliminados de forma ecológica.

Apenas países da União Europeia:

Acumuladores e pilhas defeituosos ou gastos devem ser reciclados conforme a directiva 2013/56/EU.

Matkaplar ve vidalama makineleri için güvenlik talimat

- ← **Darbeli delme yaparken koruyucu kulaklık kullanın.** Çalınırken çıkan gürültü i itme kayıplarına neden olabilir.
- ← **Elektrikli el aleti ile birlikte teslim edilen ek tutama ı kullanın.** Aletin kontrolünün kaybı yaralanmalara neden olabilir.
- ← **Çalı ma esnasından uç veya vidanın görünmeyen akım kablolarına temas etme olasılı ı bulunan i leri yaparken aleti izolasyonlu tutamaklarından tutun.** Gerilim ileten kablolarla temas, aletin metal parçalarını gerilime maruz bırakabilir ve bu da elektrik çarpmasına neden olabilir.
- ← **Görünmeyen ebeke hatlarını belirlemek için uygun tarama cihazlarını kullanın veya mahalli ikmal irketinden yardım alın.** Elektrik kablolarıyla kontak yangına veya elektrik çarpmasına neden olabilir. Bir gaz borusunun hasara u rması patlamalara neden olabilir. Su borularına giri maddi zarara yol açabilir.
- ← **Aletle kullanılan uç bloke olacak olursa elektrikli el aletini hemen kapatın. Geri tepme kuvveti olu tu rabilecek reaksiyon momentlerine kar ı dikkatli olun.** Uçlar u durumlarda bloke olur:
 - Elektrikli el aleti a ırı ölçüde zorlanınca veya
 - lenen i parçası içinde açılanma yaparsa.
- ← **Elektrikli el aletini sıkıca tutun.** Vidalar takılıp sökülürken kısa süreli yüksek reaksiyon momentleri ortaya çıkabilir.
- ← **parçasını emniyete alın.** Bir germe tertibatı veya mengene ile sabitlenen i parçası elle tutmaya oranla daha güvenli tutulur.
- ← **Çalı ma yerinizi daima temiz tutun.** Malzeme karı ımları özellikle tehlikelidir. Hafif metal tozları yanabilir veya patlayabilir.
- ← **Elinizden bırakmadan önce elektrikli el aletin tam olarak durmasını bekleyin.** Alete takılan uç sıkılaşabilir ve elektrikli el aletin kontrolünü kaybedebilirsiniz.
- ← **Aküyü açmayın.** Kısa devre tehlikesi vardır.



Aküyü ısıdan koruyun, örne in sürekli güne ı ından ve ate ten. Patlama tehlikesi vardır.

- ← **Hasar gördüklerinde veya usulüne uygun kullanılmadıklarında aküler buhar çıkara bilir. Çalı tı ınız yeri havalandırın ve ika yet olursa hekime ba vurun.** Akülerden çıkan buharlar nefes yollarını tahri edebilir.
- ← **Arızalı akülerde sızıntı olabilir ve bu sızıntı çevreye yayılabilir. Lütfen ilgili parçaları kontrol edin.** Üzerinde sıvı olan parçaları temizleyin veya gerekiyorsa de i tirin.
- ← **Aküyü sadece elektrikli el aletiniz ile birlikte kullanın.** Ancak bu yolla akü tehlikeli zorlanmalara kar ı korunur.

Fonksiyon tanımı



Bütün uyarıları ve talimat hükümlerini okuyun. Açıklanan uyarılara ve talimat hükümlerine uyulmadı ı takdirde elektrik çarpmalarına, yangınlara ve/veya a ır yaralanmalara neden olunabilir.

ekli gösterilen elemanlar

ekli gösterilen elemanların numaraları grafik sayfasındaki elektrikli el aleti resmindeki numaralarla aynıdır.

- 1 Vidalama ucu
- 2 Anahtarsız uç takma mandreni
- 3 Tork ön seçimi ayar halkası
- 4 Vites seçme alteri
- 5 Akü
- 6 "Power Light" lambası
- 7 Dönme yönü de i tirme alteri / Tapswitch PBL202BL/PBL204BL
- 8 Açma/kapama alteri / Ters dokunmatik anahtarı PBL202BL/PBL204BL
- 9 Akü bo a alma dü mesi
- 10 Akü arj durumu göstergesi
- 11 arj göstergesi dü me pil

Gürültü/Titre im bilgisi

Titre imin kullanıcıya bindirdi i yük için önceden ek güvenlik önlemleri alın. Örne in: Elektrikli el aletin ve uçların bakımı, ellerin sıcak tutulması i a amalarının organize edilmesi.

Alet Spesifikasyonları

| | |
|---|------------------------|
|  | = Pil |
|  | = Güç girişi |
|  | = Pil Gücü |
|  | = arj süresi |
|  | = Yüksüz hızı |
|  | = Dönme momenti |
|  | = Vurmalı |
|  | = Kesim ah ap |
|  | = Çelik Cut |
|  | = Kesme ta |
|  | = Ağırlık |
| L_{WA} | = Ses gücü seviyesi |
| L_{PA} | = Ses basıncı seviyesi |
|  | = Titresim |

110/120 V ~ 60 Hz - Bu veriler anma gerilimleri 230/240 V ~ 50/60 Hz [U] için geçerlidir. Değerler voltajı düşürülürse de geçerli ve belirli ülkeler için model olabilir.

Uygunluk beyan

İmzası: STAYER IBÉRICA, S.A.

Adresi:

Calle Sierra de Cazorla, 7
Área Empresarial Andalucía - Sector 1
28320 PINTO (MADRID)
Tel.: +34 902 91 86 81 / Fax: +34 91 691 91 72

CERTIFY

Makineler:

Türü: Kablosuz tornavida
Modeller: BHL112K / PBL120K / PBL122K /
PBL141K / PBL1420K / PBL142K /
PBL181PK / PBL1820PK / PBL182PK /
PBL184PK / PBL202BL / PBL 204BL /
PBL214K/PBL218PK

"Teknik veriler" altında açıklanan ürün u ekilde standartlara veya standart belgeleri ile tutarlı olmasını bizim sorumluluğumuzda: UNE EN 60745 yönetmeliklere uygun olarak 2006/42/CE, 2004/108/CE.

5 Ocak 2015

Ramiro de la Fuente
Müdür Müdür

Montaj

Akünün arji

← **Sadece aksesuar sayfasında belirtilen arj cihazlarını kullanın.** Sadece bu arj cihazları elektrikli el aletinizde kullanılan Li- onen akülere uygundur.

Açıklama: Akü kısmı arjlı olarak teslim edilir. Aküden tam performansı elde edebilmek için ilk kullanımdan önce aküyü arj cihazında tam olarak arj edin.

Li-lonen aküler kullanım ömürleri kısalmadan istendi i zaman arj edilebilir. arj i leminin kesilmesi aküye zarar vermez.

⚠ DİKKAT Elektrikli el aletiniz otomatik olarak kapandı ında artık açma/kapama alterine basmayın. Aksi takdirde akü hasar görebilir.

Aküyü **5** çıkarmak için kilitleme düğmesine **9** basın ve aküyü arkadan çekerek elektrikli el aletinden çıkarın. **Bunu yaparken zor kullanmayın.**

Akü bir NTC sıcaklık kontrol sistemi ile donatılmı olup, bu sistem sadece 0°C– 45 °C sıcaklık aralığı ında arj i lemine izin verir. Bu sayede akünün kullanım ömrü önemli ölçüde uzar. Tasfiye konusundaki talimat hükümlerine uyun.

Uç de i tirme

← **Aletin kendinde bir çalı ma yapmadan önce (örneğin bakım ve uç de i tirme i lerinden önce), aleti bir yere ta ırken veya saklarken her defasında dönme yönü de i tirme alterini orta konuma getirin.** Açma/kapama alterine yanlışlıkla basıldı ında yaralanma tehlikesi ortaya çıkabilir. Anahtarsız uç takma mandrenini **2** kovanını ① yönünde uç takılabilecek ölçüde açın. Ucu takın. Anahtarsız uç takma mandreninin **2** kovanını elinizle ② yönünde kuvvetlice sıkın. Mandren otomatik olarak kilitletir. Ucu çıkarmak için kovani ters yöne çevirdi inizde kilitleme açılır.

Toz ve tala emme

← Kur un içeren boyalar, bazı ah ap türleri, mineraller ve metaller gibi maddeler i lenirken ortaya çıkan toz sağlı a zararlı olabilir. Bu tozlara temas etmek veya bu tozları solutmak alerjik reaksiyonlara ve/veya kullanıcının veya onun yakınındaki kişilerin nefes alma yollarındaki hastalıklara neden olabilir.

Kayın veya meşe gibi bazı ağaç tozları kanserojen etkiye sahiptir, özellikle de ahşap işleme sanayiinde kullanılan katkı maddeleri (kromat, ahşap koruyucu maddeler) ile birlikte. Asbest içeren malzemeler sadece uzmanlar tarafından işlenmelidir.

- Çalışma yerinizi iyi bir biçimde havalandırın.
- P2 filtre sınıfı filtre takılı soluk alma maskesi kullanmanızı tavsiye ederiz.

İşlenen malzemelere ait ülkenizdeki geçerli yönetmelik hükümlerine uyun.

İletim

Çalıştırma

Akünün yerleştirilmesi

- ← **Sadece elektrikli el aletinizin tip etiketinde belirtilen gerilime sahip orijinal Li-Ionen aküler kullanın.** Başka akülerin kullanılması yaralanmalara ve yangınlara neden olabilir.

Aletin yanlışlıkla çalışmasını önlemek için dönme yönünü de iştirme alterini **7** merkezi konuma getirin. Aküyü **5**, hissedilir biçimde kavrama yapacak ve tutamakla aynı hizaya gelecek biçimde tutamağın içine yerleştirin.

Dönme yönünün ayarlanması

Dönme yönünü de iştirme alteri **7** ile elektrikli el aletinin dönme yönünü de iştirebilirsiniz. Ancak açma/kapama alteri **8** basılı iken bu mümkün değildir.

Sağ dönmeye : Delme ve vida takmak için dönme yönünü de iştirme alterini **7** sonuna kadar sola bastırın.

Tork ön seçimi / İletim türünün ayarlanması

Tork ön seçimi ayar halkası **3** ile gerekli torku 10 kademe halinde önceden seçip ayarlayabilirsiniz. Doğru ayar yapıldığında vida malzeme ile aynı seviyeye geldiğinde veya ayarlanan torka ulaşıldığında uç durur. Vidaları sökürken daha yüksek bir tork seçin ve ayar halkasını “Delme” sembolü üzerine getirin.

Delme

Ayar halkasını **3** darbesiz delme sembolü üzerine çevirin.

“Delme” pozisyonunda torklu kavrama pasiftir.



Darbeli delme (PBL181PK - PBL1820PK - PBL182PK - PBL184PK)

Ayar halkasını **3** darbeli delme sembolü üzerine çevirin.

Darbeli delme pozisyonunda torklu kavrama pasiftir ve sürekli olarak maksimum performans etkindir.

Mekanik vites seçimi

- ← **Vites seçme alterini 4 sadece elektrikli el aleti dururken kullanın.**

Vites seçme alteri **4** ile 2 farklı devir sayısı ayarı önceden seçilerek ayarlanabilir.



Vites I

Düşük devir sayısı alanı; vidalama yapmak veya büyük çaplı delikler açmak için.



Vites I:

Yüksek devir sayısı alanı; Küçük çaplı delikleri açmak için.

Vites seçme alteri **4** sonuna kadar hareket etmiyorsa, tahrik milini bir matkap ucuyla biraz çevirin.

Açma/kapama

Aleti **çalıştırma** için açma/kapama alterine **8** basın ve alteri basılı tutun.

Lamba **6** açma/kapama alteri **8** hafifçe veya tam olarak basılı iken yanar ve elveri siz aydınlatma kollarında çalıştırma yerinin aydınlatılmasını sağlar.

Elektrikli el aletini **kapamak** için açma/kapama alterini **8** bırakın.

Oturum Aç / Kapat PBL202BL / PBL204BL

- Ters parmak dokunmatik panel **8** endeksi dokunmatik panele ileriye **7** parmak ve kalbi ile, doğal bir şekilde aracını tutun.
- Hafifçe aynı anda taktiles **7-8** düğmelerine basın. Her iki LED çalıştırma ışığı ve kalan güç göstergesi birkaç saniye süreyle yanar.
- İki yumuşak düğmeleri **7-8** ve kullanıma böylece hazır itmek gerekir bunu devre dışı bırakmak için, son 5 dk aracı olarak uyku moduna girer parmaklarınız ileri yastıklar **7** ve **8** ters bırakın.
- Düğmeleri **7** ya da **8** aracın içinde ayarlanması gerekir basınç oranı ile uygun olarak basınca duyarlıdır.

Serbest dönü freni

Açma/kapama alteri 8 bırakıldı ında mandren frenlenir ve ucun serbest dönü ü engellenir.

Vidaları takarken açma/kapama alterini 8 vida i parçası yüzeyi ile aynı seviyeye gelince bırakın. Bu sayede vida ba ının i parçası içine gömülmesini önlersiniz.

| LED | Kapasitesi |
|-------------|------------|
| İ k ye il | > 60% |
| İ k sarı | 30-60% |
| İ k kırmızı | < 30% |

Çalı ırken dikkat edilecek hususlar

← **Elektrikli el aletini daima kapalı durumda vida üzerine yerle tirin.** Dönmekte olan uçlar kayabilir.

Öneriler

Dü ük devir sayısı ile uzun süre çalı tı ınızda, so utma yapmak için elektrikli el aletini bo ta en yüksek devir sayısı yakla ık 3 dakika kadar çalı tırın.

Metalleri delerken sadece kusursuz bilenmi HSS matkap uçları kullanın (HSS=Yüksek performans hızlı kesme çeli i). Bu konudaki garantiyi Stayer aksesuar programı sa lar.

Büyük ve uzun vidaları sert malzemeye vidalamadan önce di in çekirdek çapı ile vida uzunlu unun $\frac{2}{3}$ oranında bir kılavuz delik açmalısınız.

Bakım ve servis

Bakım ve temizlik

← **Aletin kendinde bir çalı ma yapmadan önce (örne in bakım ve uç de i tirme i lerinden önce), aleti bir yere ta ırken veya saklarken her defasında dönme yönü de i tirme alterini orta konuma getirin.** Açma/kapama alterine yanlışlıkla basıldı ında yaralanma tehlikesi ortaya çıkabilir.

← **yi ve güvenli çalı abilmek için elektrikli el aletini ve havalandırma deliklerini daima temiz tutun.**

Akü artık i lev görmüyorsa lütfen Stayer elektrikli el aletleri için yetkili bir servise ba vurun.

Dikkatli biçimde yürütülen üretim ve test yöntemlerine ra men elektrikli el aleti ar?a yapacak olursa, onarım Stayer elektrikli aletleri için yetkili bir serviste yapılmalıdır.

Nakliye

Akü UN-Kitapçısı ST/S G/AC.10/11/Rev.4 Kısım III, alt bölüm 38.3'e göre test edilmi tir. Akünün ayrıca iç basınç, kısa devre, zorlama ile kırılma ve tehlikeli geri akıma kar ı etkin koruma sistemi vardır.

Akü içinde bulunan lityum miktarı yasal sınırların altındadır. Bu nedenle akü ne tek ba ına ne de bir alet içinde iken ulusal ve uluslararası tehlikeli madde kapsamına girer. Ancak çok sayıda akü-nün naklinde tehlikeli madde hükümleri önem kazanabilir. Bu gibi durumlarda özel ko ulların sa lanması (örne in ambalajda) gerekli olabilir.

Tasfiye

Elektrikli el aleti, aksesuar ve ambalaj malzemesi çevre dostu bir yöntemle tasfiye edilmek üzere tekrar kazanım merkezine gönderilmelidir.

Sadece AB üyesi ülkeler için:



Elektrikli el aletini evsel çöplerin içine atmayın!
Elektrikli el aletleri ve eski elektronik aletlere ili kin 2012/19/EU sayılı Avrupa Birli i yönetmeli i ve bunların tek tek ülkelerin hukuk-

larına uyarlanması uyarınca, kullanım ömrünü tamamlamı elektrikli el aletleri ayrı ayrı toplanmak ve çevre dostu bir yöntemle tasfiye edilmek üzere yeniden kazanım merkezlerine gönderilmek zorundadır.

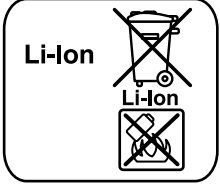
Aküler/Bataryalar:**Li-Ion:**

Lütfen bölüm "Nakliye", sayfa içindeki uyarılara uyun

Aküleri ve bataryaları evsel çöplerin içine, ateşe veya suya atmayın. Aküler ve bataryalar toplanmak, tekrar kazanım işlemine tabi tutulmak ve çevre dostu bir yöntemle tasfiye edilmek zorundadır.

Sadece AB üyesi ülkeler için:

2013/56/EU Yönetmeli uyarınca arızalı veya kullanım ömrünü tamamlamış aküler ve bataryalar yeniden kazanım işlemine tabi tutulmak zorundadır.

YETKİLİ SERVİS LİSTESİ

| FİRMA DI | ADRES | İL | TEL NO |
|---|--|--------------|----------------------------|
| MERKEZ SERVİS | | | |
| F EK HIRDAVAT T CARET VE SANAY A. . | ESENKENT MAH.MUHTEREM SOK.NO:56 Y.DUDULLU | ÜMRAN YE | STANBUL 216 499 11 35 |
| MARMARA BÖLGESİ | | | |
| ÖZKAN BOB NAJ-HAN FE ÖZKAN | EPE MAH.AVDAN SOK.NO:9-2 | MERKEZ | BALIKES R 266 244 80 80 |
| TEZGER BOB NAJ - EREN TEZGER | YEN SAN. S T.CUMHUR YET CAD.NO:198 | MERKEZ | BALIKES R 266 246 2301 |
| N HAT ERARSLAN ARSLAN BOB NAJ | GAZ CELAL MAH.AKÇAY CAD.NO:20/A | EDREMIT | BALIKES R 543 641 02 10 |
| KARDE LER BOB NAJ- ENOL DA DELEN | ATATÜRK CAD.NO:119 END. MESL. L SES KAR ISI | BANDIRMA | BALIKES R 266 714 4486 |
| OKTAY BOB NAJ OKTAY YONTAY | SAKARYA MAH. EDREM T CAD. NO:226/B A-2 | AYVALIK | BALIKES R 266 312 47 72 |
| VOKART LTD.STI. | GAZCILAR CAD.ERIKLI BAHÇE SK.NO:6/B-7/B | ORHANGAZI | BURSA 224 254 48 75 |
| SÜPER TEKN K - AYDIN A KIN | GAZCILAR CAD.NO:187 | ORHANGAZI | BURSA 224 272 0703 |
| AH N BOB NAJ & MAK NA HASAN AH N | ST KLAL CAD. NO:124 | BİGA | ÇANAKKALE 286 316 11 71 |
| KISACIK BOB NAJ-SAM KISACIK | NAMIK KEMAL MH.KAYNAK SK.NO:1/C | MERKEZ | ÇANAKKALE 286 217 96 71 |
| S STEM MAK NA BOB NAJ - NEJDET UZ | KÜÇÜK SAN.S T.6.BLOK NO:12 | MERKEZ | ÇANAKKALE 286 212 35 78 |
| ALTINEL BOB BAJ - ÜKRÜ KARABULUT | Y.DUDULLU BOSTANCI YOLU KEREM SOK.NO:2/A | ÜMRANIYE | STANBUL 216 540 28 77 |
| FURKAN ELEK.MAK. - KENAN ÖZTÜRK | BOSTANCIYOLU CAD.KEREM SOK.NO:12/B Y.DUDULLU | ÜMRANIYE | STANBUL 216 499 26 63 |
| KORKUT MAK NA - MEVLÜT KORKUT | PER EMBE PAZARI CAD.KALE HAN NO:75 | KARAKÖY | STANBUL 212 449 10 99 |
| GÜL MAK NA-TURHAN GÜL | ORGAN ZE SAN.BÖL.GÜNGÖREN BA CILAR SAN.S T.ÇAR I GRUBU NO:54 | İKİTELLİ | STANBUL 212 549 0234 |
| NUR TEK. YETK L SERV S - OSMAN ERKAN | YEN SAN. S T. E BLOK MAV EVLER NO:11 | SİLİVRİ | STANBUL 212 727 32 03 |
| BAYSAL MAK.NAFİZ BÜYÜKBAYSAL | YAKACIK CAD.ÖZKAN PASAJINO:27/8 | KARTAL | STANBUL 216 473 67 12 |
| KURTULU MAK.LTD. T | EMN YET CAD.B LLUR SOK.NO.20 | 4.LEVENT | STANBUL 212 283 0247 |
| YA MUR MAK.-MEVLÜT BAY | BA LARBA I MAH.KOOPERAT F CAD.NO:54/A | MALTEPE | STANBUL 216 457 1292 |
| ÖZNUR MAK.BOB.VE ELEK. - TOLGA GÖKMEÇL | AYDINTEPE MAH. YÜZYIL CAD.ERO LU SOK.NO:5/A | TUZLA | STANBUL 216 507 18 78 |
| YILMAZLAR ELEK.MAK.GÜLSÜM ÖMERO LU | TERSANE CAD.ABDUSALLAH SOK.NO:8 | KARAKÖY | STANBUL 212 297 1502 |
| GÜL AH ELKTR.ELEKTRON K SAN.LTD. T . | MERMERC LER SAN.S TES 1.CAD.NO:11 | BEYLİKDÜZÜ | STANBUL 212 875 78 92 |
| TEKN KER BOB NAJ- LKER DEM R | B RL K SAN.S T.7.CAD.NO:2 BEYL KDÜZÜ | BÜYÜKÇEKMECE | STANBUL 212 875 19 31 |
| B RL K ELEKTROMEKAN K-SAL M AKRAKD L | PERPA T C.MERKEZ B/BLOK MAV AVLU KAT:4 NO:318 | OKMEYDANI | STANBUL 212 222 94 18 |
| CAN DALGIÇ POMP.ELK.BOB.-MURAT CAN | AYDIN TEPE MAH. GULLE SOK. NO:8/B | TUZLA | STANBUL 216 493 24 22 |
| SÜZAY BOB NAJ ÖMER SÜZAR | 4.ESEN EH R MAH.CENG ZHAN SOK.NO:5 | ÜMRAN YE | STANBUL 216 420 29 39 |
| FURKAN T C. MUSTAFA ÇAKIRTEK N | AKINSAL SAN. S T. C BLOK NO:14 | ZEYT NBURNU | STANBUL 212 482 33 54 |
| TEKN K BOB. ÖZKAN NCE | GAZ LER MAHALLES BRAH MA A CAD.NO:159/A | GEBZE | KOCAEL 262 642 2686 |
| BEMA BOB NAJ- RAMAZAN MALKA | KÖRFEZ SAN.S TES 12.BLOK NO:19 | İZMİT | KOCAEL 262 335 3792 |
| R MAK NA ELEK.SAN.TIC.LTD.STI | PABUÇÇULAR MH.A.MENDERES CAD.BALKANLI IS HANI NO:1-2-5-22 | ADAPAZARI | SAKARYA 264 2790181 |
| AOG MAK.ELK.HIRD.BOB. N . T C SAN.LTD. T | PABUÇÇULAR MAH.ADNAN MENDERES CAD.SAKA S T. NO:18/D | ADAPAZARI | SAKARYA 264 273 4318 |
| YILMAZ MAK.BAHT YAR YILMAZ | NC LL MAH.620 SOK. NO:18/B | KARASU | SAKARYA 264 718 17 69 |
| ZAFER BOB NAJ-OSMAN KANMAZ | YEN SAN.S T.M5 BLOK NO:6 | ÇORLU | TEK RDA 282 673 36 58 |
| DEN Z ELEK.EL ALT.SERV.-TOLGA ÖZBEK | HÜRR YET MAH.DEVLET YOLU ÜZER 54/1 | ALTINOVA | YALOVA 226 461 2243 |
| EGE BÖLGESİ | | | |
| EMEK- BOB NAJ-RAS M MANAP | DUMLUPINAR MAH.MENDERES CD.KARAHISAR APT.A BLOK NO:2 | MERKEZ | AFYON 272 212 11 32 |
| ARTEM S EL ALETLER - BRAH MKA İKÇİ | YEN SANAY S TES B/6 BLOK 519 SOK.NO:40 | NAZILLI | AYDIN 256 316 24 20 |
| DO AN BOB NAJ-YAD GAR AYDO AN | BAKIRLI MAH.158 SOK.SEDF HANI NO:18 | MERKEZ | DEN ZL 258 264 55 15 |
| ÜNALDI BOB NAJ HAL L ÜNALDI | SARAYLAR MAH.1.SAN.S TES 160 SOKAK NO:34 | MERKEZ | DEN ZL 258 2654842 |
| KARDE LER BOB NAJ - TAMER ÇAKIR | 1301 SK.NO:55/A | ÇANKAYA | ZM R 232 441 52 51 |
| ÖZGÜR BOB NAJ MAK.SAN.T C.LTD. T . | 1145/10 SOK.NO:9 HIRDAVATÇILAR ÇAR ISI | YENİSEHIR | ZM R 232 459 45 39 |
| B RL K BOB NAJ-SEL M GÖÇMEN | 2824SOK.NO:18 1.SAN.S T. | MERKEZ | ZM R 232 458 39 42 |
| EREN TEKN K MAK NA / EREN RN | 629 SOKAK NO:24/A | BUCA | ZM R 232 265 33 85 |
| BAYRAM BOB NAJ / BAYRAM DO ANO LU | 653 SOKAK NO:18/B | KARABAĞLAR | ZM R 232 265 53 95 |
| KUDRET BOB.KUDRET E LMEZ | YEN SAN.S T.19.SOK. NO:28 | MERKEZ | KÜTAHYA 274 2300014 |
| GÜÇLÜ BOB NAJ-HAKAN AKGÜNE | KENAN EVREN SAN.S T.5302 SK.NO:6 | MERKEZ | MAN SA 236 233 38 00 |
| GÜÇLÜ BOB NAJ-HAKAN AKGÜNE | KENAN EVREN SAN.S T.5302 SK.NO:6 | MERKEZ | MAN SA 236 233 38 00 |
| EGE MOTOR.MOT.ARAÇ.TARIM ALETLER SAN.LTD. T . | YEN SAN.S T.662SOK. 18.BLOK NO:4 | SALIHLI | MAN SA 236 714 58 32 |
| YAKI AN BOB NAJ HAL L HÜSEY N YAKI AN | TERZ AL LER MAHALLES CUMHUR YET CADDES NO:133/C | ORTACA | MU LA 252 282 88 91 |
| S STEM BOB NAJ TAHS N KOCADÜZ | SL CE MAH.ANNAÇ SOK.NO:4/A | MERKEZ | U AK 276 223 47 72 |
| BA ER BOB NAJ-MÜF T BA ER | SL CE MAH.ADA SOK.NO:14/B | MERKEZ | U AK 276 215 15 96 |
| Ç ANADOLU BÖLGESİ | | | |
| GEL MEL ALETLER SATI SERV S LTD. T . | 43A SOK.T CARET HANI NO:5 | OSTİM | ANKARA 312 385 9098 |
| TEZCAN ELEK.BOB.T C.LTD. T . | 42A SK. NO:38 | OSTİM | ANKARA 312 354 80 21-24-56 |
| NT KO N . VET C. KOLL. T . | EH T TE MEN KALMAZ CAD. (POSTA CAD.) 8/D | ALTINDAG | ANKARA 312 310 74 26 |
| AYTU ELEK.BOB.DO ALGAZ SAN.T C.LTD. T | İ İKLAR MAH. S VR H SAR CAD. NO:85/C | MERKEZ | ESK EH R 222 230 94 44 |
| ÖZPA ELEK.BOB NAJ - RAMAZAN PANCAR | YEN SAN.S T.676 SK.NO:16 | MERKEZ | KARAMAN 338 213 10 20 |
| ANKARALI ELEK.SAN.T C.LTD. T . | ESK SANAY BÖLG.3.CAD.NO:43 | KOCASINAN | KAYSER 352 336 42 16 |
| AKIN ELEKTR K BOB NAJ-AHMET VAROL | SANAY BÖLG.5.CAD.NO:5/B | MERKEZ | KAYSER 352 336 41 23 |
| YAVUZHAN BOB NAJ MAK.LTD.STI. | KARATAY SAN.ÇOBANDEDE SK.NO:20 | SELÇUKLU | KONYA 332 233 29 60 |
| TEKN K YAVUZ BOB-MUSTAFA YAVUZ | FAT H MAH.KARATAY SAN.ÇEL K SK.NO:7 | MERKEZ | KONYA 332 235 23 07 |

| FİRMA DI | ADRES | İL | TEL NO | |
|--------------------------------------|---|---------|-----------|---------------|
| SÖZENLER BOB NAJ-ÇET N SÖZEN | FEVZ ÇAKMAK MAH.KOMSAN MERKEZLER 10562.SK. NO:8 | KARATAY | KONYA | 332 342 63 18 |
| AKÇAY BOB NAJ ELEKTR K-MUSTAFA AKÇAY | SAN.MAH FAT H CAD NO:23 | MERKEZ | KIRIKKALE | 542 339 71 12 |
| EMEK MOTOR - FERRUH ÇET NKAYA | ESK SAN. S T. 1/BLOK NO:2 | MERKEZ | N DE | 388 232 88 59 |
| SERV S ELEK.ELK. TEC. TH. HR.LTD. T. | 4 EYLÜL SAN.S T.46.BLOK NO:11 | MERKEZ | S VAS | 346 228 02 95 |
| F KR BURSAL | EH TLER CAD.27.SOK. | MERKEZ | S VAS | 346 223 47 92 |
| PAZAR HIRD.-RAMAZAN YIKILMAZ | YEN MAH.VATAN CAD.NO.26 | YERKÖY | YOZGAT | 354 517 1270 |

AKDEN Z BÖLGES

| | | | | |
|---|---|------------|--------------|----------------------|
| EROL TEKN K-EROL UYGUL | ULU CAM MAH. 25015 SOK. NO:2 | MERKEZ | ADANA | 322 359 62 83 |
| KUZENLER MAK.SAN.T C. MURAT ONATO LU | KIZILAY CADDES KARASOKU MAHALLES 2810 SOKAK NO:13 /E | SEYHAN | ADANA | 322 311 35 45 |
| YILDIZ TEKN. SERV S ELEK.SAN. N LTD. T. | SAN.S T. 4. BLOK NO:26 | MANAVGAT | ANTALYA | 242 742 35 33 |
| YILDIZLAR MAK.TEKN K - MUSTAFA YILDIZ | AFAK MAH.75.YIL CD.121/A KOÇAK APT.NO:12 YEN SAN.YOLU | KEPEZ | ANTALYA | 0242 2270021-5333905 |
| GÜNEYSAN ELEK.BOB NAJ-Z YA GÜN | K REM TL MAH.836.SOKAK NO:23/B BERKÖZLÜ APT | KORKUTELI | ANTALYA | 532 155 54 04 |
| SERKAN NAYIR SERMAK ELEK.BOB. | YEN KÖY MAH.658 SK. YEN KÖY SAN.S T.NO:2/5 | DOSEMEALTI | ANTALYA | 242 421 36 91 |
| BAL BOB NAJ - AHMET BAL | YEN SAN.S T.5.CAD 51/B BLOK NO:7 | ANTAKYA | HATAY | 326 221 57 96 |
| ULUSAL TEKN K-E REF EZBER | SANAY S T.324/1 SK.NO:8 | ISKENDERUN | HATAY | 326 616 09 31 |
| ZM R BOB NAJ - EM N ÖZSOY | YEN SANAY S TES 6.BLOK NO:28 | MERKEZ | ISPARTA | 246 223 70 11 |
| FLA HIRD.ve BOB NAJ SAN.T C.LTD. T. | S TERLER MAH. SAN.S T. 159. CAD. NO:4/D | AKDEN Z | MERS N | 324 336 02 32 |
| YÜCEL ELEK. RECA PEK N | TEKKE MAH.DOKÜMÇÜLER 3704 SOK. NO:8/A | TARSUS | ÇEL | 324 614 48 07 |
| CO KUN BOB NAJ-SEDAT CO KUN | MAHMUD YE MAH.4810 SOK.TUNCER APT.NO:68/A | MERSIN | ÇEL | 324 337 31 61 |
| ONUR BOB NAJ-MUSTAFA D Z BÜYÜK | YEN SAN.S T.23.ÇAR I NO:33 | MERKEZ | KAHRAMANMARA | 344 236 10 24 |
| BAYRAM BOB. - DURAM BAYRAM | YEN SAN.S TES 23.SOK.NO:33 | MERKEZ | KAHRAMANMARA | 344 231 08 26 |
| BOB NAJSAN SEFA KAYA | GÜNE L MAH.BATTAL GAZ CAD.NO:41/D | ELBISTAN | KAHRAMANMARA | 344 413 75 85 |
| SOYLU BOB NAJ MEHMET SOYLU | RAH ME HATUN MAH.KIZ MESLEK L SES YANI NO:21 | ISTIKLAL | OSMAN YE | 318 814 46 90 |

KARADEN Z BÖLGES

| | | | | |
|--|--|------------|-----------|---------------|
| YURTBAY BOB NAJ- SAM M YURTBAY | YEN SANAY S T.2 NOLU SOK. NO:25 | MERKEZ | BARTIN | 378 228 45 03 |
| MORAL ELEK.BOB.-METE MORAL | KARAMANLI MH.KONURALP CAD.NO:24 | MERKEZ | BOLU | 374 210 02 32 |
| ÖZKAN BOB NAJ-ÖZKAN SÖYLEYEN | ÇEPN MAH.KUBBER CAD. NO:77 | MERKEZ | ÇORUM | 364 224 75 97 |
| YILDIZ MAK NA T CARET - SMA L YILDIZ | BURHAN YE MAH.GENERAL KAZIM SK.NO:1 | MERKEZ | DÜZCE | 380 514 70 56 |
| TEKN K BOB NAJ-ALAATT N ALKAN | EREF YE MAH.ÇINAR SOK. NO:18 | MERKEZ | DÜZCE | 380 524 57 23 |
| ÖZCAN BOB NAJ DEN Z ÖZCAN | HACI S YAM MAH. FAT H CAD. NO:94/B | MERKEZ | G RESUN | 454 212 17 35 |
| DAML A ELEKTRİK BOB NAJ | HÜRR YET MAH.AKTA CAD.NO:17B | MERKEZ | KARABÜK | 370 412 72 00 |
| HAKAN HASANBA TEKN K BOB NAJ | NÖNÜ MAH. NEBOLU CAD.SANAY ÇAR ISI NO:132 | MERKEZ | KASTAMONU | 366 212 62 26 |
| KAHVEC O LU ELK.BOB NAJ-CUMHUR KAHVEC | DURUGÖL MAH.ATATÜRK BULV.NO:205 | MERKEZ | ORDU | 452 233 13 35 |
| KOYUNCULAR TEK.ELEK.EL ALET.TAM R EYÜP KOYUNCU | TOPHANE MAH.KAÇKAR CAD. NO: 9/A PA A OTEL KAR. | MERKEZ | R ZE | 464 217 37 31 |
| AK BOB NAJ - EVREN BAYRAMKAYA | SANAY S TES ULUS CAD.NO:31/B | MERKEZ | SAMSUN | 362 238 07 23 |
| AKSA BOB.ELEK.ALET.SER. MURAT AH N | ESK SAN.S T. YEN MAH. 34. SOK. NO:13 | . | SAMSUN | 362 238 88 38 |
| ÇET N ELEKTR K BOB NAJ-MUSTAFA ÇET N | SANAY S TES CAM ALTI NO:22 | MERKEZ | TOKAT | 356 214 63 07 |
| SARAN BOB NAJ-MUSTAFA DA | DEG RMENDERE MAH.R ZE CAD.ALTIN SK.NO:6 | MERKEZ | TRABZON | 462 325 45 64 |
| T RYAK BOB NAJ - KAYA T RYAK | BÜYÜK SANAY SOSYAL H ZMET B NASI NO:12 | MERKEZ | TRABZON | 462 325 25 93 |
| ERMAK T CARET KENAN ÇUHAN | MÜFTÜ MAH. SMA L HAKKI ÇÖBEK SK.ÇÖBEKO LU HANI NO:26/A | KDZ.EREGLI | ZONGULDAK | 372 316 17 40 |

DO U ANADOLU BÖLGES

| | | | | |
|--|---|----------|----------|---------------|
| TAM GÜÇ BOB NAJ-ELEK.MAK.- SELAHATT N TOKA | KA IZMAN CAD.NO:43 | MERKEZ | A RI | 472 213 23 53 |
| YILDIRIM ELEK.VE BOB.-CEMALETT N YILDIRIM | KAPTAN PA A MAH.ATATÜRK CAD.NO:69 | MERKEZ | ARDAHAN | 478 211 2858 |
| NEJDET HARO LU MAK.YÜK.MÜH. | NA LB EY MAH. EH T DR S DO AN CAD. NO:15A | MERKEZ | ELAZI | 424 238 25 15 |
| ÜM T ELEK.MAK.ÜM T SUDAS | SANAYI ÇARS.767 SK. NO:54 | MERKEZ | ERZ NCAN | 446 224 08 01 |
| YILMAZ ELEKTRON K/NEJDET YILMAZ | Z YA PA A CAD.A A I MAH. | ISPIR | ERZURUM | 442 451 40 95 |
| TEK.MAK.BOB NAJ MÜKREM N-YAKUP SEV ND | DEM RC LER SAN.S T. 1BLOK NO:46 | YAKUTIYE | ERZURUM | 442 243 17 34 |
| AYRIM ELEKTR K - AYDIN AYRIM | ORTAKAPI M.KARADA C. NO:68 | MERKEZ | KARS | 535 233 6190 |
| BA KENT BOB NAJ ERKAN ÖZKAZANÇ | YEN SAN.S T. 7. CAD. 8. SOK. | MERKEZ | MALATYA | 422 336 48 06 |
| KAPLAN BOB NAJ-MEHMET KAPLAN | YEN SANAY S TES 6.CAD.NO:11 | MERKEZ | MALATYA | 538 967 38 88 |
| AH N ELEKTR K VE BOB NAJ- AH N KARATAY | EREF YE MAH.DO AN SOK.NO:8 | MERKEZ | VAN | 432 214 84 73 |
| EL-TEK BOB.SA T ÇET N | ESK ZERBANK SOK.YILMLZLAR PASAJI NO:14 | MERKEZ | VAN | 432 215 7445 |
| ÖZEN ELEK. BOB NAJ CELAL SEBAHATT N EB NÇ | KOÇ BEY CAD. HALE T M MERKEZ ARKASI NO:3 | MERKEZ | VAN | 432 214 22 27 |

GÜNEY DO U ANADOLU BÖLGES

| | | | | |
|--|---|------------|------------|---------------|
| AMPER BOB NAJ-FAYSAL KAYA | YEN MAHALLE 16.SOK. NO:97 | MERKEZ | BATMAN | 488 212 31 15 |
| MET N BOB NAJ-MET N AÇIK | FIRAT MAH EBUSADIK CAD. NO:40 | KAHTA | ADYAMAN | 416 725 55 07 |
| ÇÖZÜM NOKTASI ERCAN GÜNDÜZ | SÜMEREVLER MAH.BOZBEY CAD.NO:124/A | MERKEZ | ADYAMAN | 416 213 55 24 |
| AKTA BOB NAJ ELEKTR K / RECEP AKTA | 1.SANAY S TES 13.BLOK NO:1 | MERKEZ | D YARBAKIR | 412 237 98 79 |
| YILDIZLAR MAK.TEKN K-MUSTAFA YILDIZ | 1.SANAY S TES 11.SOKAK 13.BLOK NO:1 | MERKEZ | D YARBAKIR | 507 304 74 65 |
| KENMAKSAN T C.AD L KEND RKIRAN | DE RM ÇEM MH.GÖ Ü CAD.NO:16/B | SEHITKAMIL | GAZ ANTEP | 342 220 65 79 |
| KILIÇ BOB NAJ MAK NA SANAY HARUN KILIÇ | ISMET PASA MAH. 1 NOLU CD.NO:3/B | MERKEZ | GAZ ANTEP | 342 230 25 48 |
| ÇÖZÜM BOB NAJ SMA L KILIÇ | SMET PA A MAH. LK BELED YE BA KANI CAD.NO.3/C | MERKEZ | GAZ ANTEP | 342 231 95 00 |
| PARLADI ELEKTR K - FAT H PARLADI | 2. ORG.SAN.BÖL.SOSYAL TES. B BLOK NO:4 | SEHITKAMIL | GAZ ANTEP | 552 788 16 37 |
| LÜX TEK.Z RA MARK.-M.SADIK YURTC ÇEK | SMETPA A MAH. NÖNÜ CAD.NO:223 A/B | SAHINBEY | GAZ ANTEP | 342 220 44 88 |

NOTAS



NOTAS





STAYER

Area Empresarial Andalucía - Sector I
Calle Sierra de Cazorla nº7
C.P: 28320 Pinto (Madrid) SPAIN
Email: info@grupostayer.com



STAYER

Area Empresarial Andalucía - Sector I
Calle Sierra de Cazorla nº7
C.P: 28320 Pinto (Madrid) SPAIN
Email: info@grupostayer.com



ROHS

www.grupostayer.com