



# CD-USB-MP3 PLAYER DAB/AM-FM RECEIVER - BLUETOOTH



ITALIANO

ENGLISH

FRANÇAIS

DEUTSCH

ESPAÑOL

**MANUALE ISTRUZIONI** • INSTRUCTIONS MANUAL  
NOTICE DE MONTAGE ET D'EMPLOI • GEBRAUCHSANWEISUNGEN  
MANUAL DE INSTRUCCIONES

## **VM 027**

• Per l'installazione rivolgersi al personale tecnico qualificato. • Usare solo con impianto elettrico a 12V DC con negativo a massa. • Scollegare il terminale negativo della batteria del veicolo quando si effettuano le connessioni dell'apparecchio. • Quando si sostituisce il fusibile, utilizzarne uno con lo stesso valore di amperaggio. • Non aprire l'unità e non tentare di ripararla, consultare il proprio rivenditore o personale tecnico qualificato. • Assicurarsi che oggetti estranei non entrino all'interno dell'apparecchio, potrebbero causare malfunzionamenti, generare cortocircuiti elettrici o un'esposizione rischiosa ai raggi laser se presenti. • Accendere l'apparecchio solo quando la temperatura dell'abitacolo è nella norma. • Mantenere un volume di ascolto che permetta di udire i suoni provenienti dall'esterno del veicolo (clacson, sirene, etc...). • Non collegare alcun cavo in luoghi dove potrebbe ostacolare il funzionamento dei dispositivi di sicurezza dell'auto.

*• Installation to be carried out by trained technical personnel • Make sure you have 12V DC, with negative-pole to mass • First disconnect negative-pole of the car-battery, then effect car-radio connections • When replacing fuse, always use fuse with same Ampere-value • Never open the unit, nor try to repair yourself. Always ask your Retailer or authorized technical staff • Make sure that no foreign objects fall into the unit, they would cause malfunctions, short-circuits or exposure to dangerous laser-rays • When switching-on, make sure that temperate inside passenger-compartment is at a normal level • Choose a listening-Volume which will allow you to hear external noises (car-horn, sirens etc.) • When placing the cables, keep away from all car security-devices.*

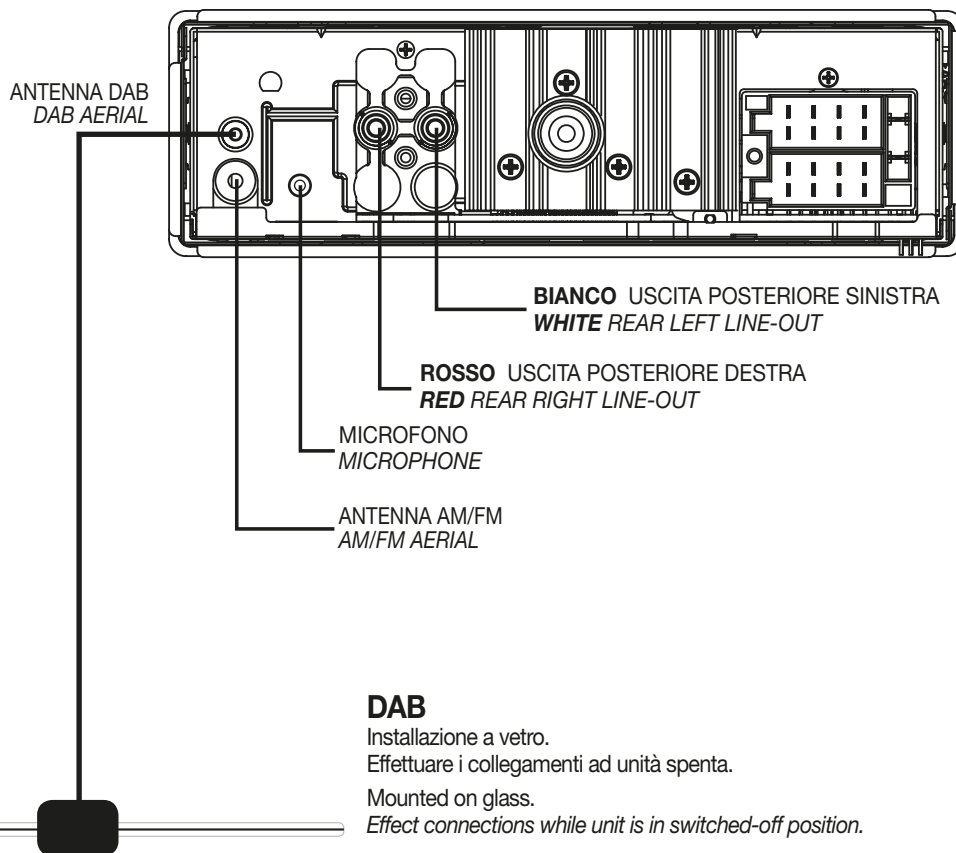

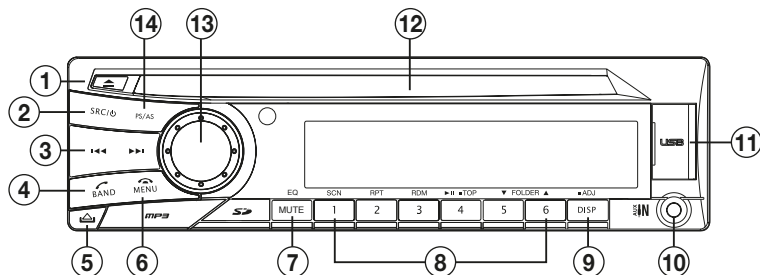

1. Espulsione disco
2. **SRC** Accensione / Spegnimento - Seleziona le sorgenti
3. Brano successivo/precedente
4. **BAND** Seleziona banda di Frequenza radio / Chiama-Rispondi chiamate
5. Sgancia il frontalino
6. **MENU** Termina chiamata
7. **MUTE** Volume azzerato - Equalizzatore (Tenere premuto)
8. Tasto 1 Avvia scansione stazioni radio - Memoria radio 1  
Tasto 2 Ripetizione - Memoria radio 2  
Tasto 3 Riproduzione casuale - Memoria radio 3  
Tasto 4 Riproduci/Pausa - Riproduci primo brano (Tenere premuto) Memoria radio 4  
Tasto 5 Cartella precedente - Memoria radio 5 - Avanza di 10 brani  
Tasto 6 Cartella seguente - Memoria radio 6 - Retrocede di 10 brani
9. **DISP** Seleziona PTY - Orario
10. Ingresso jack AUX-IN
11. Porta USB
12. Feritoia introduzione CD
13. Ruotare il pomello per regolare il volume  
Tasto conferma
14. **AS/PS** Avvia scansione frequenze - Memorizzazione automatica stazioni  
Imposta scansione  
Reset

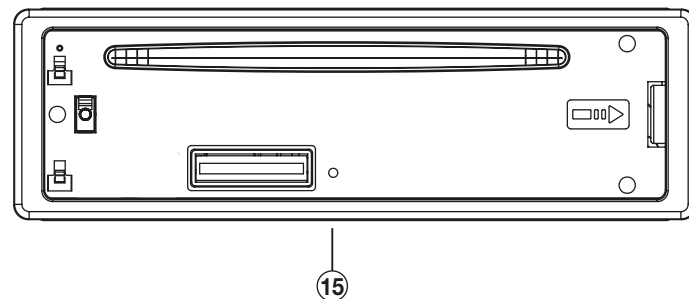

1. Eject Disc
2. **SRC** ON / OFF - Select Source
3. Track after/before
4. **BAND** Select radio Frequency-band / Effect/Answer call
5. Lift front-panel
6. **MENU** End call
7. **MUTE** Mute Audio - Equalizer (keep pressed)
8. Key 1 Start scrolling radio-stations - Memory Radio 1  
Key 2 Repetition - Memory Radio 2  
Key 3 Random Reproduction - Memory Radio 3  
Key 4 Reproduction/Pause - Reproduce first track (keep pressed) Memory Radio 4  
Key 5 Folder before - Memory Radio 5 - Jump 10 Tracks forward  
Key 6 Folder after - Memory Radio 6 - Jump 10 Tracks backward
9. **DISP** Select PTY - Time
10. Input jack AUX-IN
11. USB-port
12. CD-port
13. Rotate knob to set Volume  
Confirmation-key
14. **AS/PS** Start Frequency-scrolling - autom. stations-memorization  
Set scrolling  
Reset
- 15.

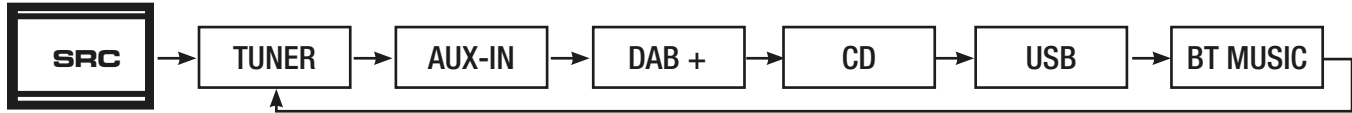

REGOLAZIONI AUDIO / AUDIO-SETTING

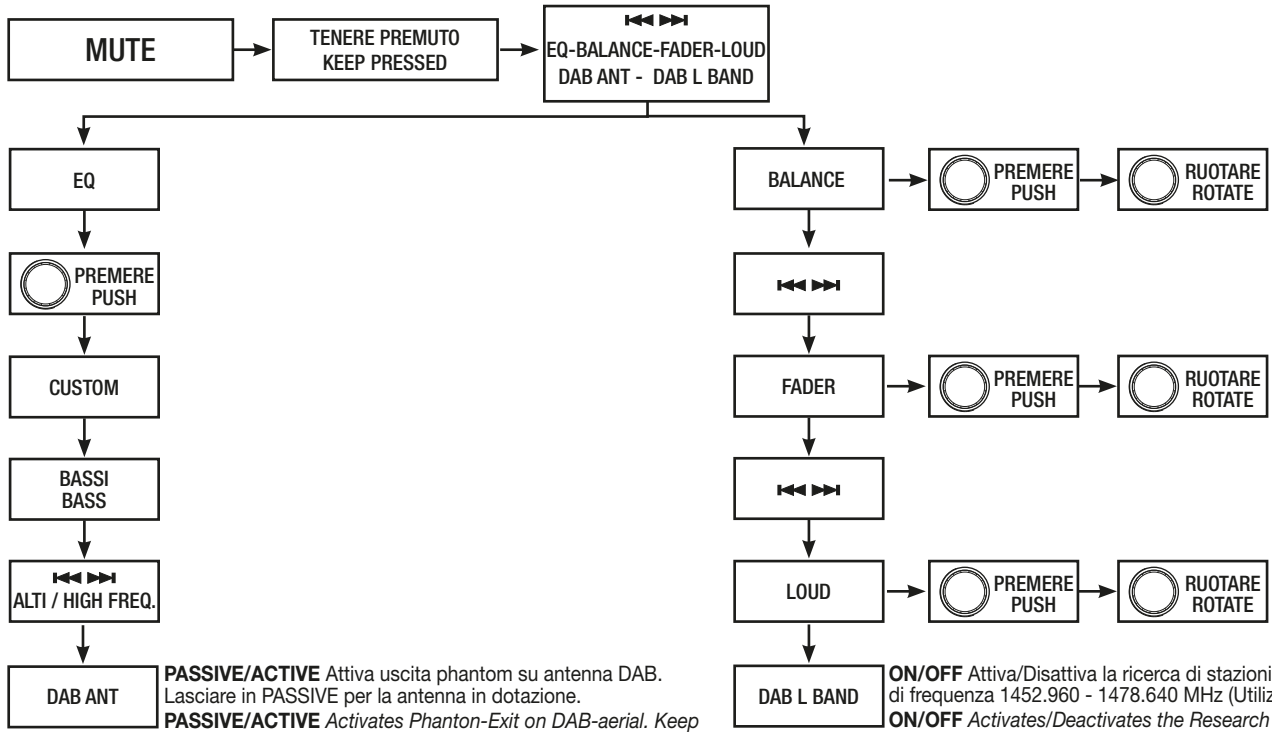

**PASSIVE/ACTIVE** Attiva uscita phantom su antenna DAB. Lasciare in PASSIVE per la antenna in dotazione.  
**PASSIVE/ACTIVE** Activates Phantom-Exit on DAB-aerial. Keep PASSIV-position for the supplied aerial.

**ON/OFF** Attiva/Disattiva la ricerca di stazioni DAB nella banda di frequenza 1452.960 - 1478.640 MHz (Utilizzata solo in alcune nazioni).  
**ON/OFF** Activates/Deactivates the Research of DAB-stations on the Frequency-band 1452.960 - 1478.640 MHz (used in a few Countries only).

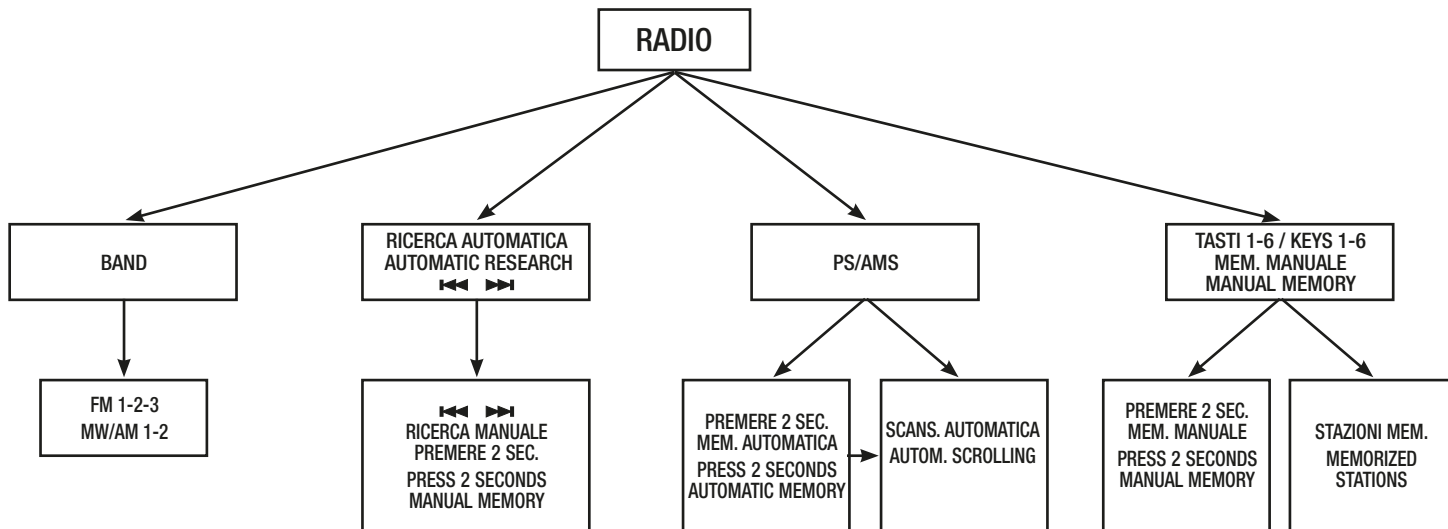

TASTI / KEYS 1 - 6

	SCN	RPT	RDM	▶    ▲TOP	▼ FOLDER ▲	EQ	▲ADJ
PS/AS	1	2	3	4	5	6	MUTE DISP

**AF** Ricerca automaticamente la frequenza alternativa quando la ricezione è di bassa qualità e visualizza le informazioni RDS.

**PTY** Ricerca stazioni in base al programma musicale.  
Premendo una sola volta il tasto si attiverà il programma MUSIC premendo due volte si attiverà il programma SPEECH (Dialoghi)  
Con i tasti da 1 a 6 si selezionano i diversi programmi disponibili.

**AF** Automatically researches an alternative frequency, when reception is of low quality, and displays RDS-information.

**PTY** Station-Research, according to the requested musical programme.  
By pressing this key one time only, the MUSIC-programme gets activated.  
By pressing the same key two times, the SPEECH-programme gets activated (Dialogues).  
By means of the keys 1 to 6, the available programmes can be selected.

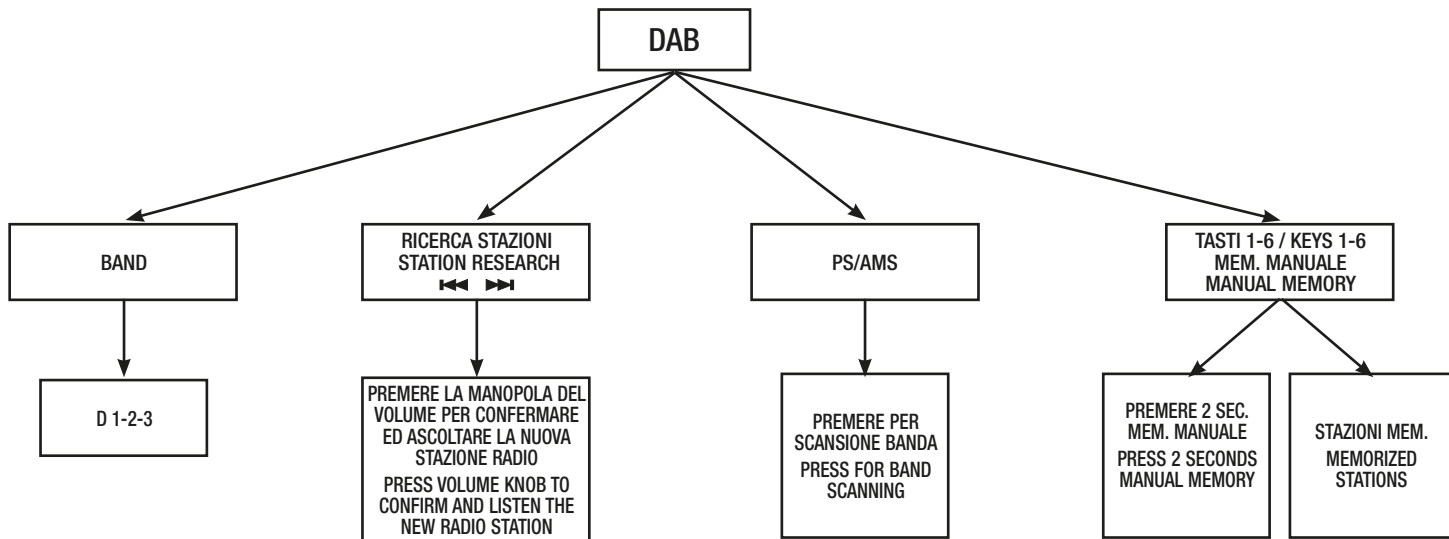

TASTI / KEYS 1 - 6

	SCN	RPT	RDM	▶▶ *TOP	▼ FOLDER ▲	EQ	*ADJ
PS/AS	1	2	3	4	5	6	MUTE DISP

Alla prima attivazione il DAB+ inizierà la scansione della banda per individuare tutte le stazioni digitali disponibili.

Terminata l'acquisizione dei pacchetti radio sarà possibile ricercare le stazioni radio e memorizzarle.

*After first activation the DAB start scanning the band to recognize the available digital radio stations after that search them.*

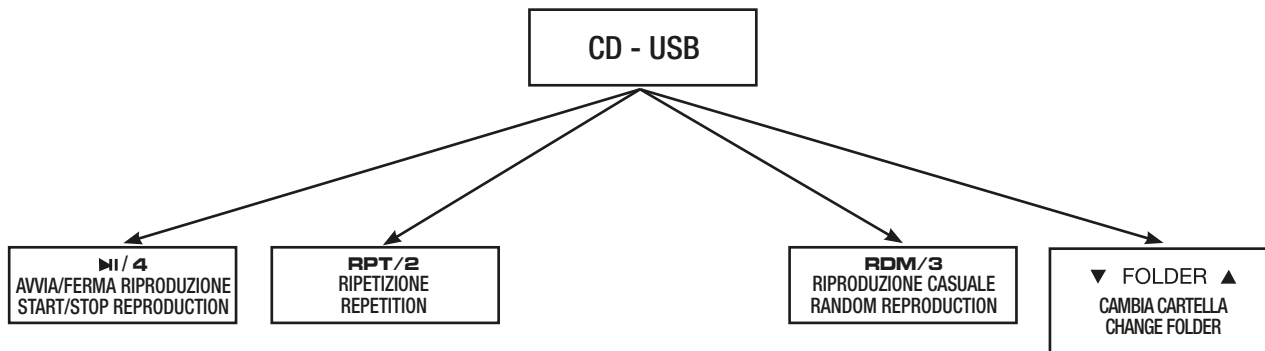

**TASTI / KEYS 1 - 6**



	SCN	RPT	RDM	▶  ▲TOP	▼ FOLDER ▲	EQ	▲ADJ
PS/AS	1	2	3	4	5	MUTE	DISP

**FUNZIONI / FUNCTIONS AUX-IN**

Permette il collegamento di sorgenti audio esterne tramite un cavo jack da 3,5 mm Il controllo delle tracce audio si effettua dalla sorgente.  
*The unit allows the connection of external Audio-sources, by using a 3.5mm Jack-cable. The Audio-tracks are managed on the source.*



### BLUETOOTH TELEFONO

Attivare il bluetooth sul telefono, selezionare il dispositivo denominato CMB1295M e confermare.  
Per rispondere premere il tasto **BAND**  e per chiudere la chiamata premere il tasto **MENU** .



### BLUETOOTH AUDIO

Per l'ascolto di file audio premere il tasto **SRC**  e selezionare BT MUSIC (A2DP).  
Per iniziare la riproduzione della lista dei file in memoria sul telefono premere il tasto **▶|/4**

Per selezionare le funzioni audio utilizzare i tasti:



### BLUETOOTH ON MOBILE-PHONE

*Activate Bluetooth-function on your mobile-phone. Select device called CMB1295M. Confirm.*  
*To answer a call, press **BAND** . To end a call, press **MENU** .*

### BLUETOOTH AUDIO

*To reproduce Audio-files, press **SRC** and select BT MUSIC (A2DP).*  
*To start reproduction of the list of Files memorized on your mobile-phone, press key **▶|/4***  
*To select Audio-functions, use following keys :*



- Se servir du personnel technique qualifié pour l'installation. • Utiliser uniquement dans des installations électriques à 12V DC avec négatif à masse.
  - Débrancher le terminal négatif de la batterie lorsqu'on fait les connexions de l'appareil. • Quand on remplace un fusible, se servir d'un autre ayant le même ampérage.
  - Ne pas ouvrir l'appareil pour essayer de le réparer, contacter votre revendeur ou un personnel technique qualifié • Eviter que des corps étrangers entrent dans l'appareil, car ils peuvent provoquer des mauvais fonctionnements, des courts circuits; éviter aussi l'exposition risquée aux rayons laser si présents. • Allumer l'appareil seulement lorsque la température interne du véhicule est dans la norme • Tenir le volume à un niveau permettant d'écouter les sons en provenance de l'extérieur du véhicule (Klaxon, sirène etc....)
  - Ne brancher aucun câble dans des endroits pouvant causer les obstacles au fonctionnement des dispositifs de sécurité du véhicule.
- Die Installation muss durch technische Fachkräfte vorgenommen werden • Nur bei 12V DC verwenden, mit Negativ-Pol zur Masse • Erst den Negativ-Pol der Auto-Batterie abtrennen, dann die Radio-Anschlüsse herstellen • Beim Auswechseln, immer Sicherungen derselben Ampere-Stärke verwenden • Nie versuchen, das Gerät zu öffnen oder eigenhändig zu reparieren. Immer den Händler bzw. technische Fachkräfte zu Rate ziehen • Sicherstellen, dass keinerlei Fremdkörper in das Gerät eindringen können. Diese würden Betriebsstörungen, Kurzschlüsse oder die Entfaltung gefährlicher Laser-Strahlen verursachen • Gerät nur dann einschalten, wenn die Temperatur im Wagen-Innenraum auf normalem Niveau ist • Lautstärke so einstellen, dass externe Geräusche (Hupe, Sirenen etc.) noch hörbar sind • Kabel fernhalten von allen Sicherheits-Geräten des Wagens.

## CONNECTIONS • ANHANG

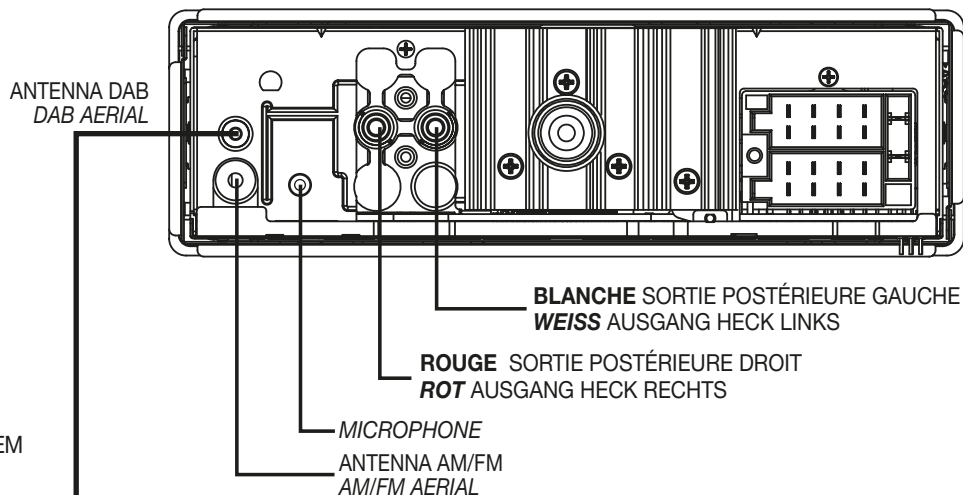

### DAB

Monté sur verre.

Eteindre l'appareil pour effectuer les branchements

Auf Glas montiert.

Verbindungen bei AUSGESCHALTETEM Gerät herstellen.

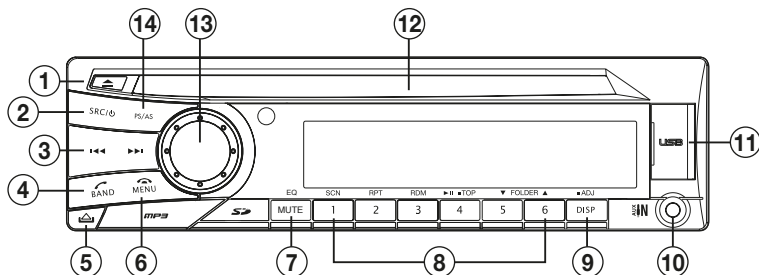

1. Expulsion disque
2. **SRC** Allumage / Extinction – Sélectionne les sources
3. Chanson suivante/précédente
4. **BAND** Sélectionne bande de fréquence radio / Appel –Répond aux appels
5. Décroche la façade
6. **MENU** Termine l'appel
7. **MUTE** Volume mis à zéro - Egaliseur (Faire pression)
8. Touche 1 commence scanning stations radio - Mémoire radio 1  
Touche 2 Répétition – Mémoire radio 2  
Touche 3 Reproduction casuelle - Mémoire radio 3  
Touche 4 Reproduit/Pause – Reproduit première chanson (Faire pression)  
Mémoire radio 4  
Touche 5 Dossier Précédent - Mémoire radio 5 – Avance de 10 chansons  
Touche 6 Dossier suivant - Mémoire radio 6 – Revient de 10 chansons
9. **DISP** Sélectionne PTY - Horaire
10. Entrée jack AUX-IN
11. Port USB
12. Fente insertion CD
13. Tourner la molette pour régler le volume  
Touche valide
14. **AS/PS** Lance scanning fréquence – Mémorisation automatique stations  
Règle scanning  
Reset

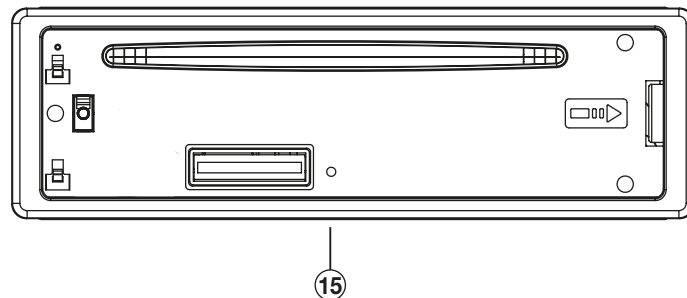

1. CD-Auswurf
2. **SRC** EIN / AUS – Quelle wählen
3. Stück danach/davor
4. **BAND** Radio-Frequenzband wählen / Anruf starten/beantworten
5. Bedienteil befreien
6. **MENU** Gespräch beenden
7. **MUTE** Stummschaltung - Equalizer (gedrückt halten)
8. Taste 1 Radio-Sender-Scrollen - Speicher Radio 1  
Taste 2 Wiederhole - Speicher Radio 2  
Taste 3 Wahllose Wiedergabe - Speicher Radio 3  
Taste 4 Wiedergabe/Pause – Erstes Stück wiedergeben (gedrückt halten)  
Speicher Radio 4  
Taste 5 Order davor - Speicher Radio 5 - 10 Stücke vorwärts springen  
Taste 6 Ordner danach - Speicher Radio 6 - 10 Stücke rückwärts springen
9. **DISP** PTY – Uhrzeit wählen
10. Eingang jack AUX-IN
11. USB-Öffnung
12. CD-Öffnung
13. Lautstärke-Knopf drehen  
Bestätigungs-Taste
14. **AS/PS** Frequenz-Scrollen – autom. Sender-Speicherung  
Scrolling einstellen
15. Reset

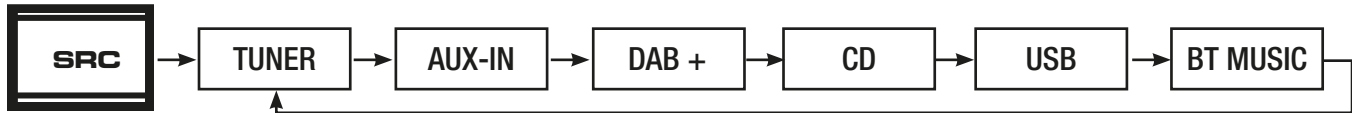

## REGLAGES AUDIO / AUDIO-EINSTELLUNG

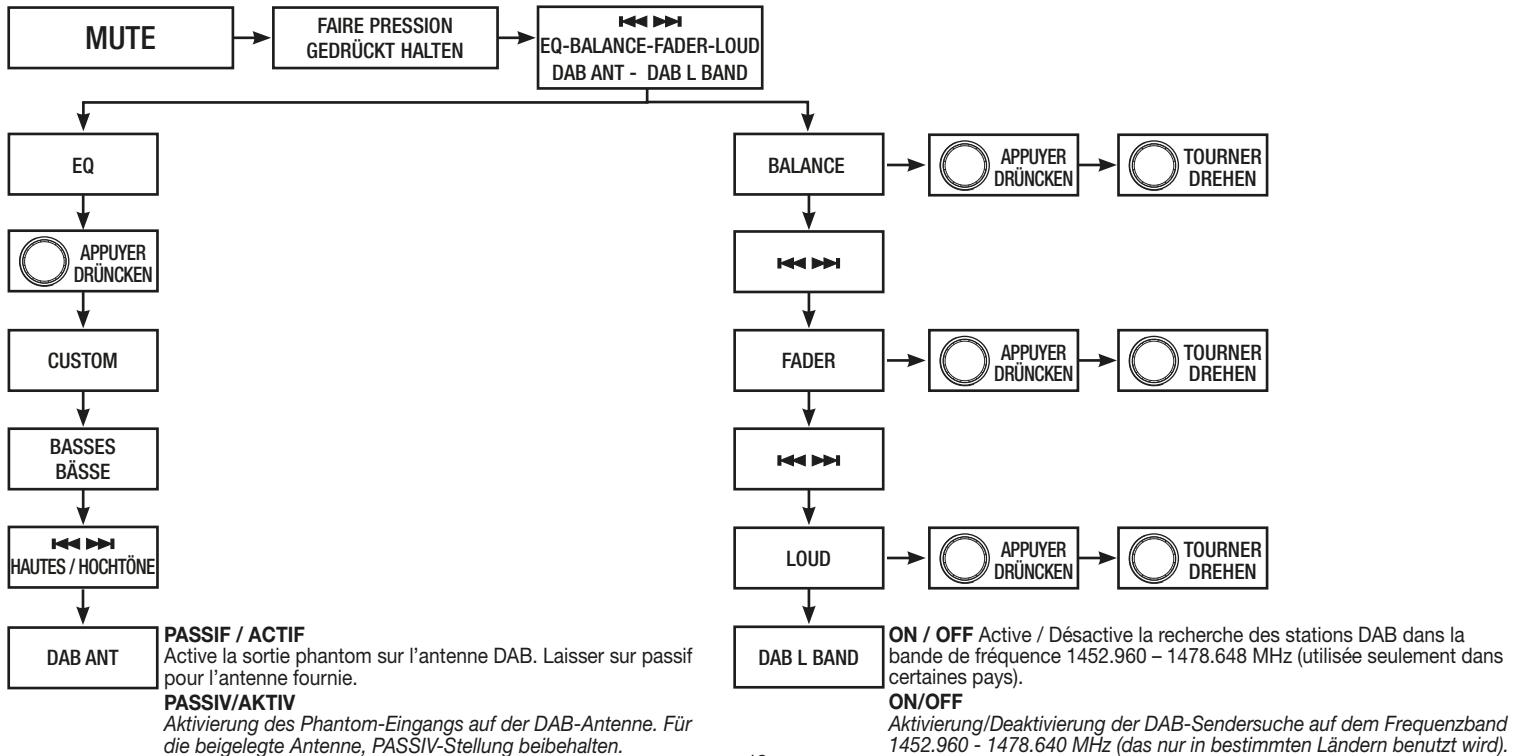

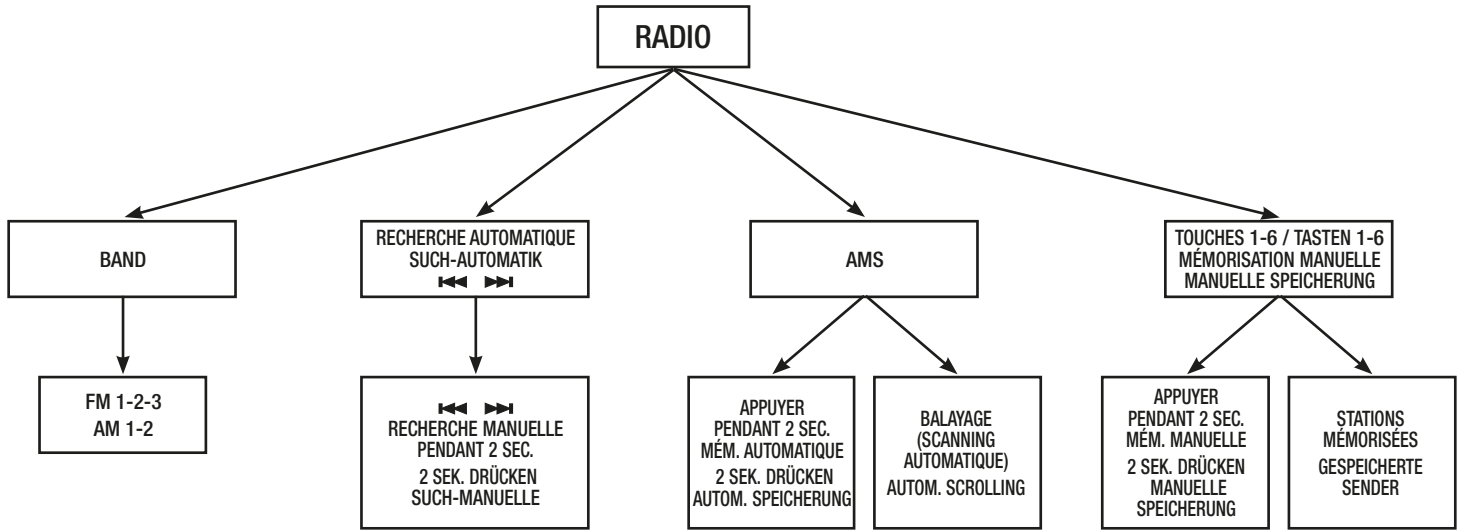

## TASTEN / TOUCHES 1 - 6

PS/AS	SCN	RPT	RDM	TOP	FOLDER	EQ	ADJ
1	2	3	4	5	6	MUTE	DISP

**AF** Recherche automatiquement la fréquence alternative quand la réception est de basse qualité et visualise les informations RDS.

**PTY** Recherche les stations en fonction du programme musical.  
En appuyant une seule fois la touche, le programme MUSIC s'activera et en appuyant deux fois, le programme SPEECH (dialogues) s'activera. Avec les touches de 1 à 6, on sélectionne les différents programmes disponibles.

**AF** Sucht, bei etwaigem schlechtem Empfang, automatisch nach einer besseren Frequenzzmöglichkeit und weist RDS-Infos aus.

**PTY** Sender-Suche je nach gewünschtem Musik-Programm.  
Das 1-malige Drücken der Taste aktiviert das MUSIC-Programm.  
Das 2-malige Drücken, aktiviert das SPEECH-Programm (Dialogue).  
Mit Hilfe der Tasten 1 bis 6 lassen sich die verfügbaren Programme wählen.

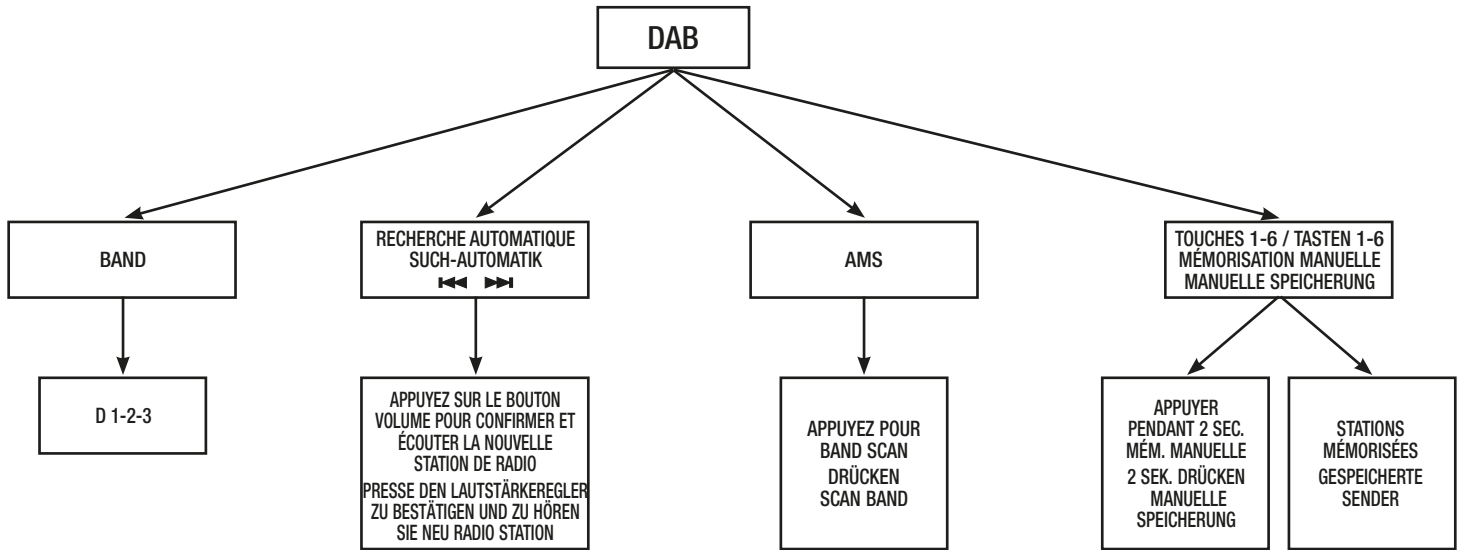

TASTEN / TOUCHES 1 - 6

	SCN	RPT	RDM	▶    *TOP	▼ FOLDER ▲	EQ	*ADJ
PS/AS	1	2	3	4	5	6	MUTE DISP

Après la première activation de la DAB lancer la numérisation de la bande de reconnaître les stations radio numériques disponibles après que les rechercher.  
 Nach der ersten Aktivierung der DAB-scannen, die Band um die verfügbaren digitalen Radiosender nach, dass sie erkennen, zu suchen.

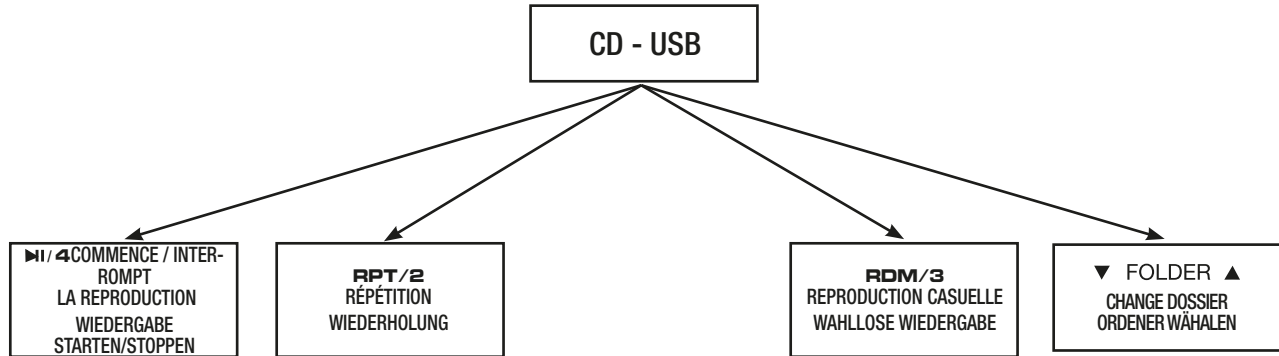

TASTEN / TOUCHES 1 - 6

	SCN	RPT	RDM	▶ /4 TOP	▼ FOLDER ▲	EQ	*ADJ
PS/AS	1	2	3	4	5	6	MUTE DISP



FONCTIONS / FUNKTIONEN AUX-IN

Permet le branchement des sources audio externes grâce à un câble jack de 3,5 mm. Le contrôle des traces audio se fait à partir de la source.

*Es lassen sich externe Audio-Quellen anschließen, mit Hilfe eines 3,5mm Jack-Kabels. Die diversen Audio-Stücke werden direkt auf der Quelle bedient.*

### BLUETOOTH TELEPHONO

Activer la fonction bluetooth sur le téléphone, sélectionner le dispositif nommé CMB1295M et valider.

Pour répondre, appuyer la touche **BAND**  et pour interrompre l'appel, appuyer la touche **MENU** .

### BLUETOOTH AUDIO

Pour écouter le fichier audio, appuyer la touche **SRC** et sélectionner BT MUSIC (A2DP).

Pour commencer la reproduction de la liste des fichiers se trouvant dans la mémoire du téléphone, appuyer la touche **▶|/ 4**

Pour sélectionner les fonctions audio, utiliser les touches:



### BLUETOOTH MOBIL-TELEFON

*Auf dem Mobil-Telefon, BLUETOOTH-Funktion aktivieren. Gerät CMB1295M wählen und bestätigen.*

*Um einen Anruf in Empfang zu nehmen, Taste **BAND**  drücken. Um ein Gespräch zu beenden, Taste  **MENU** drücken.*

### BLUETOOTH AUDIO

*Um Audio-Dateien wiederzugeben, Taste **SRC** drücken und BT MUSIC (A2DP) wählen.*

*Um die, auf dem Mobil-Telefon, gespeicherte Dateien-Liste abzuspielen, Taste **▶|/ 4** drücken.*

*Um die Audio-Funktionen zu wählen, folgende Tasten verwenden :*





- Para la instalación, contactar exclusivamente con empresas especializadas y personal técnicamente calificados.
- Usar solo en vehículos con alimentación de 12V DC y negativo a masa.
- Desconectar el terminal negativo de la batería del vehículo cuando se efectúan las conexiones del aparato.
- Cuando se sustituye el fusible, utilizar exclusivamente fusibles con el mismo amperaje.
- No abrir la unidad y no tentar de repararla, consultar al revendedor o personal técnico calificado.
- Asegurarse de que no entren objetos extraños en su interior, podrían causar malfuncionamientos, generar cortocircuitos eléctricos, además se corre el riesgo de una exposición muy perjudicial a los rayos laser, si están presente
- Encender el aparato solo cuando la temperatura del habitáculo se haya normalizado.
- Mantener un volumen de escucha tal que nos permita escuchar los sonidos del ambiente circunstante. (Claxon, sirenas)
- No conectar ningún cable en lugares que podría obstacular el funcionamiento de los dispositivos de seguridad del coche.

## CONEXIONES

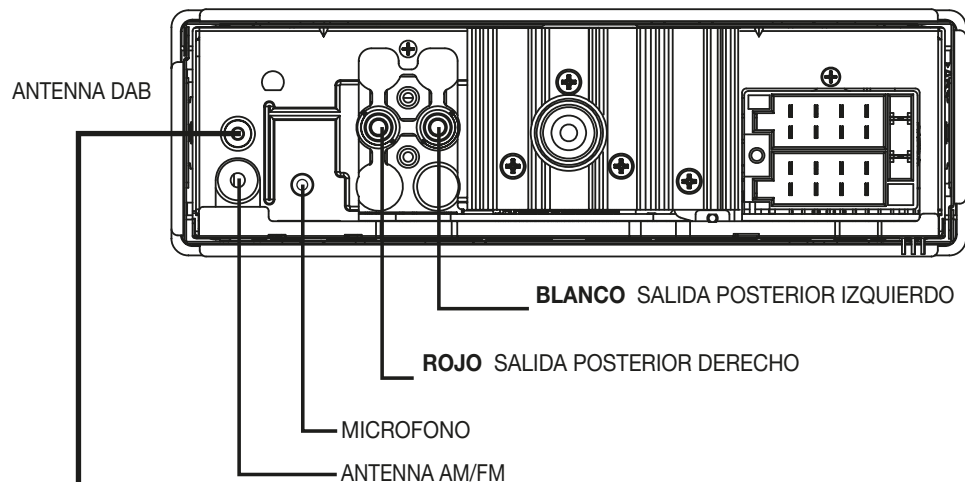

### DAB

*E Montada sobre vidrio.*

*fectuar las conexiones con la unidad apagada.*

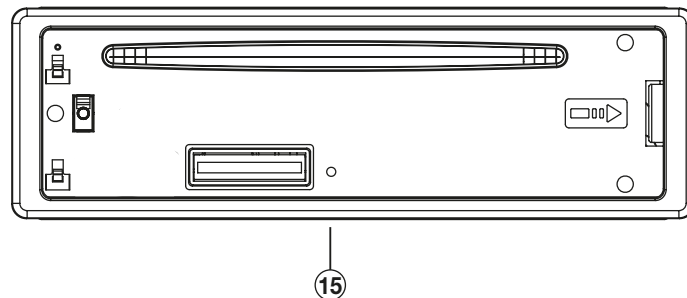
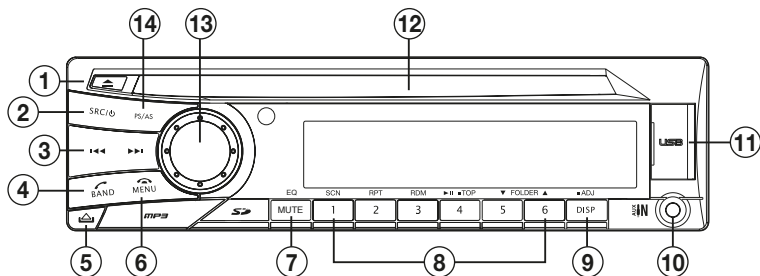

1. Expulsión disco
2. **SRC** Encendido / Apagado - Selecciona las fuentes
3. Pista siguiente/precedente
4. **BAND** Selecciona banda de Frecuencia radio / Llamar-Contestar llamadas
5. Desengancha el frontal
6. **MENU** Terminar llamada
7. **MUTE** Volumen Silenciado - Ecualizador (Tener presionado)
8. Tecla 1 Inicia escansión emisoras de radio - Memoria radio 1  
Tecla 2 Repetición - Memoria radio 2  
Tecla 3 Reproducción aleatoria - Memoria radio 3  
Tecla 4 Reproducir/Pausa - Reproduce la primera pista/canción (Tener presionado) Memoria radio 4  
Tecla 5 Carpeta precedente - Memoria radio 5 - Adelanta de 10 canciones  
Tecla 6 Carpeta siguiente - Memoria radio 6 - Retrocede de 10 canciones
9. **DISP** Selecciona PTY - Horario
10. Entrada Jack AUX-IN
11. Puerto USB
12. Ranura introducción CD
13. Girar el mando para ajustar el volumen  
Tecla de confirmación
14. **AS/PS** Inicia escansión frecuencias - Memorización automática emisoras  
Configurar escansion  
Reset
- 15.

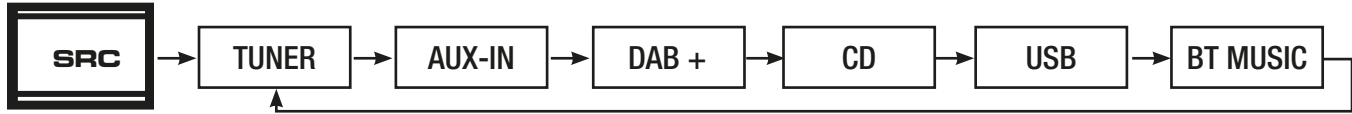

AJUSTE AUDIO

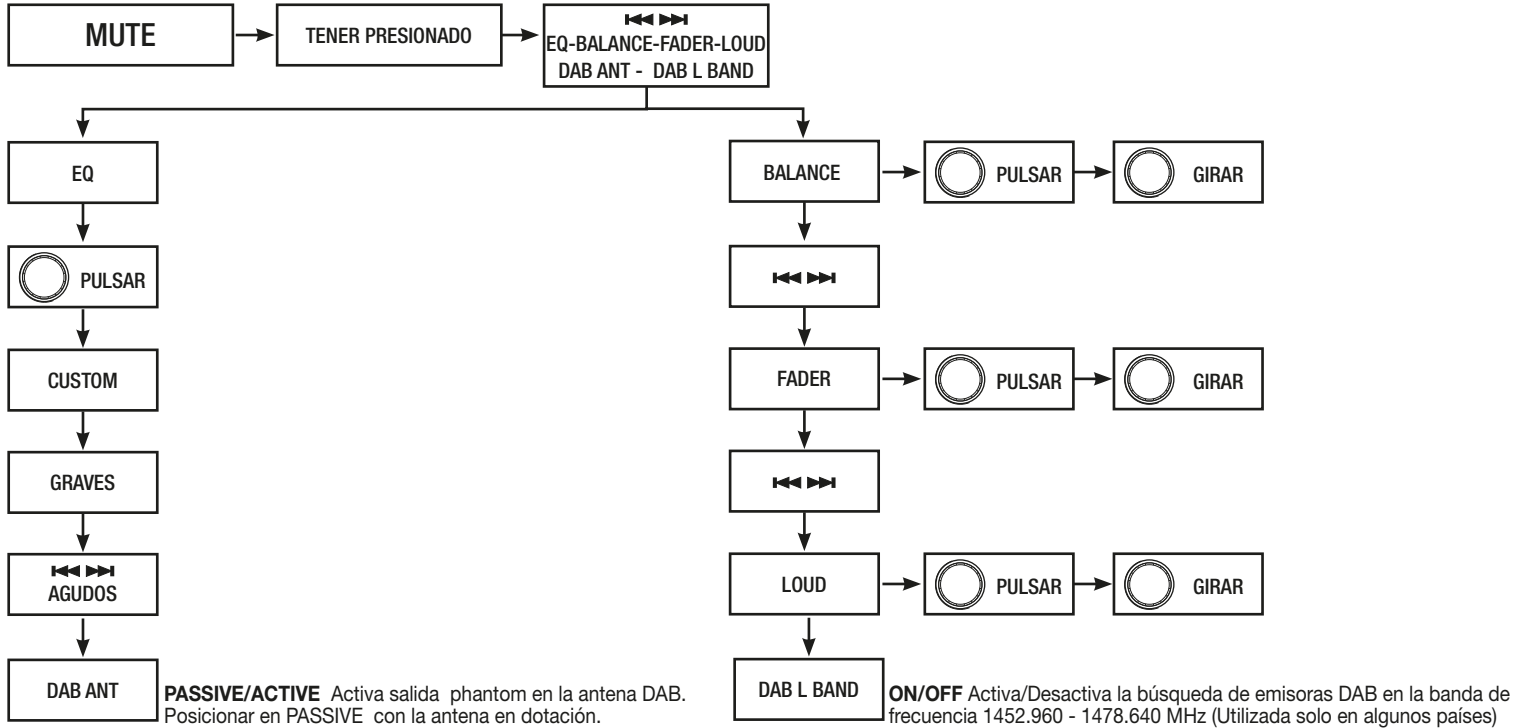

## TECLA 1 - 6

PS/AS	SCN	RPT	RDM	▶▶ TOP	FOLDER ▼	EQ ▲	ADJ
1	2	3	4	5	6	MUTE	DISP

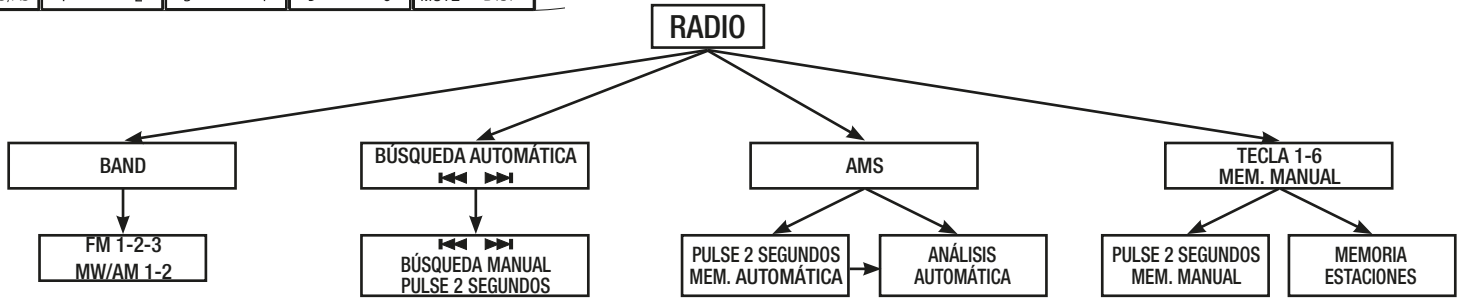

**AF** Automáticamente busca la frecuencia alternativa cuando la recepción es de baja calidad y se muestra las informaciones RDS.

**PTY** Búsqueda de emisoras de acuerdo con el programa de música. Presionando una sola vez la tecla se activará el programa MUSIC presionando 2 veces se activará el programa SPEECH (Diálogos) Con las teclas del 1 al 6 se seleccionan los diferentes programas disponibles.

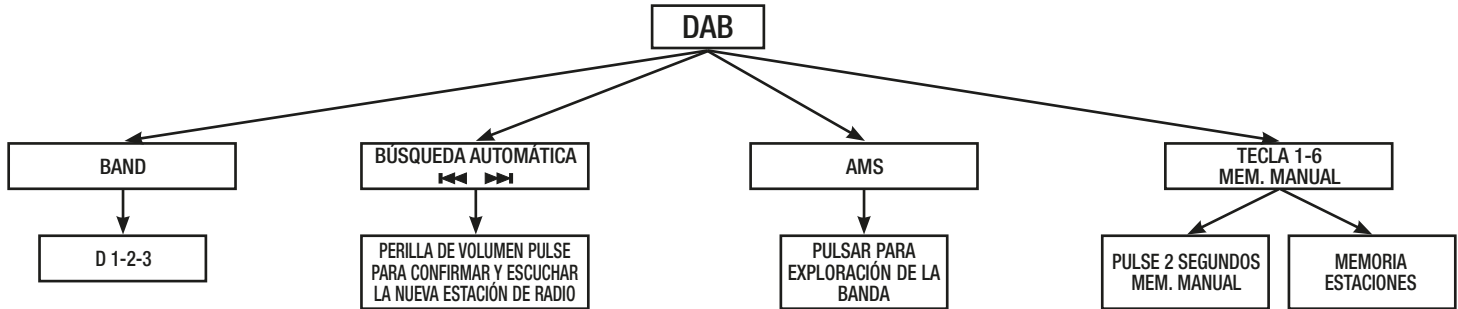

Después de la primera activación del DAB iniciará la exploración de la banda a reconocer las estaciones de radio digital disponibles después de que buscarlos.

TECLA 1 - 6

PS/AS	SCN 1	RPT 2	RDM 3	▶  ◀TOP 4	▼ FOLDER ▲ 5	6	EQ	▶ADJ DISP
-------	----------	----------	----------	--------------	-----------------	---	----	--------------

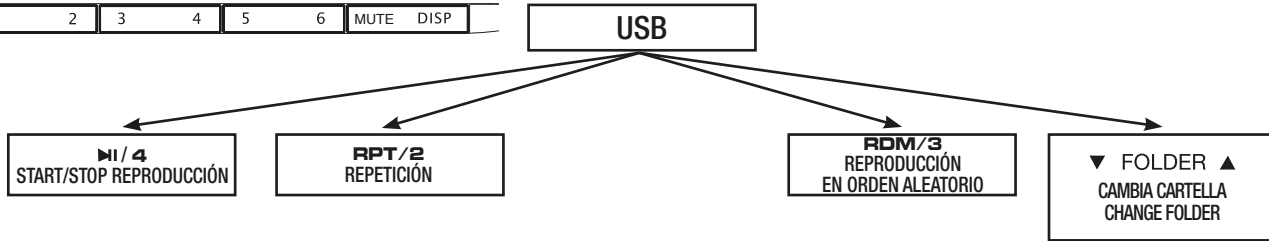

## FUNCIONES AUX-IN

Permite la conexión de fuentes externas de audio a través de un cable de 3,5 mm Jack .El control de las pistas de audio se realiza desde la fuente auxiliaría.

### **BLUETOOTH TELEFONO**

Activar la función bluetooth en el teléfono, seleccionar el dispositivo denominado CMB1295M y confirmar.

Para contestar presionar la tecla **BAND**  y para colgar presionar la tecla **MENU** .

### **BLUETOOTH AUDIO**

Para escuchar los archivos de audio presionar la tecla **SRC Y** seleccionar BT MUSIC (A2DP).

Para iniciar la reproducción de la lista de los archivos en la memoria del teléfono presionar la tecla **▶/4**

Para seleccionar las funciones de audio utilizar las teclas:



## CARATTERISTICHE TECNICHE • TECHNICAL FEATURES • CARACTERISTIQUES TECHNIQUES TECHNISCHE DATEN • CARACTERISTICAS TECNICAS

- **Frontalino estraibile** / Detachable panel
- **Controllo funzioni audio rotativo** / Rotary audio control functions
- **Vivavoce bluetooth con microfono esterno** / Handsfree with external microphone\*
- **ID3 TAG visualizza Titolo brano/Artista/Album sul display** / ID3 TAG shows Song title/Singer/Album on display
- **DSP Effetti sonori** / Sound effect: **Classic-Rock-Pop-Flat**
- **Sintonizzatore Radio** / Tuner **FM-AM-RDS-PLL EON**
- **18 stazioni memorizzabili in FM e 12 in AM** / 18 FM and 12 AM stations for memorization
- **Sintonizzatore** / Tuner **DAB**
- **Meccanica anti-urto** / Anti shock housing
- **Protezione elettronica contro le vibrazioni** / Electronic shock protection system
- **Tolleranza d'inclinazione  $\pm 30^\circ$  /  $\pm 30^\circ$  inclination tolerance**
- **Aux-in frontale** / Front audio input Aux-in
- **Connessione I-Pod via AUX-IN** / I-Pod connection via AUX-IN
- **1 uscita audio preamplificate** / 1 pre-amplified audio output
- **4 Uscite amplificate** / Amplified output **4x45 W**

\* **Scaricamento rubrica non disponibile** / Phonebook download not available.

