

SOMBRILLA
INSTRUCCIONES
OMBRÉ.LA
INSTRUCCIONS
PARASOL
INSTRUCIONS
OMBRELLE
INSTRUCIONS
OMBRÉLLO
ISTRUZIONI
SOMBRINHA
INSTRUCOES
SONNENSCHIRM
ANWEISUNGEN
SLUNEČNÍKU
INSTURKE
NAPERVÖT
UTASÍTÁSOK

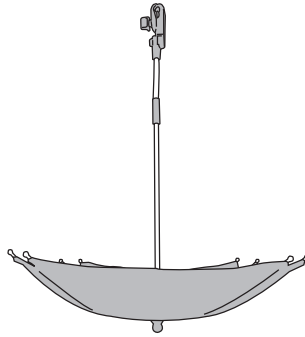

ET3951PP



PLAY S.A.
Ronda Boada Vell, 6
08184 Palau-Solità i Plegamans
Barcelona - Spain
Tel: +34 938 648 027
Fax: +34 938 648 491
e-mail: play@play.es
www.casalplay.com

900 150 346

Català

Legeixi acuradament aquestes instruccions abans d'utilitzar el producte, i guardi-les en lloc segur. La seguretat del seu fill podria estar en perill si no segueix aquestes instrucció.

- Retiri les bosses de plàstic i altres materials amb el ris d'asfíxia lluny de l'abast dels nens.
- L'ombrel·la disposa d'un factor de protecció UPF80. En zones no cobertes per l'ombrel·la, protegeixi al nen amb altres mesures de protecció solar.
- Durant la manipulació de l'ombrel·la, una vegada instal·lada en la cadira de passeig, es recomana accionar el fre d'estacionament.
- No deixi que el seu nen jugui amb aquest producte.

NOTA: l'ombrel·la ve parcialment desmuntada (fig.1).

Muntatge de l'ombrel·la (fig. 2-5)

Regulació de l'ombrel·la

- Mantingui pressionat el botó de regulació, mentre canvia de posició l'ombrel·la (fig.6).

Obertura de l'ombrel·la

- Alliberi el fermall. Pressioni i llisqui el botó que es troba sota el tèxtil (fig.7).
- Desplegui completament l'ombrel·la fins a escoltar un "clic".
- Per al plegat actuï al revés.

Manteniment

- Netegi l'ombrel·la amb aigua tèbia i un drap fi.
- No plegui l'ombrel·la quan estigui humida. Col·loqui-la en un lloc sec per evitar la formació de floridura.

English

Read these instructions carefully before using the product, and keep them in a safe place. The safety of your child may be at risk if these instructions are not followed.

- Remove the plastic bags and other materials that present a risk of asphyxiation and keep them out of the reach of children.
- The parasol provides Ultraviolet Protection Factor 80. On areas not covered by the parasol, protect the child with other means of sun protection.
- While handling the parasol, once it is fitted onto the pushchair, it is advisable to put the parking brake on.
- Do not let your child play with this product.

NOTE: the parasol comes partially assembled (fig.1).

Assembling the parasol (fig. 2-5)

Adjusting the parasol

- Keep the adjuster button pressed down while you change the position of the parasol (fig.6).

Opening the parasol

- Release the clasp. Press and slide the button found under the fabric (fig.7).
- Unfold the parasol fully until it clicks.
- To fold it up follow the same steps in reverse order.

Maintenance

- Clean the parasol with warm water and a thin cloth.
- Do not fold the parasol up when it is wet. Place it in a dry place to prevent mould from forming.

Français

Lisez attentivement ces instructions avant d'utiliser le produit, et gardez-les dans un endroit sûr. La sécurité de votre enfant pourrait être en danger si vous ne suivez pas ces instructions.

- Retirez les sacs en plastique et les autres matériaux présentant un risque d'asphyxie et tenez-les hors de portée des enfants.
- L'ombrelle dispose d'un facteur de protection UPF80. Pour les zones non protégées par l'ombrelle, protégez l'enfant avec d'autres moyens de protection solaire.
- Lorsqu'on manipule l'ombrelle, une fois installée sur la poussette, on recommande d'activer le frein de stationnement.
- Ne laissez pas votre enfant jouer avec ce produit.

NOTE: l'ombrelle est vendue partiellement démontée (fig. 1).

Montage de l'ombrelle (fig. 2-5)

Réglage de l'ombrelle

- Vous devez appuyer sur le bouton de réglage, lorsque vous changez l'ombrelle de position (fig.6).

Ouverture de l'ombrelle

- Libérez l'attache. Appuyez et faites glisser le bouton qui se trouve sous la partie en textile (fig.7).
- Dépliez complètement l'ombrelle jusqu'à ce que vous entendiez un « clic ».
- Pour le pliage, procédez dans le sens inverse.

Entretien

- Lavez l'ombrelle avec de l'eau tiède et un torchon fin.
- Ne pliez pas l'ombrelle quand elle est encore humide. Mettez-la dans un endroit sec pour éviter la formation de moisissures.

Italiano

Leggere attentamente le seguenti istruzioni prima di utilizzare il prodotto e conservarle in un luogo sicuro. La sicurezza del bambino potrebbe essere compromessa se non si osservano queste istruzioni.

- Rimuovere le borse di plastica e altri materiali a rischio di asfissia e metterli fuori dalla portata dei bambini.
- L'ombrellino ha un fattore di protezione UPF80. Nelle zone non coperte dall'ombrellino, utilizzare altre misure di protezione solare per il bambino.
- Durante la manipolazione dell'ombrellino, dopo averlo installato sul passeggino, si raccomanda di inserire il freno di stazionamento.
- Non lasciare che il bambino giochi con questo prodotto.

NOTA: l'ombrellino viene fornito parzialmente smontato (fig.1).

Montaggio dell'ombrellino (fig. 2-5)

Regolazione dell'ombrellino

- Tenere premuto il pulsante di regolazione mentre si cambia la posizione dell'ombrellino (fig.6).

Apertura dell'ombrellino

- Staccare la chiusura. Premere e spostare il pulsante che si trova sotto il tessuto (fig.7).
- Aprire completamente l'ombrellino fino a sentire un "clic".
- Per richiuderlo ripetere lo stesso procedimento all'inverso.

Manutenzione

- Pulire l'ombrellino con acqua tiepida e un panno morbido.
- Non chiudere l'ombrellino quando è umido. Metterlo in un luogo asciutto per evitare la formazione di muffa.

- Limpie la sombrilla con agua tibia y un paño fino.
- No pliegue la sombrilla cuando está húmeda. Colóquela en un lugar seco para evitar la formación de mohos.

Mantenimiento

- Para el plegado actúe a la inversa.
- un "clic".
- Despliegue completamente la sombrilla hasta escuchar el "clic".
- Libere el broche. Presione y deslice el botón que se encuentra bajo el textil (fig.7).

Abertura de la sombrilla

- Mantenga presionado el botón de regulación, mientras cambia de posición la sombrilla (fig.6).

Regulación de la sombrilla

Montaje de la sombrilla (fig 2-5)

NOTA: la sombrilla viene parcialmente desmontada (fig.1).

- No deje que su niño juegue con este producto.
- freno de estacionamiento.

- Instalada en la silla de paseo, se recomienda accionar el freno de estacionamiento.

- Durante la manipulación de la sombrilla, una vez con otras medidas de protección solar.

- En zonas no cubiertas por la sombrilla, protéjela al niño con otras medidas de protección solar.

- La sombrilla dispone de un factor de protección UPF80. de asfíxia lejos del alcance de los niños.

- Retire las bolsas de plástico y otros materiales con riesgo de asfíxia lejos del alcance de los niños.

estas instrucciones.
utilizar el producto, y guárdelas en lugar seguro. La seguridad de su hijo podría estar en peligro si no sigue

Castellano

Deutsch

Lesen Sie vor Gebrauch des Produktes sorgfältig diese Anweisungen durch und bewahren Sie sie an einem sicheren Ort auf. Die Sicherheit Ihres Kindes kann gefährdet werden, wenn diese Anweisungen nicht befolgt werden.

- Entfernen Sie die Plastikhüllen und andere erstickungsgefährliche Materialien und legen Sie sie außerhalb der Reichweite von Kindern.
- Der Sonnenschirm verfügt über einen Schutzfaktor UPF80. Schützen Sie das Kind in nicht durch den Sonnenschirm abgedeckten Zonen mit anderen Sonnenschutzmaßnahmen.
- Es wird empfohlen, während des Hantierens mit dem Sonnenschirm die Feststellbremse zu betätigen, sobald er am Kinderwagen angebracht ist.
- Lassen Sie Ihr Kind nicht mit diesem Produkt spielen.

HINWEIS: Der Sonnenschirm wird teilweise vormontiert geliefert (Abb.1).

Befestigung des Sonnenschirms (Abb. 2-5)

Einstellen des Sonnenschirms

- Halten Sie den Einstellknopf gedrückt, während Sie die Position des Sonnenschirms ändern (Abb.6).

Öffnen des Sonnenschirms

- Lösen Sie den Druckverschluss. Drücken Sie auf den sich unter dem Stoff befindenden Knopf und schieben Sie ihn nach oben (Abb.7).
- Klappen Sie den Sonnenschirm vollständig auf, bis Sie ein Klicken hören.
- Zum Zusammenklappen gehen Sie in umgekehrter Reihenfolge vor.

Pflege

- Reinigen Sie den Sonnenschirm mit lauwarmem Wasser und einem feinen Tuch.
- Klappen Sie den Sonnenschirm nicht zusammen, wenn er feucht ist. Bringen Sie ihn an einem trockenen Ort unter, um Schimmelbildung zu vermeiden.

Magyar

Olvassa el figyelmesen a használati utasítást a termék használat előtt, és őrizze meg egy biztonságos helyen. Gyermek biztonságát veszélyezteti, ha nem követi az utasításokat.

- Távolítsa el a műanyag tokot és bármilyen olyan csomagolóanyagot, amely gyermeke számára fulladásveszélyt jelentene, és tartsa azokat gyermekektől távol.
- A napernyő UPF80-as faktorszámú napvédelemmel rendelkezik. A napernyő által nem fedett bőrfelületen védje gyermekét egyéb napvédelmi eszköz alkalmazásával.
- A babakocsira felszerelt napernyőn bármilyen műveletet mindig lefékezett babakocsival végezzen.
- Ne hagyja, hogy gyermeke játszon a termékkel.

MEGJEGYZÉS: A napernyőt részben szétszerelt formában szállítjuk (1 ábra)

A napernyő felszerelése (2-5. ábra)

A napernyő szabályozása

- Tartsa a szabályozógombot benyomva, és közben állítsa be a napernyőt a kívánt helyzetbe (6. ábra)

A napernyő szétnyitása

- Oldja ki a kapcsot. Nyomja be, majd tolja felfelé a szövet alatt található gombot. (7. ábra)
- Nyissa szét teljesen a napernyőt, amíg egy „klikk” hangot nem hall.

- Az összecukáskor végezze el ezeket a műveleteket fordított sorrendben.

Karbantartás

- A napernyő langys vízzel és puha törővel tisztítható.
- Ne zárja össze a napernyőt nedves állapotban. Tegye szétnyitva egy száraz helyre, hogy a penészképződést elkerülje.

Polski

Należy uważnie przeczytać niniejszą instrukcję obsługi przed użyciem produktu i przechowywać ją w bezpiecznym miejscu. W przypadku nieprzestrzegania tej instrukcji obsługi bezpieczeństwo Państwa dziecka może być zagrożone.

- Należy trzymać plastikowe torebki oraz inne przedmioty niosące ze sobą ryzyko uduszenia z dala od dzieci.
- Parasolka cechuje się współczynnikiem ochrony UPF80. W miejscach nieosłoniętych parasolką należy chronić skórę dziecka za pomocą innych środków ochrony przeciwsłonecznej.
- Podczas wykonywania czynności na parasolce po jej zamocowaniu na wózku spacerowym zalecane jest wciśnięcie hamulca postojowego.
- Nie należy pozwalać dzieciom bawić się tym produktem.

UWAGA: parasolka jest dostarczana częściowo zmontowana (rys. 1).

Mocowanie parasolki (rys. 2-5)

Ustawianie parasolki

- Przytrzymać wciśnięty przycisk ustawiania podczas zmieniania pozycji parasolki (rys. 6).

Rozkładanie parasolki

- Odpiąć zapinkę. Nacisnąć i przesunąć w górę przycisk znajdujący się pod kapeluszem parasolki (rys. 7).
- Całkowicie rozłożyć parasolkę do momentu, kiedy usłyszymy charakterystyczny dźwięk.
- Aby złożyć parasolkę, należy wykonać powyższe czynności w odwrotnej kolejności.

Utrzymanie

- Czyścić parasolkę za pomocą letniej wody i miękkiej ściereczki.
- Nie składać parasolki, kiedy jest wilgotna. Przechowywać parasolkę w suchym miejscu, by zapobiec powstawaniu pleśni.

Português

Leia atentamente estas instruções antes de utilizar o produto e conserve-as em lugar seguro. A segurança do seu filho pode estar em risco se estas instruções não forem seguidas.

- Retire as bolsas de plástico e outros materiais que possam representar riscos de asfixia e mantenha-os afastados do alcance das crianças.
- A sombrinha dispõe de um fator de proteção UPF80. Em zonas não cobertas pela sombrinha, proteja a criança com outras medidas de proteção solar.
- Durante a manipulação da sombrinha, uma vez instalada na cadeira de passeio, recomendamos accione o travão de estacionamento.
- Não deixe que o seu filho brinque com este produto.

NOTA: a sombrinha vem parcialmente desmontada (fig.1).

Montagem da sombrinha (fig. 2-5)

Regulação da sombrinha

- Mantenha pressionado o botão de regulação, enquanto muda a posição da sombrinha (fig.6).

Abertura da sombrinha

- Liberte o fecho. Pressione e abra o botão que se encontra sobre o tecido (fig.7).
- Desdobre completamente a sombrinha até ouvir um “clique”.
- Para a dobragem, proceda da forma inversa.

Manutenção

- Limpe a sombrinha com água morna e um pano fino.
- Não dobre a sombrinha quando está húmida. Coloque-a num local seco para evitar a formação de mofo.

Čeština

Před použitím tohoto výrobku si pozorně přečtete tento návod a uchovejte jej na bezpečném místě. Nebudete-li postupovat podle tohoto návodu, ohrožujete bezpečnost svého dítěte.

- Odstraňte z dosahu dítěte igelitové sáčky a jiné předměty, u nichž hrozí riziko udušení.
- Slunečník má ochranný faktor UPF80. V místech, která nejsou slunečníkem chráněna, použijte jiné prostředky ochrany dítěte proti slunečnímu záření.
- Při manipulaci se slunečníkem doporučujeme kočárek zabrzdit.
- Nedovolujte dítěti, aby si hrálo s tímto výrobkem.

POZNÁMKA: slunečník se dodává v částečně demontovaném stavu (obr.1).

Nasazení slunečníku (obr. 2-5)

Nastavení polohy slunečníku

- Stlačte regulační knoflík a držte, mezitím můžete měnit polohu slunečníku (obr. 6).

Otevření slunečníku

- Rozepněte druk. Stiskněte a posuňte tlačítko pod textilní částí (obr. 7).
- Zcela otevřete slunečník, až cvakne.
- Při skládání postupujte v opačném pořadí.

Údržba

- Slunečník čistěte vlažnou vodou a jemným hadříkem.
- Neskládejte slunečník, pokud je vlhký. Položte na suché místo, aby nevznikla plíseň.

Slovenčina

Pred použitím výrobku si pozorne prečítajte tieto pokyny a odložte ich na bezpečné miesto. V prípade ich ignorácie môžete ohroziť bezpečnosť dieťaťa.

- Plastové tašky a ostatné materiály, ktoré by mohli spôsobiť udusenie, odložte mimo dosah detí.
- Slniečnik má ochranný faktor UPF80. Časť tela dieťaťa, ktore slnečník nechráni, chráňte inými prostriedkami na ochranu pred slnečným žiarením.
- Po pripevnení slnečníka na buginu sa počas manipulácie s ním odporúča buginu zabrzdiť.
- Nedovoľte dieťaťu hrať sa s výrobkom.

POZNÁMKA: slnečník sa dodáva čiastočne rozmontovaný (obr. 1).

Pripevnenie slnečníka (obr. 2-5)

Regulovanie slnečníka

- Stlačte a držte tlačidlo na reguláciu, a zároveň zmeríte polohu slnečníka (obr. 6).

Roztvorenie slnečníka

- Rozopnite sponu. Stlačte a vysuňte tlačidlo, ktoré sa nachádza pod látkou (obr. 7).
- Celkom roztvoríte slnečník, kým sa neozve cvaknutie.
- Pri skladaní postupujte v opačnom poradí.

Údržba

- Slniečnik čistite vlažnou vodou a jemnou handričkou.
- Ak je vlhký, neskladajte ho. Umiestnite ho na suché miesto, aby ste zabránili tvorbe plesne.

E: La empresa se reserva el derecho a efectuar modificaciones en el producto con respecto a lo descrito en este manual de instrucciones.

CAT: L'empresa es reserva el dret a efectuar modificacions en el producte pel que fa al descrit en aquest manual d'instruccions.

GB: The company reserves the right to make alterations to the product with regards to the description included in this instruction manual.

F: L'entreprise se réserve le droit de modifier le produit par rapport à ce qui est décrit dans ce manuel d'instructions.

I: L'azienda si riserva il diritto di apportare modifiche al prodotto rispetto a quanto descritto nel presente manuale di istruzioni.

P: A empresa reserva-se o direito de efectuar modificações no produto relativamente ao descrito neste manual de instruções.

D: Das Unternehmen behält sich das Recht vor, Änderungen in Bezug auf das in dieser Bedienungsanleitung beschriebene Produkt vorzunehmen.

CZ: Výrobce si vyhrazuje právo změň výrobku s ohledem na popis uvedený v této uživatelské příručce.

HU: A gyártó fenntartja a jogot, hogy a jelen használati utasításban leírtaktól eltérő módosításokat hajtsön végre a termékén.

SK: Spoločnosť si vyhradzuje právo zmeniť produkt v porovnaní s opisom v tomto návode.

PL: Firma zastrzega sobie prawo do dokonywania zmian w produkcji opisanym w niniejszej instrukcji obsługi.

E: Conserve su recibo de compra para poder ejercer sus derechos como consumidor.

CAT: Conservi el seu rebut de compra per poder tindre els seus drets com a consumidor.

GB: Keep up your receipt in order to exercise your right as a consumer.

F: Gardez votre ticket de caisse, afin de faire valoir vos droits de consommateur.

I: Conservate lo scontrino fiscale o la prova d'acquisto per poter esercitare i vostri diritti come consumatori.

P: Guard e recibo como prova de compra e para futuras reclamações.

D: Behalten Sie ihre Einkaufsticket, um ihren Rechts als Käufer auszuüben.

CZ: Uschovejte si doklad o zaplacení pro uplatnění Vašich spotřebitelských práv.

HU: Órizza meg a pénztári bizonylatot a fogyasztási jog érvényesítése érdekében.

SK: Uschovajte si doklad o zaplatení pre uplatnenie Vašich spotrebiteľských práv.

PL: Zachowaj rachunek zakupu, aby móc korzystać z praw konsumenta.