

**ASSEMBLY INSTRUCTIONS**  
**INSTRUCTIONS D'ASSEMBLAGE**  
**INSTRUCCIONES DE ENSAMBLAJE**

Tuscany Brown / Brun Toscane / Pardo Toscana

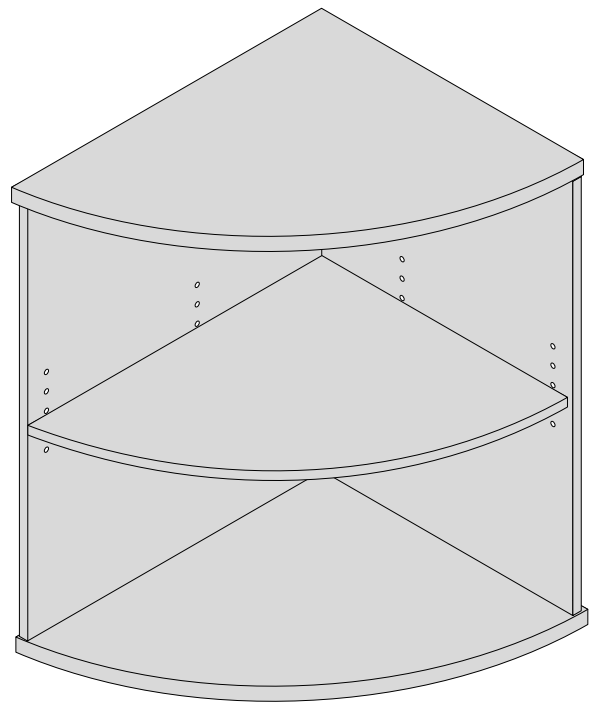

## Thank you for choosing a Bestar product. Your total satisfaction is our #1 priority

### CUSTOMER SERVICE AND WARRANTY INFORMATION

Should you have a problem or need more information concerning the warranty, **do not return to place of purchase.**

Please call our customer service department for immediate assistance using the following toll free number : **1-888-823-7827**

**Monday to Thursday: 8H30 AM to 20H30 PM E.S.T. Friday : 8H30 AM to 4H00 PM E.S.T. Saturday : 10H00 AM to 4H30 PM E.S.T.**

Please have your assembly instruction manual on hand when you call.

Bestar products are warranted to the original purchaser against defects in material or workmanship in the furniture. Defects as mentioned in this warranty refer to any imperfections which may impair the use of the product. Our warranty is expressly limited to the replacement of furniture parts and components for five years following the date of purchase. Bestar will replace any part that is defective. This warranty applies under conditions of normal use. Our furniture products are not intended for outdoor use. The warranty does not cover defects caused by improper assembly or disassembly, defects occurring after purchase due to product modifications, intentional damage, accident, misuse, exposure to the elements and labor or assembly costs.

Bestar reserves the right to request proof of purchase to document a warranty claim.

In no event shall Bestar be liable for incidental or consequent damages resulting from the misuse of the product.

This warranty is not transferable and is valid only in Canada and the United States excluding Alaska, Hawaii and Puerto Rico.

## Merci d'avoir choisi les produits Bestar. Vous satisfaire est notre priorité

### SERVICE À LA CLIENTÈLE ET INFORMATIONS RELATIVES À LA GARANTIE

Si vous rencontrez un problème ou si vous souhaitez de plus amples informations concernant votre garantie, **ne vous adressez pas au magasin où vous avez effectué votre achat.** Pour obtenir une aide immédiate, veuillez appeler notre service après-vente au numéro sans frais suivant : **1-888-823-7827**

**Lundi au jeudi : 8H30 à 20H30 HNE**

**Vendredi : 8H30 à 16H00 HNE**

**Samedi : 10H00 à 16H30 HNE**

Veillez avoir en main le manuel d'instructions lors de votre appel.

La garantie des produits Bestar est valide, pour l'acheteur original, en cas de défaut de matériel ou de fabrication. Les défauts couverts par cette garantie incluent toutes les imperfections qui ont pour conséquence une utilisation non appropriée du produit. Notre garantie est expressément limitée au remplacement des composants et des éléments de meubles pour une durée de cinq ans suivant la date de l'achat. Bestar s'engage à remplacer tout élément défectueux. Cette garantie s'inscrit dans le cadre d'une utilisation du produit dans des conditions normales. Nos meubles ne sont pas destinés à être utilisés à l'extérieur. La garantie ne couvre pas les défauts générés par un assemblage ou un démontage non conforme, les défauts apparus suite à des modifications apportées au produit, à des dommages intentionnels, à un accident, une mauvaise utilisation, l'utilisation à l'extérieur, ni les coûts de main d'œuvre ou d'assemblage.

Bestar se réserve le droit d'exiger une preuve d'achat afin de documenter la réclamation. La société Bestar ne pourra être tenue, en aucun cas, responsable de dommages indirects ou consécutifs, suite à une mauvaise utilisation du produit.

Cette garantie ne peut être transférée et est valide au Canada et aux États-Unis sauf Hawaï, Puerto Rico et Alaska.

## Gracias por elegir un producto Bestar. Su entera satisfacción es nuestra prioridad N°1

### SERVICIO DE ATENCIÓN AL CLIENTE E INFORMACIÓN SOBRE LA GARANTÍA

Si tiene algún problema y necesita más información sobre la garantía, **no vaya al lugar donde realizó la compra.** Llame a nuestro departamento de atención al cliente para recibir ayuda inmediata utilizando nuestro servicio de llamada gratuita : **1-888-823-7827**

**De lunes a jueves : de 8H30 AM a 8H30 PM EST**

**Viernes : de 8h30 AM a 4H30 PM EST**

**Sabados : de 10h00AM a 16h30 PM EST**

Cuando llame, tenga a mano su manual de instrucciones de montaje.

Los productos Bestar están garantizados por el comprador original contra defectos en el material o en la confección del mueble. Los defectos, tal como se describen en esta garantía incluyen toda imperfección que pueda impedir el uso del producto. Nuestra garantía se limita expresamente al reemplazo de las partes y componentes del mueble defectuosos por cinco años a partir de la fecha de compra. Bestar reemplazará cualquier pieza defectuosa. Esta garantía se aplica según las condiciones de uso normal. Nuestros productos no están diseñados para ser utilizados al aire libre. La garantía no cubre defectos provocados por ensamblaje o desensamblaje incorrectos, defectos ocurridos luego de la compra por la modificación del mueble, daños intencionales, accidentes, uso incorrecto, exposición a los agentes naturales ni costos derivados de la fabricación o ensamblaje.

Bestar se reserva el derecho de solicitar una factura de compra para poder extender un reclamo de garantía.

Bajo ninguna circunstancia Bestar será responsable de los daños accidentales o consecuentes que pudieran resultar del uso incorrecto del producto.

Esta garantía es intransferible y se aplica solamente a Canadá y los Estados Unidos excepto Hawaï, Puerto Rico et Alaska.





**HEAD OFFICE AND FACTORY / BUREAU CHEF ET USINE / CASA CENTRAL Y FÁBRICA  
4220, rue Villeneuve, Lac-Mégantic, Qc CANADA G6B 2C3 tél.: (819) 583-1017**

**SERVICE/SERVICIO: 1-888 8BESTAR (1-888 823-7827)**

► PARTS / PIÈCES / PIEZAS

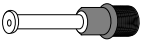
CODE / CÓDIGO	QTY / QTÉ / CANT.	CODE / CÓDIGO	QTY / QTÉ / CANT.	CODE / CÓDIGO	QTY / QTÉ / CANT.	CODE / CÓDIGO	QTY / QTÉ / CANT.
30	1	40	1	41	1	42	1
31	1						

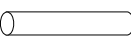
► HARDWARE / QUINCAILLERIES / QUINCALLA

CODE / CÓDIGO	QTY / QTÉ / CANT.	CODE / CÓDIGO	QTY / QTÉ / CANT.	CODE / CÓDIGO	QTY / QTÉ / CANT.	CODE / CÓDIGO	QTY / QTÉ / CANT.
CA-99 	8	H-36 	8	PA-97 	4	TI-117 	8
H-03 	8						

 **two people are required to assemble and move this model.**  
 deux personnes sont requises pour assembler et déplacer ce modèle.  
 se necesitan dos personas para ensamblar y desplazar este mueble.

 **the use of electric tools must be made with vigilance.**  
 l'utilisation d'outils électriques doit être faite avec vigilance.  
 las herramientas eléctricas deben utilizarse con sumo cuidado.

**tools required**  
 outils requis  
 herramientas necesarias

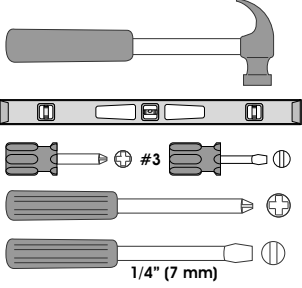
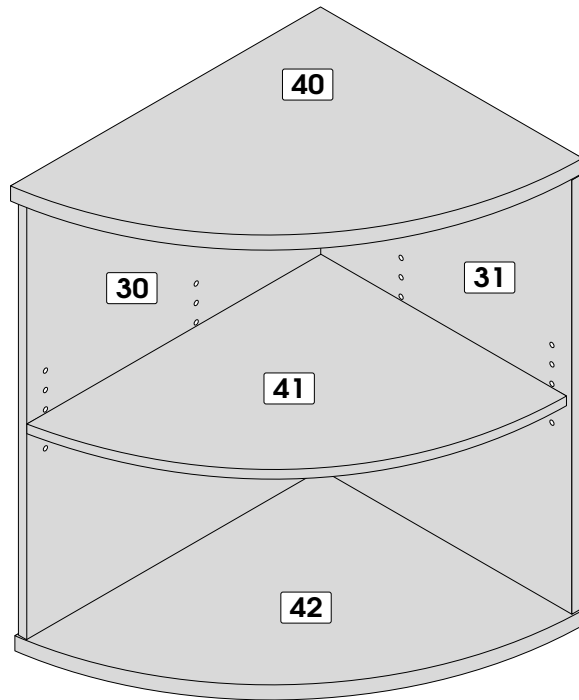
► IMPORTANT NOTICE / NOTE IMPORTANTE / NOTA IMPORTANTE

**Group together all the hardware required for each step as the construction of your piece of furniture is progressing.**  
 Regroupez toutes les quincailleries requises pour chaque étape de façon à vous assurer de tout installer au bon moment.  
 Reúna todas las quincallas necesarias para cada una de las etapas de montaje, para asegurar una correcta instalación en el momento adecuado.

# ▶ IMPORTANT NOTICE / NOTE IMPORTANTE / NOTA IMPORTANTE

Duly complete the self-adhesive sticker. / Assurez-vous de bien remplir l'auto-collant. / Asegúrese de completar correctamente la etiqueta.



**To better serve you!**  
Pour mieux vous servir!

**Model / Modèle:** \_\_\_\_\_

**Production Number**  
Numéro de production: \_\_\_\_\_

**Customer Service**  
Service à la clientèle **1-888-823-7827**

**Production : # 0000**

## Important/Importante

Please retain the self-adhesive sticker which you will find at step 7 of the instruction manual.

Conservez l'auto-collant qui sera collé seulement à l'étape 7 du feuillet d'instructions.

Conserve la etiqueta que será pegada sólo en la etapa 7 de la hoja de instrucciones.

# ▶ IMPORTANT NOTICE / NOTE IMPORTANTE / NOTA IMPORTANTE

**Main hardware system / Système de quincaillerie principal / Sistema principal de quincalla**

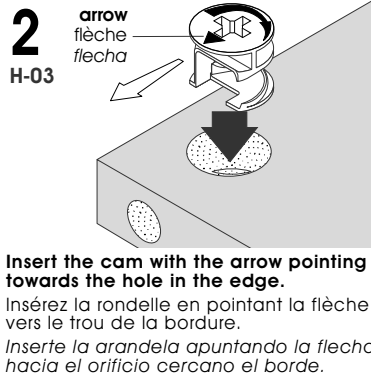
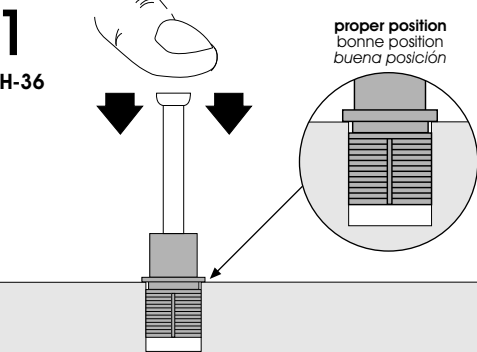

**If needed / En cas de nécessité / En caso de necesidad**

**How to remove a misplaced assembly bolt (H-36).**  
Comment retirer un boulon (H-36) mal situé.  
Cómo retirar un perno (H-36) mal ubicado.

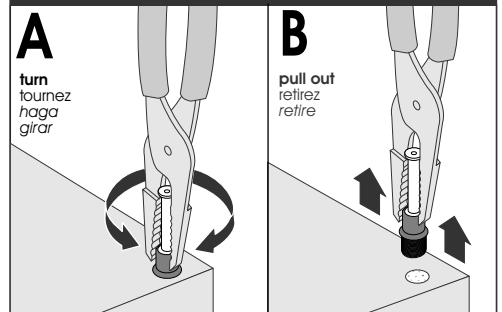

**SERVICE/SERVICIO: 1-888 8BESTAR (1-888 823-7827)**

**Corner Bookcase / Bibliothèque de coin / Biblioteca de rincón**

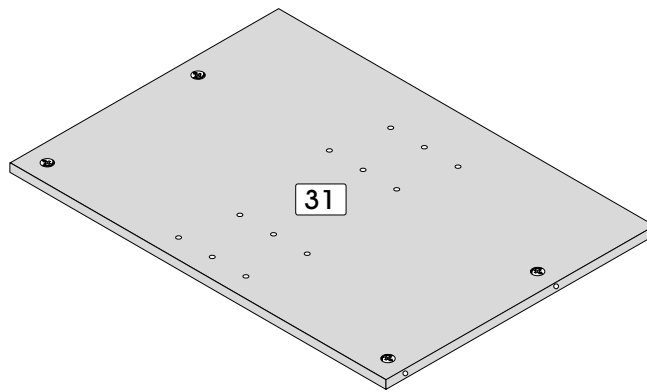
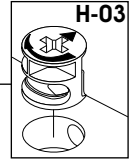
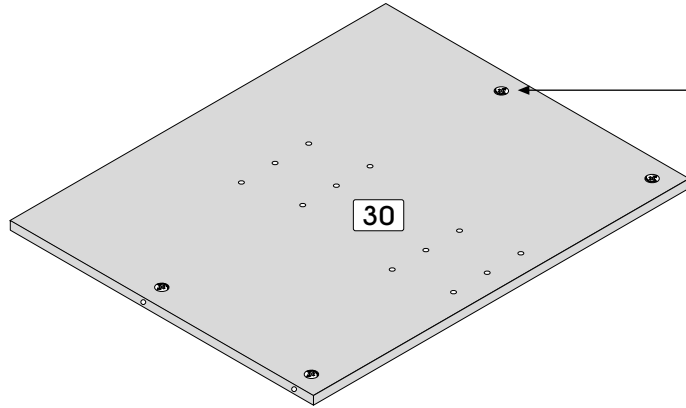

**1**



**Code / Código** H-03  
**Qty / Qté / Cant.** x 8

**2** **HARDWARE INSTALLATION / INSTALLATION DES QUINCAILLERIES / INSTALACIÓN DE LAS QUINCALLAS**

**Corner Bookcase / Bibliothèque de coin / Biblioteca de rincón**

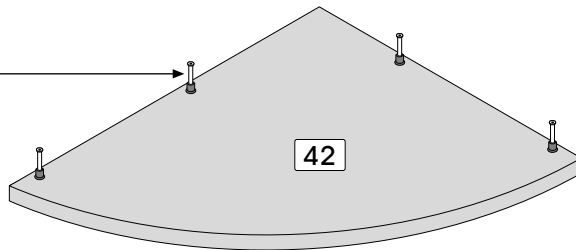
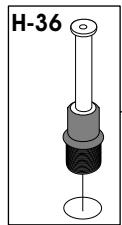
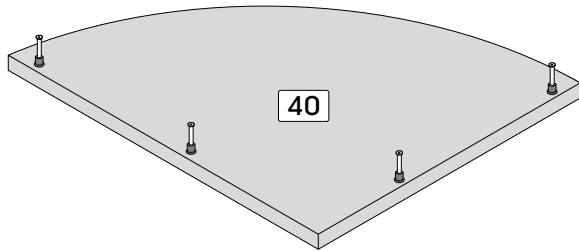

**2**

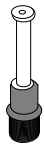

Code / Código H-36  
Qty / Qté / Cant. x 8

**SERVICE/SERVICIO: 1-888 8BESTAR (1-888 823-7827)**

## IMPORTANT NOTICE / NOTE IMPORTANTE / NOTA IMPORTANTE

### ▶ Main hardware system / Système de quincaillerie principal / Sistema principal de quincalla

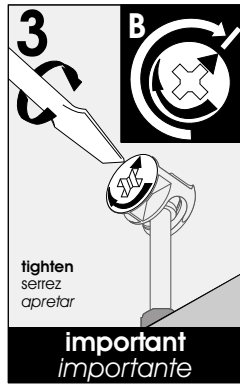
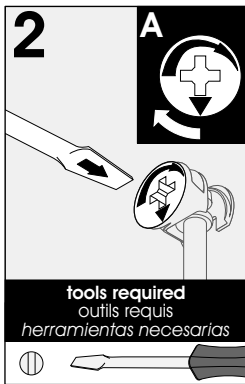
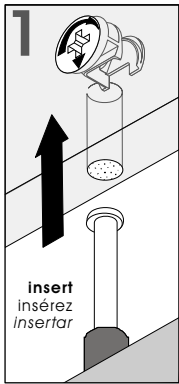

**Make sure to properly tighten each cam to ensure furniture solidity. Otherwise, parts could be damaged or the user could be injured.**

Assurez-vous de bien resserrer chaque rondelle pour assurer la solidité du meuble. Dans le cas contraire, des pièces pourraient être endommagées ou l'utilisateur pourrait se blesser.

Asegúrese de apretar bien cada arandela para garantizar la solidez del mueble. De lo contrario, podría provocarse daño a las piezas o las personas.

## 3 ASSEMBLY / ASSEMBLAGE / ENSAMBLAJE

### Corner Bookcase / Bibliothèque de coin / Biblioteca de rincón

#### Assembling sequence

Séquence d'assemblage

Secuencia de ensamblaje

Parts / Pièces / Piezas:

42 30 31 40

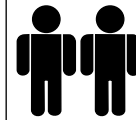

**two people are required to assemble and move this model.**

deux personnes sont requises pour assembler et déplacer ce modèle.  
se necesitan dos personas para ensamblar y desplazar este mueble.

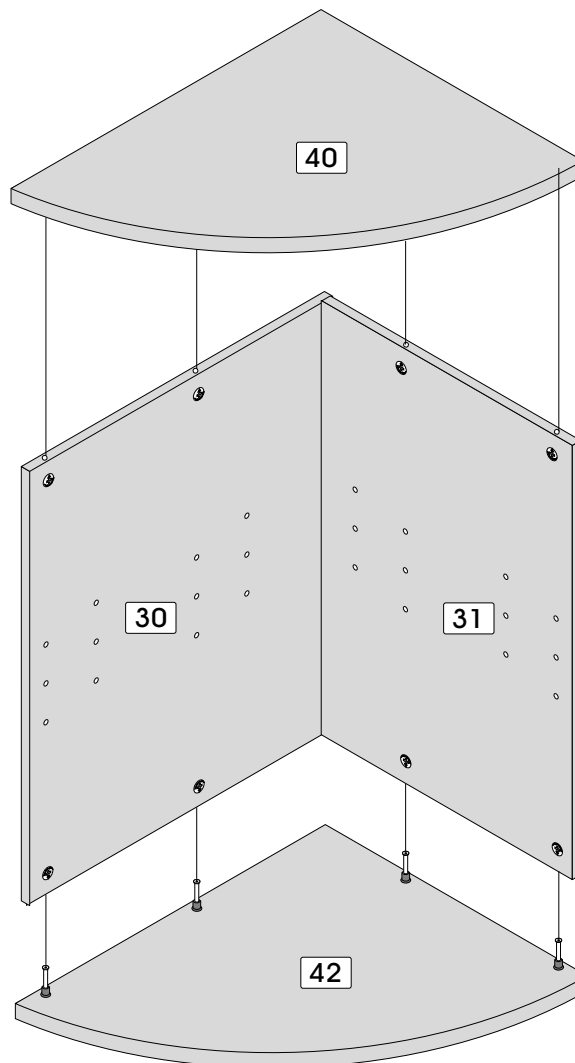

#### ATTENTION / ATENCIÓN

**Avoid breaking the pieces by handling it with care.**

Afin d'éviter le risque de rupture, manipulez les pièces avec soin.

Para evitar que los pieza se dañe, manipular con cuidado.

SERVICE/SERVICIO: 1-888 8BESTAR (1-888 823-7827)

**Important/Importante**

2 possibilities for PA-97 installation / 2 possibilités pour l'installation des PA-97 / 2 posibilidades para el ensamblaje de los PA-97

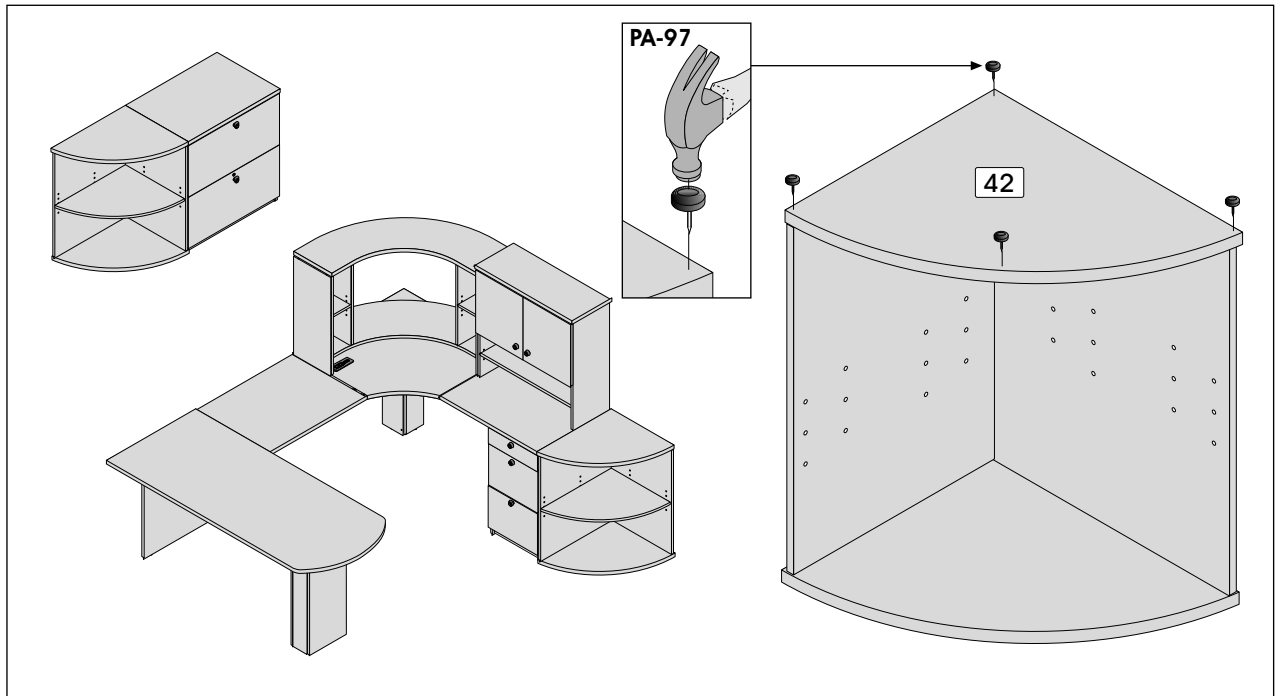
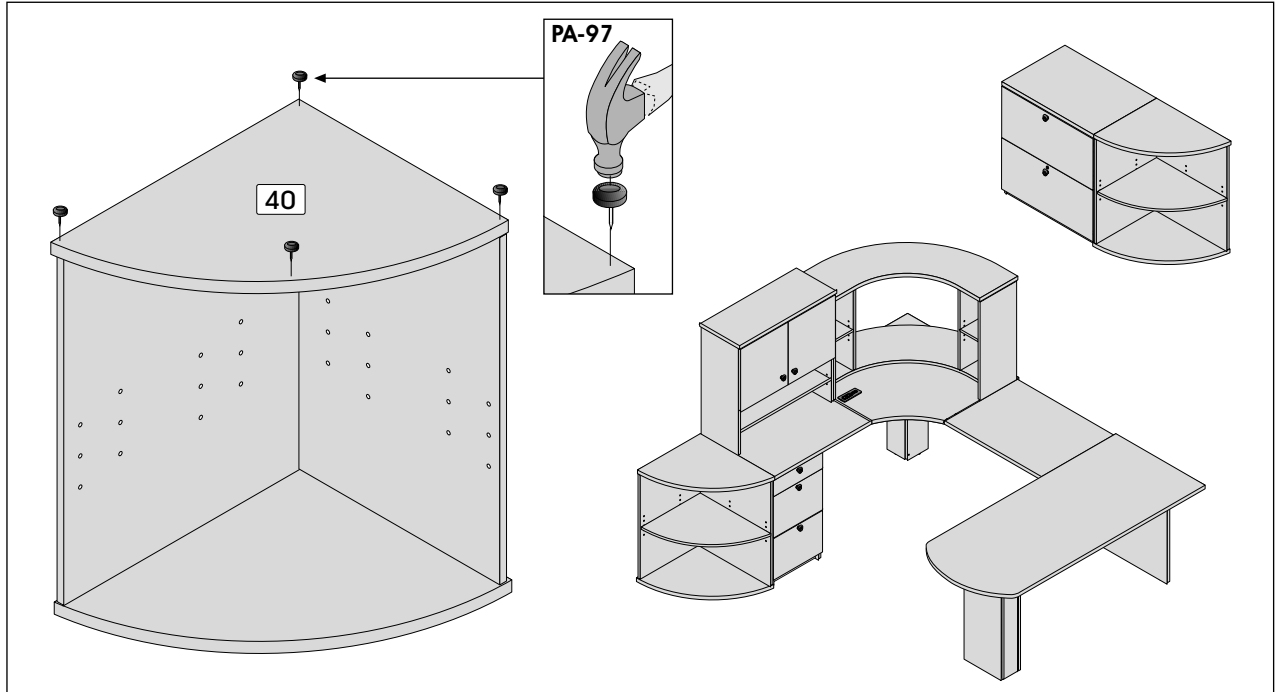

Code / Código PA-97  
Qty / Qté / Cant. x 4



**5** INSTALLATION / INSTALLATION / INSTALACIÓN

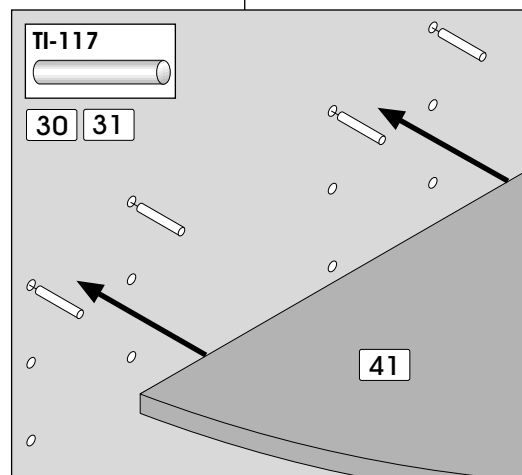
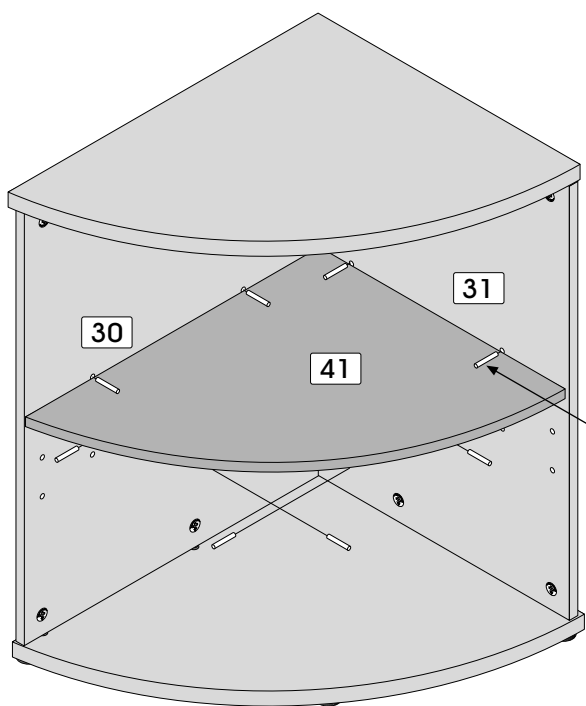

**5**



Code / Código TI-117  
Qty / Qté / Cant. x 8

**6****When you have completed the assembly of your new furniture, install plastic caps**

Lorsque vous avez complété l'assemblage de votre meuble, installez les capuchons de plastique

Una vez que haya completado el ensamblaje del mueble, coloque los capuchones de plástico

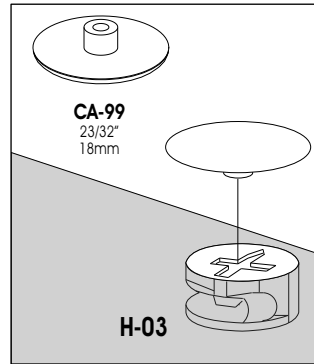
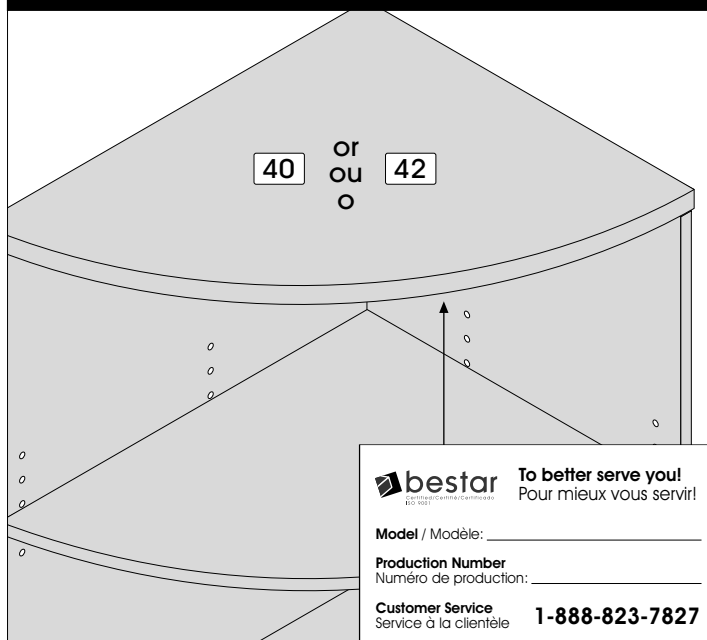
**7****Important/Importante**

**For future reference and to better serve you, please complete and apply the self-adhesive sticker in an accessible space such as under the part 40 or 42.**

Pour mieux vous servir en cas de besoin, veuillez compléter et apposer l'auto-collant dans un endroit facilement accessible tel que le dessous de la pièce 40 ou 42.

Para uno mejor servicio en caso de necesidad, poner la etiqueta en un lugar de fácil acceso como por ejemplo la parte inferior de la pieza 40 o 42.

**PRODUCT CARE / ENTRETIEN DU PRODUIT / MANTENIMIENTO DEL PRODUCTO**

**Avoid placing the furniture in the sunlight or near a source of heat. Use a soft dry cloth for dusting. To clean heavy dirt, use a cloth dipped in a solution of mild detergent and water. Avoid leaving wet objects on the surface or using commercial chemical cleaning products.**

Évitez d'exposer le meuble au soleil ou près de toute source de chaleur. Pour le nettoyage, utilisez un chiffon doux et sec. Pour la grosse saleté, utilisez un chiffon humidifié avec un peu de détergent dilué dans l'eau. Évitez de laisser des objets mouillés sur la surface de votre meuble ou d'utiliser des nettoyants chimiques.

Evite exponer el mueble al sol o las fuentes de calor. Para limpiarlo, utilice un paño suave y seco. Para limpiar las manchas rebeldes, utilice un trapo húmedo con un poco de detergente diluido en agua. No deje objetos mojados encima del mueble ni utilice limpiadores que contengan productos químicos. química.

**CONGRATULATIONS! YOU ARE NOW THE OWNER OF A QUALITY PRODUCT**

FÉLICITATIONS! VOUS AVEZ MAINTENANT EN VOTRE POSSESSION UN PRODUIT DE QUALITÉ

FELICITACIONES! AHORA ES USTED DUEÑO DE UN PRODUCTO DE CALIDAD.

**SERVICE/SERVICIO: 1-888 8BESTAR (1-888 823-7827)**

021106

1. Gender / Sexe / Sexo  Male / Homme / Hombre  Female / Femme / Mujer

2. Age / Âge / Edad :  -18  18-25  26-35  35-50  50 & +

3. Last Name / Nom / Apellido : \_\_\_\_\_

4. First Name / Prénom / Nombre: \_\_\_\_\_

5. Address / Adresse / Dirección: \_\_\_\_\_

6. Apt. # : \_\_\_\_\_ City / Ville / Ciudad : \_\_\_\_\_

7. State / Province / Provincia : \_\_\_\_\_ Country / Pays / País : \_\_\_\_\_

8. Zip Code: \_\_\_\_\_ P.C. / C.P. : \_\_\_\_\_

### About our Product / À propos du produit / Acerca del producto

9. Model # / # modèle / Modelo N° : \_\_\_\_\_

10. Date of Purchase / Date d'achat / Fecha de compra: \_\_\_\_\_

11. Store Name / Détaillant / Tienda : \_\_\_\_\_

12. Which factors influenced your purchase?

Quels facteurs ont influencé votre achat?  
Qué factores influyeron en su compra?

Quality / Qualité / Calidad

Style / Apparence / Apariencia

Value for the price / Rapport qualité/prix / Relación calidad-precio

Recommendation / Recommandation / Recomendación

Store Display / Présentoir / Exhibidor

Brand Name / Marque / Marca  Price / Prix / Precio

Advertising / Publicité / Publicidad  Dimensions / Dimensión

13. Where will this furniture primarily be used?

À quel endroit sera utilisé le meuble?  
En qué lugar será utilizado el mueble?

Office / Bureau / Oficina

Home Office / Bureau à la maison / Oficina del hogar

Family Room / Salle familiale / Sala familiar

Living Room / Salon / Salón

Bedroom / Chambre / Cuarto

Children's Room / Chambre d'enfant / Cuarto de niños

Other / Autre / Otro: \_\_\_\_\_

14. The dimension of the room is approximatly:

La dimension de la pièce est d'environ :

La dimensión del cuarto es de aproximadamente:

80 sft./pi²  120 sft./pi²

100 sft./pi²  140 sft./pi²

15. What kind of computer do you own?

Quel type d'ordinateur possédez-vous?

Qué tipo de computadora tiene usted?

Desktop / Ordinateur de bureau / Computadora de escritorio

Laptop / Portable / Portátil

16. If you bought a desk, which accessories would you need to complete your work space?

Si vous avez acheté un bureau, de quels accessoires auriez-vous besoin pour compléter votre espace de travail?

Si usted compró un escritorio, qué accesorios necesitaría para completar su espacio de trabajo?

Lateral File. Letter/Legal Filing System

Filière latérale. Classement de format lettre / legal

Archivo lateral. Clasificación para formato letra y legal

Bookcase / Bibliothèque / Biblioteca

Hutch / Étagère / Estantería

Other / Autre / Otro :

17. The size of the work surface is:

La dimension de la surface de travail est :

La dimensión de la superficie de trabajo es:

Exactly what I was looking for

Exactement ce que je recherchais

Exactamente la que yo buscaba

Bigger than what I was looking for

Supérieure à ce dont je recherchais

Superior a la que yo buscaba

Smaller than what I was looking for

Inférieure à ce dont je recherchais

Inferior a la que yo buscaba

18. The color of the furniture is:

La couleur du meuble est :

El color del mueble es:

Exactly what I was looking for

Exactement ce que je recherchais

Exactamente el que yo buscaba

Darker than what I was looking for

Plus foncée que ce dont je recherchais

Superior al que yo buscaba

Lighter than what I was looking for

Plus pâle que ce dont je recherchais

Inferior al que yo buscaba

19. The storage area is:

L'espace de rangement est :

El espacio de almacenamiento es:

Perfect / Idéal / Ideal

Too big / Trop grand / Demasiado grande

Too small / Trop petit / Demasiado pequeño

### About Yourself / À propos de vous / Acerca de usted

20. Marital status / Statut / Estado Civil

Married / Marié / Casado (a)

Single / Célibataire / Soltero (a)

Divorced / Divorcé / Divorciado

21. Including yourself, how many people live in your household?

Incluant vous-même, combien de personnes habitent sous votre toit?

Incluyéndose usted, cuántas personas viven bajo su techo?

1  2  3  4  5  6 & +

22. Occupation / Ocupación

Professional / Professionnel / Profesional

Upper Management / Haute direction / Gerente

Middle Management / Direction / Director

Marketing / Commercialisation / Comerciante

Clerical / Employé de bureau / Empleado de oficina

A Student / Étudiant / Estudiante

Business Owner / Entrepreneur / Empresario

Number of employees / Nombre d'employés

Número de empleados

1-5  6-9  10-19  20 & +

Telecommuter / Télétravail / Trabajo a distancia

Governmental Employee / Employé gouvernemental

Empleado gubernamental

23. Which group describes your annual family income?

Quel groupe décrit votre revenu annuel familial?  
Qué grupo describe su renta anual familiar?

- \$15,000  \$50,000 - \$74,999

\$15,000 - \$19,999  \$75,000 - \$99,999

\$20,000 - \$29,999  \$100,000 - \$149,000

\$30,000 - \$39,999  \$150,000 & +

\$40,000 - \$49,999

### Thanks / Merci / Gracias

Thanks for taking the time to fill out this questionnaire. Your answers will help us serve you in the future. We value your suggestions and comments and look forward to hearing from you.

Merci d'avoir pris le temps de compléter ce questionnaire. Vos réponses nous aiderons à mieux vous servir dans le futur. Vos suggestions et commentaires ont une grande importance pour nous.

Gracias por tomar el tiempo de completar este cuestionario. Sus respuestas nos ayudarán a servirle mejor en el futuro. Sus sugerencias y comentarios tienen una gran importancia para nosotros.

4220, rue Villeneuve  
Lac-Mégantic, QC  
Canada  
G6B 2C3



First Class  
Postage  
Here  
Affranchir  
suffisamment

**Product Comment Card / Carte d'évaluation du produit**  
*Tarjeta de evaluación del producto*

Dear Customer,

Thank you for choosing Bestar furniture. At Bestar our goal is to produce high-quality, durable, fashionable furniture at affordable prices in order to satisfy our customers' needs. That's why we are asking a valued customer like you to take a few moments to help us with the following questionnaire. We would greatly appreciate your input.

Chère client(e),

Merci d'avoir acheté un meuble Bestar. Chez Bestar, notre but est de produire des meubles de qualité, durables, esthétiques et à prix abordable pour satisfaire les besoins de nos clients. C'est pourquoi nous demandons à un client d'importance tel que vous de prendre quelques minutes pour compléter ce questionnaire. Nous apprécions votre implication.

Querido (a) cliente,

Gracias por comprar un Mueble Bestar. En Bestar, nuestro objetivo es producir muebles de calidad, duraderos, estéticos y a un precio razonable para satisfacer las necesidades de nuestros clientes. Es por esta razón que le pedimos a un cliente tan importante como usted de tomar algunos minutos para completar este cuestionario. Apreciaremos su participación.

**Addicted to Innovation / La passion de l'innovation / La pasión de la innovación**



Seal with tape / Cacheter avec du ruban adhésif / Sellar con cinta adhesiva

Please complete and return this questionnaire to us either by regular mail or via our internet site.

Vous pouvez compléter et nous retourner ce questionnaire par la poste ou via notre site internet.

Usted puede completar y enviarnos este cuestionario por correo o a través nuestro sitio internet.

**www.bestar.ca**

**Addicted to Innovation / La passion de l'innovation / La pasión de la innovación**

