

NORMAS IMPORTANTES DE SEGURIDAD

**Lea, comprenda y siga todas las
instrucciones cuidadosamente antes de
instalar y utilizar este producto.**

PureSpa™ SPJ-H-20-1

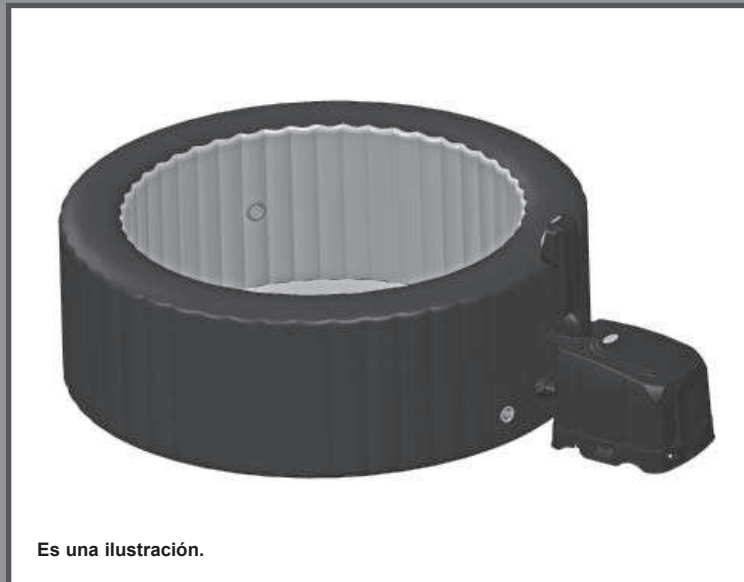

Es una ilustración.

No se olvide de probar otros productos Intex: Piscinas, Accesorios para piscinas, Piscinas inflables, Juguetes, Camas de aire y barcas están disponibles en nuestros distribuidores o visitando nuestra página web.

Debido a una política de mejora continuada de producto, Intex se reserva el derecho a modificar las especificaciones y la apariencia, lo cual puede implicar cambios en el manual de instrucciones, sin previo aviso.



©2014 Intex Marketing Ltd. - Intex Development Co. Ltd. - Intex Trading Ltd.
- Intex Recreation Corp.

All rights reserved/Tous droits réservés/Todos los derechos reservados/Alle Rechte vorbehalten. Printed in China/Imprimé en Chine/Impreso en China/Gedruckt in China.

®™ Trademarks used in some countries of the world under license from/®™ Marques utilisées dans certains pays sous licence de/
Marcas registradas utilizadas en algunos países del mundo bajo licencia de/Warenzeichen verwendet in einigen Ländern der Welt in
Lizenz von/Intex Marketing Ltd. to/à/a/an Intex Trading Ltd., Intex Development Co. Ltd., G.P.O Box 28829, Hong Kong & Intex
Recreation Corp., P.O. Box 1440, Long Beach, CA 90801 • Distributed in the European Union by/Distribué dans l'Union Européenne
par/Distribuido en la unión Europea por/Vertrieb in der Europäischen Union durch/Intex Trading B.V., Venneveld 9, 4705 RR

Roosendaal - The Netherlands
www.intexcorp.com

TABLA DE CONTENIDOS

Advertencia.....	3-5
Referencia de piezas.....	6-7
Instrucciones de montaje.....	8-11
Instrucciones de funcionamiento.....	12
Cuadro de códigos LED.....	13
Mantenimiento.....	14-19
Almacenamiento durante periodos de tiempo prolongados.....	19
Guía de averías.....	20
Garantía limitada.....	21

NORMAS IMPORTANTES DE SEGURIDAD

Lea, comprenda y siga todas las instrucciones cuidadosamente antes de instalar y utilizar este producto.

LEA Y SIGA TODAS LAS INSTRUCCIONES

⚠ PELIGRO

- Riesgo de ahogamiento accidental. Deben adoptarse todas las precauciones necesarias para evitar que los niños accedan al aparato sin permiso. Para evitar accidentes, asegúrese de que los niños no pueden usar esta sauna si no están vigilados en todo momento.
- Riesgo de ahogamiento. Examine la cubierta del spa con frecuencia para asegurarse de que no tiene fugas, desgastes prematuros, daños o signos de deterioro. No usar nunca una cubierta desgastada o deteriorada: no proporcionará el nivel de protección necesario para evitar que los niños tengan acceso a ella cuando no hay vigilancia.
- RIESGO DE LESIONES. Reemplace un cable dañado de inmediato. No entierre el cable.
- RIESGO DE DESCARGA ELÉCTRICA. No coloque ningún aparato eléctrico, tales como una luz, un teléfono, una radio o televisor dentro de un radio de 11,5 pies (3,5 m) del spa o del baño caliente.
- RIESGO DE DESCARGA ELÉCTRICA. No use el spa cuando esté lloviendo, o si hay una tormenta eléctrica.

⚠ ADVERTENCIA

- La sauna debe estar alimentada por un transformador aislado o por un dispositivo de corriente residual (RCD) que tenga una corriente de funcionamiento residual nominal que no supere los 10mA.
- Las piezas que poseen tensión, a excepción de las partes con voltaje extra bajo seguro que no exceda de 12V, deben estar inaccesibles a la persona que está en el spa.
- La instalación eléctrica debe cumplir los requisitos de estándares locales nacionales.
- Las piezas que poseen componentes eléctricos, a excepción de los dispositivos con control remoto, deben estar ubicados o fijados de forma que no puedan caer en el spa.
- Para disminuir el riesgo de lesiones corporales, no deje que los niños usen este producto, a menos que lo hagan bajo supervisión permanente.
- Los niños no deben usar spas o bañeras sin supervisión adulta.
- Para reducir el riesgo de que se pudiera ahogar un niño, deberá vigilarlos en todo momento. Coloque y cierre la cubierta después de cada uso.
- PARA REDUCIR EL RIESGO DE LESIONES:
 - a). El agua en la sauna no debe sobrepasar los 40°C (104°F). Se considera que una temperatura del agua entre 38°C(100°F) y 40°C(104°F) es segura para un adulto que no presente problemas de salud. Se recomiendan temperaturas más bajas para niños pequeños y cuando el uso de la sauna supera los 10 minutos.
 - b). Dado que una temperatura del agua excesiva es potencialmente peligrosa para el feto durante los primeros meses del embarazo, las mujeres que estén embarazadas o que puedan estarlo deben limitar la temperatura del agua a 38°C (100°F).
 - c). Antes de entrar en la sauna, el usuario debe medir la temperatura del agua con un termómetro fiable debido a que la tolerancia a la temperatura del agua de los dispositivos de regulación varía.
 - d). El uso de alcohol, drogas, o medicación antes o durante la sauna puede provocar un estado de inconsciencia con la posibilidad de ahogamiento.
 - e). Las personas obesas y las personas con un historial de problemas cardíacos, presión alta o baja, problemas en el sistema circulatorio o diabetes deben consultar a su médico antes de usar una sauna.
 - f). Las personas que tomen cualquier medicación deben consultar a su médico antes de usar una sauna dado que algunos tipos de medicación producen somnolencia, mientras que otros tipos pueden afectar a la frecuencia cardíaca, presión sanguínea y circulación.

▲ ADVERTENCIA

- g) Las personas que están tomando medicación y/o tienen un historial médico desfavorable deben consultar a su médico antes de usar el spa o el baño caliente.
- h) Consulte con su médico antes de usar el aparato si está embarazada, es diabético, tiene mala salud o se encuentra bajo cuidados médicos.
- Las personas con enfermedades infecciosas no deben usar la sauna.
 - Para evitar daños corporales, tome cuidado al entrar o salir del spa o del baño caliente.
 - No use drogas o alcohol antes o durante el uso del spa o del baño caliente para evitar la posibilidad de perder la consciencia y ahogarse.
 - Las mujeres embarazadas o con sospecha de embarazo deben consultar con un médico antes de usar un spa o baño caliente.
 - El agua con una temperatura mayor de 38 °C puede ser perjudicial para la salud.
 - No use la sauna inmediatamente después de un ejercicio fuerte.
 - Una inmersión prolongada en el spa o en el baño caliente puede ser perjudicial para la salud.
 - Si está embarazada y se baña en agua caliente por largos periodos de tiempo, el feto puede sufrir daños. Mida la temperatura del agua antes de entrar en ella. No entre en el agua si la temperatura es superior a 100°F (38°C). No permanezca en el spa más de 10 minutos.
 - El calor del spa junto con el alcohol, drogas o medicación puede hacer perder la consciencia.
 - Salga inmediatamente si se siente incómodo, mareado o somnoliento. El calor del spa puede causar hipertermia y pérdida de conocimiento.
 - Las causas, síntomas y efectos de la hipertermia son los siguientes: La hipertermia ocurre cuando la temperatura interna del cuerpo alcanza un nivel de varios grados más de la temperatura normal que es de 98,6°F (37°C). Sus síntomas incluyen un aumento de la temperatura interna del cuerpo, mareos, letargia, somnolencia o desvanecimiento. Los efectos de la hipertermia incluyen incapacidad para percibir el calor, incapacidad para reconocer la necesidad de salir del spa o del baño caliente, incapacidad para reconocer el peligro inminente, daños fetales a mujeres embarazadas, incapacidad física para salir del spa o del baño caliente y pérdida de conocimiento que podría resultar en ahogamiento.
 - El uso de alcohol, drogas o medicación pueden aumentar el riesgo de hipertermia fatal en spas y baños calientes.
 - Eche siempre los productos químicos al agua, nunca eche agua a los productos químicos. Si echa agua a los productos químicos puede causar humos fuertes o reacciones violentas y provocar salpicaduras químicas peligrosas.
 - No salte o se sumerja en el spa ni en cualquier otro lugar con agua poco profunda.
 - El montaje y desmontaje debe ser hecho solo por adultos.
 - Este aparato sólo podrá ser utilizado por niños de más de 8 años, por personas con capacidades reducidas (sean físicas, sensoriales o mentales) y por personas con falta de experiencia y conocimiento cuando se les haya supervisado o instruido acerca del uso del aparato de forma segura y comprendan los posibles peligros. Los niños no deben jugar con el aparato. La limpieza y el mantenimiento no deben ser realizados por niños sin supervisión.
 - No coloque ninguna parte eléctrica del aparato sobre el baño cuando esté usándolo.
 - Mantenga el enchufe de este producto a más de 4 metros del spa y a una altura de al menos 1,2 metros.
 - Desenchufe siempre este producto de la toma de corriente eléctrica antes de retirarle componentes, limpiarlo, repararlo o hacerle ajustes.
 - No entierre el cable de alimentación. Ubique el cable donde no pueda ser alcanzado por cortadoras de césped, recortadoras de setos y otros equipos.
 - El enchufe del cable corriente no puede ser sustituido. Si el cable se daña, se debe tirar el aparato a los contenedores indicados para tal fin. Usar solo piezas idénticas a las originales como repuestos durante las reparaciones.

⚠ ADVERTENCIA

- Para reducir el riesgo de descargas eléctricas, no use cables alargadores, temporizadores, adaptadores de enchufe o enchufes convertidores para conectar el aparato a la toma de corriente. Tenga a disposición una toma de corriente adecuadamente situada.
- No intente enchufar o desenchufar este aparato si está en pie sobre agua o con las manos húmedas.
- No deje el spa vacío durante largos periodos de tiempo y no lo coloque directamente bajo la luz del sol.
- Se debe proporcionar un sistema de desagüe adecuado alrededor del spa para tratar el agua que sobresa.
- No permita que se congele el agua del spa y no lo ponga en cuando el agua está congelada.
- No use el spa si estuviera dañado y/o funciona defectuosamente de cualquier modo. Entre en contacto con el centro de servicio de Intex para más información.
- No use nunca el spa si está solo ni deje que otros lo hagan sin compañía.
- No eche nunca agua que esté a una temperatura mayor de 40°C (104°F) directamente en el spa.
- Mantenga todas las mascotas alejadas del spa para evitar daños.
- No eche aceite o sales para el baño en el agua del spa.
- El spa debe colocarse sobre una superficie lisa, plana y nivelada con capacidad para soportar la capacidad máxima de carga de cuatro adultos con un peso de 2.500 libras (1.136Kg).
- Prepare un sistema de drenaje adecuado alrededor del spa para el agua que sobresalga o salpique.

⚠ ADVERTENCIA

- Este producto posee un RCD (Dispositivo de Corriente Residual) situado en el extremo del cable de alimentación. El RCD debe ser comprobado antes de cada uso. No use el spa si el RCD no funciona correctamente. Consulte con un electricista cualificado para repararlo. No use el aparato sin el RCD. El RCD no tiene piezas reparables por el usuario en su interior. Si abre el RCD la garantía quedará anulada.

1. Presione el botón de REINICIO en el RCD.
2. Encienda el equipo eléctrico del spa.
3. Presione el botón TEST del RCD. El indicador del RCD se apagará y el equipo eléctrico se desconectará. Si el indicador del RCD no se apaga, y el equipo eléctrico no se desconecta, esto indica que el RCD está defectuoso. No use el spa. Consulte con un electricista cualificado para repararlo.
4. Presione el botón de REINICIO en el RCD. El indicador del RCD se encenderá. Si el indicador del RCD no se enciende, esto quiere decir que está defectuoso. No use el spa. Consulte inmediatamente con un electricista cualificado para repararlo.

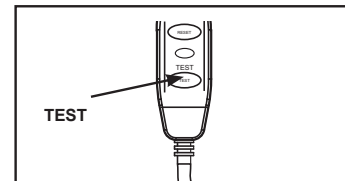
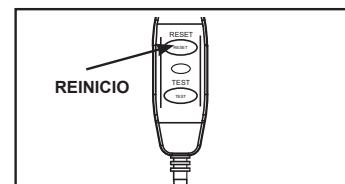

⚠ CUIDADO

- Mantenga los elementos químicos del agua conforme a las instrucciones del fabricante.

REFERENCIA DE PIEZAS

Antes de montar este producto, por favor, tómese unos minutos para chequear el contenido y familiarizarse con todas las piezas.

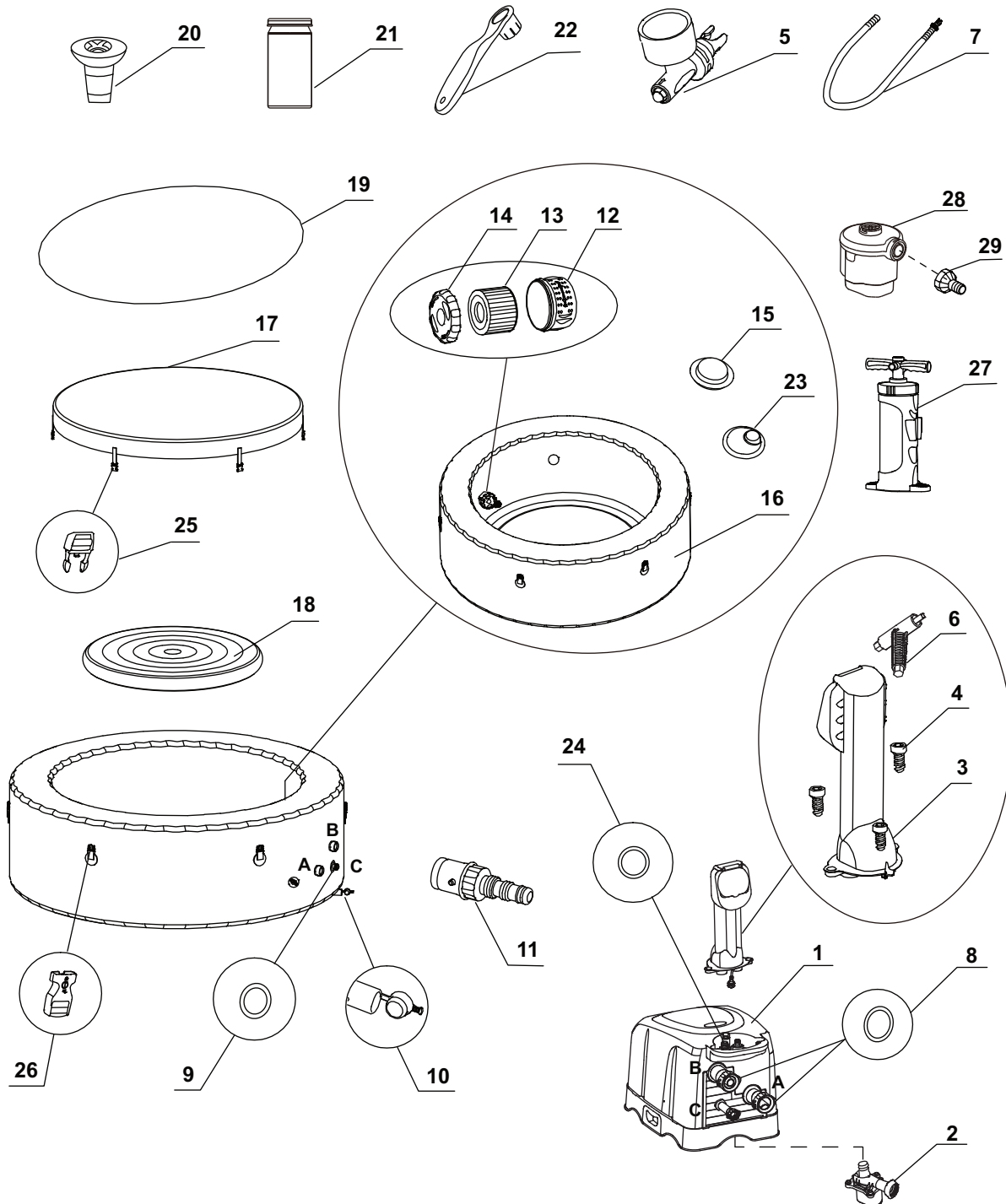

ADVERTENCIA: Los dibujos son solo para su referencia, pueden no reflejar el producto real y no son a escala.

REFERENCIA DE PIEZAS (cont.)

Antes de montar este producto, por favor, tómese unos minutos para chequear el contenido y familiarizarse con todas las piezas.

PIEZA NO.	DESCRIPCIÓN	CANTIDAD	REFERENCIA N°
1	BASE DE CONTROL	1	11894
2	MOTOR DEL FILTRO	1	11888
3	PANEL DE CONTROL (#4 INCLUIDOS)	1	11936
4	PERNO DEL PANEL DE CONTROL	3	11786
5	MEDIDOR DE PRESIÓN	1	11741
6	LLAVE DEL PERNO DEL PANEL DE CONTROL	1	11053
7	MANGUERA DE INFLADO DE LA SPA	1	11830
8	ARANDELA DE CONTROL DE LA ENTRADA/SALIDA DEL SPA	2	11788
9	ARANDELA DE CONTROL DE LA ENTRADA DE AIRE DEL SPA	1	11699
10	TAPÓN DEL DESAGÜE DEL SPA	1	11696
11	ADAPTADOR DE LA VÁLVULA DEL DESAGÜE DEL SPA	1	11718
12	CARCASA DEL CARTUCHO DEL FILTRO	1	11798
13	CARTUCHO DEL FILTRO	2	11692
14	TAPA DE LA CARCASA DEL CARTUCHO DEL FILTRO	1	11797
15	TAPÓN DE VÁLVULA DE ENTRADA	1	11739
16	BAÑERA DEL SPA	1	11892
17	CUBIERTA DEL SPA	1	11784
18	CÁMARA DE LA CUBIERTA INFLABLE DEL SPA (PREINSTALADA EN LA CUBIERTA DEL SPA)	1	11689
19	TAPIZ DE SUELO	1	11717
20	FLOTADOR PARA PRODUCTOS QUÍMICOS	1	11614
21	TIRAS DE PRUEBA	1	11855
22	LLAVE	1	11742
23	TAPÓN DE VÁLVULA DE SALIDA	2	11782
24	JUNTA DE CONEXIÓN DE MANGUERA AL PANEL DE CONTROL	1	11711
25	CIERRE PARTE MACHO	6	11850
26	CIERRE PARTE HEMBRA	6	11849
27	BOMBA DE AIRE MANUAL	1	11960
28	BOMBA DE AIRE ELÉCTRICA	1	11962
29	ADAPTADOR PARA BOMBA DE INFLADO	1	11964

Cuando pida piezas ponga número de modelo y número de la pieza.

ESPECIFICACIONES DEL PRODUCTO

Capacidad máxima de personas sentadas:	4 adultos
Capacidad de agua:	210 Galones (795 Litros)
Diámetro interior/exterior:	57/77 in (145/196 cm)
Altura:	28 in (71 cm)
Bomba de Salida de Agua:	0.9HP / 220-240 V / 50 Hz
Tasa de flujo de la bomba del filtro:	460 gal/Hora (1,741 L/Hora)
Potencia de calentamiento:	2,200 W / 220-240 V / 50Hz
Tasa de temperatura:	20°C – 40°C (68°F – 104°F)
Elevación de temperatura:	1.5-2.5°C/Hora (3°F – 4.5°F/Hora)
Numero de Boquillas de agua:	4
Presión de funcionamiento recomendada en el spa:	0.083 bar (1.2 psi)

Spa con cables de conexión, bomba, calentador, salida de agua a presión, sistema de tratamiento antical incorporado y panel de control.

Este producto requiere un mínimo de 13Amps. Si salta el sistema de protección, por favor, verifique que no hay otro electrodoméstico o aparato conectado en el mismo circuito que el del spa y que necesite mucha carga.

INSTRUCCIONES DE MONTAJE

Preparación y requisitos de la ubicación

- El spa se puede instalar en interiores o exteriores. Solo de uso domestico.
- Compruebe que el área debajo del spa o a su alrededor está libre de objetos afilados.
- Tenga una toma de corriente correctamente ubicada para conectar el spa y que esté accesible para poder examinar regularmente el cable con el RCD.
- Verifique que hay suficiente espacio alrededor del spa para poder acceder sin problemas al equipo al realizar su mantenimiento y/o reparaciones.
- El área debe facilitar el vaciado del spa antes de almacenarlo por largos periodos de tiempo.

Requisitos adicionales para la instalación en interiores

- Compruebe que el suelo puede soportar el peso máximo con cuatro usuarios adultos dentro del spa. Consulte con un contratista cualificado o con un ingeniero civil especializado en estructuras para que compruebe el equipo.
- Verifique que el suelo es resistente al agua y su superficie es antideslizante. No instale el spa sobre una alfombra o cualquier otro material que se pueda dañar con la humedad o condensación.
- No instale el spa en interiores en un segundo piso sobre un espacio habitado porque existe la posibilidad de que se produzcan daños por agua o humedad.
- La humedad es un efecto secundario natural en una instalación interior del aparato. La habitación debe tener una ventilación adecuada para que escape la humedad. Instale un sistema de ventilación para evitar una condensación y humedad excesivas en la habitación.

Requisitos adicionales para la instalación en exteriores

- El propietario del spa debe cumplir con las normas locales o estatales relacionadas con el vallado para niños, barreras de seguridad, iluminación y otros requisitos o medidas de seguridad. Consulte con la oficina de normas de construcción locales para obtener más información.
- Compruebe que la superficie es plana, lisa y nivelada, y suficientemente fuerte como para soportar el peso del spa a su capacidad de peso máxima.
- No coloque el spa sobre césped o tierra porque esto aumenta el volumen de restos y suciedad que caen dentro de la misma y además, pueden dañar su suelo.
- **No exponga el spa a la luz directa del sol por largos periodos de tiempo.**
- El spa se puede instalar y dejar a la intemperie si la temperatura no baja de 4°C (39°F) siempre que la temperatura del agua que hay en su interior sea superior a 4°C (39°F) y que el agua que hay en su sistema de circulación, bomba y tubería no esté congelada. Coloque una "barrera de temperatura" entre el suelo del spa y el suelo sobre la que está situada para evitar pérdidas de calor por esa zona y retenerlo mejor.

INSTRUCCIONES DE MONTAJE (cont.)

El spa debe ser instalado por al menos dos personas.

1. Lleve el embalaje completo a lugar de instalación seleccionado. No lo arrastre por el suelo porque podría dañar el producto y provocar fugas. Abra la caja con cuidado para poder utilizarla después como lugar de almacenamiento del producto cuando no lo esté utilizando.
2. Coloque todas las piezas en el suelo y verifique que estén todas presentes. Si alguna pieza falta o está dañada, entre en contacto con el Centro de Servicio Intex cuya información encontrará en el folleto separado "Centros de Servicio Autorizados".

Montaje de la unidad de control del spa

1. Acople el cable conector del panel de control (3) al enchufe en la parte superior de la base de control del spa y fíjela la tapa enroscándola con la mano firmemente (vea el dibujo 1). **NOTA:** Extienda el tapiz de suelo con las burbujas para abajo sobre un área limpia donde Usted desee montar su spa.
2. Atornille los pernos del panel de control (4) con la llave para pernos incluida (6) para fijar el panel de control (vea el dibujo 2).
3. Enchufe la unidad de control del spa en una toma de corriente con toma de tierra.

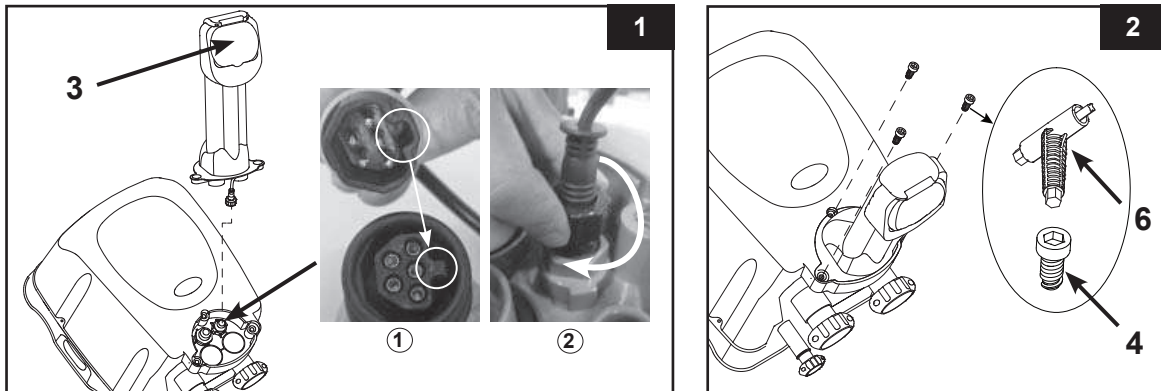

Para montaje en interiores:

Inflar la pared de la bañera del spa

1. Saque el tapiz para el suelo (19) y extiéndalo sobre un área libre de objetos. Después, extienda el forro sobre el tapiz y coloque la válvula de vaciado apuntando hacia un área de drenaje apropiada.
2. Acoplar las bombas de aire alineando la ranura de la bomba eléctrica con el relieve de la bomba manual (vea el dibujo 3.1).
3. Conectar uno de los extremos de la manguera de hinchado (7) a la bomba de aire eléctrica (vea el dibujo 3.2).
4. Afloje la tapa de la válvula de aire para descubrir el vástago en posición vertical e inflar el producto. Inserte el otro extremo de la manguera de inflado (7) en la válvula y gírela hacia la derecha para bloquearlo en su posición (vea el dibujo 4).
5. Encender la bomba de aire eléctrica para hinchar el cuerpo del spa durante 6-8 minutos.
6. Apagar la bomba de aire eléctrica. Desconectar la manguera de hinchado (7), conectarla a la bomba de aire manual e hinchar el cuerpo del spa por 1-2 minutos para una firmeza adicional (vea el dibujo 5). **IMPORTANTE:** No inflar demasiado o utilice un compresor de aire a alta presión para inflar el producto.

INSTRUCCIONES DE MONTAJE (cont.)

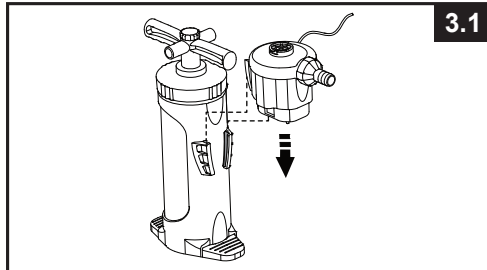

3.1

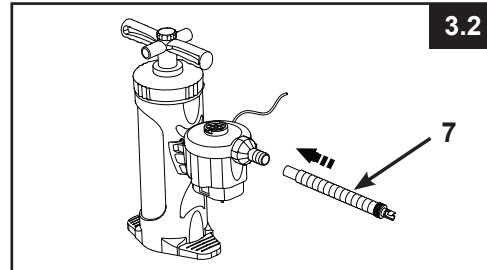

3.2

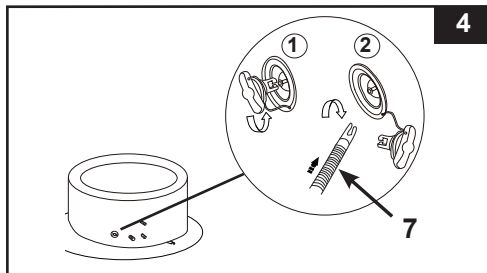

4

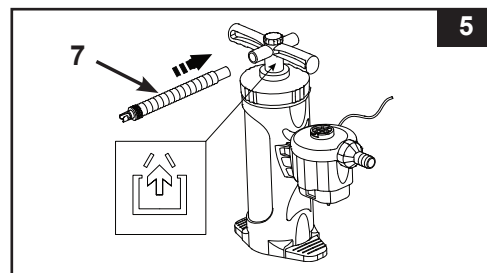

5

7. Desconectar la manguera (7) de la válvula de aire y de la bomba de hinchado y conectar el manómetro a la válvula de aire. El indicador del medidor de presión debe estar en el área verde para inflar la bañera del spa de forma apropiada (vea el dibujo 6). Repita los pasos anteriores y agregue más aire si fuera necesario.
8. Vuelva a colocar la tapa de la válvula del aire.
NOTA: La tapa está hecha para ser enroscada y desenroscada. No lo haga con demasiada fuerza porque podría aflorar todo el sistema interno de inflado. Ver "Apretado de la válvula de aire de la bañera del spa" para saber más sobre su mantenimiento.

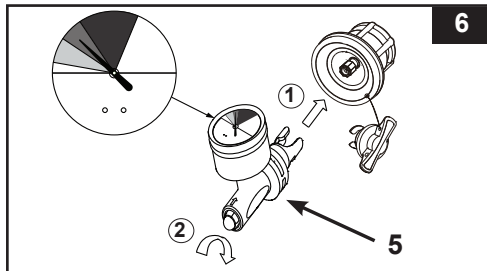

6

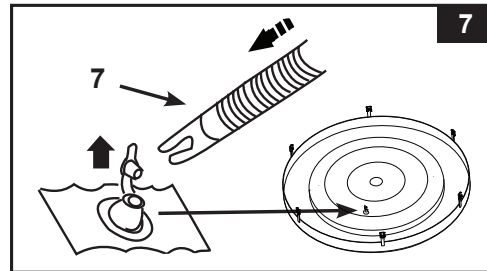

7

Inflar la cámara de la cubierta de aire del spa

1. Abrir la válvula y conectarla a uno de los extremos de la manguera (7), conectando el otro extremo a la bomba de aire eléctrica; encender la bomba de modo que la cámara esté firme al tacto pero no dura (vea el dibujo 7).
2. Desconectar la manguera (7) de la válvula y de la bomba de aire.
3. Cerrar e introducir la válvula hacia dentro.

NOTA: Si fuera necesario agregar más aire a la pared de la bañera del spa o a la cámara de la cubierta después de instalarlas, consulte las secciones "Inflado de la pared de la bañera del spa" y "Inflado de la cámara de aire del spa". La cámara de aire interior está preinstalada en el cobertor del spa. Si fuera necesario volverla a colocar, primero colocar la cámara vacía dentro de la capa del cobertor del spa y, entonces, hincharla.

Para montaje en exteriores:

Para el montaje en exteriores, se recomienda la utilización solamente de la bomba manual para hinchar el cuerpo y el cobertor del spa.

INSTRUCCIONES DE MONTAJE (cont.)

DESINFLAR

Para la pared de la bañera del spa:

1. Desenrosque la tapa que deja el vástago al descubierto, presiónelo y gírelo a 90 grados hacia la derecha para fijarlo en su posición (vea el dibujo 8).
2. Una vez que está completamente desinflado, presione el vástago hacia adentro y gírelo 90 grados hacia la izquierda para volver a la posición de inflado.
3. Vuelva a colocar la tapa en su lugar.

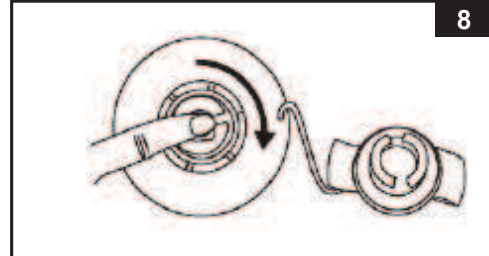

Para la cámara de aire de la cubierta:

1. Tire de la tapa de la válvula y apriete la válvula en su base hasta que se desinfe.
2. Ciérrela y vuelva a colocar la válvula en su lugar.

Instalación de la unidad de control del spa

1. Conecte la unidad de control del spa en la bañera del spa (vea el dibujo 9). Apriete bien los conectores a mano. No use herramientas para apretarlos.

PRECAUCIÓN: No se siente, apoye o coloque objetos sobre la unidad de control del spa.

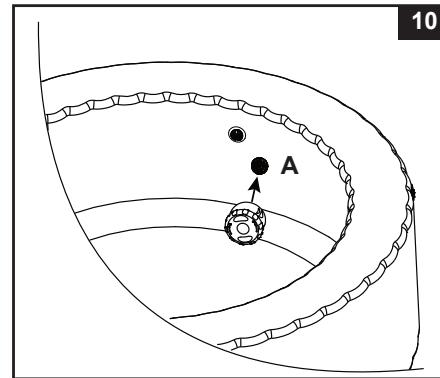
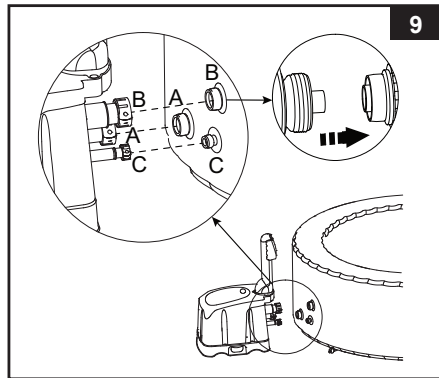



2. Coloque la carcasa del cartucho del filtro en la rejilla de la salida de la bañera del spa (marcada con "A") (vea el dibujo 10). Inflar el cuerpo del spa antes de instalar los componentes del filtro de cartucho.
3. Antes de llenar con agua, verifique que los tapones de las válvulas del desagüe del fondo están bien cerrados por dentro y por fuera.
4. Llene la bañera del spa con agua dulce a un nivel entre las marcas MIN y MAX ubicadas en la pared interior del spa. No sobrepase la marca. Nunca mueva el cuerpo del spa cuando ya esté lleno y/o con la base de control conectada porque esto puede causar daños a la base de control o al spa.

ADVERTENCIA: No eche nunca agua a una temperatura superior a 104°F (40°C) directamente en el spa. Se recomienda llenarlo con agua tibia para que se pueda calentar rápidamente y ahorrar energía.

5. Coloque la cubierta del spa y su cámara de aire (preinstalada en la cubierta del spa) sobre la bañera y asegúrese de que las hebillas de la cubierta del spa están cerradas utilizando la llave incluida después de tirar de las correas de las hebillas para tensarlas.

IMPORTANTE: Examine la cubierta del spa con frecuencia para verificar que no hay fugas, desgaste prematura y roturas o deterioro. No use nunca la cubierta del spa si estuviera deteriorada.

6. Asegurarse de que el SPA esté conectado a un enchufe de protección y presionar el botón  para activar la unidad de control. Presionar el botón  en el panel de control para activar el sistema de calefacción, vea la sección de operaciones del "Panel de la Unidad de Control". El sistema de calentamiento es capaz de aumentar la temperatura del agua en aproximadamente 3-4,5°F (1,5-2,5°C) por hora.

IMPORTANTE: Las siguientes condiciones llevan a un calentamiento lento del agua.

- La temperatura ambiente es menor de 50°F (10°C).
- La velocidad del viento en el exterior es superior a 8-12 mph (3,5-5, 4m/s).
- La función Jet de Agua se activa mientras el agua se está calentando.
- El spa no está bien cubierto con su cubierta cuando se está calentando el agua.

INSTRUCCIONES DE FUNCIONAMIENTO

PANEL DE LA UNIDAD DE CONTROL DEL SPA

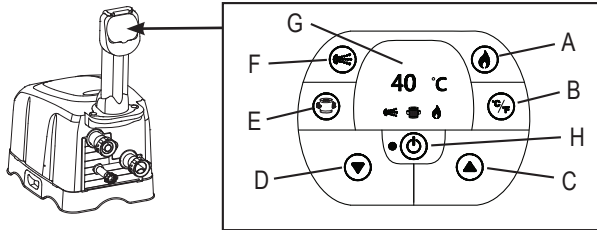

- A: Botón de calor
- B: Programación en grados Celsius/Fahrenheit
- C: Botón de aumento de la temperatura
- D: Botón de disminución de la temperatura
- E: Botón de filtrado del agua
- F: Botón de Activación de los jets de agua
- G: LED de pantalla
- H: Botón de On/Off



Botón de On/Off: Una vez encendida la unidad, utilice este botón para activar los botones del panel de la unidad de control. La luz cerca del botón se pondrá verde cuando el panel esté activado. Presione este botón para apagar todas las funciones activadas en el momento.

NOTA: El botón On/Off puede aparecer como un botón negro en el centro del panel de control.



Botón de calor: Use este botón para activar el sistema de calentamiento. La bomba calentará el agua del spa hasta que la temperatura actual del agua alcance la temperatura fijada. Cuando la temperatura del agua fijada baje 1-2°C por debajo de la temperatura fijada, se reiniciará el sistema de calentamiento. Cuando la luz roja del indicador del sistema de calefacción del agua esté encendido, este sistema está activado. Cuando esta luz pasa a verde, el agua habrá llegado a la temperatura deseada. Cuando el agua alcanza la temperatura programada, el sistema de calefacción del agua permanece inactivo y la depuradora sigue trabajando ininterrumpidamente.

NOTA: Para detener el sistema de filtrado en cuanto el calentador está inactivo, presionar el botón del sistema de calefacción del agua y, en seguida, el botón de filtración. Al presionar el botón del sistema de calefacción del agua cuando el calentador está inactivo apagará únicamente, el sistema de calentamiento y el sistema de filtrado seguirá funcionando por otras 24 horas antes de que se apague automáticamente.



Programación en grados Celsius/Fahrenheit:

La temperatura puede mostrarse en Fahrenheit o Celsius. El valor del sistema por defecto es Celsius.

PRECAUCIÓN: NUNCA use el spa si la temperatura indicada es superior a 104°F (40°C).



Botones de ajuste de la temperatura: Pulsando los botones de aumentar o disminuir la temperatura hará que parpadeen los LED. Al parpadear éstos, puede introducir el ajuste de la temperatura deseado. Si mantiene pulsados estos botones, los valores aumentarán o disminuirán rápidamente. El ajuste de la nueva temperatura deseada permanece en el LED durante 5 segundos para confirmar el nuevo valor.

NOTA: El ajuste de la temperatura por defecto es de 20°C (68°F).

NOTA: El ajuste de la temperatura varía de 20°C (68°F) a 40°C (104°F).



Botón de filtrado del agua:

Este botón enciende y apaga la bomba de filtrado. Si el sistema de calentamiento está activado, el sistema de filtrado se pondrá en marcha automáticamente - Esto es normal. La luz encima del botón de filtrado del agua está verde cuando está activa.

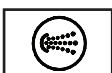

Control de Flujo de Agua:

Utilizar este botón para activar el sistema de hidromasaje. Tras 30 minutos de uso continuado, el sistema de masaje mediante chorros de agua se apagará automáticamente. El icono de activación de jets se pone en verde cuando el sistema está activado. El ángulo de las válvulas de flujo de agua localizadas en la parte interior del spa pueden ser ajustadas manualmente.

ADVERTENCIA: No encender el sistema de flujo de agua si el cobertor está puesto, pues la presión se puede acumular en el interior del spa causando deterioros al equipo y daños corporales.



LED de pantalla: Una vez encendido, el LED muestra automáticamente la temperatura actual del agua.





NOTA: La función del sistema de tratamiento de agua dura funciona automáticamente junto con el sistema de filtración.

Ajuste de boquillas eyectoras



Puede ajustarse la cantidad de agua y presión procedente de las boquillas eyectoras rotando el borde de la boquilla eyectora totalmente en el sentido de las agujas del reloj (máxima salida de agua), totalmente en sentido contrario al de las agujas del reloj (menor salida de agua) o situándolo en algún punto intermedio. Si se cierran una o dos boquillas eyectoras, se desviará más presión del agua a las demás boquillas.

CUADRO DE CÓDIGOS LED

Lectura LED	CAUSA	SOLUCIONES
E90	No hay flujo de agua	<ul style="list-style-type: none"> • Apague y desenchufe la unidad de control. • Asegúrese de que la rejilla de la cubierta de la entrada está limpia y libre de obstáculos. • Limpie o reemplace el cartucho. Consulte la sección "Mantenimiento y Almacenamiento". • Verifique que las conexiones de entrada y salida de la bañera del spa y de la bomba del filtro no están bloqueadas. • Mantener el agua del spa adecuadamente limpia para asegurar que el cartucho se mantiene limpio y evitar que se obstruya. • Pulse el botón  para apagar el aparato. Descargue el aire atrapado desatornillando la tapa de la válvula de drenaje situada en el lateral de la base de control con una moneda. Se habrá descargado el aire una vez que de la válvula de drenaje se desprenda un flujo de agua uniforme. Espere 15 segundos y vuelva a atornillar la tapa de la válvula de drenaje. Pulse el botón  para activar los botones del panel de control y, a continuación, active la función del filtro pulsando el botón  para expulsar cualquier aire restante en el sistema. • Póngase en contacto con el Servicio de atención al cliente de Intex para su sustitución.
E94	La temperatura del agua es demasiado baja.	<ul style="list-style-type: none"> • Si la temperatura del ambiente está por debajo de los 4°C le recomendamos que no use la sauna o la bomba. • Apague y desenchufe la unidad de control, añadir un poco de agua templada para aumentar la temperatura del agua alrededor de 5°C (41°F), entonces, presionar el botón  para calentar el agua hasta la temperatura deseada. • Póngase en contacto con el Servicio de atención al cliente de Intex para su sustitución.
E95	La temperatura del agua es de unos 122°F (50°C)	<ul style="list-style-type: none"> • Apague y desenchufe la unidad de control. Cuando el agua se haya enfriado, presionar el sistema de protección eléctrica y volver a reiniciar el sistema. • Apague el calentador y pulse después el botón del filtro y los botones de las boquillas eyectoras para reducir la temperatura del agua. • Póngase en contacto con el Servicio de atención al cliente de Intex para su sustitución.
E96	Error del sistema	<ul style="list-style-type: none"> • Apague y desenchufe la unidad de control, utilice la tapa para evitar que el agua salga del spa, desmontar y vaciar de agua la unidad de control. Volver a conectar la unidad de control al spa. Encender el sistema de protección RCD y reiniciar el sistema. • Póngase en contacto con el Servicio de atención al cliente de Intex para su sustitución.
E97	Protección contra puesta en marcha en vacío	<ul style="list-style-type: none"> • Póngase en contacto con el Servicio de atención al cliente de Intex para su sustitución.
E99	El sensor de temperatura se ha roto	<ul style="list-style-type: none"> • Póngase en contacto con el Servicio de atención al cliente de Intex para su sustitución.
END	Después de 72 horas de funcionamiento, la bomba hibernará y se deshabilitarán las funciones de calentamiento rápido y de filtrado de agua.	<ul style="list-style-type: none"> • Presione el botón del filtro del agua para reactivar la bomba del filtro.

MANTENIMIENTO DE LA PISCINA & DESAGÜE

⚠ ADVERTENCIA

Desenchufe siempre este producto de la toma de corriente antes de retirarle piezas, limpiarlo, repararlo o hacerle cualquier tipo de ajuste.

Saneamiento del agua

El propietario del spa debe comprobar regularmente el agua y desinfectarla con un mantenimiento periódico (todos los días si fuera necesario). Al agregar un producto desinfectante, u otro producto químico, se controlarán las bacterias y los virus presentes en el agua. El mantenimiento del equilibrio del agua mediante un desinfectante adecuado es el factor más importante para mantenerla limpia, sana y segura. Es necesario tener una técnica apropiada para comprobar y tratar el agua del spa. Consulte con un profesional de piscinas/spas para que le aconsejen qué productos químicos, desinfectantes, kits de pruebas y procedimientos debe usar.

CUIDADO: SIGA SIEMPRE LAS INSTRUCCIONES DEL FABRICANTE DE PRODUCTOS QUÍMICOS Y LOS AVISOS SOBRE SALUD Y RIESGOS.

No ponga productos químicos mientras la spa esté ocupada. Se le puede irritar la piel o los ojos. Las soluciones concentradas de cloro pueden dañar la bañera del spa. Intex Recreation Corp., Intex Development Co. Ltd. y empresas relacionadas, agentes autorizados y centros de servicio, comercios detallistas o empleados, no serán responsables ante el comprador por costes asociados con la pérdida del spa, productos químicos o daños producidos por el agua.

Mantenimiento del agua del spa y del cartucho

Proteja a los usuarios del spa contra posibles enfermedades causadas por el agua manteniéndola limpia y desinfectada. Mantenga siempre una buena higiene. Para asegurarse de que la calidad del agua del spa es la apropiada siga estos procedimientos:

- Examine y limpie el cartucho del filtro todos los días y cámbielo cada 3 días.
 - Desenrosque la carcasa del cartucho de la pared de la bañera del spa y saque el cartucho (vea el dibujo 11).
 - Use una manguera de jardín para enjuagar el cartucho. Si siguiera estando sucio y decolorado, deberá reemplazarlo. Tenga siempre a mano cartuchos de repuesto.
 - Vuelva a colocar el cartucho limpio en su carcasa y coloque la carcasa en su lugar en la pared de la bañera del spa.
- Cambie el agua cada 3 días. Para más detalles, consulte las secciones "Vaciado de la bañera del spa" y "Limpieza de la bañera del spa".
- Use productos químicos para spa para mantener el agua en condiciones. Los daños causados al spa por un uso indebido de productos químicos o por un manejo inadecuado de su agua, no están cubiertos por la garantía.
- Todos los usuarios deben ducharse antes de entrar en el spa.

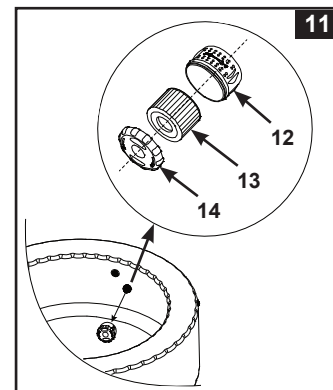

Equilibrio del estado químico del agua

Mantenga el nivel del pH del agua del spa entre 7,2 y 7,8, con el nivel de alcalinidad total entre 80 y 120 ppm y el nivel libre de cloro entre 2 y 4 ppm. Use las tiras de test para comprobar el estado químico del agua antes de usar el spa y vuelva a comprobarlo una vez a la semana.

Las cintas de test sirven para comprobar, al mismo tiempo, los niveles de "Cloro Libre", "pH", "Alcalinidad total" y "Dureza del agua":

- Sumerja toda la tira en el agua y retírela de forma inmediata.
- Mantenga la tira nivelada durante 15 segundos (no quite el exceso de agua de la tira).
- Compare el cloro libre, el pH y la alcalinidad total de la tira con el cuadro de colores que se adjunta en la etiqueta del embalaje. Ajuste el agua de la piscina si fuera necesario.

NOTA: Compruebe la fecha de caducidad del kit de comprobación ya que los resultados pueden no ser correctos si el kit está caducado. Un pH bajo puede dañar la bañera y la bomba del spa. Los daños causados por desequilibrios químicos no están cubiertos por la garantía.

Utilice el dispensador flotante de productos químicos para administrar el cloro [tamaño de la tableta de producto químico: menos de 1" (2,5cm) de diámetro] Siga siempre las instrucciones del fabricante. Añadir 1 pastilla al compartimiento. Saque el dispensador flotante de productos químicos cuando esté usando el spa.

No deje que el cloro entre en contacto con la bañera del spa si no está completamente disuelto.

IMPORTANTE: Presionar el botón  en el panel de control para activar el sistema de flujo de agua y ayudar a disolver los productos químicos.

No mezcle nunca productos químicos. Échelos en el agua por separado. Disuelva los productos uno a uno completamente antes de echar el siguiente.

PRODUCTOS QUÍMICOS Y CONTROL DEL AGUA

Lectura de química del agua preferida			
	Mínimo	Ideal	Máximo
Libre de cloro	2 ppm	2 - 4 ppm	5 ppm
pH	7.2	7.2 - 7.6	7.8
Alcalinidad total (TA)	60 ppm	80 ppm	120 ppm
Dureza del calcio (CaCO ₃)	100 ppm	150-250 ppm	350 ppm
Índice de saturación (SI)	-0.3	0	+0.3
Temperatura del agua	20°C / 68 °F	20-40°C / 68-104°F	40°C / 104°F

Libre de cloro: es el cloro residual presente en el agua del spa.

Si el resultado es demasiado bajo – nivel inadecuado de desinfección.

Si el resultado es demasiado elevado – problemas de olor, irritación de piel y ojos, corrosión de metales y otros materiales.

pH: Valor que indica si el agua del Spa es ácida o básica.

Si el resultado es demasiado bajo – corrosión de metales, e irritación cutánea y ocular, y destrucción total de la alcalinidad.

Si el resultado es demasiado elevado – Acumulación de cal, agua turbia, poca eficacia del filtro/calentador, irritación de ojos y piel, baja eficiencia del cloro.

Alcalinidad total (TA): Indica el grado de la resistencia del agua al cambio de pH. Determina la velocidad y la facilidad del cambio de pH, por lo que siempre hay que ajustar la alcalinidad total antes que el nivel de pH. Si el resultado es demasiado bajo – corrosión en metales, irritación cutánea y ocular. Una baja alcalinidad provocará la inestabilidad del pH.

Si el resultado es demasiado elevado – Acumulación de cal, agua turbia, poca eficacia del filtro/calentador, irritación de ojos y piel, alta demanda de cloro.

Dureza del calcio (CaCO₃): Se refiere a la cantidad de calcio y magnesio disuelta en el agua.

Si el resultado es demasiado bajo – Dificultad en equilibrar el agua, corrosión de componentes de metal, irritación de ojos y piel y presencia de espuma en el agua.

Si el resultado es demasiado elevado – Acumulación de cal, agua turbia, irritación de ojos y piel, dificultad en equilibrar el agua e ineficacia del filtro/calentador.

Índice de saturación (SI): temperatura, concentración de calcio, alcalinidad total y pH representan los principales factores causantes de la acumulación de cal. La tendencia del agua a acumular cal o a la corrosión es indicada en el Índice de Saturación (SI):

$$SI = pH + TF + CF + AF - 12.1$$

*Dónde: TF = Factor Temperatura; CF = Factor de Dureza Calcárea; AF = Factor de Alcalinidad Total

Temperatura del agua		TF	Dureza del calcio (ppm)	CF	Alcalinidad total (ppm)	AF
(°C)	(°F)					
8	46	0.2	75	1.5	50	1.7
12	54	0.3	100	1.6	75	1.9
16	61	0.4	150	1.8	100	2.0
19	66	0.5	200	1.9	150	2.2
24	75	0.6	250	2.0	200	2.3
29	84	0.7	300	2.1	300	2.5
34	93	0.8	400	2.2	400	2.6
40	104	0.9	500	2.3	--	--
--	--	--	1000	2.6	--	--

Obtenga el pH del agua, la Temperatura, la cantidad de cal y los niveles de Alcalinidad total. Use los factores equivalentes en la ecuación SI.

SI = 0, Equilibrio

Si SI > 0, tendencia a agua turbia o con cal.

Si SI < 0, tendencia a la corrosión de metales e irritación de los ojos y la piel.

El SI es considerado satisfactorio si los valores se sitúan entre -0.3 y +0.3, siendo 0 la condición ideal.

PRODUCTOS QUÍMICOS Y CONTROL DEL AGUA (cont.)

Control del Agua del SPA

Cómo adecuar los factores químicos del agua cuando los niveles están fuera de rango. **ATENCIÓN:** Siga siempre las instrucciones de los fabricantes de productos químicos y los avisos de peligro y salud.

Control de la Alcalinidad Total (TA)

Retire la cubierta del Spa para airear el agua y usar los tests de equilibrio incluidos para comprobar los niveles químicos. Asegúrese, primeramente, de que el nivel de cloro presente en el agua está entre 2-4 ppm, ya que el nivel de cloro afectará el resultado del test de TA.

Si el nivel de TA (no el del pH) es mayor de 120 ppm, añada ácido clorhídrico (sulfumán) o Bisulfato de Sodio para bajarlo.

Si el nivel de TA está por debajo de 60 ppm, añada bicarbonato Sódico.

Por ejemplo, si el nivel de TA es 180ppm, la disminución deseable es de 60 ppm, (de acuerdo con el cuadro inferior), añada 121 g de Bisulfato de Sodio o 96 ml de ácido clorhídrico (sulfumán).

Si la prueba de la tira de color presenta valores entre 180 ppm y 240 ppm, (más cerca de 180 ppm), añada, de la misma manera, 121 g de Bisulfato de Sodio o 96 ml de ácido clorhídrico (sulfumán).

Si la lectura presenta valores de más de 240 ppm, añada Bisulfato de Sodio o ácido clorhídrico (sulfumán) (sulfumán) poco a poco hasta que la tira indique 240ppm, entonces, añada 238 g de Bisulfato de Sodio o 192 ml de ácido clorhídrico (sulfumán).

NOTA: Después de hacer el control del agua, vuelva a hacer la prueba pasadas 24 horas y, caso sea necesario, vuelva a efectuar el procedimiento de control.

Disminuir la Alcalinidad Total

Cantidad de Bisulfato de Sodio para bajar la Alcalinidad Total

Nivel deseado	60 ppm	80 ppm	100 ppm	120 ppm	140 ppm
Volume:	0.269 Lb	0.358 Lb	0.448 Lb	0.528 Lb	0.627 Lb
210 gal / 800 L	121 g	161 g	202 g	238 g	283 g

Cantidad de Ácido clorhídrico (sulfumán) para disminuir la Alcalinidad Total

Nivel deseado	60 ppm	80 ppm	100 ppm	120 ppm	140 ppm
Volume:	0.101 qt	0.135 qt	0.169 qt	0.202 qt	0.234 qt
210 gal / 800 L	96 mL	128 mL	160 mL	192 mL	223 mL

[Ácido clorhídrico (sulfumán): 31.45%]

Elevar la Alcalinidad Total

Cantidad de Bicarbonato Sódico para elevar la Alcalinidad Total

Nivel deseado	20 ppm	40 ppm	60 ppm	80 ppm
Volume:	0.059 Lb	0.118 Lb	0.178 Lb	0.237 Lb
210 gal / 800 L	27 g	53 g	80 g	107 g

Control de pH

Después de bajar la alcalinidad total hasta 120ppm o elevarla hasta 80ppm, si el valor del pH aún está muy alto o muy bajo, ajustar siguiendo el cuadro abajo.

PRODUCTOS QUÍMICOS Y CONTROL DEL AGUA (cont.)**Disminuir el pH****Disminuir el pH usando Ácido clorhídrico (sulfumán)**

Volume	Alcalinidad total	De → Para	
		8.4→7.2	7.8→7.2
210 gal (800 L)	120 ppm	0.028 qt	0.019 qt
		26 mL	18 mL
	80 ppm	0.018 qt	0.013 qt
		18 mL	12 mL

Disminuir el pH usando Sodio Bisulfato

Volume	Alcalinidad total	De → Para	
		8.4→7.2	7.8→7.2
210 gal (800 L)	120 ppm	0.071 Lb	0.047 Lb
		32 g	21 g
	80 ppm	0.047 Lb	0.032 Lb
		21 g	14 g

Elevando el pH**Elevar el pH usando Bicarbonato Sódico**

Volume	Alcalinidad total	De → Para	
		6.8→7.2	
210 gal (800 L)	120 ppm	0.541 Lb	
		243 g	
	80 ppm	0.361 Lb	
		163 g	

Control de la dureza del agua

Use las tiras de prueba incluidas para verificar el nivel de dureza del agua y ajústelo siguiendo el cuadro siguiente.

Disminuir la Dureza

Si el suministro de agua de la vivienda tiene tratamiento antical, mezclar el agua dura del spa con agua blanda tratada de acuerdo con Cuadro de Relación de Volumen de Agua siguiente :

Disminución de la dureza del agua usando Agua Blanda

Nivel inicial	1000 ppm	500 ppm	350 ppm	250 ppm
Nivel deseado: 100 ppm	Relación de Volumen de Agua (V agua dura: V agua blanda)			
	1:9	1:4	2:5	2:3

Elevando Dureza

Si el nivel de la dureza del agua (nivel de calcio) está por debajo de 100 ppm, añada 89 g de cloruro de calcio al agua del Spa.

⚠ ADVERTENCIA

El Ácido clorhídrico (sulfumán) es una sustancia cáustica y la solución líquida de Bisulfato de Sodio (NaHSO₄) es muy ácida. Manipule todas las sustancias químicas con extremo cuidado y utilice siempre equipos protección personal adicionales, tales como gafas y guantes de seguridad. Es muy importante que el ácido no entre en contacto con la piel, los ojos o con la ropa.

MANTENIMIENTO

Vaciado de la bañera del spa

1. Apagar e desconectar la unidad de control.
2. Conecte el adaptador de la válvula del desagüe a una manguera de jardín y apunte su otro extremo hacia un área de vaciado apropiada (**vea el dibujo 12**).
3. Retire la tapa de la válvula del desagüe de la parte exterior de la bañera del spa y coloque el adaptador de la válvula del desagüe en la misma (**vea el dibujo 12**).
4. Desde dentro de la bañera del spa, abra la tapa de la válvula del desagüe y el agua comenzará a salir por la manguera de jardín.
5. Una vez que el agua ha terminado de salir, desconecte la unidad de control del spa de la pared de la bañera del spa. Levante la pared de la bañera del spa desde la parte opuesta al desagüe para que salga el agua restante y se vacíe completamente (**vea el dibujo 13**).
6. Voltear el vaso del spa para vaciar cualquier resquicio de agua (**vea el dibujo 14**).
7. Para drenar los restos de agua, desenroscar la válvula de drenado localizada en la lateral inferior de la unidad de control utilizando una moneda (**vea el dibujo 15**).
8. Use una toalla limpia para secar el resto del agua y humedad de la bañera del spa y de la unidad de control.
9. Verifi que que la bañera del spa y la unidad de control están completamente secas.

NOTA: Los tapones incluidos (**15 & 23**) se pueden usar para cubrir los conectores de la entrada y salida de agua desde dentro de la bañera del spa para evitar que se salga el agua.

Limpeza de la bañera del spa

Si hubiera suciedad en el agua o se pone turbia y los productos químicos no la limpian, cambie el agua y limpie la bañera del spa. Consulte la sección "Vaciado de la bañera del spa" para saber cómo vaciarla.

Con la bañera vacía, retire la carcasa del cartucho de dentro de la pared de la misma y limpie y/o reemplace el cartucho del filtro. Use una esponja y una solución con un jabón suave para limpiar la suciedad o las manchas de las paredes del spa. A continuación, enjuáguela bien antes de volver a llenarla con agua.

IMPORTANTE: No use estropajos de metal, cepillos duros o limpiadores abrasivos.

Apretado de la válvula de aire de la bañera del spa

Compruebe que la válvula de aire de la bañera del spa no tiene fugas y está bien apretada antes de usar el producto. Si se escapa el aire de la válvula, use la llave incluida (**22**) para apretarla de la siguiente forma:

1. Asegúrese de que la bañera del spa está desinflada, abra la tapa de la válvula del aire e inserte la llave (**22**) en la válvula (**vea el dibujo 16**).
2. Con una mano, sujete la parte posterior de la base de la válvula desde dentro de la bañera y gire la llave (**22**) en sentido horario.

IMPORTANTE: Nunca ajuste la base de la válvula cuando está usando el spa o cuando está lleno de agua. Solamente utilizar la llave de la válvula de aire cuando la válvula no esté bien apretada o haya alguna fuga de aire por ella. No apretar demasiado fuerte la válvula ya que se le puede causar daños. El nivel de apriete debe ser el que permita que la válvula esté ajustada y no haya fugas.

Cubierta del spa

Las hebillas del cobertor son cerradas con llave. Se incluye dos llaves en la bolsa de plástico del manual donde se encuentran también, otros accesorios. Cada hebilla está marcada con símbolos "cerrado" e "abierto": coloque la llave en el lugar apropiado gírela hasta la posición adecuada. Para asegurar que no se podrá acceder al spa sin autorización, siempre cúbralo con el cobertor cuando no esté en uso. Siempre mantenga las llaves fuera del alcance de los niños. E caso de que se pierdan las llaves, se puede usar un destornillador del tamaño similar para abrir y cerrar las hebillas.

Examine la cubierta del spa con frecuencia para asegurarse de que no tiene fugas, desgastes prematuros, daños o signos de deterioro. No usar nunca una cubierta desgastada o deteriorada: no proporcionará el nivel de protección necesario para evitar que los niños tengan acceso a ella cuando no hay vigilancia.

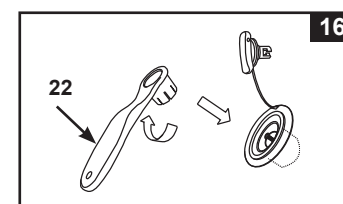
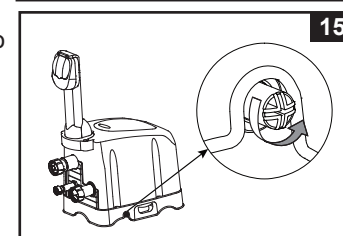
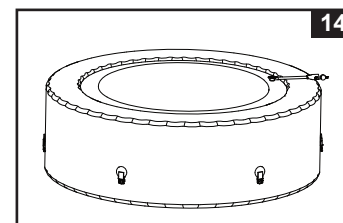
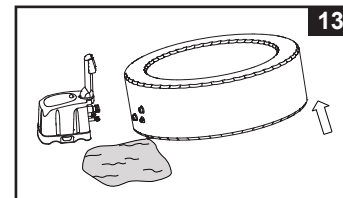
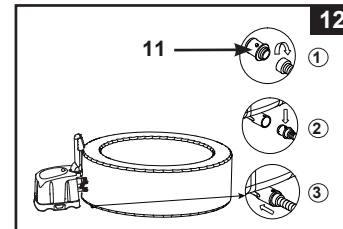

MANTENIMIENTO (cont.)

Reparación de la bañera del spa y de la cámara de aire de la cubierta

Use el parche de reparación incluido para reparar cualquier perforación:

- Limpie y seque completamente el área que va a reparar.
- Retire la lámina de papel de la parte posterior del parche y presiónelo con firmeza sobre la perforación. Alise la superficie y elimine las burbujas de aire que pudiera tener debajo del parche.

⚠ IMPORTANTE

La temperatura ambiente del aire ejerce una influencia en la presión interna del tubo del spa. El aire del interior del tubo del spa puede expandirse y contraerse según varíe la temperatura lo que reducirá su presión. Si esto ocurriera, use el medidor de presión incluido para comprobar la presión y añadir más aire si fuera necesario.

ALMACENAJE

1. Seque y limpie el spa siguiendo las instrucciones de las secciones "Vaciado de la bañera del spa" y "Limpieza de la bañera del spa".
2. Siga las instrucciones a la inversa para desinflar y desmontar la bañera del spa, la unidad de control y la cámara de la cubierta.
3. Desinflado de la bañera del spa con la bomba de aire eléctrica.
(vea el dibujo 17).
 - a) Acople el adaptador de la bomba de inflado (29) al puerto de desinflado.
 - b) Conecte la manguera de inflado (7) al adaptador de la bomba de inflado.
 - c) Introduzca el otro extremo de la manguera de inflado (7) en la válvula y gírelo a la derecha para bloquearlo en su lugar. Encienda la bomba de aire eléctrica para desinflar el spa.
4. Asegúrese de que todos los componentes del spa y sus accesorios están completamente limpios y secos antes de almacenarlos. Deje secar el spa al aire al sol durante una hora antes de plegarlo.
5. Pliegue el spa holgadamente y tome cuidado con las esquinas afiladas para evitar que su revestimiento sufra daños y prevenir fugas.
6. Prepare cartuchos nuevos adicionales para usar la próxima vez.
7. Almacene la bañera del spa y sus accesorios en lugar seco con una temperatura controlada de entre 32 – 104 °F (0 – 40°C).
8. Puede utilizar la caja original para guardarla.

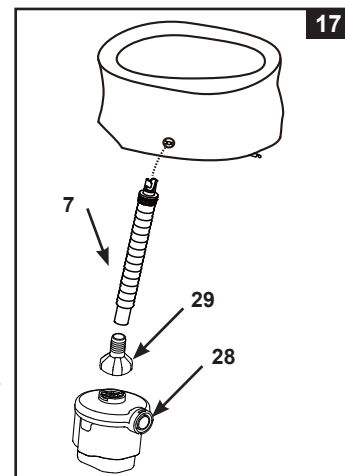

GUIA DE SOLUCIONES RAPIDAS

PROBLEMA	CAUSA	SOLUCIONES
PANTALLA APAGADA/ UNIDAD DE CONTROL NO FUNCIONA	<ul style="list-style-type: none"> El Spa esta desconectado o apagado. Conector del cable del panel de control no está acoplado correctamente. Fallo en la alimentación. El RCD se ha activado. El RCD está roto. 	<ul style="list-style-type: none"> Asegúrese de que el spa está conectado y encendido. Asegúrese de que el conector del panel de control está acoplado firmemente al alojamiento de la base de control. Compruebe la fuente de alimentación. Reinicie el RCD. Póngase en contacto con el Servicio de atención al cliente de Intex para su sustitución.
EL DISYUNTOR SALTA	<ul style="list-style-type: none"> Disyuntor de potencia inferior. Sobrecarga del disyuntor. Fallo en la línea del sistema eléctrico. 	<ul style="list-style-type: none"> Asegúrese de utilizar los disyuntores apropiados. Proporcione un disyuntor únicamente para la conexión del sistema de spa. Contacte a un electricista profesional para corregir el fallo eléctrico.
NO CALIENTA CORRECTAMENTE	<ul style="list-style-type: none"> La temperatura del agua fijada es demasiado baja. El cartucho del filtro está sucio. Bajada de la temperatura del agua durante el modo STANDBY del calentador. Ha fallado el elemento de calentamiento. 	<ul style="list-style-type: none"> Aumente la temperatura y conecte el cobertor del spa. Limpie / cambie el cartucho del filtro con los intervalos indicados. Si el calentador estuviera en STANDBY, presionar dos veces el botón del sistema de calefacción del agua para que el agua alcance la temperatura deseada. Póngase en contacto con el Servicio de atención al cliente de Intex para su sustitución.
LA FUNCION DE JET NO FUNCIONA	<ul style="list-style-type: none"> La bomba está demasiado caliente. 	<ul style="list-style-type: none"> Apague y desenchufe el spa. Deje que se enfríe y vuelva a iniciar el sistema. Póngase en contacto con el Servicio de atención al cliente de Intex para su sustitución.
EL AGUA SALE CON POCA PRESIÓN	<ul style="list-style-type: none"> Bajo nivel de agua. Obstrucción en la válvula de succión en el interior del spa. Boquillas obstruidas o con suciedad. Tubos de las boquillas dañados. 	<ul style="list-style-type: none"> Añadir agua hasta llegar al nivel entre MIN y MAX. Asegurarse de que la válvula de succión no está tapada u obstruida. Limpiar los residuos presentes en el interior de las boquillas. Póngase en contacto con el Servicio de atención al cliente de Intex para su sustitución.
REGULADOR DE INTENSIDAD DEL JET	<ul style="list-style-type: none"> Boquillas de flujo de agua obstruidas o con suciedad. Manguera del flujo de aire del panel de control partida o dañada. Tubos del sistema de flujo de aire en el interior del spa partidos o dañados. 	<ul style="list-style-type: none"> Limpie cualquier suciedad en el interior de las boquillas. Asegurarse de que la manguera de flujo de aire del panel de control no está dañada y correctamente conectada. Remplácela si fuera necesario. Póngase en contacto con el Servicio de atención al cliente de Intex para su sustitución.
MOTOR DE FILTRACIÓN NO FUNCIONA	<ul style="list-style-type: none"> El cartucho del filtro está sucio. Válvulas de entrada o salida del sistema de filtración obstruidas. Motor de filtración no funciona. 	<ul style="list-style-type: none"> Limpie / cambie el cartucho del filtro con los intervalos in. Verifique y limpie las salidas y entradas del sistema de filtración regularmente. Póngase en contacto con el Servicio de atención al cliente de Intex para su sustitución.
AGUA NO LIMPIA	<ul style="list-style-type: none"> Cartucho no montado correctamente. Tiempo de filtrado insuficiente El cartucho del filtro está sucio Mantenimiento de agua no adecuado. Entradas y salidas del sistema de filtración obstruidas. 	<ul style="list-style-type: none"> Asegúrese de que el cartucho está acoplado correctamente. Aumente el tiempo de filtrado. Limpie / cambie el cartucho del filtro. Mantener el agua adecuadamente limpia. Póngase en contacto con el Servicio de atención al cliente de Intex para su sustitución. Verifique y limpie regularmente las válvulas de entrada y salida del sistema de filtración.
LOS ADAPTADORES DE LA BOMBA NO ESTÁN AL MISMO NIVEL QUE LOS ADAPTADORES DEL SPA	<ul style="list-style-type: none"> Una de las características del PVC es que cambia de forma, lo que es normal. 	<ul style="list-style-type: none"> Eleve la bomba con una madera o con otro tipo de material aislante para llevar al mismo nivel los adaptadores de la bomba y los del spa.
LA BAÑERA POSEE UNA FORMA EXTRAÑA	<ul style="list-style-type: none"> Tiene presión de aire extra debido a la exposición a un sol fuerte. 	<ul style="list-style-type: none"> No exponer el producto a la luz solar directa. Compruebe la presión de aire y saque una parte si fuera necesario. Cuando haga mucho calor, compruebe si fuera necesario liberar parte del aire del producto. Para evitar posibles daños a la bañera.
LA BAÑERA PIERDE PRESIÓN DE AIRE	<ul style="list-style-type: none"> Fuga en la tapa de la válvula aire. Fuga en la base de la válvula de aire. La bañera del spa está rasgada o perforada. 	<ul style="list-style-type: none"> Asegúrese de que la tapa de la válvula está correctamente cerrada. Llene el spa con aire y asegúrese de que la válvula de aire está bien cerrada, vea "Ajuste de la Válvula de Aire del Spa". Eche agua y jabón líquido en una botella de spray y pulverice las costuras. Si hubiera una fuga verá salir burbujas. Una vez que ha encontrado la fuga, limpie y seque el área y coloque un parche de reparación incluido con el spa.
FUGA ENTRE LOS CONECTORES DEL SPA Y LOS CONECTORES DE LA UNIDAD DE CONTROL	<ul style="list-style-type: none"> Las conexiones de la unidad de control de entrada/salida no están bien apretadas. La arandela de control de entrada/salida del spa no se encuentra en su lugar. 	<ul style="list-style-type: none"> Apriete las conexiones de la entrada y salida. Cubra la arandela con vaselina para impermeabilizarla.
HAY DEMASIADO RUIDO EN EL MODO DE FILTRACIÓN	<ul style="list-style-type: none"> Componentes de la base de control no conectados correctamente. Base de control posicionada en el suelo no nivelado y firme. El motor del Spa no funciona. 	<ul style="list-style-type: none"> Asegúrese de que el panel de control, el cobertor y todas las válvulas de entrada/salida están conectados de manera segura. Asegúrese que el suelo está nivelado, firme y liso. Reemplazar el motor de filtrado por un motor nuevo.

GARANTÍA LIMITADA

PureSpa ha sido fabricado con materiales de la más alta calidad y mano de obra. Todos los productos Intex han sido cuidadosamente examinados para comprobar que no tienen ningún defecto antes de salir de la fábrica. Esta garantía limitada solo es aplicable al PureSpa mencionado abajo.

La siguiente disposición es válida únicamente en los países integrantes de la Unión Europea. La reglamentación legal de la directiva 1999/44/EC no se ve afectada por esta garantía Intex.

La cláusula de garantía sólo concierne al comprador y no es transferible. Esta Garantía Limitada es válida para el período que se indica a continuación desde la fecha de la compra inicial. Conserve su ticket de compra junto con este manual para probar de esta manera su compra en caso de que le sea requerido y siempre debe acompañar a las reclamaciones en garantía en caso contrario será invalidada dicha garantía.

Garantía PureSpa - 1 año

Si el defecto de fabricación se encuentra dentro de los plazos que se señalan anteriormente, por favor, póngase en contacto con el correspondiente Centro de Servicio de Intex que aparece en la hoja "Centros Autorizados de Atención". El Servicio Post Venta determinará la validez de la reclamación.

LA GARANTÍA TÁCITA SE LIMITA A LAS CLÁUSULAS INCLUIDAS EN ESTÁ GARANTÍA Y EN NINGÚN CASO INTEX, SUS AGENTES AUTORIZADOS O SUS EMPLEADOS SERÁN RESPONSABLES ANTE EL COMPRADOR O ANTE CUALQUIER OTRA PERSONA POR DAÑOS DIRECTOS O INDIRECTOS. Algunos países o jurisdicciones no permiten la exclusión o limitación de los daños y perjuicios consiguientes o fortuitos, por lo que la limitación o exclusión citada anteriormente puede no corresponder en su caso.

Esta Garantía Limitada no es aplicable si los productos son objeto de negligencia, uso u operación anormal, accidente, mal funcionamiento, voltaje o corriente contraria a las instrucciones de funcionamiento, o los daños causados por circunstancias fuera del control de Intex, incluyendo pero no limitadas a, desgaste normal y los daños causados por la exposición a incendios, inundaciones, heladas, la lluvia u otras fuerzas externas del medio ambiente. Esta garantía limitada será aplicada a aquellas piezas o componentes vendidos por Intex. La presente Garantía limitada no cubre cambios no autorizados, reparaciones o desmontajes realizados por personas ajenas al servicio técnico de Intex.

Los costes relacionados con la pérdida del agua de la piscina, daños químicos o de agua no están cubiertos por la garantía. Lesiones o daños a personas tampoco son cubiertos por la garantía.