

DBU-37

DAEWOO
INTERNATIONAL

MANUAL DE INSTRUCCIONES

REPRODUCTOR DE CD/MP3 CON RADIO FM
Y LECTOR USB

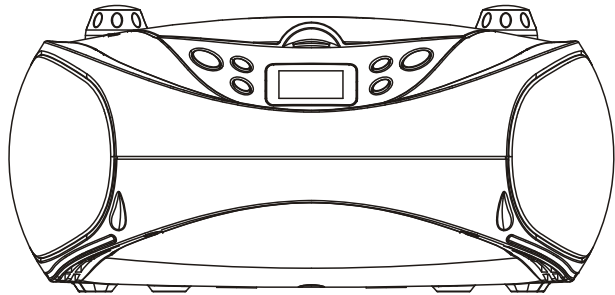

VISIÓN GLOBAL DEL REPRODUCTOR

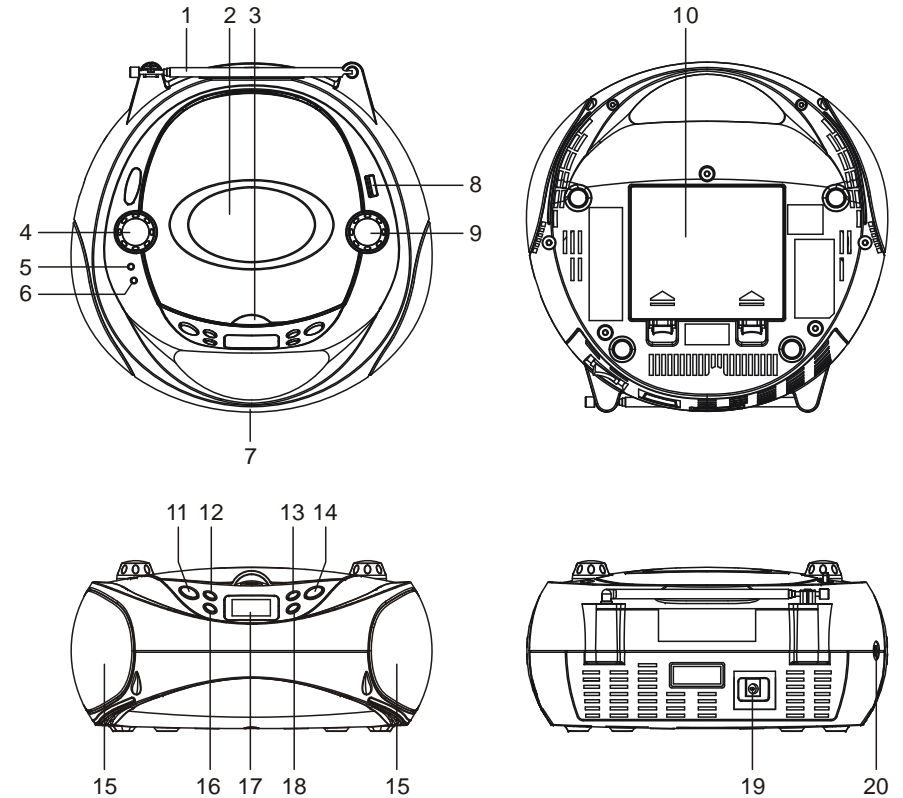

LOCALIZACIÓN DE CONTROLES

- | | |
|---------------------------------|--------------------------|
| 1. ANTENA TELESCÓPICA FM | 11. BOTÓN DE FUENTE |
| 2. PUERTA DEL CD | 12. BOTÓN REPR/PAUSA/CH+ |
| 3. APERTURA DE LA PUERTA DEL CD | 13. BOTÓN MODO/PROG/MEM |
| 4. CONTROL DE VOLUMEN | 14. BOTÓN DE ENCENDIDO |
| 5. INDICADOR DE ESPERA | 15. ALTAVOZ |
| 6. INDICADOR FM ST. | 16. BOTÓN STOP/CH- |
| 7. ASA | 17. PANTALLA LCD |
| 8. PUERTO USB | 18. BOTÓN +10/ÁLBUM |
| 9. CONTROL SINT+/-&SIG/ANT | 19. CONECTOR DC IN |
| 10. COMPARTIMENTO DE LAS PILAS | 20. CONECTOR AUX IN |

Lea detenidamente estas instrucciones antes de utilizar la unidad.

FUENTE DE ALIMENTACIÓN

❑ FUNCIONAMIENTO MEDIANTE PILAS

1. Retire con cuidado la tapa del compartimento de las pilas.
2. Instale 6 pilas tipo 'C' (UM-2 o equivalente) con la polaridad correcta.
3. Vuelva a colocar la tapa del compartimento de las pilas.

NOTA:

- El adaptador AC/DC debe estar separado del conector DC IN del reproductor para que la unidad funcione a pilas.
- Las fugas causadas por pilas pueden dañar el compartimento de las pilas y el reproductor en general, extraiga las pilas cuando estén gastadas o si prevé que no utilizará el reproductor mediante pilas durante algún tiempo.

❑ FUNCIONAMIENTO MEDIANTE CORRIENTE

Conecte el adaptador suministrado al conector DC IN de la unidad y a la red principal.

NOTA: Si la unidad no recibe ninguna señal de audio en una hora, la unidad pasará automáticamente al modo de espera (salvo en el modo de radio FM).

RADIO FM

SINTONIZACIÓN DE LA RADIO FM

1. El indicador del modo de espera se iluminará una vez al conectar la unidad a la red principal. Pulse el botón de ENCENDIDO para encender la unidad (el indicador del modo de espera estará apagado).
2. Pulse varias veces el botón de FUENTE para pasar la unidad al modo de radio FM.
3. Para iniciar la búsqueda automática, gire y mantenga pulsado el botón CONTROL SINT+/-&SIG/ANT durante varios segundos y luego suéltelo.
4. Gire brevemente el CONTROL SINT+/-&SIG/ANT en ambas direcciones para sintonizar las emisoras de radio manualmente.
5. Ajuste el volumen a un nivel de escucha que resulte agradable.
6. Pulse el botón de ENCENDIDO para apagar la unidad.

NOTA:

- Cuando se recibe una emisora FM (estéreo), en la parte superior de la unidad se ilumina el indicador FM ST.
- La ANTENA TELESCÓPICA FM es direccional. Cuando usted recibe una emisión FM, extiéndala por completo la ANTENA TELESCÓPICA y gírela para obtener la mejor recepción posible.

GUARDAR EMISORAS DE RADIO

1. En primer lugar, sintonice su emisora de radio favorita y pulse el botón MODO/PROG/MEM para guardar la emisora actual hasta que el número de célula de memoria parpadee en la pantalla.
2. Utilice el botón STOP/CH- o el botón REPR/PAUSA/CH+ para seleccionar una célula de memoria entre P01 y P20 donde quiere guardar la emisora.
3. Confirme la selección pulsando el botón MODO/PROG/MEM.
4. Durante la reproducción de la radio, pulse varias veces STOP/CH- o REPR/PAUSA/CH+

para escuchar las emisoras predeterminadas.

MANIPULACIÓN Y MANTENIMIENTO DE UN DISCO

Siga las siguientes instrucciones relativas a la manipulación y el mantenimiento de los discos para prolongar la vida útil y lograr un funcionamiento sin problemas:

- Intente no tocar la cara del arcoíris de los discos; manipule los discos sujetándolos por los bordes.
- Exposiciones prolongadas a la luz solar, temperaturas elevadas y humedad dañarán los discos. Mantenga limpia la zona donde los guarda.
- Evite pegar etiquetas en ambas caras de un disco. No utilice nunca productos puntiagudos para escribir sobre los discos.
- Limpie los discos desde el centro hacia fuera utilizando un paso seco y suave o un cepillo especial para discos. No utilice productos químicos.
- Guárdelos en sus cajas cuando no los utilice.



CARGAR UN DISCO

1. Abra la puerta del CD por el área de apertura.
2. Cargue un disco en la bandeja con la etiqueta mirando hacia arriba.
3. Cierre la puerta del CD.

REPRODUCIR UN DISCO (CD/MP3)

1. Pulse el botón de ENCENDIDO para encender la unidad (el indicador del modo de espera estará apagado).
2. Pulse varias veces el botón de FUENTE para cambiar al modo CD.
3. Siga los pasos anteriores para cargar un disco.
4. El reproductor iniciará automáticamente la lectura del disco.
5. Una vez el reproductor ha leído el disco, en la pantalla LCD aparece el número total de pistas y se inicia la reproducción por la primera pista. (Si se inserta un disco MP3 en la unidad, en la pantalla LCD se muestra en primer lugar el número total de álbumes y luego el número total de pistas).
6. Pulse una vez el botón REPR/PAUSA/CH+ para detener la reproducción de la música, el tiempo transcurrido parpadea para indicar que el reproductor está en modo de Pausa; pulse el botón STOP/CH- para finalizar la reproducción de la música, la pantalla LCD vuelve a mostrar el número total de pistas.

FUNCIONAMIENTO DE LAS MEMORIAS EXTERNAS (USB)

1. Pulse el botón de ENCENDIDO para encender la unidad (el indicador del modo de espera estará apagado).
2. Inserte un USB en el puerto USB.
3. Pulse el botón de FUENTE varias veces para pasar al modo USB.
4. Una vez detectado y leído el USB insertado, se reproducirá automáticamente la primera pista.

5. Pulse el botón REPR/PAUSA/CH+ para hacer una pausa o reiniciar la reproducción.
6. Pulse el botón STOP/CH- para finalizar la reproducción.

SALTAR PISTAS Y BUSCAR UN PUNTO CONCRETO PARA REPRODUCIR (CD/MP3/USB)

1. Gire brevemente el CONTROL SINT+/-&SIG/ANT durante la reproducción de música para pasar a la siguiente pista o volver al principio de la pista actual, gire dos veces el botón CONTROL SINT+/-&SIG/ANT para pasar a la pista anterior. (Observe la serigrafía junto al CONTROL SINT+/-&SIG/ANT para lograr un funcionamiento correcto).
2. Gire y mantenga el CONTROL SINT+/-&SIG/ANT durante la reproducción de música para buscar rápidamente un punto concreto que desea reproducir.
3. Pulse una vez el botón +10/ÁLBUM durante la reproducción para saltar 10 pistas y dos veces para saltar 20 pistas. También puede utilizar este botón para ir a la última pista del disco.

REPETIR REPRODUCCIÓN (CD/MP3/USB)

Durante la reproducción, pulse el botón MODO/PROG/MEM para repetir la reproducción de una sola pista; pulse el botón dos veces para repetir la reproducción de todas las pistas; pulse el botón tres veces para acceder al modo de reproducción desde el principio; pulse el botón cuatro veces para pasar al modo de reproducción aleatoria; pulse el botón cinco veces para salir.

SELECCIÓN DE ÁLBUMES

1. Durante la reproducción de MP3/USB, pulse y mantenga pulsado el botón +10/ÁLBUM hasta que un número de álbum "F..." parpadee en la pantalla.
2. Gire repetidamente el CONTROL SINT+/-&SIG/ANT hasta que el número del álbum que desea parpadee en la pantalla, suelte el CONTROL SINT+/-&SIG/ANT.
3. Vuelva a pulsar el botón +10/ÁLBUM para iniciar la reproducción desde la primera pista del álbum seleccionado.

PROGRAMACIÓN DE LA REPRODUCCIÓN (CD/MP3 DISCO/USB)

1. En modo stop, pulse una vez el botón MODO/PROG/MEM, aparece el icono de programación con una indicación de secuencia "P01" en primer lugar y luego en la pantalla LCD parpadea un número de pista.
2. Seleccione la primera pista a programar utilizando el CONTROL SINT+/-&SIG/ANT o el botón +10/ÁLBUM, y luego vuelva a pulsar el botón MODO/PROG/MEM para guardar y pasar al próximo paso de la programación (si el disco MP3 o el USB tiene varias carpetas, primero se deben programar las carpetas y luego las pistas. El método de programación de las carpetas es el mismo que la programación de las pistas).
3. Repita los pasos anteriores para programar más pistas. Se pueden programar en la memoria un máximo de 20 pistas para CD y 99 pistas para MP3/USB en el orden que se prefiera. Si la memoria está llena, en la pantalla aparecerá "FUL".
4. Pulse el botón REPR/PAUSA/CH+ para iniciar la reproducción programada en el orden establecido una vez finalizada la programación. El reproductor se detendrá automáticamente tras reproducir todas las pistas programadas.

5. Puede pulsar el botón STOP/CH- para finalizar una reproducción programada. En modo de detención de programa, pulse el botón REPR/PAUSA/CH+ para iniciar la reproducción programada en el mismo orden de programación que el anterior; pulse de nuevo STOP/CH- para borrar la programación.

AUX IN

1. Enchufe el conector AUX IN a una fuente de audio, por ejemplo, un reproductor MP3, con un cable de audio.
2. Encienda la unidad siguiendo las instrucciones correspondientes.
3. Pulse varias veces el botón de FUENTE hasta activar el modo AUX.
4. Utilice los controles del dispositivo de audio conectado para iniciar la reproducción de música a través de la unidad conectada.

INSTRUCCIONES IMPORTANTES SOBRE SEGURIDAD

- No exponga el aparato a goteos o salpicaduras de agua ni coloque sobre el mismo objetos que contengan líquidos, como jarrones.
- Cuando se utiliza el adaptador AC/DC como dispositivo de desconexión, el dispositivo de desconexión podrá accionarse fácilmente. Para desconectar por completo la entrada de corriente, el adaptador AC/DC debería estar desenchufado de la corriente.
- No coloque sobre el aparato fuentes de llamas vivas, por ejemplo, velas encendidas.
- Deje una distancia mínima de 2,0 cm alrededor del aparato para proporcionar una ventilación suficiente. No cubra las aberturas de ventilación del aparato con diferentes artículos como periódicos, manteles, cortinas, etc.
- Utilice la unidad en climas tropicales y/o moderados.
- Preste atención a los aspectos medioambientales relativos a la eliminación de las pilas.
- **PRECAUCIÓN:** Existe peligro de explosión si las pilas se instalan incorrectamente. Sustituya las pilas siempre por otras del mismo modelo o equivalente.
- No exponga las pilas a temperaturas demasiado elevadas como pueden ser la luz solar, el fuego o similares.
- La placa de características se encuentra en la parte inferior del aparato.

DECLARACIÓN DE CONFORMIDAD

Por medio de la presente Flamagas SA declara que el producto DBU-37 cumple los requisitos y objetivos de protección básicos de: la Directiva 2004/108/EC de Compatibilidad Electromagnética.



Para obtener una copia completa de la declaración de conformidad visite la dirección www.electronicaflamagas.com

DBU-37

DAEWOO
INTERNATIONAL

INSTRUCTION MANUAL

CD/MP3 PLAYER WITH FM RADIO
AND USB READER

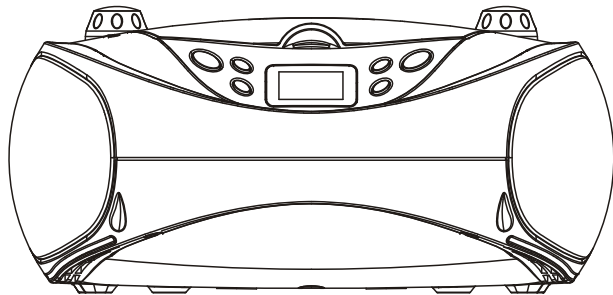

OVERVIEW OF THE PLAYER

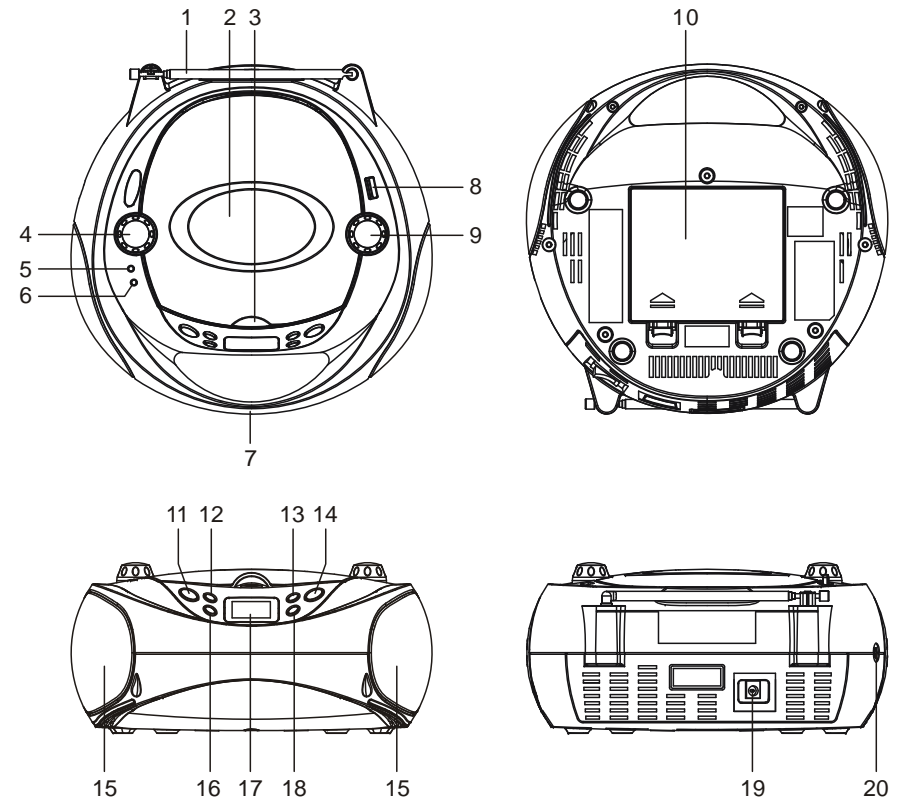

LOCATION OF CONTROLS

- | | |
|-----------------------------|---------------------------|
| 1. FM TELESCOPIC ANTENNA | 11. SOURCE BUTTON |
| 2. CD DOOR | 12. PLAY/PAUSE/CH+ BUTTON |
| 3. CD DOOR OPEN AREA | 13. MODE/PROG/MEM BUTTON |
| 4. VOLUME CONTROL | 14. POWER BUTTON |
| 5. STANDBY INDICATOR | 15. SPEAKER |
| 6. FM ST. INDICATOR | 16. STOP/CH- BUTTON |
| 7. HANDLE | 17. LCD DISPLAY |
| 8. USB PORT | 18. +10/ALBUM BUTTON |
| 9. TUN+/-&NEXT/PREV CONTROL | 19. DC IN JACK |
| 10. BATTERY COMPARTMENT | 20. AUX IN JACK |

Please read and follow these instructions before using your unit.

POWER SUPPLY

❑ BATTERY OPERATION

1. Remove the battery compartment cover gently.
2. Install 6 x 'C' size batteries (UM-2 or equivalent) while observing the correct polarities.
3. Replace the battery compartment cover.

NOTE:

- The AC/DC adapter must be detached from the DC IN jack of the player for battery operation.
- Leaking batteries may damage the battery cabinet and the player as a whole, so they should be removed from the cabinet when becoming flat or when the player is not to be played on batteries for some time.

❑ DC INPUT OPERATION

Plug the supplied adapter to the DC IN jack on the unit and to the main power.

NOTE: If not any audio signal inputs to the unit in about one hour, the unit will enter to standby mode automatically (except at FM radio mode).

FM RADIO

TUNING THE FM RADIO

1. The standby indicator will light once connect the unit to the main power. Press the POWER button to turn the unit on (the standby indicator will be off).
2. Press the SOURCE button repeatedly to switch the unit to the FM radio mode.
3. To launch the auto-searching, Rotate and hold the TUN+/-&NEXT/PREV CONTROL several seconds and then release it.
4. Rotate the TUN+/-&NEXT/PREV CONTROL to and fro shortly to tune the radio stations manually.
5. Adjust the volume level to a comfortable listening level.
6. Press the POWER button to turn off the unit.

NOTE:

- When FM (stereo) station is received, the FM ST. indicator will light on the top of the unit.
- The FM TELESCOPIC ANTENNA is directional. When you are receiving an FM broadcast, fully extend the TELESCOPIC ANTENNA and rotate it for the best reception.

STORING YOUR FAVORITE RADIO STATION

1. Tune to your favorite station first; press the MODE/PROG/MEM button for storing the current station until memory cell number flashes on the screen.
2. Use the STOP/CH- button or the PLAY/PAUSE/CH+ button to select the corresponding memory cell among P01-P20 for storing the station.
3. Confirm your selection by pressing the MODE/PROG/MEM button.
4. During radio playback, press the STOP/CH- button or the PLAY/PAUSE/CH+ button repeatedly to recall the preset stations.

HANDLING AND MAINTENANCE OF A DISC

Follow the instructions below to handle and maintain your disc in order that long time and trouble free performance can possibly be obtained:

- Ensure not to caress the rain bow side of the disc; handle the disc by the edge.
- Long time exposure to sunshine, high temperatures and humidity will damage the disc. And keep storage area clean.
- Avoid sticking labels on both sides of a disc. Writing with pointed articles on the disc should be strictly avoided.
- Clean the disc wiping the centre and then working out to the edge with a dry & soft cloth or a disc brush. Avoid any cleansing lotion or chemical eradicator.
- Store them in their cases when they are not to be used.

LOAD A DISC

1. Open the CD door by the Door open area.
2. Load a disc on the disc tray with the label side facing up.
3. Close the CD door.

PLAY A DISC (CD/MP3)

1. Press the POWER button to turn the unit on (the standby indicator will be off).
2. Press the SOURCE button repeatedly to switch to CD mode.
3. Follow the steps above to load a disc.
4. The player begins reading disc immediately.
5. When the disc is successfully read, the total number of the tracks shows in the LCD and playback follows with the first track. (If inserted a MP3 disc into the unit, the total number of the albums shows in the LCD first, then the total tracks number shows.)
6. Press the PLAY/PAUSE/CH+ button once to halt music playback, the elapsed time flashes to indicate the player in Pause mode; press the STOP/CH- button to cease music playback, the LCD shows the total number of the tracks again.

EXTERNAL MEMORY MEDIA OPERATION (USB)

1. Press the POWER button to turn the unit on (the standby indicator will be off).
2. Insert an USB to the USB port.
3. Press the SOURCE button repeatedly to switch to USB mode.
4. When the inserted USB is detected and read, the first track will be played automatically.
5. Press the PLAY/PAUSE/CH+ button to pause or resume the playback.
6. Press the STOP/CH- button to cease the playback.



HANDLE DISC ONLY AS SHOWN



CLEAN FROM CENTER TO EDGE



DO NOT STORE NEAR HEAT

SKIP TRACKS AND SEARCH FOR A SPECIFIC POINT TO PLAY (CD/MP3/USB)

1. Rotate the TUN+/-&NEXT/PREV CONTROL shortly in music play to skip to the next track or go back to beginning of the current track, rotate the TUN+/-&NEXT/PREV CONTROL twice continuously to skip to the previous track.(While operating, it is necessary to observe the silkscreen beside the TUN+/-&NEXT/PREV CONTROL for operating correctly.)
2. Rotate and hold the TUN+/-&NEXT/PREV CONTROL in music play to search at quick rate for a specific point to play.
3. Press the +10/ALBUM button once in play to skip to the track 10 tracks ahead, twice to skip to the track 20 tracks ahead. You can reach the last track of the disc using this button.

REPEAT PLAYBACK (CD/MP3/USB)

During playback, press the MODE/PROG/MEM button to repeat play a single track; press the button twice to repeat play all tracks; press the button three times to enter the introduction play mode; press the button four times to enter the random play mode; press the button five times to exit.

ALBUM SELECTING

1. During MP3/USB playback, Press and hold the +10/ALBUM button till an album number "F..." flashes on the screen.
2. Rotate the TUN+/-&NEXT/PREV CONTROL repeatedly until the number of your desired album flashes on the screen, release the TUN+/-&NEXT/PREV CONTROL.
3. Press the +10/ALBUM button again to start the playback from the first track of the selected album.

PROGRAMMED PLAY (CD/MP3 DISC/USB)

1. At stop mode, press the MODE/PROG/MEM button once, the program's icon shows with a program sequence indication "P01" first, then a track number flickers on the LCD with the program's icon;
2. Select the first track to be programmed using the TUN+/-&NEXT/PREV CONTROL or +10/ALBUM button, and then press the MODE/PROG/MEM button again to store and advance to the next programming step (If there are several folders on the MP3 disc or USB, it is necessary to program folders first and then the tracks. The method of the folders programming is the same as the tracks programming.).
3. Repeat the above steps to program more tracks. A maximum of 20 tracks for CD and 99 tracks for MP3/USB can be programmed in memory in a preferred order. If the memory is full, the screen will show "FUL" for indicating.
4. Press the PLAY/PAUSE/CH+ button to begin programmed play in the preferred order after you are done with programming. The player stops automatically after all programmed tracks are played.
5. You may press the STOP/CH- button to terminate programmed playback. In program stop mode, press the PLAY/PAUSE/CH+ button to begin the programmed playback with the programming order identical with the previous one done; press the STOP/CH- button again to clear the programming.

AUX IN

1. Connect the AUX IN jack on the unit to an audio source, for example, MP3 player with an audio cable.
2. Power on the unit following the corresponding instructions.
3. Press the SOURCE button repeatedly to switch to AUX mode.
4. Use the native controls on the connected audio device to begin playing music through the connected unit.

IMPORTANT SAFETY INSTRUCTIONS

- The apparatus shall not be exposed to dripping or splashing and that no objects filled with liquids, such as vases, shall be placed on the apparatus.
- When the AC/DC adapter is used as the disconnect device, the disconnect device shall remain readily operable. To be completely disconnected the power input, the AC/DC adapter shall be disconnected from the mains completely.
- No naked flame sources, such as lighted candles, should be placed on the apparatus.
- Minimum distances 2.0cm around the apparatus for sufficient ventilation. The ventilation should not be impeded by covering the ventilation openings with items, such as newspapers, table-cloths, curtains, etc.
- The use of apparatus is in tropical and/or moderate climates.
- Attention should be drawn to the environmental aspects of battery disposal.
- CAUTION: Danger of explosion if battery is incorrectly replaced. Replace only with the same or equivalent type.
- Battery shall not be exposed to excessive heat such as sunshine, fire or the like.
- The marking plate is located at the bottom of the apparatus.

STATEMENT OF COMPLIANCE:

Flamagas SA hereby declares that the DBU-37 product complies with the requisites and basic safety requirements of: Directive 2004/108/EC on Electromagnetic Compatibility.



For a full copy of the statement of compliance please see:
www.electronicaflamagas.com

DBU-37

DAEWOO
INTERNATIONAL

MANUEL D'INSTRUCTIONS

LECTEUR AUDIO CD/MP3 AVEC RADIO FM
ET LECTURE USB

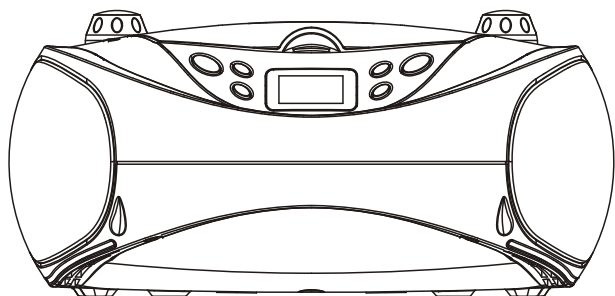

VISION GLOBALE DU LECTEUR

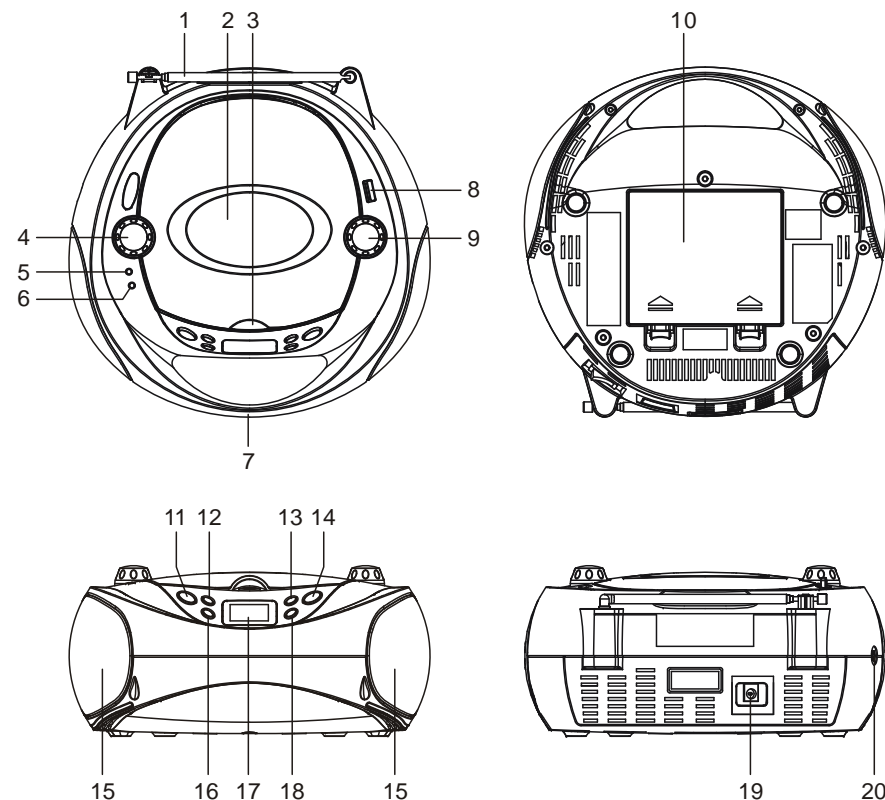

LOCALISATION DES COMMANDES

- | | |
|--------------------------------|---------------------------|
| 1. ANTENNE TELESCOPIQUE FM | 11. TOUCHE SOURCE |
| 2. PORTE DU CD | 12. TOUCHE REPR/PAUSE/CH+ |
| 3. OUVERTURE DE LA PORTE DU CD | 13. TOUCHE MODE/PROG/MEM |
| 4. CONTRÔLE DU VOLUME | 14. TOUCHE D'ALLUMÉ |
| 5. INDICATEUR D'ATTENTE | 15. HAUT-PARLEUR |
| 6. INDICATEUR FM ST. | 16. TOUCHE STOP/CH- |
| 7. ANSE | 17. ÉCRAN LCD |
| 8. PORT USB | 18. TOUCHE +10/ÁLBUM |
| 9. CONTRÔLE SINT+/-&SIG/ANT | 19. CONNECTEUR DC IN |
| 10. COMPARTIMENT DES PILES | 20. CONNECTEUR AUX IN |

Lisez attentivement ces instructions avant d'utiliser l'appareil.

SOURCE D'ALIMENTATION

❑ FONCTIONNEMENT AVEC PILES

1. Retirez avec soin le couvercle du compartiment des piles.
2. Installez 6 piles type 'C' (UM-2 ou équivalent) avec la polarité correcte.
3. Placez à nouveau le compartiment des piles.

NOTE:

- L'adaptateur AC/DC doit être séparé du CONNECTEUR DC IN du lecteur afin que l'unité fonctionne avec piles.
- Les fuites causées par les piles peuvent endommager le compartiment des piles et le lecteur en général, retirez les piles lorsqu'elles sont épuisées ou si vous prévoyez que vous n'utiliserez pas le lecteur avec piles pendant une longue période.

❑ FONCTIONNEMENT AVEC COURANT

Connectez l'adaptateur fourni au CONNECTEUR DC IN de l'unité et à la source principale.

NOTE: Si l'unité ne reçoit aucun signal audio pendant une heure, l'unité passera automatiquement au mode d'attente (sauf en mode radio FM).

RADIO FM

SYNTONISATION DE LA RADIO FM

1. L'indicateur du mode attente s'illuminera une fois vous connecterez l'unité à la source principale. Appuyez sur la TOUCHE d'ALLUMÉ pour allumer l'unité (l'indicateur du mode d'attente sera éteint).
2. Appuyez plusieurs fois sur la TOUCHE de SOURCE pour passer l'unité au mode radio FM.
3. Pour initier la recherche automatique, tournez et maintenez appuyée la TOUCHE CONTRÔLE SINT+/-&SIG/ANT pendant plusieurs secondes et ensuite lâchez la touche.
4. Tournez brièvement le CONTRÔLE SINT+/-&SIG/ANT dans les 2 directions pour syntoniser les émissions de radio manuellement.
5. Ajustez le volume à un niveau d'écoute qui soit agréable.
6. Appuyez sur la TOUCHE d'ALLUMÉ pour éteindre l'unité.

NOTE:

- Lorsqu'on reçoit une émission FM (stéréo), sur la partie supérieure de l'unité s'illumine l'indicateur FM ST.
- L'ANTENNE TÉLÉSCOPIQUE FM est directionnelle. Vous recevez une émission FM, étirez complètement l'ANTENNE TÉLÉSCOPIQUE et orientez l'antenne afin d'obtenir la meilleure réception possible.

SAUVEGARDER LES ÉMISSIONS RADIO

1. Dans un premier temps, syntonisez votre émission de radio favorite et appuyez sur la TOUCHE MODE/PROG/MEM pour sauvegarder l'émission actuelle jusqu'à ce que le numéro de cellule de mémoire clignote sur l'ÉCRAN.
2. Utilisez la TOUCHE STOP/CH- ou la TOUCHE REPR/PAUSA/CH+ pour sélectionner une cellule de mémoire entre P01 et P20 à laquelle vous souhaitez sauvegarder l'émission.

3. Confirmez la sélection en appuyant sur la TOUCHE MODE/PROG/MEM.
4. Pendant la reproduction de la radio, appuyez plusieurs fois sur STOP/CH- ou REPR/PAUSA/CH+ pour écouter les émissions préétablies.

MANIPULATION ET ENTRETIEN DU DISQUE

Suivez les instructions suivantes relatives à la manipulation et entretien des disques afin de prolonger la durée de vie utile et obtenir un fonctionnement sans problèmes:

- Essayez de ne pas toucher la face arc-en-ciel des disques ; manipulez les disques en les tenant par les bords.
- Des expositions prolongées à la lumière solaire, à des températures élevées et à l'humidité endommageront les disques. Maintenez propre la zone dans laquelle vous les gardez.
- Évitez coller des étiquettes sur n'importe quelle face du disque. Ne jamais utiliser des objets pointus pour écrire sur les disques.
- Nettoyez les disques depuis le centre vers l'extérieur en utilisant un drap sec doux ou une brosse spéciale pour disques. Ne pas utiliser de produits chimiques.
- Conservez les disques dans ses boîtes si vous ne les utilisez pas.



INSERER UN DISQUE

1. Ouvrez la porte du CD par la zone d'ouverture.
2. Insérez un disque sur le plateau avec l'étiquette vers le haut.
3. Fermez la porte du CD.

REPRODUIRE UN DISQUE (CD/MP3)

1. Appuyez sur la TOUCHE d'ALLUMÉ pour allumer l'unité (l'indicateur du mode attente sera éteint).
2. Appuyez plusieurs fois sur la TOUCHE de SOURCE pour changer au mode CD.
3. Suivez les pas antérieurs pour insérer un disque.
4. Le lecteur initiera automatiquement la lecture du disque.
5. Une fois le lecteur aura lu le disque, sur l'ÉCRAN LCD s'affichera le numéro total de pistes et la reproduction s'initiera par la première piste. (Si on insère un disque MP3 dans l'unité, sur l'ÉCRAN LCD s'affiche dans un premier temps le numéro total d'albums et ensuite le numéro total de pistes).
6. Appuyez une fois sur la TOUCHE REPR/PAUSA/CH+ pour arrêter la reproduction de la musique, le temps écoulé clignote pour indiquer que le lecteur est en mode de Pause ; appuyez sur la TOUCHE STOP/CH- pour terminer la reproduction de la musique, l'ÉCRAN LCD affiche à nouveau le numéro total de pistes.

FONCTIONNEMENT DES MÉMOIRES EXTERNES (USB)

1. Appuyez sur la TOUCHE d'ALLUMÉ pour allumer l'unité (l'indicateur du mode attente sera éteint).
2. Insérez une clé USB dans le port USB.

3. Appuyez sur la TOUCHE de SOURCE plusieurs fois pour passer au mode USB.
4. Une fois la clé USB insérée, est détectée et lue, la première piste se reproduira automatiquement.
5. Appuyez sur la TOUCHE REPR/PAUSA/CH+ pour faire une pause ou redémarrer la reproduction.
6. Appuyez sur la TOUCHE STOP/CH- pour terminer la reproduction.

SAUTER DES PISTES ET CHERCHER UN POINT CONCRET A REPRODUIRE (CD/MP3/USB)

1. Tournez brièvement le CONTRÔLE SINT+/-&SIG/ANT pendant la reproduction de musique pour passer à la piste suivante ou revenir au début de la piste actuelle, tournez 2 fois sur la TOUCHE CONTRÔLE SINT+/-&SIG/ANT pour passer à la piste antérieure. (Observez la sérigraphie à côté du CONTRÔLE SINT+/-&SIG/ANT pour obtenir un fonctionnement correct).
2. Tournez et maintenez le CONTRÔLE SINT+/-&SIG/ANT pendant la reproduction de musique pour chercher rapidement un point concret que vous souhaitez reproduire.
3. Appuyez une fois sur la TOUCHE +10/ÁLBUM pendant la reproduction pour sauter 10 pistes et deux fois pour sauter 20 pistes. Vous pouvez aussi utiliser cette TOUCHE pour aller à la dernière piste du disque.

REPETER REPRODUCTION (CD/MP3/USB)

Pendant la reproduction, appuyez sur la TOUCHE MODE/PROG/MEM pour répéter la reproduction d'une seule piste; appuyez sur la TOUCHE deux fois pour répéter la reproduction de toutes les pistes; appuyez sur la TOUCHE trois fois pour accéder au mode de reproduction depuis le début ; appuyez sur TOUCHE quatre fois pour passer au mode de reproduction aléatoire; appuyez sur la TOUCHE cinq fois pour sortir.

SELECTION D'ALBUMS

1. Pendant la reproduction MP3/USB, appuyez et maintenez appuyée la TOUCHE +10/ÁLBUM jusqu'à ce qu'un numéro d'album "F..." clignote sur l'ÉCRAN.
2. Tournez à plusieurs reprises le CONTRÔLE SINT+/-&SIG/ANT jusqu'à ce que le numéro de l'album que vous souhaitez clignote sur l'ÉCRAN, lâchez le CONTRÔLE SINT+/-&SIG/ANT.
3. Appuyez à nouveau sur la TOUCHE +10/ÁLBUM pour initier la reproduction depuis la première piste de l'album sélectionné.

PROGRAMMATION DE LA REPRODUCTION (CD/MP3 DISQUE/USB)

1. En mode stop, appuyez une fois sur la TOUCHE MODE/PROG/MEM, l'icône de programmation s'affiche dans un premier temps avec un indication de séquence "P01" et ensuite sur l'ÉCRAN LCD un numéro de piste clignote.
2. Sélectionnez la première piste à programmer en utilisant le CONTRÔLE SINT+/-&SIG/ANT ou la TOUCHE +10/ÁLBUM, et ensuite appuyez à nouveau sur la TOUCHE MODE/PROG/MEM pour sauvegarder et passer au prochain pas de la programmation (si le disque MP3 ou la clé USB a plusieurs dossiers, il faut d'abord programmer les dossiers et ensuite les pistes. La méthode de programmation des

dossiers est la même que la programmation des pistes).

3. Répétez les pas antérieurs pour programmer plus de pistes. Vous pouvez programmer en mémoire 20 pistes maximum pour CD et 99 pistes pour MP3/USB selon l'ordre que vous souhaitez. Si la mémoire est pleine, sur l'ÉCRAN s'affichera "FUL".
4. Appuyez sur la TOUCHE REPR/PAUSA/CH+ pour initier la reproduction programmée dans l'ordre établi une fois la programmation terminée. Le lecteur s'arrêtera automatiquement après avoir reproduit toutes les pistes programmées.
5. Vous pouvez appuyer sur la TOUCHE STOP/CH- pour terminer une reproduction programmée. En mode d'arrêt de programme, appuyez sur la TOUCHE REPR/PAUSA/CH+ pour initier la reproduction programmée dans le même ordre de programmation que l'antérieur; appuyez à nouveau sur STOP/CH- pour effacer la programmation.

AUX IN

1. Branchez le CONNECTEUR AUX IN à une source audio, par exemple, un lecteur MP3, avec un câble audio.
2. Allumez l'unité en suivant les instructions correspondantes.
3. Appuyez plusieurs fois sur TOUCHE de SOURCE jusqu'à activer le mode AUX.
4. Utilisez les contrôles du dispositif audio connecté pour initier la reproduction de musique à travers de l'unité connectée.

INSTRUCTIONS IMPORTANTES DE SÉCURITÉ

- Ne pas exposer l'appareil à des dégivralements ou éclaboussures d'eau et ne pas placer des objets contenant des liquides sur l'appareil, tel que les vases.
- Lorsqu'on utilise un adaptateur AC/DC comme dispositif de déconnexion, le dispositif de déconnexion pourra facilement s'activer. Pour déconnecter complètement l'entrée de courant, l'adaptateur AC/DC devrait être débranché du courant électrique.
- Ne pas placer l'appareil sur des sources de chaleur, par exemple, des bougies allumées.
- Laisser une distance de 2,0 cm minimum autour de l'appareil pour avoir une ventilation suffisante. Ne pas couvrir les ouvertures de ventilation de l'appareil avec différents objets tels que les journaux, les manteaux, les rideaux, etc.
- Utilisez l'unité dans des climats tropicaux et/ou modérés
- Soyez attentifs aux aspects environnementaux relatifs à l'élimination des piles.
- PRECAUTION: Danger d'explosion si les piles s'installent incorrectement. Remplacez toujours les piles par d'autres piles du même modèle ou équivalent.
- Ne pas exposer les piles à des températures trop élevées telles que la lumière solaire, le feu ou similaire.
- La plaque des caractéristiques se trouve sur la partie inférieure de l'appareil.

DÉCLARATION DE CONFORMITÉ:

Par la présente Flamac SA déclare que le produit DBU-37 accomplit les exigences et objectifs de protection essentiels de La Directive 2004/108/EC de Compatibilité Electromagnétique.



Pour obtenir une copie complète de la déclaration de conformité, visitez le site :
www.electronicaflamac.com

DBU-37

DAEWOO
INTERNATIONAL

MANUAL DE INSTRUÇÕES

REPRODUTOR CD/MP3 COM RÁDIO FM
E LEITOR DE USB

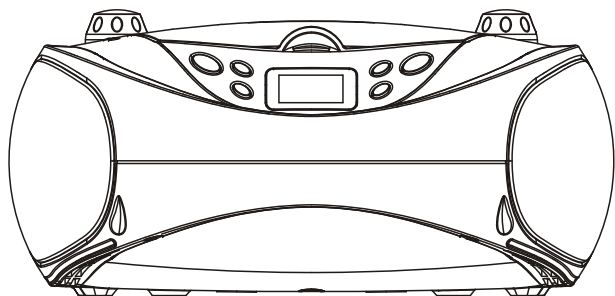

VISTA GERAL DO REPRODUTOR

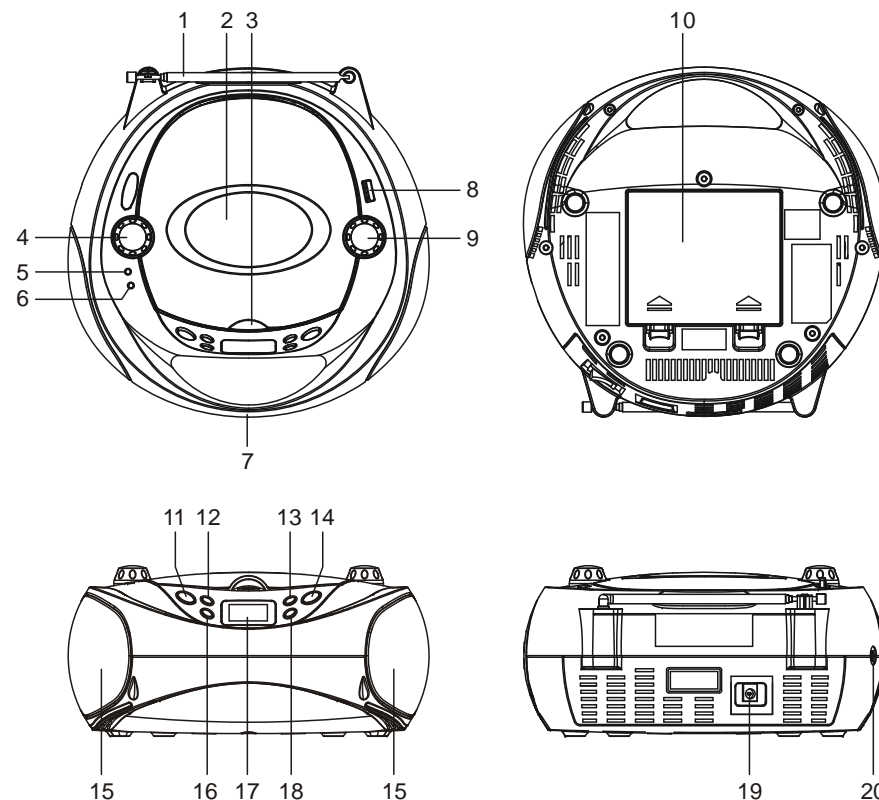

LOCALIZAÇÃO DOS CONTROLOS

- | | |
|-------------------------------|--------------------|
| 1. ANTENA TELESCÓPICA FM | 11. FONTE |
| 2. BANDEJA DO CD | 12. PLAY/PAUSE/CH+ |
| 3. ABERTURA BANDEJA CD | 13. MODO/PROG/MEM |
| 4. CONTROLO DE VOLUME | 14. BOTÃO ON/OFF |
| 5. INDICADOR MODO STANDBY | 15. COLUNA |
| 6. INDICADOR FM ESTÉREO | 16. STOP/CH- |
| 7. PEGA | 17. ECRÃ LCD |
| 8. ENTRADA USB | 18. +10/ALBUM |
| 9. TUN+/- & SEGUINTE/ANTERIOR | 19. ENTRADA DC |
| 10. COMPARTIMENTO DAS PILHAS | 20. ENTRADA AUX |

Leia atentamente e siga estas instruções antes de utilizar o aparelho.

ALIMENTAÇÃO

❑ FUNCIONAMENTO COM PILHAS

1. Remova a tampa do compartimento de pilhas com suavidade.
2. Instale 6 pilhas de tamanho C (UM-2 ou equivalente), respeitando a polaridade indicada.
3. Substitua a tampa do compartimento de pilhas.

NOTA:

- O adaptador AC/DC deverá ser desligado da entrada DC do reproduzidor para que o aparelho funcione com pilhas.
- O derrame de líquido das pilhas pode causar danos ao compartimento das pilhas e ao reproduzidor. Por esse motivo, devem ser retiradas do compartimento assim que começarem a perder bateria ou quando não está a planear utilizar o aparelho com pilhas durante algum tempo.

❑ FUNCIONAMENTO COM ALIMENTAÇÃO ELÉCTRICA DC

Ligue o adaptador que foi fornecido com o aparelho à entrada DC do aparelho e à tomada da rede eléctrica.

NOTA: se o aparelho não receber qualquer informação de áudio durante aproximadamente uma hora, entrará em modo de espera automaticamente (excepto em modo FM).

RÁDIO FM

SINTONIZAR RÁDIO FM

1. O indicador de standby acende-se uma vez depois de ligar o aparelho à rede eléctrica. Prima o botão ON/OFF para ligar o aparelho (o indicador de standby está desligado).
2. Prima o botão FONTE repetidamente para colocar o aparelho em modo rádio FM.
3. Para activar a pesquisa automática, gire o controlo TUN+/- & SEGUINTE/ANTERIOR durante alguns segundos e depois solte-o.
4. Gire o controlo TUN+/- & SEGUINTE/ANTERIOR para a frente e para atrás de modo a sintonizar as emissoras manualmente.
5. Ajuste o volume para um nível de audição confortável.
6. Prima o botão ON/OFF para desligar o aparelho.

NOTA:

- Ao receber uma emissora FM (estéreo), o indicador FM ST. acende-se na parte superior do aparelho.
- A ANTENA TELESCÓPICA FM é direccional. Ao receber uma emissão de FM, estique completamente a ANTENA TELESCÓPICA e mova-a para procurar a melhor recepção.

ARMAZENAR A EMISSORA DE RÁDIO FAVORITA

1. Sintonize a sua emissora favorita: prima o botão MODO/PROG/MEM para armazenar a emissora actual até o número de memória começar a piscar no ecrã.
2. Utilize o botão STOP/CH- ou PLAY/PAUSE/CH+ para seleccionar o número de memória correspondente (P01-P20) para armazenar a emissora.
3. Confirme a sua selecção premindo o botão MODO/PROG/MEM.
4. Durante a reprodução de rádio, prima o botão STOP/CH- ou PLAY/PAUSE/CH+

repetidamente para recuperar as estações predefinidas.

MANUSEAMENTO E MANUTENÇÃO DE UM DISCO

Siga as instruções abaixo para manusear e manter o disco em condições óptimas, para garantir que funciona de forma mais duradoura e sem problemas de desempenho:

- Assegure-se de não tocar na parte de baixo do disco; segure no disco pelas bordas.
- Uma exposição prolongada à luz do sol, temperaturas elevadas e humidade podem causar danos ao disco. Mantenha a área de armazenagem limpa.
- Evite colocar etiquetas em ambos os lados do disco. Deve-se evitar a escrita com objectos pontiagudos no disco.
- Limpe o disco do centro para as bordas com um pano seco e suave ou com uma escova própria para discos. Evite utilizar qualquer tipo de loção ou químico de limpeza.
- Guarde os discos nas respectivas caixas quando não forem usados.



SEGURE NO DISCO COMO INDICADO



LIMPE DO CENTRO PARA AS BORDAS



NÃO GUARDE PERTO DE FONTES DE CALOR

COLOCAR DISCO

1. Abra a bandeja do CD tocando no respectivo ponto de abertura.
2. Colocar um disco na bandeja do disco com a etiqueta para cima.
3. Feche a bandeja do CD.

REPRODUZIR DISCO (CD/MP3)

1. Prima o botão ON/OFF para ligar o aparelho (o indicador standby estará desligado).
2. Prima o botão FONTE repetidamente para mudar para modo CD.
3. Siga os passos indicados acima para colocar um disco.
4. O reproduzidor começa a ler o disco imediatamente.
5. Depois de ler o CD, o aparelho mostra o número de faixas no ecrã LCD e a reprodução tem início a partir da primeira faixa (se inseriu um disco de MP3, aparece primeiro o número total de álbuns no ecrã LCD e depois o número total de faixas).
6. Prima o botão PLAY/PAUSE/CH+ para deter a reprodução de música; o tempo decorrido começa a piscar para indicar que o reproduzidor está em modo de Pausa; prima o botão STOP/CH- para deter a reprodução de música e para que o ecrã LCD volte a mostrar o número de faixas.

MEMÓRIA EXTERNA (USB)

1. Prima o botão ON/OFF para ligar a unidade (o indicador standby deverá estar desligado).
2. Introduza um dispositivo USB na entrada USB.
3. Prima o botão FONTE repetidamente para entrar em modo USB.
4. Depois de o USB ser detectado e lido, a primeira faixa começa a tocar automaticamente.
5. Prima o botão PLAY/PAUSE/CH+ para pausar ou retomar a reprodução.
6. Prima o botão STOP/CH- para deter a reprodução.

IGNORAR FAIXAS E REPRODUZIR UM PONTO ESPECÍFICO (CD/MP3/USB)

1. Gire o controlo TUN+/- & SEGUINTE/ANTERIOR brevemente durante a reprodução de música para ignorar a faixa actual e passar para a seguinte ou regressar ao início da faixa actual; gire o controlo TUN+/- & SEGUINTE/ANTERIOR duas vezes continuamente para passar para a faixa anterior (durante o funcionamento, é necessário respeitar as indicações ao lado do controlo TUN+/- & SEGUINTE/ANTERIOR para utilizar correctamente esta operação).
2. Gire o controlo TUN+/- & SEGUINTE/ANTERIOR e mantenha-o girado durante a reprodução de música para procurar rapidamente um ponto específico para reproduzir.
3. Prima o botão +10/ALBUM durante a reprodução para ignorar as próximas 10 faixas, ou clique duas vezes para ignorar as 20 faixas à frente. Pode reproduzir a última faixa do disco com este botão.

REPETIR REPRODUÇÃO (CD/MP3/USB)

Durante a reprodução, prima o botão MODO/PROG/MEM para repetir uma faixa; prima duas vezes para repetir todas as faixas; prima três vezes para aceder ao modo de reprodução do início da faixa; prima quatro vezes para aceder ao modo de reprodução aleatória; prima cinco vezes para sair.

SELECCIONAR ÁLBUM

1. Durante a reprodução de MP3/USB, prima e mantenha premido o botão +10/ALBUM até o número do álbum "F..." começar a piscar no ecrã.
2. Gire o controlo TUN+/- & SEGUINTE/ANTERIOR repetidamente até o número que deseja começar a piscar no ecrã.
3. Prima o botão +10/ALBUM novamente para retomar a reprodução a partir da primeira faixa do álbum seleccionado.

REPRODUÇÃO PROGRAMADA (CD/MP3/USB)

1. Com a reprodução parada, prima o botão MODO/PROG/MEM uma vez para que o ícone do programa mostre uma indicação de sequência programada "P01"; depois é visualizado um número de faixa no ecrã com o ícone do programa.
2. Selecciona a primeira faixa que deseja programar com o controlo TUN+/- & SEGUINTE/ANTERIOR ou com o botão +10/ALBUM e prima o botão MODO/PROG/MEM para guardar e passar para o próximo passo de programação (se existirem diversas pastas no disco MP3 ou USB, é necessário programar primeiro as pastas e depois as faixas. A programação de pastas é igual à programação de faixas).
3. Repita os passos indicados acima para programar mais faixas. É possível programar na memória um máximo de 20 faixas para CD e 99 faixas para MP3/USB na ordem desejada. Se a memória estiver cheia, o ecrã mostra a indicação "FUL".
4. Prima o botão PLAY/PAUSE/CH+ para começar a reprodução programada na ordem seleccionada depois de terminar a programação. O reproduzidor pára automaticamente depois de reproduzir todas as faixas programadas.
5. Pode premir o botão STOP/CH- para terminar a reprodução programada. Com a reprodução programada parada, prima o botão PLAY/PAUSE/CH+ para iniciar a reprodução programada com a ordem de programação idêntica à anterior; prima o botão

STOP/CH- novamente para apagar a memória da programação.

ENTRADA AUX

1. Ligue o cabo AUX do aparelho a uma fonte de áudio. Por exemplo, um reproduzidor de MP3 com cabo áudio.
2. Ligue o aparelho segundo as instruções correspondentes.
3. Prima o botão FONTE repetidamente para passar a modo AUX.
4. Utilize os controlos do dispositivo externo que foi ligado para iniciar a reprodução de música através desse mesmo dispositivo.

INSTRUÇÕES DE SEGURANÇA IMPORTANTES

- O aparelho não deverá estar exposto a gotejamento ou salpicaduras de líquidos; assegure-se de que nenhum objecto com líquidos, como copos e vasos, é colocado em cima do aparelho.
- Quando o adaptador AC/DC é utilizado como dispositivo de desligamento, este deverá estar facilmente acessível. Para desligar completamente a alimentação eléctrica, é necessário desligar o adaptador AC/DC da tomada de rede.
- O aparelho não deverá estar em contacto com fontes de chama, como velas acesas.
- Respeite uma distância mínima de 2 cm em redor do aparelho para que exista uma ventilação suficiente. Os orifícios de ventilação não devem ser bloqueados com objectos como jornais, panos, cortinas, etc.
- O aparelho deve ser utilizado em climas tropicais e/ou moderados.
- Tenha em consideração o respeito ao meio ambiente para a eliminação das pilhas.
- CUIDADO: perigo de explosão se a pilha for substituída de forma incorrecta. Utilize apenas pilhas do mesmo tipo, ou equivalente.
- As pilhas não devem ser expostas a calor excessivo, tal como luz solar directa, fogo, etc.
- A placa de registo encontra-se na parte inferior do aparelho.

DECLARAÇÃO DE CONFORMIDADE:

Através desta declaração, a Flamagas SA declara que o equipamento DBU-37 cumpre os requisitos e objectivos básicos de protecção da Directiva 2004/108/EC de Compatibilidade Electromagnética.



Para obter uma cópia completa da declaração de conformidade, visite a página:
www.electronicaflamagas.com

GARANTIA

FLAMAGAS, en cumplimiento con lo establecido por la Ley de Protección al Consumidor (Ley 23/2003 de 10 /07/2003), ofrece Garantía al Cliente en España y Portugal (Península y Baleares), para todos sus productos de la marca bajo las siguientes condiciones:

A. Todos los productos en los que se detecten fallos de funcionamiento antes de transcurridos 15 DÍAS desde la fecha de venta al cliente final SERÁN CAMBIADOS POR OTRO, cuando:

1. El producto haya sido utilizado solo en el uso normal para el que estaba previsto.
2. No haya sido abierto, manipulado o alterado por persona ajena al Servicio Técnico Oficial de la marca.
3. No haya sufrido daños por golpes, inundación, sobrecalentamiento, sobrecarga eléctrica o cualquier otra circunstancia externa que pueda ser posible motivo de avería.
4. Sea devuelto al punto de venta donde se adquirió, con su embalaje original en perfecto estado, completo con todos sus accesorios y manuales, y acompañado de la factura o ticket de venta donde se indique claramente la marca tipo del producto y la fecha de venta.

B. Todos los productos en los que se detecten fallos de funcionamiento antes de transcurridos DOS AÑOS desde su fecha de venta, serán reparados o cambiados por otro, siempre que:

1. El producto haya sido utilizado solo en el uso normal para el que estaba previsto.
2. No haya sido abierto, manipulado o alterado por persona ajena al Servicio Técnico Oficial de la marca.
3. No haya sufrido daños por golpes, inundación, sobrecalentamiento, sobrecarga eléctrica o cualquier otra circunstancia externa que pueda ser posible motivo de avería.
4. Sea devuelto al servicio técnico de FLAMAGAS o al punto de venta donde se adquirió, con embalaje adecuado y acompañado de la factura o ticket de venta donde se indique claramente la marca y tipo del producto, la fecha de venta y el nombre y dirección del establecimiento vendedor así como una explicación de la avería detectada.

Excepción: Los componentes adicionales de los productos sujetos a desgaste natural debido a su uso como adaptadores AC, baterías, mandos a distancia, auriculares..., quedan excluidos de esta garantía.

Será responsabilidad exclusiva del usuario el envío del producto en las condiciones adecuadas para evitar daños durante el transporte.

FLAMAGAS se reserva el derecho a dictaminar sobre el estado de los productos averiados o defectuosos que le sean remitidos. En caso de reclamación serán de competencia exclusiva los Tribunales de la ciudad de Barcelona.

Datos contacto SAT España:

TECNOLEC S.L.

Tel: 93 340 87 53

e-mail: comercial@tecnolec.net

(Para productos adquiridos en España)